

Минобрнауки России
Белгородский государственный технологический университет им. В.Г. Шухова
Белорусский государственный технологический университет
Белорусский государственный университет транспорта
Белорусский государственный экономический университет
Брестский государственный технический университет
Гродненский государственный университет имени Янки Купалы
Донецкий национальный университет
Евразийский национальный университет имени Л.Н. Гумилева
Ижевский государственный технический университет им. М.Т. Калашникова
Калининградский государственный технический университет
Администрация Губкинского городского округа
Губкинский филиал Белгородского государственного
технологического университета им. В.Г. Шухова

*XIV международная научно-практическая
конференция студентов, аспирантов
и молодых ученых*

МОЛОДЕЖЬ И НАУЧНО-ТЕХНИЧЕСКИЙ ПРОГРЕСС

Сборник докладов

Том 2



Губкин
8-9 апреля 2021 г.

ОРГКОМИТЕТ КОНФЕРЕНЦИИ

Председатель оргкомитета:

Уваров В.М. – директор Губкинского филиала БГТУ им. В.Г. Шухова, кандидат технических наук, доцент

Секретарь оргкомитета:

Иванцова Е.Н. – зам. директора по научной работе Губкинского филиала БГТУ им. В.Г. Шухова

Члены оргкомитета:

Глаголев С.Н. – доктор экономических наук, профессор, ректор БГТУ им. В.Г. Шухова

Евтушенко Е.И. – доктор технических наук, профессор, первый проректор БГТУ им. В.Г. Шухова

Давыденко Т.М. – доктор педагогических наук, профессор, проректор по научной и инновационной деятельности БГТУ им. В.Г. Шухова

Гаевой А.П. – кандидат технических наук, Глава администрации Губкинского городского округа

Сулейманова Л.А. – доктор технических наук, профессор, заведующая кафедрой строительства и городского хозяйства БГТУ им. В.Г. Шухова

Арская Е.В. – кандидат экономических наук, доцент, заведующая кафедрой бухгалтерского учета и аудита БГТУ им. В.Г. Шухова

Таничева Т.А. – кандидат экономических наук, доцент, заведующая кафедрой экономики и учета Губкинского филиала БГТУ им. В.Г. Шухова

Ковалев В.И. – кандидат исторических наук, доцент, заведующий кафедрой гуманитарных, естественнонаучных и технических дисциплин Губкинского филиала БГТУ им. В.Г. Шухова

Сембиева Л.М. – доктор экономических наук, профессор кафедры «Государственный аудит» Евразийского национального университета имени Л.Н. Гумилева (Нур-Султан, Республика Казахстан)

Шетько С.В. – кандидат технических наук, доцент, проректор по научной работе Белорусского государственного технологического университета (Минск, Республика Беларусь)

Романовский Ю.Я. – канд. физ.-мат. наук, доцент, проректор по научной работе Гродненского государственного университета имени Янки Купалы (Гродно, Республика Беларусь)

Мезенова О.Я. – д-р техн. наук, профессор, заведующая кафедрой пищевой биотехнологии ФГБОУ ВО «Калининградский государственный технический университет»

Штенников И.В. – канд. техн. наук, доцент, заведующий кафедрой «Электротехника» ФГБОУ ВО «Ижевский государственный технический университет имени М.Т. Калашникова»

Тексты статей сборника публикуются в авторской редакции

Молодежь и научно-технический прогресс: Сборник докладов XIV международной научно-практической конференции студентов, аспирантов и молодых ученых. В 2 т. Т. 2. / Сост.: Е. Н. Иванцова, В. М. Уваров [и др.]. – Губкин ; Старый Оскол : ООО «Ассистент плюс», 2021. – 822 с.

ISBN 978-5-6046151-4-0 (Т. 2)

ISBN 978-5-6046151-3-3

© Губкинского филиала Белгородского государственного технологического университета им. В.Г. Шухова, 2021

© Оформление. ООО «Ассистент плюс», 2021

«ОРГАНИЗАЦИОННО-ЭКОНОМИЧЕСКИЕ ПРОБЛЕМЫ ХОЗЯЙСТВОВАНИЯ В СОВРЕМЕННЫХ УСЛОВИЯХ»



СИСТЕМА 5S БЕРЕЖЛИВОЕ ПРОИЗВОДСТВО

Ачкасова А., студентка 2-го курса

Научный руководитель: канд. пед. наук,

доцент Гайворонская Т.Н.

Губкинский филиал БГТУ им. В.Г. Шухова, г. Губкин, Россия

Система бережливого производства 5S в первые была использована на японских предприятиях после Второй мировой войны. Система 5S предусматривала всего четыре действия, а после добавилось пятое. В современном понятие 5S – это:

1. Сортировка. Разделение вещей на нужные и ненужные. От ненужных необходимо отказаться и избавиться.

2. Соблюдение порядка. У каждого предмета есть свое место. Именно с помощью такой организации хранения вещей нет необходимости тратить много времени на поиск нужных вещей.

3. Содержание в чистоте. Владелец рабочего места должен держать его в чистоте. За этим должен следить каждый сотрудник.

4. Стандартизация. Важно соблюдать все вышеперечисленные правила.

5. Совершенствование. Другими словами, «Воспитание». У всего персонала должно войти в привычку точное соблюдение установленных правил и стандартов.

Внедрение системы бережливого производства 5S необходимо производить постепенно. Это позволит добиться наилучшего результата.

Программа внедрения системы 5S на производство может ухудшиться из-за того, что задачи по поддержке порядка переходят на сотрудников. Руководители могут не участвовать в организации рабочего места и позволяют себе беспорядок. В кабинете руководящих лиц компании должно быть чисто и аккуратно, как и у обычных сотрудников.

Для лучшего результата при применении концепции 5S необходимо положительное поощрение рабочих. Штрафы убивают желание и мотивацию к продуктивной работе. В целях системы 5S лучше выделять премии для сотрудников за чистое рабочее место. Можно и создать доску почета и ежемесячно выделять сотрудников.

Многие считают, что они лучше знают правильное расположение вещей. Необходимо донести до людей, что правильное размещение вещей способствует легкой работе. Изменение привычек - это самое сложное в системе 5S.

Компания, которая начала внедрять опыт «Тойоты» является Сбербанк. В 2010 году в их организации произошли положительные изменения в области ускорения обслуживания как физических и юридических клиен-

тов почти на 40 %. С помощью организации документирования информационного пространства системы 5S произошло сокращение пройденного пути 383 км и экономия десятков миллионов рублей. Данным проектом занималось около 200 человек по всей системе и около 100 модераторов. Мероприятия носили организационный характер рабочего пространства. Корректность и полнота выполняемых мероприятий по конфигурации рабочего пространства по методике 5S позволяет визуализировать выполнение предстоящих работ в рамках потенциальных изменений.

Также система 5S используется в различных учебных заведениях. Ярким примером является ГФ БГТУ им. В.Г. Шухова. Большая часть преподавателей используют именно эту систему для сортировки документов.

В дневном деканате можно увидеть различные папки отмеченные цветными вставками, что помогает сразу понять, какие документы предназначены для 1 курса, 2 курса, 3 курса и так далее.

Также там можно увидеть различные доски, которые разделены на две части, «Цели» и «Задачи». Это помогает разделить все задания на неделю. Именно этот пример является конфигурацией рабочего места с использованием системы 5S.

Система бережливого производства дает возможность создать аккуратные и чистые рабочие места, на которых нет лишних вещей, но есть всё для продуктивной работы. Материалы и инструменты располагающиеся в порядке обеспечивают удобство и безопасность их использования. Без лишних действий осуществляются рабочие операции. Идеи бережливого производства просты и легки для понимания. Трудна их реализация. Данная система помогает в формировании новых привычек и разрушении многих стереотипов. Это достаточно сложное действие, которое нельзя сделать за короткий срок.

Программа 5 S не является целью одного человека, она служит составляющей всей культуры производства. Она не только повышает производительность и избавляет всех работников от траты времени на поиск необходимых документов, инструментов, но и создает комфортную атмосферу рабочего места.

Система 5 S это организация рабочего места, включающая в себя принцип бережливого отношения к работникам, документам и вещам. Изменение мышления сотрудников компании, это основная часть этой системы. Именно от руководителей компании и ресурсов зависит успех проекта.

Список использованных источников:

1. 5S бережливое производство: как грамотно подойти к внедрению системы [Электронный ресурс]. URL: <https://rdv-it.ru/company/press-center/blog/5s-berezhlivoe-proizvodstvo/> (Дата обращения 05.03.2021).
2. Система 5S на производстве: секреты успешного внедрения [Электронный ресурс]. URL: <https://yandex.ru/turbo/upr.ru/s/article/sistema-5s-na-proizvodstve-sekrety-uspeshnogo-vnedreniya/> (Дата обращения 05.03.2021).

ТЕОРИЯ ВЕРОЯТНОСТЕЙ В ЭКОНОМИКЕ

Ачкасова А., студентка 2-го курса

Научный руководитель: ст. преподаватель Котенева Т.А.
Губкинский филиал БГТУ им. В.Г. Шухова, г. Губкин, Россия

Математика является фундаментом общества. Область применения математики не имеет, каких-либо границ. Большое количество наук используют математические методы, поэтому без этой науки не обходится практически ни одна научная сфера. Экономика не является исключением. Дифференциальные уравнения дают возможность исследовать огромное количество экономических процессов. [4]

Одна из весомых областей математики – теория вероятностей. Это наука, которая изучает величины и события, их взаимосвязь, которая напрямую не подлежит строгому математическому описанию.

Теорию вероятностей можно распространить на весь экономический рынок, так как на нем трудно просчитать или предугадать результаты. Это возможно сделать, если использовать аппарат вероятно-статистического анализа. Это анализ проходит в три этапа.

Начинается все с перехода из экономико-технологических событий в математико-статическую схему. Тем самым появляется вероятностная модель принятия решений.

На следующем этапе происходит проведение расчетов и получение необходимых выводов.

На последнем этапе происходит принятие необходимых решений в области управления. На этом этапе принимаются выводы о качестве выпускаемых товаров или услуг.

Теорию вероятностей в экономике часто называют в упрощенной форме экономическими моделями. Примерами экономических моделей являются модели фирм, предприятий, модели финансового роста, модели равновесия.

Любое экономическое явление всегда объединяет в себе экономические модели и статистические данные.

В экономике, используя теорию игр, можно объяснить, как информация переходит в биржевые курсы и цены.

Широкое применение имеет теория риска. Теория риска – это теория принятия решения в условиях вероятностной неопределенности. С точки зрения математики, теория риска является разделом теории вероятностей, а ее применение почти безгранично. Финансовая область имеет много приложений: банковское дело и страхование, управление кредитными и рыночными рисками.

На примере страхования мы можем увидеть случайное событие. Лишь теория вероятностей может провести зависимость между суммой страхования и вероятностью наступления этого случая. Мы можем сказать, что именно теория вероятностей является важным инструментом экономических наук. Она помогает улучшить экономику стран в целом. С помощью этой теории можно добиться более точных расчетов и избежать серьезных ошибок, что очень важно для каждой сферы общества.

Теория вероятностей служит также для обоснования прикладной статистики и математической статистики, которая используется при организации и планировании производства: при анализе технологических процессов, при предупредительном контроле качества и др.

В рыночной экономике, в связи с экономическими рисками, большую прибыль получает то предприятие, которое смогло спрогнозировать и уменьшить кредитные риски. Именно это и является главным критерием успешности банка.

Приведу один из примеров применения теории вероятностей в экономике. Рассмотрим процесс нахождения вероятности выхода на мировой рынок одной из двух конкурентных компаний. Пусть вероятность выйти на мировой рынок для Компании I равна 0,32, а для Компании II – 0,76.

Введу обозначения. Пусть событие A – Компания I выйдет на мировой рынок, а B – Компания II выйдет на мировой рынок. По условию задачи: $P(A)=0,32$, $P(B)=0,76$. Вероятность противоположных событий будет равна $P(\bar{A})=1-0,32=0,68$, $P(\bar{B})=1-0,76=0,24$, соответственно. Найдем вероятность того, что Компания I выйдет на мировой рынок, а Компания II нет:

$$P(A\bar{B}) = P(A)P(\bar{B}) = 0,32 \cdot 0,24 = 0,0736$$

Затем найдем вероятность того, что Компания I не выйдет на мировой рынок, а Компания II выйдет:

$$P(\bar{A}B) = P(\bar{A})P(B) = 0,68 \cdot 0,76 = 0,5168$$

Вероятность того, что только одна организация выйдет на мировой рынок, найдем по теореме сложения двух несовместных событий:

$$P(A\bar{B} + \bar{A}B) = P(A\bar{B}) + P(\bar{A}B) = 0,0736 + 0,5168 = 0,5904$$

Итак, вероятность искомого события равна 0,5904.

Подводя итоги вышесказанному, можно сделать такой вывод: экономика тесно связана с математикой. Теория вероятностей широко используется в экономике, помогает рассчитать возможность успеха или неудачи с достаточно высокой точностью. Поэтому, экономистам необходимы знания теории вероятностей для применения в своей экономической деятельности, что поможет повысить эффективность их работы.

Список использованных источников:

1. Предмет теории вероятностей – [Электронный ресурс] – Электронные текстовые данные URL: <https://ppt-online.org/425035>, яз. рус., свободный. – (Дата обращения 19.11.2020).

2. Применение теории вероятностей в экономике – [Электронный ресурс] – Электронные текстовые данные URL: <https://scienceforum.ru/2019/article/2018014882>, яз. рус., свободный. – (Дата обращения 19.11.2020).

3. Михоненко В.И. Эфендиев И.А. Решение экономических задач с помощью

теории вероятностей Михоненко В.И. Эфендиев И.А. Журнал: Научное обозрение. Педагогические науки. – 2019. – № 4 (часть 3) – С. 68-71

4. Котенева Т.А. Некоторые применения дифференциальных уравнений в экономике / Т.А. Котенева // Молодежь и научно-технический прогресс: Сборник докладов XIII международной научно-практической конференции студентов, аспирантов и молодых ученых. В 2 т. Т. 2. – 2020. – с. 77-79

УДК 657.6:338.2

АУДИТ В СИСТЕМЕ ЭКОНОМИЧЕСКОЙ БЕЗОПАСНОСТИ ПРЕДПРИЯТИЯ

Бабкина Ю.К., студент 4 курса

Научный руководитель: канд. экон. наук, доцент Тупикин П.Н.
БГТУ им. В.Г. Шухова, г. Белгород, Россия

В современном мире значимую роль в системе экономической безопасности предприятия занимают вопросы аудита. Правильно выполненная работа является залогом роста экономических показателей предприятия, что положительным образом сказывается на экономической безопасности предприятия. Все предприятия должны следить за обеспечением экономической безопасности функциональных элементов своей хозяйственной деятельности. Информационные, финансовые, технологические, политические, правовые, интеллектуальные и экологические составляющие входят в систему функциональных элементов экономической безопасности.

Система функциональных элементов экономической безопасности включает в себя следующие составляющие[4]:

- информационную;
- финансовую;
- технологическую;
- политическую;
- правовую;
- интеллектуальную;
- экологическую.

Составляющие функциональных механизмов содержат в себе конкретные факторы, с помощью которых достигается максимальная полезность [3].

Именно высокие навыки управления и основы контроля нужны для эффективного функционирования предприятия.

Руководству следует выявлять угрозы с целью эффективного управления, так как в процессе своей деятельности предприятие может встретиться с ними, а также разрабатывать стратегии по обеспечению экономической безопасности.

Экономическая безопасность предприятия показывает защищенность от отрицательного влияния как внешних, так и внутренних угроз.

Под аудитом понимается независимая проверка бухгалтерской отчетности, в ходе которой выявляются ошибки по составлению бухгалтерских документов, проверяет достоверность отражения в них обязательных финансовых показателей. Выделяют два вида аудиторских проверок: внутренний аудит и внешний аудит.

Под внешним аудитом понимается проведение проверок предприятия, осуществляющих независимыми аудиторами и специальными организациями [2].

Основными направлениями внешнего аудита являются [1]:

1. контроль за соблюдением законодательных требований предприятия;
2. проверка достоверности или доказывание недостоверности сведений, которые представлены в отчетах;
3. выявление возможности для оптимизации ресурсов.

Под внутренним аудитом понимается проведение проверки либо по устному поручению руководителя организации, либо на основании приказа. Внутренний аудит проводится на добровольной основе.

Основными направлениями внутреннего аудита являются [5]:

1. осуществление проверки правильности составления отчетов (достоверность или недостоверность);
2. оценивание правильности проведения бухгалтерского учета;
3. проверка достоверности учета расходов организации, объема выручки и других показателей хозяйственной деятельности;
4. оценивание эффективного использования ресурсов организации и полнота налоговой отчетности;
5. формирование предложения по улучшению расчетной дисциплины и бухгалтерского учета.

Акт составляется при окончании аудиторской проверки, исходя из которого описываются результат проведения работы, выявляются нарушения и формируются рекомендации по их устранению [3].

Значение аудита для обеспечения экономической безопасности предприятия велико. Аудит может быть, в свою очередь, как мощным средством обеспечения экономической безопасности, так и угрозой безопасности.

Если угрозы, которые возникают при проведении аудиторской проверки откровенно недобросовестной аудиторской компанией, достаточно понятны, то угрозы добросовестной и действующей в целом в соответствии с законодательством и стандартами аудиторской деятельности у многих вызывают недоумения.

Проведение аудиторской проверки в большинстве аудиторских компаний ориентируется на пожелания должностных лиц заказчика, а именно на лиц, которые обращаются к ним с просьбой о проведении

аудита или лиц, которые принимают решения о проведении аудита. Рекомендации этих лиц играют большую роль при проведении аудита и написании аудиторского заключения. Именно интересы заказчика, юридического лица, и личные интересы представляющих его должностных лиц могут не совпадать. Это обстоятельство создает ряд угроз, которые необходимо нивелировать, чтобы обеспечить конгруэнтность целей должностных лиц представляющих фирму с владельцами фирмы.

Аудит используется для обеспечения экономической безопасности предприятия в разрезе различных рисков. А также организация деятельности по противодействию рискам носит исключительно комплексный характер.

Организационные риски являются самыми встречающимися при проведении аудиторской проверки. Это происходит, когда работник организации вносит нужные ему изменения. Искажение информации является мошенничеством, которое следует устранить[3].

Таким образом, проведение аудита как инструмента обеспечения экономической безопасности предприятия является необходимым мероприятием и имеет большой потенциал. Взаимодействие внутреннего и внешнего аудита со службой экономической безопасности дают детальное представление о хозяйственных операциях компании, а также минимизируют аудиторские риски и количество повторных аудиторских процедур в ходе внешнего аудита.

Список использованных источников:

1. Аджиева А.И. Роль внутреннего аудита в системе экономической безопасности предприятия / А.И. Аджиева, С. К-Г. Тхагапсова // Международный журнал. – 2020. - №31(5). – С.322-325
2. Казанцева Е.Э. Аудит в системе экономической безопасности предприятия / Е.Э. Казанцева // Инновационная наука. - №6. – 2016. – С. 28-31
3. Крохичева Г.Е. Аудит в системе экономической безопасности / Г.Е. Крохичева, Э.Л. Архипов, М.Ю. Баздикян // Интернет-журнал «Науковедение». – 2019. - №5. – С. 4-6
4. Колочков А.Б. Внешние и внутренние угрозы экономической безопасности предприятия / А.Б. Колочков // Научный журнал. – 2018. - №5(18). – С. 40-43
5. Лыкова Е.В. Особенности аудита производственных предприятий как инструмента повышения их экономической безопасности / Е.В. Лыкова, Л.Ф. Бердникова. – 2017. - №3(20). – С.104-107

ПОНЯТИЕ И СУЩНОСТЬ УПРАВЛЕНЧЕСКОГО КОНТРОЛЯ

Бабкина Ю.К., студент 4 курса

Научный руководитель: канд. экон. наук, доцент Ткаченко Ю.А.

БГТУ им. В.Г. Шухова, г. Белгород, Россия

Многие российские экономисты понимают под понятием контроль, прежде всего, проверку, которая проводится после какого-либо события.

В англоязычных странах термин «to control» переводится в значении «управлять», «регулировать».

Именно из-за этого обстоятельства существует много разногласий, которые касаются содержания понятия «контроль», а также различий в терминологии отдельных форм и видов контроля, в том числе управленческого.

На данном этапе развития рынка российская предпринимательская деятельность нуждается в упорядоченной и систематизированной организации внутренней среды самого предприятия.

Многие предприятия сталкиваются с такими проблемами, как управление внутренними процессами, ресурсным потенциалом и финансовым составляющим.

Решение этих проблем в основном зависти от плохого внутриорганизационного контроля.

Контроль понимается как базовый элемент, который координирует всю работу предприятия.

Наблюдение, учет, анализ и проверка сведений о деятельности предприятия входят в функции контроля.

Под управлением понимается процесс достижения определенных целей с помощью других людей и ресурсов.

Данный процесс характеризуется неразрывной серией непрерывности действий, которые, в свою очередь, называются управленческими функциями.

Рассмотрим несколько определений контроля как функции управления (табл.1).

Если проанализировать каждое определение, представленное в табл. 1, то следует сделать вывод о том, что контроль – это, прежде всего процесс, который способствует достижению поставленной цели предприятия при помощи сотрудников, а также заранее выявить и предотвратить проблему.

Основными причинами, при которых осуществляется управленческий контроль:

1. Неопределенная, сложная и динамичная среды;
2. Способность избежать кризисных ситуаций путем выявления

ошибок, пока они не нанесли ощутимый вред предприятию;

3. Стремление поддержать стабильную деятельность организации через разбор результатов и оценки темпа его продвижения к запланированным целям.

Таблица 1

Определение контроля как функции управления

Автор	Понятие
Ковалева В.В., Волкова О.Н.	Под контролем понимается процесс, который способствует обеспечению достижения целей организации.
Ендовицкий Д.А.	Под контролем понимается одна из главных функций менеджмента, которая предполагает оказание помощи работникам для достижения поставленных целей и результатов.
Боумэн К.	Под контролем понимается искусство управления, которое следует научиться менеджеру не только в теоретическом плане, но и в практическом.

Таким образом, суть контроля состоит в том, что он исполняется руководителем, при созданной организации, в которой уже сформированы цели и задачи ее деятельности.

Благодаря контролю руководители могут выявить и зафиксировать ошибки, которые сделаны при работе и исправить их до того момента, пока они не помешали предприятию достичь поставленных целей.

Именно управленческий контроль выявляет проблемы, намечает цели, а также принимает решения, вносящие радикальные перемены в работу предприятия.

Существуют следующие функции контроля:

1. Проверочная – это такая функция, которая устанавливает целесообразность, обоснованность законность решения, проверяя их выявление, соблюдение всех норм и нормативов. А так же данная функция помогает найти ошибки и нарушения.

2. Информационная – это такая функция, при которой происходит сбор, передача и обработка данных о состоянии объекта;

3. Диагностическая – это такая функция, которая изучает и оценивает состояние предприятия и его окружения;

4. Прогностическая – это такая функция, которая создает гипотезы о дальнейшем развитии объекта и о возможных отступлениях от заданных показателей;

5. Коммуникационная – это такая функция, которая устанавливает и поддерживает обратную связь;

6. Ориентирующая – это такая функция, которая говорит о необходимости акцентировать внимание на определенных фактах;

7. Стимулирующая – это такая функция, которая оценивает работу

персонала при окончании контроля и подводит итога в виде поощрения либо взыскания;

8. **Корректирующая** – это такая функция, которая дает понимание, что при изменении положения объекта значение его свойств и деятельности может отклоняться;

9. **Защитная** – это такая функция, которая помогает сохранить ресурсы

Различают три важных вида контроля:

1. **Предварительный контроль** – это такой вид контроля, который осуществляется перед началом проведения работ. Реализация определенных правил, процедур и линий поведения являются факторами, которые характеризуют качество проведения контроля.

Данные факторы вырабатываются для полного выполнения планов и если контролировать выполнение их, то можно сразу определить правильно ли осуществляется деятельность.

К предварительному контролю относятся такие ресурсы как материальный, человеческий и финансовый. Человеческий контроль проводит анализ деловых и профессиональных навыков и знаний, чтобы принять на работу квалифицированного специалиста.

2. **Текущий контроль** – это такой вид контроля, при котором происходят постоянная проверка работы сотрудников, выявляются и решаются текущие проблемы, совершенствуется рабочий процесс.

Основой текущего контроля является анализ реальных результатов, полученных во время работы для достижения желаемой цели.

3. **Заключительный контроль** – это такой вид контроля, при котором руководство получает всю информацию для того, чтобы осуществлять похожие работы в будущем.

При данном виде контроля происходит сравнение полученных результатов, которые нужно получить.

После сравнения идет оценка руководством планов, то есть его реалистичность.

Таким образом, именно контролирующая функция помогает предотвратить возникновение кризисной ситуации.

Также контроль дает характеристику всему процессу управления исходя из продвижения к поставленной цели и ее достижения, выявления проблемы и необходимости корректировки деятельности экономического субъекта до того, как эти проблемы поспособствуют созданию кризисной ситуации.

Список использованных источников:

1. Бурцев В.В. Теоретические вопросы управленческого контроля / В.В. Бурцев // Журнал экономической теории и практика. 2020. С. 11-14.

2. Герасимов Б.Н. Использование управленческого контроля для оценки реализации производственной стратегии организации / Б.Н. Герасимов // Журнал экономика и бизнес: теория и практика. 2020. С. 65-72.

3. Кобзик Е.Г. Контроль как функции управления / Е.Г. Кобзик,

Г.В. Митрофанова, С.Н. Уголев //Вестник ГГТУ им. П.О. Сухова. 2019. С. 19-26.

4. Муллахметов Х.Ш. Управленческий контроль в современных условиях: подходы к формированию системы контроля / Х.Ш. Муллахметов // Журнал наука, образование, экономика. 2020. - №4 (14). С. 49-57.

5. Муллахметов Х.Ш. Управленческий контроль в современных условиях: теоретические аспекты/ Х.Ш. Муллахметов // Журнал наука, образование, экономика. 2020. №4 (14). С. 49-57.

6. Слабинская И.А., Ткаченко Ю.А. Диагностика системы внутреннего контроля строительных компаний // Вестник Белгородского государственного технологического университета им. В.Г. Шухова. 2018. № 7. С. 124-130.

7. Слабинская И.А., Ткаченко Ю.А. Управление учетно-контрольными системами и их адаптированность к современной концепции бережливого производства // Вестник Белгородского университета кооперации, экономики и права. 2020. № 4 (83). С. 75-82.

8. Ткаченко Ю.А., Слабинская И.А., Гущина Т.Н. Организация внутреннего контроля промышленного предприятия в условиях инновационного развития экономики России: монография. Белгород: Изд-во БГТУ, 2014. 59 с.

9. Ткаченко Ю.А., Ерошенко В.Б., Яремчук А.В. Система внутреннего контроля расчетов с дебиторами и кредиторами. Белгородский экономический вестник. 2020. № 2 (98). С. 161-165.

УДК 338

ЦИФРОВИЗАЦИЯ: ОПРЕДЕЛЕНИЕ, КОНЦЕПЦИИ РАЗВИТИЯ, ПРОГРАММА РАЗВИТИЯ ЦИФРОВОЙ ЭКОНОМИКИ В РОССИИ

Бакулина И.С., Батлук А.Г., магистранты 2 курса

Научный руководитель: канд. экон. наук, доцент Шальнев О.Г.

ФГБОУ ВО «ВГТУ», г. Воронеж, Россия

Термин «цифровая экономика» появился в книге «Электронно-цифровое общество» Дона Тапскотта в 1994 году, позже – в 1995 году – американский ученый Николас Негропonte из Массачусетского университета ввел данный термин во всеобщее употребление. При этом еще нет общепринятого определения, есть синонимы «цифровой экономики», такие как «сетевая», «электронная», «интернет-экономика», «программируемая экономика» и многие другие.

Цифровая экономика - вид экономических отношений, связанных с сетью Интернет, информационными технологиями, в котором есть указание на какой-либо технологический контекст экономических отношений.

Составляющими цифровой экономики являются интернет и мобильная связь, которые оказали большое влияние на различные сферы социальной деятельности: производственную, финансовую, транспортную, образовательную и т.д.

Так как происходит постоянное развитие технологий, используются масштабные базы данных, происходит изменение нашего общества. Пре-

дыдущий этап цифровизации означал расширенный доступ в интернет, сейчас это расширенный выбор цифровых сервисов, продуктов и систем.

Цифровая экономика прогрессирует благодаря слиянию онлайн- и офлайн- сфер вследствие развития и распространения сенсорных систем и большого количества имеющихся данных.

Обмен данными влечет за собой повышение эффективности реализации ресурсов, полной загрузки мощностей, это называется «экономика взаимопомощи» и «экономика совместного потребления» имеющая оценку в 150 млрд долларов США.

Владимир Путин в послании Федеральному собранию от 1.12.2016 призвал развивать цифровую экономику, сделать шаг вперед.

Современные направления развития цифровой экономики:

1. Платформенная концепция.

Это новая технология, определяющая цифровую экономику, обеспечивающая услуги по сосредоточению деятельности различных сфер рынка бизнесу и обществу.

С помощью данного способа есть возможность формирования рейтингов в режиме онлайн, поиск покупателя и продавца, заключения договоров, также проведение расчетов.

Производство и обмен становятся дешевле, работа производится без посредников, что повышает эффективность рынка и производительности труда. Возможность многих платформ – проведение обслуживания по всему миру. Существуют цифровые платформы: Uber, Airbnb, Amazon, Alibaba и многие другие.

Экосистема составляет совокупность многих платформ, тем самым охватывая многие предприятия.

2. Индустрия 4.0 и Умная фабрика.

Индустрия 4.0 составляет введение роботов, блокчейн, создание моделей и проведение прогнозов, проведение аналитической работы, используя большое количество информации, интернет вещей, гарантия конфиденциальности с применением определенных мер безопасности, непрерывности данных, горизонтального и вертикального их слияния, хранения, непрерывной 3D-печати.

В промышленности используется цифровое развитие. Это «Индустрия 4.0» и «Умная фабрика», как составляющая «Индустрии 4.0».

Все составляющие «Умной фабрики» автоматизированы. Производственные линии данного предприятия постоянно обновляются. На протяжении всего времени жизни продукта работа осуществляется как единое целое, управляемое в режиме онлайн.

Положение «Киберфизической системы» включает:

1. Проведение анализа большого объема данных для получения решений онлайн;

2. Работа с применением компьютерной техники проектирования CAD/CAE;

3. Технология AR и VR, являющаяся основой для установки действий для работников, по продвижению и продажам;

4. Создание 3D-печати для реализации небольших партий на локальных площадках;

5. Выполнение работ на промышленных объектах и технологии обнаружения, отслеживания и классификации;

6. Объединение между поставщиком и клиентом обмена данными и управления сквозными бизнес-процессами.

К «умной фабрике» близка по смыслу концепция «киберфизическая система» - это единый комплекс предприятий, которые реализуют пределы в цепочках создания стоимости.

Сегодня цифровизация в России составляет около 4% от уровня ВВП.

К 2025 году планируется догнать стран-лидеров к 2025 году при активном развитии цифровой экономики. В России есть сервисы, соответствующие мировому уровню, по некоторым из них нет аналогов. В таблице 1 представлена структура и финансирование нацпроекта «Цифровая экономика в РФ».

Таблица 1 Структура и финансирование нацпроекта «Цифровая экономика в РФ»

Направление	Ответственное ведомство	Финансирование (млрд руб)
Нормативное регулирование цифровой среды	Минэкономразвитие	1,6
Информационная безопасность	Минкомсвязь	18
Кадры для цифровой экономики	Минэкономразвитие	138,7
Цифровое государственное управление	Минкомсвязь	226,3
Цифровые технологии	Минкомсвязь	282,1
Информационная структура	Минкомсвязь	413,4
Итого		1080

В сфере цифровой экономики планируется сделать около 30 проектов объемом более ста млн. руб. до 2024 года, при этом выручку предполагают увеличить на 25% к 2025 году.

На заседании президиума совета при Президенте РФ, который состоялся 4.06.2019 г. приняли программу «Цифровая экономика Российской Федерации», составляющая 6 федеральных проектов.

Разделы программы:

1. Основные положения: сроки реализации (1.10.2018 г. – 31.12.2024 г.), куратор и администратор программы;

2. Обозначены цели проекта, в котором показатели учитываются в каждом направлении по годам;

3. Обозначен состав программы;
4. Представлены задачи и результаты по каждому направлению;
5. Источники денежных средств;
6. Принцип работы проекта «Цифровая экономика».

В паспорте обозначены распределения проекта «Цифровая экономика» до 2024 года.

Обозначены цели проекта по цифровизации экономики: увеличить расходы на улучшение электронных технологий, гарантия безопасного высокоскоростного интернета, переход органов власти на отечественное программное обеспечение.

Список использованных источников:

1. Боркова А. А. Анализ цифровой экономики Российской Федерации в 2018 – 2020 гг. / А. А. Боркова. — Текст: непосредственный // Молодой ученый. – 2020. – № 20 (310)
2. Национальная программа Цифровая экономика Российской Федерации/ <https://www.tadviser.ru/index.php/> (дата обращения 25.02.2021).
3. Провоторов И.А., Астахов Д.С. Цифровая экономика: потенциал и риски/ И.А. Провоторов, Д.С. Астахов// Экономика в инвестиционно-строительном комплексе и ЖКХ. 2019. № 1 (16). С. 84-90.
4. Свиридова С.В., Шкарупета Е.В., Арчакова С.Ю.Механизм управления инновационной средой предприятия в условиях цифровой экономики/ С.В. Свиридова, Е.В. Шкарупета, С.Ю.А Арчакова//Организатор производства. 2019. Т. 27. № 1. С. 63-71.
5. Серебрякова Н.А., Дорохова Н.В., Шальнев О.Г. Роль цифровых технологий в инновационном развитии межотраслевых комплексов/Н.А. Серебрякова, Н.В. Дорохова, О.Г. Шальнев// Вестник Воронежского государственного университета инженерных технологий. 2020. Т. 82. № 2 (84). С. 197-202.
6. Цифровая экономика: 2020: краткий статистический сборник / Г.И. Абдрахманова, К.О. Вишневецкий, Л.М. Гохберг и др.; Нац. исслед. ун-т «Высшая школа экономики». – М.: НИУ ВШЭ, 2020. – 112 с.
7. Шальнев О.Г., Мещерякова М.А., Попова О.А. Гипотезы технологического развития и ключевые риски для инновационной экосистемы/О.Г.Шальнев, М.А. Мещерякова, О.А. Попова// ФЭС: финансы, экономика, стратегии, 2019. т. 16. № 11. с. 52-57.
8. Шкарупета Е.В., Грешонков А.М., Шальнев О.Г. Исследование практического опыта применения цифровых технологий/Е.В. Шкарупета, А.М. Грешонков, О.Г. Шальнев//Эффективность организации и управления промышленными предприятиями: проблемы и пути решения. Материалы III Международной научно-практической конференции. 2020. С. 155-157.
9. Шкарупета Е.В., Шальнев О.Г., Попова О.А. От умного города к цифровому региону. Цифровизация в условиях пандемии/ Е.В. Шкарупета, О.Г. Шальнев, Попова О.А. // ФЭС: Финансы. Экономика.. 2020. Т. 17. № 7. С. 54-56.
10. Avdeeva E.A., Averina T.A., Davydova T.E., Zhutaeva E.N. Automation of russian industry as an indispensable condition for sustainable economic development in the digital environment/ E.A. Avdeeva, T.A. Averina, T.E. Davydova, E.N. Zhutaeva// IOP Conference Series: Materials Science and Engineering. Krasnoyarsk Science and Technology City Hall of the Russian Union of Scientific and Engineering Associations. 2020. С. 42041.
11. Shibaeva M., Shalnev O., Serebryakova E. Efficiency improvement of the investment and innovation activities in the transport facility construction field with public-private partnership involvement/ M. Shibaeva, O. Shalnev, E. Serebryakova// IOP Conference Series: Earth and Environmental Science [Electronic resource]. 2017. С. 012170.
12. <http://static.government.ru/media/files/3b1AsVA1v3VziZip5VzAY8RTcLEbdCct.pdf> (дата обращения 25.02.2021).

АНАЛИЗ ЭНЕРГЕТИЧЕСКОГО СЕКТОРА РОССИИ И ЕГО ВЛИЯНИЕ НА СОСТОЯНИЕ ЭКОНОМИКИ СТРАНЫ

Барбашина Е.А., младший научный сотрудник

Липецкий филиал РАНХиГС, г. Липецк, Россия

От энергетики во многом зависят экономический рост и экономическое развитие страны в целом. Надежное и стабильное функционирование которой влияет на основное развитие экономики страны и уровень жизни ее граждан. Энергетика России пережила далеко не одну реформу, но эффективный уровень ее развития и решение некоторых фундаментальных проблем так и остаются под вопросом.

В России и в других развитых странах мира электроэнергетика - является базовой отраслью топливно-энергетического комплекса, которая определяет состояние экономики страны. На данный момент можно выделить 3 основные проблемы для России: политика США, цифровизация и экономический рост. Российские энергетические лидеры считают, что продолжающийся рост добычи нефти и газа в США может нанести ущерб российской экономике из-за ее зависимости от экспорта данного вида топлива. С точки зрения цифровизации и искусственного интеллекта в энергетике российские нефтегазовые компании в связи с санкциями развивают собственные цифровые технологии. Инвестиции в энергетический сектор до сих пор не определены. Однако, общий объем инвестиций в российскую цифровую экономику оценивается в 100 млрд. руб. ежегодно. Более того, российские энергетические лидеры обеспокоены тем, что из-за высокой конкурентной среды, низкий спрос со стороны азиатских стран может повлиять на российские газовые проекты.

Следует выделить ключевые приоритеты для России: энергетические субсидии и атомная энергетика. Субсидии до сих пор играют важную роль на российском рынке электроэнергии. Существует надбавки, которые коммерческие и промышленные потребители платят в дополнение к их счетам за электроэнергию. Некоторые из них направлены на развитие новых технологий, таких как возобновляемые источники энергии, инновационные ядерные станции. Но механизм требует более точного и целенаправленного подхода. С точки зрения развития атомной энергетики российские исследования и достижения находятся на первом месте среди ядерных энергетических технологий. Являясь реальным источником энергии, обеспечивающим устойчивую, доступную и безопасную генерацию, российские ядерные передовые решения стоят на месте в глобальном масштабе с текущим портфелем из 36 атомных электростанций, строящихся по всему миру.

Перекрестное субсидирование до сих пор играет важную роль на российском рынке электроэнергии. Помимо механизма «домашнего хозяйства» разработаны и другие механизмы поддержки электроэнергетических систем Калининградской, Крымской и Дальневосточной областей. Дополнительные механизмы сосредоточены на технологиях, направленных на поддержку возобновляемых источников энергии, строительства нового поколения и поддержание стандартов безопасности на атомных станциях.

Национальная ядерная энергетика является одним из ключевых субъектов для Энергетической стратегии 2030 с целью пересмотра национального энергобаланса путем уменьшения поставки ископаемого топлива; состояния ядерной отрасли в долгосрочной перспективе; традиционной генеральной государственной поддержки атомной энергетике; низкий уровень выбросов CO₂.

Глобальные проблемы энергетической стратегии России до 2030 года можно выделить следующие: активное технологическое развитие; модернизация действующих атомных электростанций (АЭС) с акцентом на мировой рынок; технологический контроль завершения и внедрения замкнутого топливного цикла как переход к двухкомпонентным ядерно-энергетическим системам; дальнейшая разработка перспективных технологий, обеспечивающих расширение диапазона ядерной производительности для обеспечения технологий малых модульных реакторов; активное международное сотрудничество в области ядерного синтеза глобальных проектов развития; ожидается динамическое масштабирование НИОКР по перечисленным направлениям с формированием прочной основы [1]. Несмотря на доминирование ископаемых видов топлива в структуре энергобаланса России, лидеры энергетического сектора все больше сосредотачиваются на увеличении инвестиций в возобновляемые источники энергии. Такие компании, как «Росатом» и «Ростех», инвестируют в развитие ВИЭ. В официальном документе правительства по энергетической стратегии до 2035 года, вероятно, будет отмечен рост доли ВИЭ на 2-3% от установленной мощности к 2030 году, за исключением гидроэнергетики.

Россия остается на переднем плане добычи и экспорта углеводородов. Однако нашей стране необходимо предпринять важные шаги в направлении развития проектов возобновляемой энергетики, пересмотра влияния атомной энергетики и цифровизации энергетического сектора для стабилизации промышленной политики в стране.

Список используемых источников:

1. Энергетическая стратегия России на период до 2035 года. URL: <http://ac.gov.ru/files/content/1578/11-02-14-energostrategy-2035-pdf.pdf>. (дата обращения: 28.02.21 г.)

ПОНЯТИЕ ЗАТРАТ И ИХ КЛАССИФИКАЦИЯ

Бозиянц М.С., студент 2 курса магистратуры

Научный руководитель: канд. экон. наук, доцент Атабиева Е.Л.

БГТУ им. В. Г. Шухова, г. Белгород, Россия

Затраты производства - это те затраты, которым подвергается предприятие в процессе производства, продажи и доставки товаров и услуг потребителям. Различные ресурсы, на которые предприятие опирается для производства продукта (товара или услуги), известны как факторы производства. Эти факторы, которые все представляют собой затраты для компании, могут включать рабочую силу, оборудование, недвижимость, машины, технологии, страхование и другие ресурсы.

Учет затрат используется внутренней управленческой командой организации для определения всех переменных и постоянных затрат, связанных с производственным процессом [4]. Сначала измеряются и регистрируются эти затраты по отдельности, а затем сравниваются входные затраты с выходными результатами, чтобы помочь в измерении финансовых показателей и принятии будущих бизнес - решений. Существует много видов затрат, связанных с учетом затрат, которые определены ниже.

Виды затрат:

- постоянные - это затраты, которые не меняются в зависимости от уровня производства. Обычно сюда относятся арендный платеж по зданию или предмету оборудования, который амортизируется по фиксированной ежемесячной ставке. Увеличение или уменьшение объемов производства не приведет к изменению этих затрат.
- переменные затраты связаны с уровнем производства организации.
- операционные расходы представляют собой затраты, связанные с повседневной деятельностью предприятия. Эти затраты могут быть как постоянными, так и переменными в зависимости от конкретной ситуации.

Существенное различие между прямыми и косвенными издержками состоит в том, что только прямые издержки могут быть отнесены к конкретным объектам затрат. Объект затрат - это то, для чего составляется себестоимость, например продукт, услуга, проект или деятельность. Эти затраты обычно классифицируются как прямые или косвенные только в том случае, если они относятся к производственной деятельности, а не к административной деятельности (которая считается периодическими затратами).

Эта концепция имеет решающее значение при определении стоимости конкретного продукта или вида деятельности, поскольку прямые затраты всегда используются для составления стоимости чего-либо, в то время как косвенные затраты не могут быть отнесены к такому анализу

затрат. Бывает слишком сложно разработать экономически эффективную методологию распределения косвенных издержек; в результате многие из этих издержек считаются частью корпоративных накладных расходов или производственных накладных расходов, которые будут существовать даже в том случае, если конкретный продукт не будет создан или деятельность не будет осуществлена.

Прямые затраты, как правило, являются переменными затратами, в то время как косвенные затраты, скорее всего, являются либо постоянными затратами, либо периодическими затратами.

Издержками производства являются издержки, которым подвергается компания в процессе производства, продажи и доставки товаров и услуг потребителям. Различные ресурсы, на которые компания опирается для производства продукта (товара или услуги), известны как факторы производства. Эти факторы, которые все представляют собой затраты для компании, могут включать рабочую силу, оборудование, недвижимость, машины, технологии, страхование и другие ресурсы.

Общая формула, используемая для расчета себестоимости продукции:

Себестоимость продукции на единицу продукции = постоянные затраты (FC) + Переменные затраты (VC) / количество произведенных единиц продукции

Ключевыми этапами расчета себестоимости продукции являются:

- Определение фиксированной стоимости. Это издержки, которые не изменяются в зависимости от количества произведенной продукции. В данную группу входят арендная плата за здание, заработная плата работников и коммунальные расходы.
- Оценка переменных издержек. Это издержки, которые изменяются с изменением количества продукции.
- добавление постоянных затрат к переменным и разделить это число на количество произведенных изделий, достигнув таким образом себестоимости производства для одного изделия.

В то время как учет затрат часто используется руководством внутри организации для оказания помощи в принятии решений, финансовый учет — это то, что обычно видят внешние инвесторы или кредиторы. Финансовый учет представляет финансовое положение компании и результаты ее деятельности внешним источникам через финансовую отчетность, которая включает информацию о ее доходах, расходах, активах и обязательствах. Учет затрат может быть наиболее выгоден в качестве инструмента управления при составлении бюджета и создании программ контроля затрат, что может улучшить чистую прибыль для организации в будущем.

Одним из ключевых различий между бухгалтерским учетом затрат и финансовым учетом является то, что в то время как в финансовом учете затраты классифицируются в зависимости от типа операции, учет затрат классифицирует затраты в соответствии с информационными потребностями руководства. Учет затрат, поскольку он используется руководством

в качестве внутреннего инструмента, не должен соответствовать каким-либо конкретным стандартам, таким как общепринятые принципы бухгалтерского учета (GAAP), и, как следствие, варьируется в использовании от компании к компании или от отдела к отделу.

- Учет затрат используется внутренним руководством для принятия полностью обоснованных бизнес-решений.

- В отличие от финансового учета, который предоставляет информацию внешним пользователям финансовой отчетности, учет затрат не требует соблюдения установленных стандартов и может быть гибким для удовлетворения потребностей руководства.

- Учет затрат учитывает все входные затраты, связанные с производством, включая как переменные, так и постоянные затраты.

Список использованных источников:

1. О бухгалтерском учете: [ФЗ № 402 от 06.12.2011 г.] // СПС Консультант Плюс.

2. Атабиева Е.Л., Ковалева Т.Н. Организация контроля затрат на основе данных управленческого учета // Проблемы и современное состояние учета, анализа и аудита: сб. м-лов Междунар. науч.-практич. конф., посвященной 45-летию кафедры учета и аудита. Луганск: ЛНУ им. В. Даля, 2018. С. 256-258.

3. Атабиева Е.Л., Бендерская О.Б. Бухгалтерский учет и анализ: учебное пособие. Белгород: Изд-во БГТУ, 2015. 286 с.

4. Данилов, А.А. Управление затратами в сферах пищевой промышленности / А.А. Данилов // «Вопросы и проблемы экономики и менеджмента в современном мире». 2018. С. 151-153.

5. Доможирова О.В., Слабинская И.А., Ткаченко Г.А., Рудычев А.А. Оптимизация статей затрат расходов бюджета при управлении себестоимостью промышленного предприятия: монография. Белгород: Изд-во БГТУ, 2015. 145с.

6. Ковалева Т.Н. О составе затрат на производство // Тренди та інновації в сучасній економіці: м-лы VII Междунар. науч.-практ. конф. / Харьк. нац. ун-т архитектуры и строительства ХНУБА (23-24 апр. 2015 г.). Харьков: ХНУБА, 2015. Ч. 2. С. 16-21.

7. Ковалева Т.Н., Атабиева Е.Л. Подходы к обобщению затрат в системе бухгалтерского учета // Проблемы современной экономики. 2017. № 2 (62). С. 107-111.

8. Ковалева Т.Н. Бухгалтерский учет, аудит и контроль. Белгород: Изд-во БГТУ, 2014. 130 с.

9. Ковалева Т.Н., Синдецкая Т.И. Методы управленческого учета затрат и калькулирования себестоимости продукции//Белгородский экономический вестник. 2018. № 2 (90). С. 149-154.

10. Ковалева Т.Н., Атабиева Е.Л. Бухгалтерский и управленческий учет: учебное пособие. Белгород: Издательство БГТУ им. В. Г. Шухова, 2019. - 192 с.

11. Слабинская И.А., Атабиева Е.Л., Слабинский Д.В., Ковалева Т.Н. Бухгалтерский учет в 10 ч. Ч. 5 Учет затрат на производство. Белгород: Изд-во БГТУ, 2014. -348 с.

12. Слабинская И.А., Атабиева Е.Л., Слабинский Д.В., Ковалева Т.Н. Незавершенное производство: сущность понятия, методы оценки и расчета остатков//Белгородский экономический вестник. 2016. № 1 (18). С. 102-114.

13. Слабинская И.А., Атабиева Е.Л., Ковалева Т.Н. «Директ-костинг» как основа ценообразования // Белгородский экономический вестник. 2016. № 4 (84). С. 154-162.

14. Слабинская И.А. Атабиева Е.Л., Ковалева Т.Н. Учет и контроль материальных затрат//Белгородский экономический вестник. 2017. № 1 (85). С. 158-166.

15. Слабинская И.А., Атабиева Е.Л., Слабинский Д.В., Ковалева Т.Н. Бухгалтерский учет: в 10 ч. Ч.8. Бухгалтерский управленческий учет: учеб. пособие. Белгород: Изд-во БГТУ им. В.Г. Шухова, 2017.302 с.

16. Слабинская И. А., Бухгалтерский учет в 10 ч. Часть 2. Учет производственных запасов: учебное пособие:/Слабинская И.А и др. -Белгород, Изд-во БГТУ, 2011.

17. Слабинская И.А., Арская Е. В., Атабиева Е.Л., Агафонова М.В., Бухонова С.М., Бендерская О.Б., Брянцева Т.А., Гущина Т.Н., Киреева Ю.В., Ковалева Т.Н., Кравченко Л.Н., Слабинский Д.В., Ткаченко Ю.А., Усатова Л.В., Шевченко М.В. Современные методы учета, анализа и аудита: монография / под общ. ред. проф. И.А. Слабинской. Белгород: Изд-во БГТУ, 2015. С. 80-89.

18. Слабинская И.А., Арская Е.В., Атабиева Е.Л., Бендерская О.Б., Брянцева Т.А., Джорджевич М., Джурович-Годорович Я., Доможирова О.В., Канилова Е.М., Каракулова М.А., Ковалева Т.Н., Кузнецова М.Б., Ристич М., Ровенских В.А., Рощупкина В.Н., Ткаченко Ю.А., Усатова Л.В., Усть-Кочкинцева Т.А., Хороших Ю.В., Шевченко М.В. Актуальные вопросы учета, контроля и налогообложения в инновационной экономике: монография. Белгород: Изд-во БГТУ, 2018. 196 с.

19. Усатова Л.В. Роль и место управленческого учета и анализа в системе управления современным российским предприятием // Управленческий учет. - 2009. - № 1. - С. 28-36.

10. Учет, анализ и аудит: перспективы развития: монография/под общ. ред. проф. И.А. Слабинской. Белгород: Из-во БГТУ, 2014. 245 с.

УДК 339.13.017

К ВОПРОСУ МАРКЕТИНГА ПРОЕКТА

Васильев С.В., начальник отделения – старший инженер
административно-хозяйственного отделения
*ГОУ ВПО «Академия гражданской защиты» МЧС ДНР,
г. Донецк, ДНР*

Концептуальные вопросы маркетинга базируются на вопросах стратегии маркетинга и разработке тактики, что позволит реализовать заявленную стратегию проекта и достичь поставленную цель. Вопросы развития целевого рынка и спрос потребителей выступают основными при разработке концепции маркетинга. Таким образом, необходимо оценить и соотнести группы потребителей и типы проектных продуктов. Группы потребителей могут быть разделены по ряду признаков, среди которых потребности потребителя, показатели платежеспособности анализируемой группы; требования к качеству продукции; квалификационные характеристики персонала; характеристика рынка, его емкость; характеристика условий конкуренции на потенциальном рынке; уровень рыночных цен.

Разработка концепции маркетинга представлена на рисунке1. Определение зоны «продукт–целевая аудитория» является базовым пунктом при разработке стратегии маркетинга. На этом этапе производится анализ рынка, потенциальная возможность выхода товара на рынок, оцениваются

конкуренты и степень их влияния. Особо следует отметить на этом этапе квалификационные характеристики маркетологов, т.к. от них зависит точность полученной информации и ее анализ, а соответственно, результат всей дальнейшей деятельности.

Следующим этапом выступает определение целей маркетинга. На данном этапе происходит формирование целей по стратегически важным аспектам, таким как ценообразование, реклама, качественные характеристики товара и т.д.

Третьим этапом является разработка концепции маркетинга, которая направлена на изучение отрасли и конкурентов, в том числе и продукции конкурентов (качество продукта, послепродажное обслуживание и т.д.). Особое внимание следует уделить изучению рынка с учетом современных тенденций его развития.

На этапе определения комплекса маркетинга производится внутренний анализ по ключевым элементам стратегии.

Этап «разработка маркетинговых мероприятий и бюджета маркетинга» характеризуется мероприятиями, направленными на достижение маркетинговых целей проекта и продвижении проекта.



Рисунок 1. Разработка концепции маркетинга

Таким образом, следует отметить, что разработка концепции маркетинга проекта имеет первоочередное направление.

На рисунке 2 представлены виды маркетинга, оказывающие влияние на маркетинг проекта, среди которых маркетинг взаимоотношений, маркетинг пространственного взаимодействия, доверительный маркетинг и внутренний маркетинг.

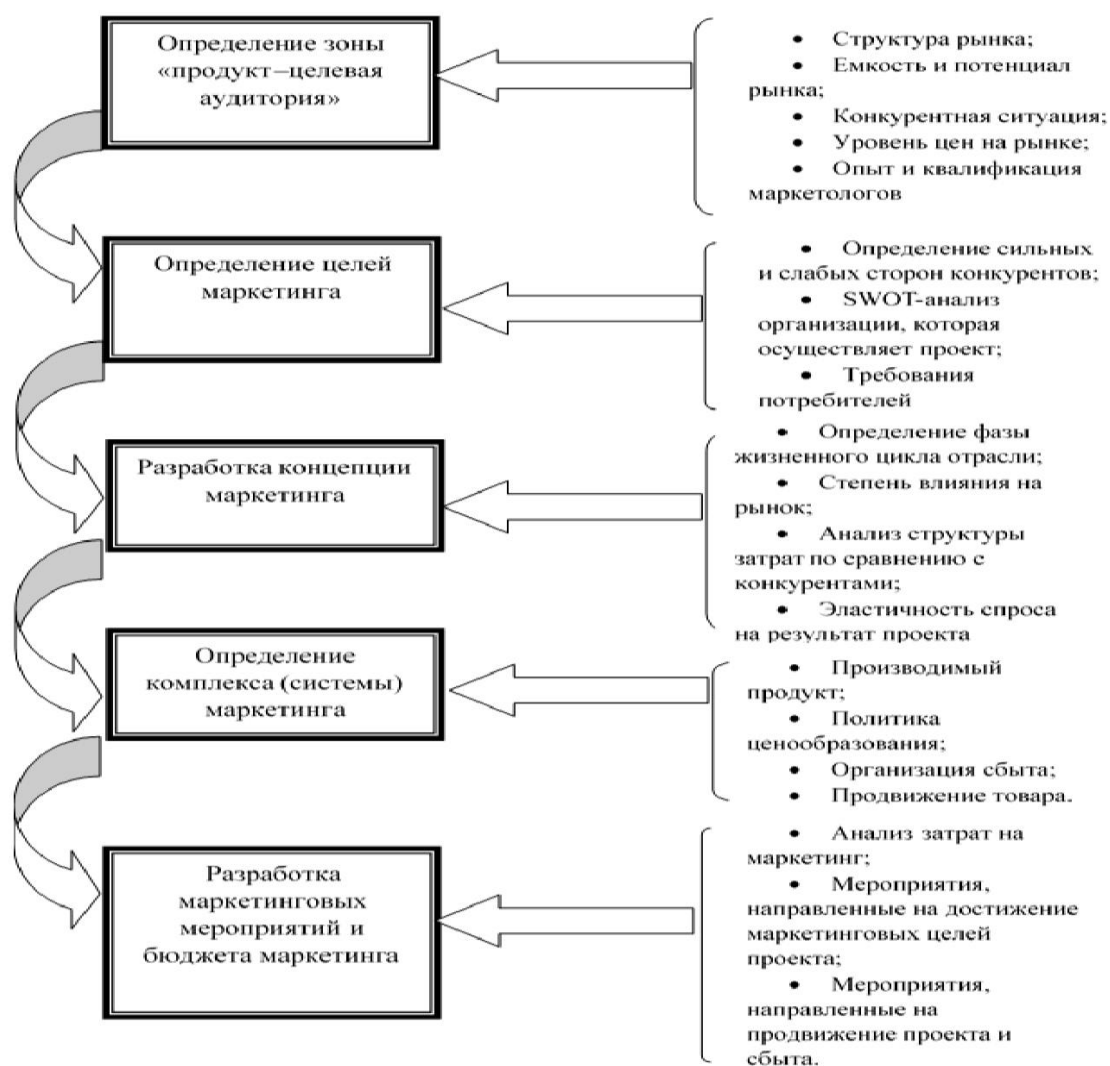

Рисунок 2. Виды маркетинга, оказывающие влияние на маркетинг проекта

Следует обратить особое внимание, что представленный комплекс видов маркетинга представляет интерес для дальнейшего изучения.

Список использованных источников:

1. Г.Л. Багиев, А.В. Пинчук, Е.Г. Серова, А.О. Шульга. К вопросу формирования концепции маркетинга пространственного взаимодействия // Проблемы маркетинга. Логистика. 2012. №1. С.219–224.
2. Верба В. А., Загородніх О. А. Проектний аналіз: Підручник. К.: КНЕУ.2000.–322 с.
3. А.Ю. Коньшунова Маркетинговые проекты в контексте проектного управления. Вестник Омского университета. Серия «Экономика». 2014. №1. С.85–90.

К ВОПРОСУ О НАЛОГОВОМ АУДИТЕ

Володина И.М., ст. преподаватель

Губкинский филиал БГТУ им. В.Г. Шухова, г. Губкин, Россия

Рыночные отношения, как известно, опираются на принципы свободы предпринимательства. Но при этом роль государства в этих отношениях по-прежнему остается значительным. Оно оказывает свое влияние на экономические отношения главным образом через фискальные функции.

Естественно, что налоговая политика государства отражает все изменения экономической жизни. В настоящее время при проверках исполнения налогового законодательства, проверяющие исследуют систему налоговых отношений не только данной организации, но и ее партнеров по экономическим связям.

Следовательно, каждому руководителю желательно иметь мнение о возможном результате налоговой проверки, сформулированное независимой стороной.

Согласно Федеральному закону от 30 декабря 2008 г. № 307-ФЗ «Об аудиторской деятельности» этой стороной может быть организация, осуществляющая аудиторские процедуры. В данном законе дается перечень сопутствующих услуг, которые может оказывать аудиторская фирма (постановка, восстановление и ведение бухгалтерского учета, составление финансовой (бухгалтерской) отчетности, бухгалтерское консультирование; налоговое консультирование; анализ финансово-хозяйственной деятельности организаций и индивидуальных предпринимателей, экономическое и финансовое консультирование).

Налоговое консультирование может проводиться в форме своеобразного налогового аудита, в ходе которого анализируется бухгалтерская и налоговая отчетность организации на наличие недочетов в исчислении и уплате налогов. В результате такого анализа, могут быть обнаружены не только налоговые недоплаты, но и выявлены случаи налоговых переплат.

Важным звеном **налогового аудита** становится проверка заключенных сделок, отражение сделок в бухгалтерском учете, и рекомендации организации по возможным проблемным сделкам с точки зрения будущей налоговой проверки.

Имеются существенные отличия в ответственности консультантов (при **налоговом аудите**) и аудиторов (при аудите бухгалтерской отчетности). Своевременное проведение налогового аудита позволяет исключить недоимки до начала налоговой проверки, а так же потери от переплаты налогов, так как (зачет излишне уплаченных налогов ограничен тремя годами).

На данный момент аудит нашел свою нишу в экономических отношениях, стал неотъемлемой составной частью современной экономики. Среди сопутствующих аудиту услуг значительное место отводится консалтингу.

Налоговый аудит пользуется повышенным вниманием из - за до-вольно - таки частого внесения в нормативные акты по ведению бухгалтерского учета и налогообложения, изменений и дополнений, на которые не всегда успевают отреагировать налогоплательщики. Сложившиеся обстоятельства становятся основной причиной возникновения некоторых отступлений от требований к ведению бухгалтерской документации изложенных в нормативных документах. Отсюда, наличие растущего спроса на консалтинговые услуги, так как все большее количество организаций обращаются в аудиторско - консалтинговые фирмы за бухгалтерским и налоговым консультированием.

При общем режиме налогообложения предприятия становятся плательщиками таких основных налогов, как: налога на прибыль организаций, налога на добавленную стоимость (НДС), налога на имущество организаций, транспортного налога, налога на доходы физических лиц (НДФЛ), а также отчислений на социальные нужды.

Не вызывает сомнения то, что на финансовое благополучие организации влияет не только умелое распоряжение финансовыми ресурсами, но и оптимизация расходов, к которым так же относятся налоги. В ходе налогового аудита проводится анализ всех налогов, которые требуется внести в государственный бюджет и внебюджетные фонды. Другими словами речь идет об анализе налоговой нагрузки организации.

Таким образом, налоговым аудитом решается задача по формированию оценки о достоверности налоговых платежей и задача по выработке рекомендаций по оптимизации налоговой нагрузки.

Сокращение обязательных платежей в бюджет положительно сказывается на конечном финансовом результате организации. Отсюда стремление руководителей ослабить налоговое бремя. С другой стороны имеет место почти обратная ситуация, когда оптимизации налогов не достаточно уделяют внимание и недооценивать ее роль в системе управления финансами. В то же время нельзя забывать о том, что минимизация расходов по налогам должна осуществляться в рамках действующих законов, за нарушение которых применяются жесткие меры.

Поэтому налоговый анализ становится все более востребованным, несмотря на отсутствие общепринятой методики по расчетам налоговой нагрузки.

Для качественного проведения аудита расчетов с бюджетом по налогам и сборам необходимо подготовить план и разработать программу.

Для осуществления аудиторской проверки расчетов с бюджетом по налогам и сборам, целесообразно включить в план аудита перечень сегментов, представленный в таблице.

План аудита расчетов с бюджетом по налогам и сборам

Перечень сегментов проверки	Период проведения
1. Аудит учетной политики организации	Ежегодно
2. Аудит расчетов с бюджетом по налогу на добавленную стоимость и по налогу на прибыль организаций	Ежеквартально
3. Аудит расчетов с бюджетом по региональным налогам и отчислениям на социальные нужды	Ежеквартально
4. Анализ налоговой нагрузки организации	Ежеквартально

На основе предложенных в плане аудита сегментов проверки рекомендуем в программу аудита расчетов с бюджетом по налогам и сборам включить аудиторские процедуры.

Аналитические процедуры позволяют аудитору выявить ошибки при налогообложении, спрогнозировать возможные налоговые последствия, а также разработать рекомендации и предложения для оптимизации налогов.

Список использованных источников:

1. Об аудиторской деятельности [Электронный ресурс] : федер. закон от 30.12.2008 № 307-ФЗ// Консультант Плюс / АО «Консультант Плюс». – Электрон. дан. - Послед. обновление 28.02.2021.
2. <http://sroapr.ru> (Саморегулируемая организация аудиторов «Аудиторская палата России» (Ассоциация) (СРО АПР)).

УДК 657:658.62

МЕСТО СЕБЕСТОИМОСТИ В УПРАВЛЕНЧЕСКОМ УЧЕТЕ

Володина И.М., ст. преподаватель

Губкинский филиал БГТУ им. В.Г. Шухова, г. Губкин, Россия

Современное предприятие, чтобы быть конкурентоспособным должно обладать эффективностью, внедрять в производственный процесс достижения научно - технического прогресса, обеспечивать приемлемые условия труда работникам. Эффективность производства определяется превышением доходов над расходами. Необходимость постоянного мониторинга соотношения производственных затрат с полученными результатами вызывает свойственная рыночным отношениям инфляция.

Главная задача производственной деятельности состоит в получении наибольшей прибыли. Для успешного решения данной задачи нужно, чтобы вся произведенная продукция была реализована.

Одним из основных показателей определяющих результативность современного производства считается себестоимость продукции. Поэтому ее учету необходимо уделять должное внимание. Возрастающая конкурен-

ция, постоянное совершенствование производственных процессов требует от руководства предприятия принятия грамотных решений, которые невозможны без наличия необходимой управленческой информации.

В этой связи большое значение приобретает выбор того или иного метода учета затрат и калькулирования себестоимости продукции, под которым при этом понимают определенную взаимосвязь приемов и способов отражения и контроля производственных затрат для исчисления фактической себестоимости продукции.

Финансовый же учет несет в себе недостаточно информации для этого, так как мало уделяет внимание внутрипроизводственным процессам.

Для вышеуказанной информации могут служить данные учета оценки, контроля затрат и выручки связанные с производственным процессом и реализацией выпущенной продукции.

Себестоимость - важнейший показатель эффективности производства. Его особенность состоит в том, что он является комплексным показателем, на уровень и динамику которого влияет практически весь комплекс показателей производственно – хозяйственной деятельности предприятия.

Кроме того, снижение издержек предполагает экономное потребление ресурсов. Учет затрат на производство содержит достаточно информации о хозяйственной деятельности предприятия.

Бухгалтерский управленческий учет призван отражать и контролировать затраты, связанные с производством и реализацией продукции (работ, услуг), помогает в поисках путей снижения ее себестоимости.

Учет затрат и калькулирование себестоимости готовой продукции нельзя сводить к простой регистрации и арифметическому исчислению затрат, в которые обходится предприятию то или иное изделие или услуга, их надо органически увязывать с планированием и анализом затрат. Экономически обоснованно и рационально разработанные группировки производственных затрат способствуют решению этих проблем.

В связи с этим учет затрат на производство относится к одной из важной составляющей организации бухгалтерского управленческого учета на предприятии.

Среди финансовых показателей издержки производства занимают ведущее место. Прибыль предприятия напрямую зависит от величины себестоимости производства. Снижение себестоимости позволяет предприятию уменьшать цены на свою продукцию, что позволяет минимизировать расходы на ее реализацию. От себестоимости производства продукции зависят стабильность и благополучие не только предприятия, но и возможность повышать уровень благосостояния страны.

В настоящее время организация сама в праве для целей внутрипроизводственного учета определять, в каком разрезе вести учет текущих издержек исходя из принятой их классификации на предприятии, как вести учет нормативных и фактических расходов по выпуску отдельных видов продукции. При этом предприятие должно исходить из

необходимости придерживаться четкой классификации затрат. Это требование относится к основным правилам калькулирования себестоимости.

По тщательному расчету себестоимости, произведенному по ее составляющим элементам можно с определенной точностью судить об экономической выгоде деятельности предприятия, степени организации производственного процесса. В таком детальном расчете себестоимости заинтересованы в первую очередь внутренние пользователи – руководство, учредители и собственники организации, чтобы вносить своевременные изменения в организацию производства и направления развития.

Такая классификация основана на прямом или косвенном включении затрат в себестоимость отдельного вида продукции.

Содержание калькуляционных статей можно предъявить в следующем виде (рисунок)



Рис. Содержание калькуляционных статей

Некоторые калькуляционные статьи и экономические элементы не только похожи по своему названию, но и близки по заложенному в них содержанию. Однако есть и различия. Так статья калькуляции «Сырье и материалы» содержит не только затраты на покупку материальных ресурсов, как в элементе «Материальные затраты», но и расходы на изготовление собственной готовой продукции.

В части отраслей содержание калькуляционных статей затрат различается из-за того, что номенклатура статей устанавливается с учетом отличия каждой отрасли, ее производственной спецификой, свойствами и особенностями произведенной продукции, выполненных работ и оказанных услуг.

За себестоимостью стоит решающее слово по вопросам внедрения в производство новой продукции или прекращения выпуска старой.

Таким образом, по себестоимости продукции можно судить о степени организации производственного процесса на предприятии, так как она является своеобразной суммой результативности расходования всех видов производственных ресурсов.

Список использованных источников:

1. Бухгалтерский учет в 10 частях. Часть 8. Бухгалтерский управленческий учет : учебное пособие / И. А. Слабинская, Е. Л. Атабиева, Д. В. Слабинский, Т. Н. Ковалева. — Белгород : Белгородский государственный технологический университет им. В.Г. Шухова, ЭБС АСВ, 2017. — 302 с. — ISBN 2227-8397. — Текст : электронный // Электронно-библиотечная система IPR BOOKS : [сайт]. — URL: <http://www.iprbookshop.ru/80456.html> (дата обращения: 20.02.2020). — Режим доступа: для авторизир. Пользователей

2. Керимов, В. Э. Бухгалтерский управленческий учет : учебник для бакалавров / В. Э. Керимов. — 10-е изд. — Москва : Дашков и К, 2019. — 399 с. — ISBN 978-5-394-02539-6. — Текст : электронный // Электронно-библиотечная система IPR BOOKS : [сайт]. — URL: <http://www.iprbookshop.ru/85737.html> (дата обращения: 20.02.2020). — Режим доступа: для авторизир. пользователей

3. www.consultant.ru - официальный сайт компании «Консультант Плюс».

УДК 331.45

**КОМПЛЕКСНЫЙ ПОДХОД УПРАВЛЕНЧЕСКОЙ МОДЕЛИ
ТРУДООХРАННОГО МЕНЕДЖМЕНТА**

Гайворонская Т.Н., канд. пед. наук, доцент

Губкинский филиал БГТУ им. В.Г. Шухова, г. Губкин, Россия

В современных условиях организации производственного процесса обеспечивающего долговременную конкурентоспособность предприятия, основное внимание уделяется комплексному подходу управленческой модели трудоохранного менеджмента. Основой концепцией которого является неуклонное стремление оптимизации бизнес процессов за счет уменьшения времени производственного цикла путем ликвидации потерь.

На наш взгляд, комплексный подход способствует организовать производственный процесс на основе сознательного формирования экономической составляющей трудоохранного менеджмента как разновидности менеджмента. Управленческая модель фокусирует деятельность всех служб организации и коммуникаций между ними, а также процессов по созданию и поддержанию безопасных условий труда для работников организации.

Значительное место в комплексном подходе управленческой модели трудоохранного менеджмента занимает процесс моделирования, который начинается до утверждения объема работ и представляет собой цикличе-

ский процесс детально определяющий цели, следуя к более подробному описанию того, когда, как и какие мероприятия по безопасной организации производства должны быть выполнены. Данное определение комплексных взаимосвязей общего и трудового менеджмента отображает технологическое обеспечение идеологии безопасного производства, отправной точкой которого является:

- стратегическое управление;
- технологический анализ;
- процессы;
- персонал;
- технологии вовлечения;
- технологии улучшения.

Комплексный подход управленческой модели трудового менеджмента кроме совершенствования безопасной организации производства (работ) допускает в рамках конкретной СУОТ, внедрение элементов системы управления качеством, охраны окружающей среды, технологии бережливого производства, кодекса профессионального поведения, корпоративной организационной структуры, культуры управления в области охраны труда, а также формирования у руководителей приверженности делу охраны труда [1].

Учитывая необходимость постоянного улучшения трудового менеджмента нужно создавать условия для обеспечения разработки управленческой модели, внедрение и формирование СОУТ в соответствии с установленными требованиями.

На уровне концептуального подхода, в процессе реализации управленческой модели основную роль играет разработка бизнес-процессов и организации производственного процесса по улучшению безопасных условий труда предприятия, как интеграционного потенциала в общую систему менеджмента организации в виде трудового менеджмента. Управленческую модель трудового менеджмента по обеспечению улучшения условий и охраны труда следует регулярно, через запланированные интервалы пересматривать и адаптировать к изменяющимся требованиям во всех областях деятельности организации. При необходимости управленческая модель должна учитывать изменения в деятельности организации (в том числе изменения технологических процессов и оборудования), изменения в структуре оказываемых услуг или условий функционирования [2]. Кроме того, управленческая модель трудового менеджмента должна документально оформлять и предусматривать:

- ценности, миссию и видение предприятия;
- распределение ответственности за достижение целей и задач, нормативных показателей условий и охраны труда;
- карту потока ценностей для каждого подразделения и уровня управления в организации;

- новое видение потока;
- алгоритм принятия и реализации управленческого решения в области обеспечения безопасных условий труда;
- постоянное обновление информации;
- обеспеченность необходимыми ресурсами;
- средства и сроки, в которые должны быть достигнуты цели и решены задачи модели;
- совершенствование системы управления охраны труда.

Список использованных источников:

1. Гайворонская Т.Н. Бережливое производство как фактор трудового менеджмента: статья / Молодежь и научно-технический прогресс: Сборник докладов XIII международной научно-практической конференции студентов, аспирантов и молодых ученых. В 2 т. Т.2 / Сост. Е.Н.Иванцова. В.М. Уваров [и др.] - Старый Оскол : ООО «Ассистент плюс». 2020.

2. Система управления охраной труда [Электронный ресурс] – Режим доступа: <http://www.beztrud.narod.ru/ot/suot.html> свободный. – Загл. с экрана. – Яз. Рус. – (дата обращения: 23.02.2021).

УДК 336.662

АМОРТИЗАЦИЯ ИМУЩЕСТВА КАК НЕОТЪЕМЛЕМАЯ ЧАСТЬ УЧЕТА ОСНОВНЫХ СРЕДСТВ СОВРЕМЕННОГО ПРЕДПРИЯТИЯ

Гасанова М.Э., студентка 3 курса

Научный руководитель: ст. преподаватель Шевченко М.В.

БГТУ им. В.Г. Шухова, г. Белгород, Россия

Роль и значение основных средств и их учета достаточно сложно переоценить. «Являясь совокупностью материально-вещественных ценностей, участвующих в процессе производства достаточно длительное время, основные средства сохраняют свою первоначальную форму и свойства, перенося свою стоимость на себестоимость выпускаемой продукции частями по мере износа» [1].

Процесс оценки основных средств - это серьезный анализ, включающий в себя определение стоимости основных фондов организации и структурирование основных показателей: народно-хозяйственных или присущих конкретной отрасли или же виду производства. Так, на территории Российской Федерации выделяют следующие виды стоимости основных средств: первоначальная стоимость поступившего средства, восстановительная на дату проведения переоценки и остаточная стоимость, то есть стоимость основного средства с учетом начисленной амортизации [1].

Важность проведения оценки основных средств по остаточной стоимости обусловлена необходимостью составления бухгалтерского баланса и

определения финансовых результатов от выбытия имущества предприятия или организации, а также выявления его качественного состояния [2]. Остаточная стоимость представляет собой разницу между первоначальной стоимостью и суммой накопленной амортизации.

Амортизация представляет собой явление постепенного переноса стоимости основного средства на себестоимость продукции в результате понесенного износа или рациональное распределение амортизируемого размера актива на протяжении всего срока предполагаемого полезного использования.

Согласно современным тенденциям развития методологии и совершенствования существующих методов составления отчетности, самыми распространенными проблемами, встречающимися в вопросе учета основных средств определяются различиями между МСФО и РСБУ. Существенные различия негативно влияют на ведение деятельности предприятий, которые нацелено фигурируют в нескольких сферах экономики одновременно, ведь эта особенность обязывает вести учет и отчетность в разных форматах, чтобы адаптироваться под разные стандарты учета. Пример такого различия можно заметить в международной практике, где к основным средствам относят материальные средства, предназначенные для обеспечения безопасности и сохранения экологии. Согласно всем существующим регламентам, указанный вид основных средств не учтен в РСБУ, что создает определённые трудности. Помимо указанного примера в МСФО И РСБУ существуют различия методов начисления амортизации, а именно – отсутствие в РСБУ информации об обесценивании основного средства [4].

Актуальной проблемой в вопросе начисления амортизации все также как и раньше является выбор максимально удобного метода начисления амортизации. Это обусловлено трудностями формирования учетной политики организации с учетом всех возможных преград к реализации плана в целях достижения самых выгодных условий для функционирования и повышения эффективности использования объектов основных средств [6].

Сегодня существует четыре метода начисления амортизации, подходящих под запросы российской и международных практик:

1. Линейный метод начисления;
2. Метод уменьшаемого остатка;
3. Списание стоимости по сумме чисел лет полезного использования (был актуален до января 2021 года);
4. Списание стоимости прямо пропорционально объему выпускаемой продукции и выполняемых работ.

Самым популярным методом начисления амортизации признают линейный метод начисления, который выделяется среди всех методов простотой выполнения, точностью и возможностью применения для крупных организаций и предприятий. Единственный нюанс, который не рассматривает данный метод – получение экономических выгод от использования активов предприятия, поэтому он обязывает рассматривать

использование выгод только в течение всего срока полезного использования [3].

С начала 2021 года произошло немало изменений в налоговом законодательстве, в том числе, в вопросах амортизации. Основные выдержки из введенных изменений представим ниже [5]:

1. Был отменен лимит для признания имущества объектом основного средства. Напомним, что ранее действовал лимит 40 тысяч рублей.

2. Начало начисления амортизации больше не будет производиться с первого числа месяца, следующего за месяцем ввода объекта в эксплуатацию. Согласно поправкам, теперь начисление должно начинаться непосредственно с даты признания объекта основным средством в бухгалтерском учете;

3. Первоначальная сумма должна формироваться исключительно суммой капитальных вложений, а не основываясь на затратах (ФСБУ, ранее ПБУ);

4. Согласно поправкам, в стоимость объекта основного средства будут включены затраты на монтажные работы, утилизацию отходов и поддержание чистоты окружающей среды;

5. Предприятия обязаны распределять основные средства по группам согласно их принадлежности;

6. Были отменены положения о переоценке срока полезного использования после модернизации и ремонта объекта, а также отменен способ по сумме числе лет полезного использования, оставляя действующими только три метода.

По нашему мнению, внесенные изменения положительно повлияют на расчет амортизации и сделают его более качественным. Помимо этого, тот факт, что ежегодно происходят изменения касательно амортизации основных средств говорит о том, насколько важен этот вопрос для современного бухгалтерского учета.

Список использованных источников:

1. Будник Е.Е., Любанова М.А. Роль оценки основных средств в хозяйственной деятельности предприятия // Синергия наук. 2019. №32. С. 209-214.

2. Ковалев В.В. Финансы организаций (предприятий). Учебник. М.: Проспект, 2014. 352 с.

3. Магомедов А.М., Шахбанова С.Р. Вопросы бухгалтерского учета амортизации имущества // Вестник научной мысли. 2020. №3. С. 17-120.

4. Рабаданова Ж.Б. Методы оптимизации структуры капитала организации // Вестник научной мысли. 2019. №1 С.13-16.

5. Журнал «Российский налоговый курьер» [Электронный ресурс]. URL: <https://www.rnk.ru/article/217440-osnovnye-sredstva-v-2021-godu-nalogovyy-uchet> (дата обращения: 06.03.2021).

6. Шевченко М.В., Макарова И.Е. Сближение бухгалтерского и налогового учета // Белгородский экономический вестник. 2014. № 1 (73). С. 112-115.

ОСОБЕННОСТИ УПРАВЛЕНЧЕСКОГО УЧЕТА И ПРОБЛЕМЫ ЗАТРАТ В ОРГАНИЗАЦИЯХ

Гуляева А.И., студентка 2 курса

Научный руководитель: канд. экон. наук, доцент Ковалева Т.Н.

БГТУ им. В.Г. Шухова, г. Белгород, Россия

Руководитель организации вправе сам решить, целесообразно ли введение системы управленческого учета, ведь в отличие от финансового учета, управленческий вовсе не является обязательным. Поэтому решение о ведении нужно принимать исходя из оценки затрат и выгоды от функционирования. Если система управленческого учета позволяет облегчить выполнение уставных целей организации с минимальными затратами на создание и функционирование данной системы, то можно сказать, что эта система является эффективной. [6]

Управленческий учет – это упорядоченная система, в которую включены сбор, регистрация, обобщение и представленная информация о всех процессах организации, ее внутренних структурных подразделений, необходимой для принятия управленческих решений. Правильно организованный и действующий управленческий учет позволяет осуществлять контроль финансовой ответственности организации, так еще и помогает строить эффективную систему мотивации персонала. Информация для управленческого учета является строго конфиденциальной (коммерческая тайна). Управленческий учет направлен на будущее, на то, что можно и нужно сделать организации для формирования стратегии развития бизнеса.[2]

Так как каждый руководитель организации имеет право самостоятельно выбирать какой будет ассортимент, объем продукции, направления и ход развития, стратегия, тем более в современных условиях возникает необходимость в сборе и получении учетных данных по всем этим параметрам. В зависимости от выбора методики ведения управленческого учета, изначально нужно первым делом определить и назначить того, кто будет управлять системой, и возложить на него решение таких поставленных задач, как:

- выбрать и подготовить наиболее рациональный метод расчета себестоимости;
- разработать системы классификации ассортимента;
- скоординировать подсчет затрат;
- создать и внедрить информационную, компьютерную систему для учета и анализа данных, непосредственно анализирующую деятельность организации;
- представлять информацию (оценка запасов, исчисление прибыли, формирование различных отчетов, в том числе и о доходах и затратах;

- делать анализ, выявлять эффективные пути использования ресурсов, роста финансовой результативности организации, принимать решения о структуре и объемах выпуска продукции, разрабатывать методы инвестирования);

- планировать и прогнозировать будущие оперативные планы, краткосрочные и долгосрочные цели и задачи организации);

- мотивировать персонал;

- координировать и оптимизировать деятельность структуры бизнеса;

- исполнять контроль.

В современное время, все большее внимание уделяется проблеме управления затратами, тем более, что использование системы управленческого учета исходит из их оценки.

Получение максимальной прибыли, при этом используя минимальные затраты – основная и важная задача каждой организации. Каждый грамотный руководитель организации будет искать пути снижения затрат, как сэкономить и при этом получить максимальную прибыль от реализации продукции, не испортив качество.

Итак, затраты – это стоимостная оценка ресурсов, а управление затратами – это совокупность всех функций, которые отвечают за управление и обеспечивают эффективное использование ресурсов, необходимых для развития бизнеса. В настоящее время организации используют многие методы исчисления затрат, которые используются на практике предприятий, но руководителям все же приходится сталкиваться с проблемами, которые напрямую препятствуют внедрению этих методов. В основном встречаются такие проблемы, как:

- неточное измерение затрат;

- отсутствие управления определенной структуры в организации;

- увеличение расходов;

- недостаточно эффективная или вовсе полное отсутствие системы управления учета;

- развитие конкуренции на рынке, которая в свою очередь, очень сильно влияет на прибыль, снижая ее.

Еще к проблемам, влияющим на недостаточно правильный анализ, неполный контроль затрат, можно отнести недостаточный уровень квалификации сотрудников, связанных с управлением затратами. Тем самым, можно сделать вывод о том, что развитие и процветание организации очень зависит от правильного и эффективного управления затратами.

Можно выделить два основных метода планирования затрат в организациях: планирование «от достигнутого» и «планирование от производства».

В планировании «от достигнутого» используются данные затрат от прошлых периодов. А в планировании «от производства» берут производственно ресурсные потребности.

Первый метод не требует особо много потребностей, не в плане задействования труда персонала и материальных расходов, но есть один не-

достаток – очень трудно понять, что именно имеется в виду за данными показателями.

Второй же метод, планирование затрат «от производства», более рационален, так как благодаря ему, можно рассмотреть более детально объем производства, ресурсов и планируемые мероприятия, направленные на планирование затратами.

Руководителям рекомендуется применять метод планирования «от производства», так как основой для использования выступает производственная программа, состав продукции, планы-графики, нормативы, нормы потребления, благодаря таким исходным данным, имеется возможность формирования единого, эффективного и более точного, плана-графика планирования затрат на протяжении длительного времени [10].

К основным инструментам сокращения затрат, относятся: планирование, контроль, учет, все возможные программы разработки мероприятий, направленные на снижение затрат, разработка отчетностей, анализ затрат, а так же мотивация персонала.

Правильно разработанная система мероприятий, которые направляются на снижение себестоимости выпускаемой продукции, на использование определенных эффективных методов для расчета затрат, снижение затрат на материалы, установка норм расходов, на разработку способов экономии, ужесточения контроля, поиск более выгодных поставщиков, повышение производительности, автоматизация производства, приведет к повышению конкурентоспособности организации.

Таким образом, управление затратами играет основополагающую роль в системе управления организации на всех этапах управления, что непосредственно соприкасается с управленческим учетом. Тем более, что в нынешней жесткой конкуренции и экономических условиях, только грамотно поставленная и функционирующая система управления учета затрат, будет способствовать эффективной финансовой деятельности организации.

Список использованных источников:

1. Баханькова Е.Р. Бухгалтерский управленческий учет. М.: ИЦ РИОР, ИНФРА-М, 2019. 281 с.
2. Блэк Д. Введение в бухгалтерский управленческий учет: Пер. с англ. М.: Весь Мир, ИНФРА-М, 2018. 4034 с.
3. Бикбулатова М.Н., Василенко, М.Е. К вопросу об управлении затратами на предприятии в условиях финансового кризиса / М.Н. Бикбулатова, М.Е. Василенко // Экономика и предпринимательство. 2017. С. 558.
4. Вахрушева О.Б. Бухгалтерский управленческий учет. М.: Дашков и К, 2019. 167 с.
5. Воронова Е.Ю. Управленческий учет: Учебник для бакалавров. М.: Юрайт, 2018. 63 с.
6. Иванов В.В. Управленческий учет для эффективного менеджмента. М.: ИНФРА-М, 2018. 156 с.
7. Ивашкевич В.Б. Бухгалтерский управленческий учет. М.: Магистр, ИНФРА-М, 2019. 78 с.
8. Калиновский С.А. Управленческий учет и анализ использования технологической оснастки: Монография. : НИЦ ИНФРА-М, 2018. 66 с.

9. Ковалева Т.Н., Атабиева Е.Л. Бухгалтерский и управленческий учет: учебное пособие. Белгород: Издательство БГТУ им. В. Г. Шухова, 2019. - 192 с.
10. Ковалева Т.Н., Атабиева Е.Л. Подходы к обобщению затрат в системе бухгалтерского учета // Проблемы современной экономики. 2017. № 2 (62). С. 107-111.
11. Ковалева Т.Н., Синдецкая Т.И. Методы управленческого учета затрат и калькулирования себестоимости продукции//Белгородский экономический вестник. 2018. № 2 (90). С. 149-154.
12. Лысенко, Д.В. Бухгалтерский управленческий учет. М.: НИЦ ИНФРА-М, 2019. 78 с.
13. Путятин, Л.М. Управление затратами предприятия в современных финансовых условиях / Л.М. Путятин // Новая наука: Опыт, традиции, инновации. 2017. 141 с.
14. Радионов, А.Р. Управление сбытовыми запасами и оборотными средствами предприятия (практика нормирования). М.: Дело и Сервис, 2018. 40 с.
15. Слабинская И.А., Атабиева Е.Л., Слабинский Д.В., Ковалева Т.Н. Бухгалтерский учет в 10 ч. Ч. 8. Бухгалтерский управленческий учет. - Белгород: Изд-во БГТУ, 2017. 303
16. Слабинская И.А., Атабиева Е.Л., Слабинский Д.В., Ковалева Т.Н. Бухгалтерский учет: в 10 ч. Ч. 5. Учет затрат на производство. Белгород: Изд-во БГТУ, 2014. 348 с.
17. Слабинская И.А., Атабиева Е.Л., Слабинский Д.В., Ковалева Т.Н. Незавершенное производство: сущность понятия, методы оценки и расчета остатков // Белгородский экономический вестник. 2016. № 1 (18). С. 102-114.
18. Слабинская И.А., Арская Е.В., Атабиева Е.Л., Агафонова М. В., Бухонова С.М., Бендерская О.Б., Брянцева Т.А., Гущина Т.Н., Киреева Ю.В., Ковалева Т.Н., Кравченко Л.Н., Слабинский Д.В., Ткаченко Ю.А., Усатова Л.В., Шевченко М.В. Современные методы учета, анализа и аудита: монография / под общ. ред. проф. И.А. Слабинской. Белгород: Изд-во БГТУ, 2015. 135 с.

УДК 657

СОВРЕМЕННЫЕ ПРОБЛЕМЫ ОРГАНИЗАЦИИ РАСЧЕТНЫХ ОТНОШЕНИЙ

Давыдова А.Д., студент 4 курса

Научный руководитель: канд. экон. наук, доцент Симоненко Л.Г.

ГАОУ АО ВО «АГАСУ», г. Астрахань, Россия

В современных условиях хозяйствования невозможно представить функционирование субъектов без возникновения расчетных отношений.

Под расчетами подразумевается движение, как в денежной, так и в неденежной форме, средств от должника к кредитору с помощью банковских (финансовых) учреждений либо прочих кредитных организаций в целях выполнения (погашения) своих обязательств [2].

Многообразие существующих видов расчетов представлено на рисунке 1.



Рис. 1. Виды расчетов

На протяжении всей своей финансово хозяйственной деятельности субъекты хозяйствования осуществляют между собой различные расчеты, в ходе которых возникает задолженность в разрезе различных направлений, таких как: перед поставщиками, персоналом, подрядчиками и прочими кредиторами [1]. Наряду с этим имеется и задолженность непосредственно перед компанией от различных контрагентов. Сюда относятся: покупатели, заказчики, подотчетные лица.

В современных условиях хозяйственной деятельности наибольший удельный вес расчетов приходится на взаимоотношения с поставщиками, что требует контроля за исполнением обязательств и поэтому необходимо обратить внимание на проработку данного вопроса и его нормативно-правовое регулирование, поскольку именно отсутствие требований по контролю над состоянием расчетов и их урегулированием является одним из основных современных проблем организаций расчетных отношений.

Однако данные действия будут эффективны только в том случае, когда на предприятии вовремя проводится контроль за исполнением обязательств. В этом поможет проведение анализа расчетов с партнерами, который будет состоять из сопоставления видов задолженностей предприятия.

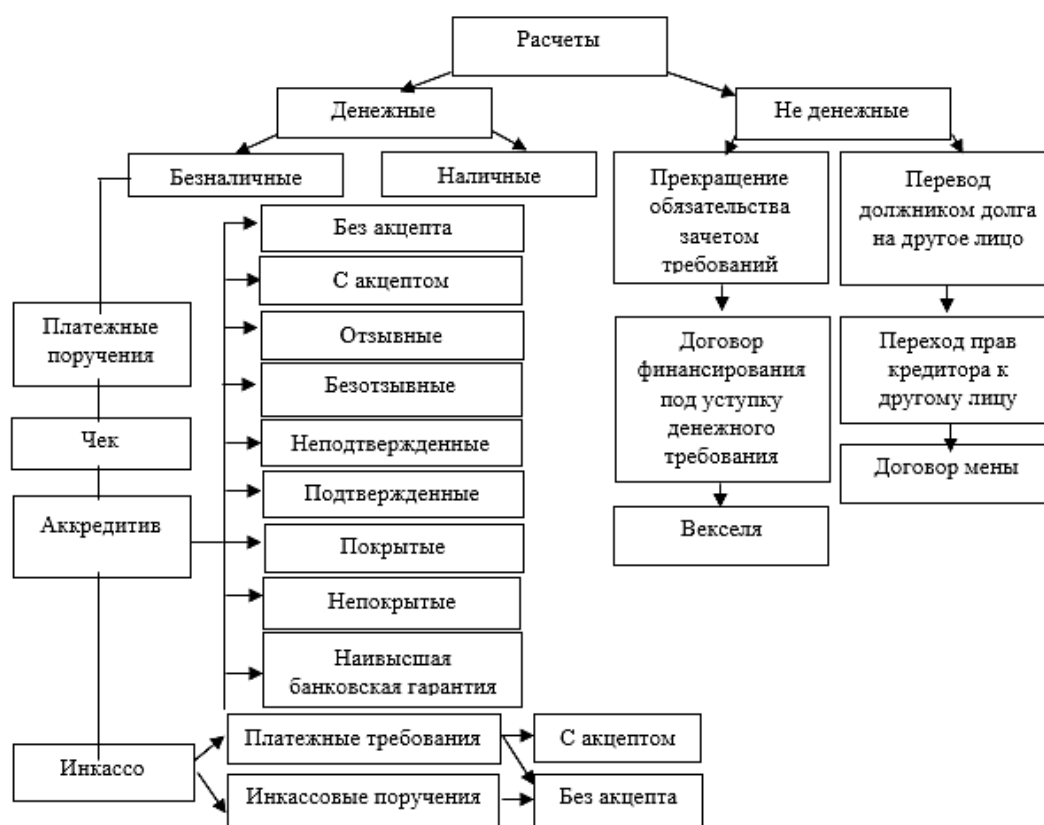
Именно осуществление проведения регулярного и периодического контроля за состоянием расчетов и анализа их движения позволит своевременно установить задержку платежей и оперативно среагировать на данный факт.

Для качества и глубины анализа необходимо располагать полноценными и достоверными источниками информации, которые систематизированы на рисунке 2 [3].



Рис. 2. Источники информации для анализа

Проведение анализа расчетных отношений с поставщиками и подрядчиками позволит полноценно оценить их состояние и изыскать направления их оптимального урегулирования. Следовательно, анализ необходимо проводить не только с помощью изучения абсолютных, относительных показателей и их динамики, но также с помощью проведения коэффициентного анализа соотношения дебиторской и кредиторской задолженности.

При проведении коэффициентного анализа особо информативным является именно коэффициент соотношения дебиторской и кредиторской задолженности, наиболее приемлемым значением которого является равенство между дебиторской задолженностью и обязательствами перед кредиторами, либо максимально приближенное значение величин, что на практике не всегда бывает выполнимо.

Изучение расчетных отношений одного из стратегически важных в туристической сфере бизнеса Астраханской области субъекта хозяйствования показало необходимость периодического контроля состояния задолженности как в абсолютных, относительных величинах, так и с применением коэффициентных форм.

Пример расчета соотношения между задолженностями на основе данных бухгалтерской отчетности ООО «Золотой Затон Юпро» за 2017 – 2019 гг. представлен в таблице 1.

Данная таблица показывает значительное превышение дебиторской задолженности над кредиторской. Это состояние абсолютных и относительных показателей говорит о том, что на этом этапе необходимо вести работу по сокращению задолженности.

Таблица 1

Расчет соотношения задолженностей ООО «Золотой Затон Юпро» за 2017 – 2019 гг.

Показатель	2017 г.	2018 г.	2019 г.	Изменения	
				2018/ 2017	2019/ 2018
Дебиторская задолженность, тыс. руб.	1257	5945	6605	+4688	+660
Кредиторская задолженность, тыс. руб.	4144	2257	3002	-1887	+745
Соотношение дебиторской и кредиторской задолженности, руб.	0,30	2,63	2,20	+2,33	-0,43

А поскольку подобная ситуация встречается на многих предприятиях различных отраслей, и у множества субъектов хозяйствования деятельность находится на аналогичном этапе, то необходимо разработать план мероприятий по урегулированию возникшей ситуаций.

Поэтому, для разрешения данной проблемы, данные организации должны придерживаться плана действий, представленного на рисунке 4.



Рис. 4. План работы по погашению задолженностей

Поскольку одной из основных современных проблем расчетных отношений является отсутствие нормативного регулирования, а следовательно, и отсутствие организованного порядка работы внутри структурных подразделений компании, а именно взаимодействия между отделами структурных подразделений, то налаживание внутри организации алгоритма взаимодействия между структурными подразделениями позволит улучшить расчетные отношения, поспособствует оперативному решению расчетных проблем, и приведет к эффективной работе и эффективным расчетам.

Список использованных источников:

1. Керимов, В.Э. Бухгалтерский учет : учебник : В.Э. Керимов. 8-е изд. М.: Дашков и К°, 2019. 583 с. URL: <https://biblioclub.ru/index.php?page=book&id=496203> (дата обращения: 14.02.2021).
2. Лаврушина О.И. Ведение расчетных операций : учебник / коллектив авторов ; под ред. Лаврушина О.И.. М.: КНОРУС, 2017. 246 с.
3. Неяскина, Е.В. Экономика организаций (предприятий): учебник для СПО : / Е.В. Неяскина, О.В. Хлыстова. М.; Берлин : Директ-Медиа, 2020. 311 с. URL: <https://biblioclub.ru/index.php?page=book&id=575464> (дата обращения: 14.02.2021).
4. Осадчая М.В., Есина Ю.Л. Анализ кредиторской задолженности // Экономика и бизнес: теория и практика, 2019. № 6-2. С.80-83.

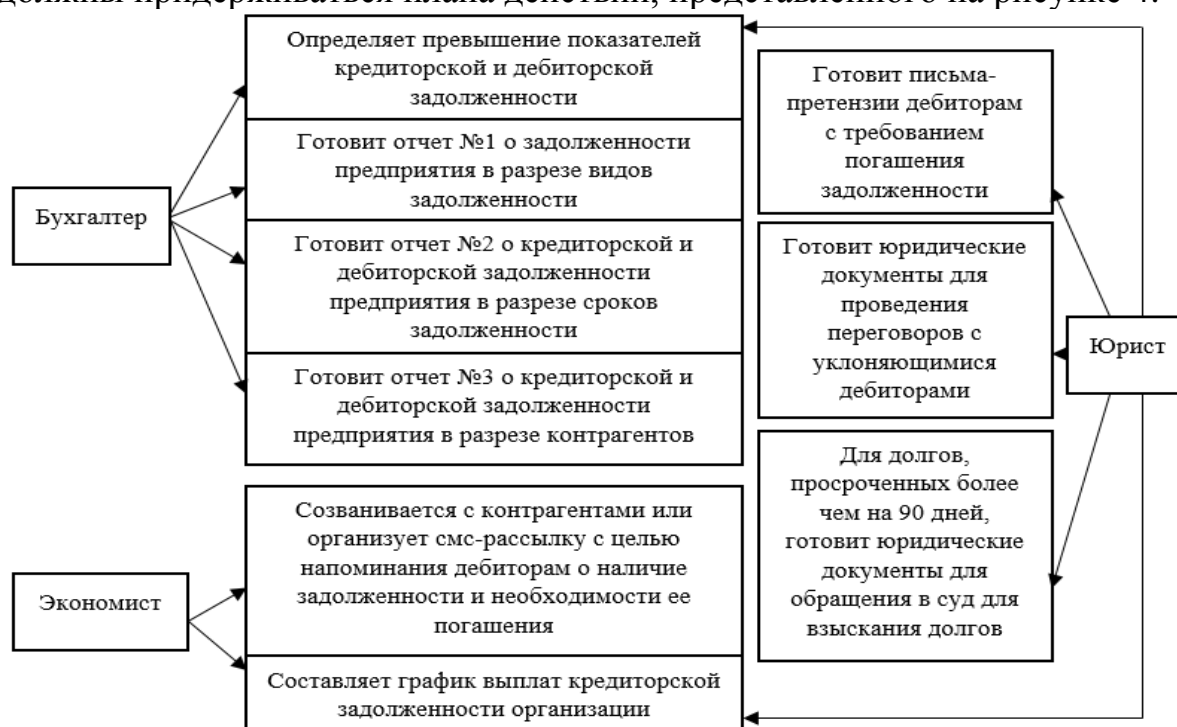
УДК 338.45

**ОЦЕНКА ВЛИЯНИЯ ИНВЕСТИЦИЙ НА РАЗВИТИЕ ОТРАСЛИ
«ПРОИЗВОДСТВО ТРАНСПОРТНЫХ СРЕДСТВ
И ОБОРУДОВАНИЯ»**

Дикалова К.А., студентка 4 курса

Научный руководитель: ст. преподаватель Лобанова Т.М.

МОУВО «Белорусско-Российский университет», г. Могилев, Беларусь

Отрасль «Производство транспортных средств и оборудования» – одна из 13 отраслей, входящих в состав обрабатывающей промышленности Республики Беларусь.

Исторически производство транспортных средств и оборудования является одним из ведущих видов экономической деятельности Республики Беларусь. Это объясняется тем, что в советской экономике Беларусь играла роль «сборочного цеха», в результате чего была создана очень серьезная и в некоторой степени уникальная производственная база.

Производство транспортных средств и оборудования представлено в Республики Беларусь крупными государственными предприятиями, которые сосредоточены в отрасли тяжелого машиностроения. Основными факторами размещения предприятий вида экономической деятельности «Производство транспортных средств и оборудования» являются потребительский и трудовые ресурсы. Большинство предприятий размещены в г. Минске и Минской области (соответственно 37,1 и 38,2% по данным за 2019 год).

Крупнейшим предприятием данного вида экономической деятельности является открытое акционерное общество «Минский автомобильный завод» – управляющая компания холдинга «БЕЛАВТОМАЗ» (удельный вес в данной отрасли – 22,1%).

На основе данных Национального статистического комитета [1] была изучена результативность инвестиционных процессов в данной сфере с использованием подхода, рассмотренного в [2].

Производство транспортных средств и оборудования определяет положение страны в мирохозяйственных связях, при этом является наиболее

зависимым производством от уровня инновационного развития, притока инвестиций, а также совершенствования технологий в области уменьшения энерго- и материалоёмкости. Общий объем инвестиций в данную отрасль производства в 2019 году составил 168,583 млн. р., что составляет около 3% от всех инвестиций в белорусскую промышленность. Динамика инвестиций и объемов производства за период 2011-2019 гг. представлена в виде рисунка 1.



Рисунок 1 – Динамика инвестиций и объемов производства за период 2011-2019 гг.

Как показывает рисунок 1, в последние годы наблюдается рост объемов производства и снижение притока инвестиций в отрасль. Это снижение негативно скажется на многих экономических показателях рассматриваемой отрасли, существенно зависимой от уровня инвестиций. За весь представленный период, наименьшее количество инвестиций было получено в 2015 году, а наибольшее – в 2016-2017 годах.

Далее рассмотрим динамику соотношения инвестиции, объемов производства и основных фондов отрасли «Производство транспортных средств и оборудования» за период 2013-2018 гг. На левой оси указаны объемы производства продукции, на правой – отношение объемов инвестиции к объемам производства и среднегодовой стоимости основных фондов.



Рисунок 2 – Динамика соотношения инвестиции, объемов производства и основных фондов за период 2013-2018 гг.

Прирост инвестиций должен вызывать более значительный прирост валового продукта. Для получения такого эффекта необходимо, чтобы капиталовложения приводили к росту производительности труда и фондоотдачи. На рисунке 3 представлена динамика среднего значения производительности труда и фондоотдачи отрасли «Производство транспортных средств и оборудования» за период 2013-2018 гг.

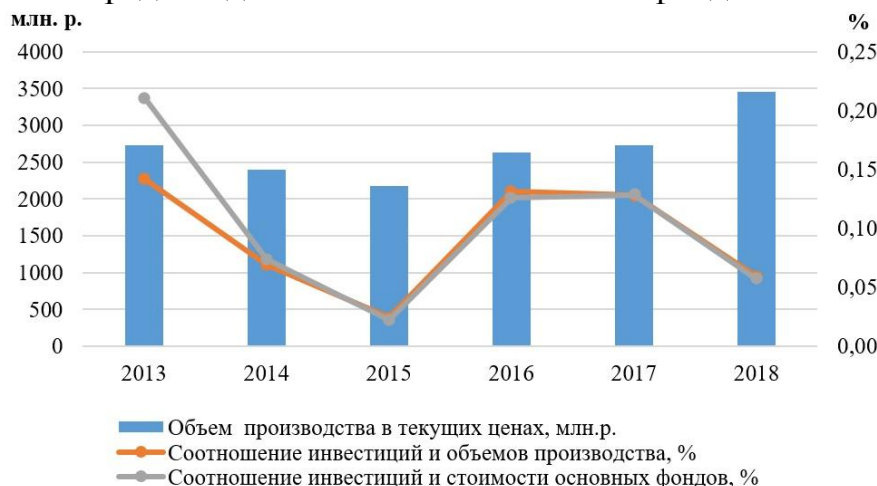

Рисунок 3 – Динамика производительности труда и фондоотдачи за период 2013-2018 гг.

По данным на рисунке 3 видно, что в отличие от фондоотдачи, которая имеет тенденцию снижения на протяжении всего рассматриваемого периода, за исключением незначительных колебаний, с 2014 года наблюдается стабильный рост производительности труда одного работника в рассматриваемой отрасли производства. Связано это с тем, что численность работников отрасли сократилась, а среднегодовая стоимость фондов за счет ввода новых дорогостоящих элементов выросла.

Основной функцией отрасли «Производство транспортных средств и оборудования» является производство конкурентоспособной продукции, ориентированной на экспорт. Традиционными рынками сбыта являются страны СНГ. Вместе с тем, предприятия, работающие в данной сфере, имеют торговые отношения с более чем 100 странами. Исходя из этого, рассмотрена динамика экспорта продукции данной отрасли (рисунок 4).

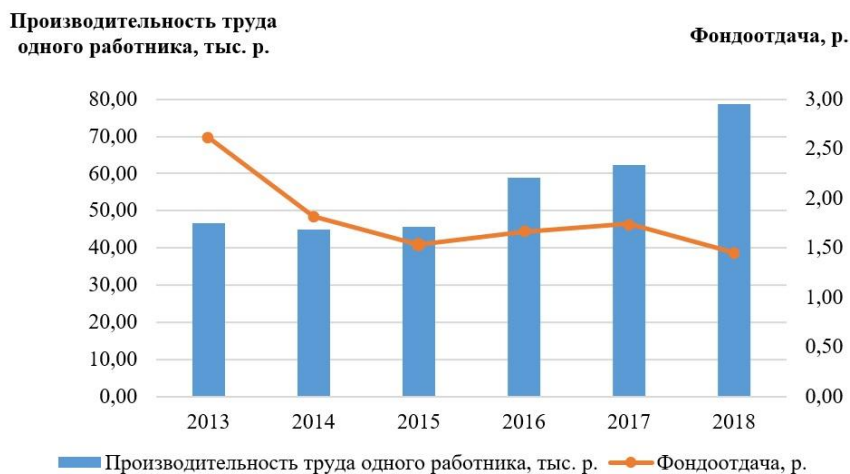

Рисунок 4 – Динамика экспорта продукции отрасли за период 2012-2019 гг.

Данные, представленные в виде рисунка 4, показывают, что в экспорте продукции отрасли наблюдается значительный спад в 2013-2015 гг., однако после этого периода экспорт продукции увеличивается каждый год.

Таким образом, в производстве транспортных средств и оборудования остро стоит проблема недостатка инвестиций, обновления технологической базы и диверсификации экспорта продукции. В сложившихся условиях основными задачами развития данного вида экономической деятельности является качественное улучшение производственного потенциала, повышение конкурентоспособности продукции и привлечение инвестиций.

Список использованных источников:

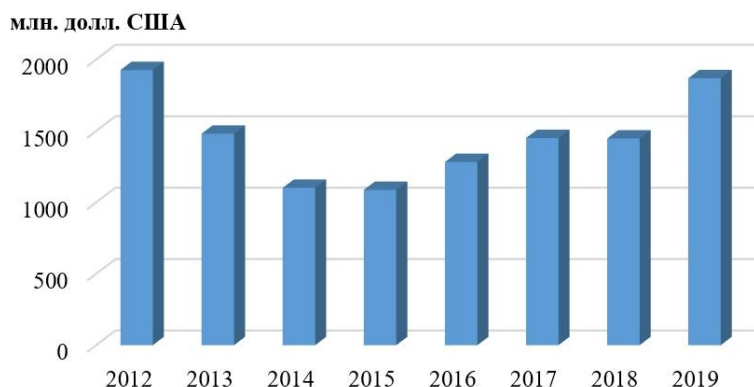
1. Промышленность Республики Беларусь, 2020: стат. сб. / Национальный статистический комитет Республики Беларусь. – Режим доступа: <https://www.belstat.gov.by.pdf> (дата обращения 01.03.2021).

2. Лобанова, Т. М. Исследование влияния инвестиционных процессов на развитие отраслей обрабатывающей промышленности / Т.М. Лобанова // Весн. Магілеўскага дзярж. ун-та імя А.А. Куляшова. Сер. Д. Эканоміка, сацыялогія, права. – 2020. – № 2 (56). – С. 12-19.

УДК 338.01

**КЛЮЧЕВЫЕ ТЕНДЕНЦИИ РАЗВИТИЯ ИННОВАЦИОННОЙ СРЕДЫ
В УСЛОВИЯХ ПАНДЕМИИ**

Дмитриева Ю.А., студентка 4 курса,

Люлюченко М.В., асс. кафедры экономики и организации производства
БГТУ им. В.Г. Шухова, г. Белгород, Россия

Внезапно вспыхнувшая пандемия COVID-19 нанесла серьезный ущерб обществу. Согласно данным Глобального инновационного индекса (ГИИ) 2020 года, пандемия способствовала серьезному сдерживанию инновационных процессов в мире. COVID-19 затормозил некоторые виды деятельности, но при этом произошел всплеск человеческой изобретательности во многих областях, прежде всего, в здравоохранении.



Рис.1. Рейтинг Глобального инновационного индекса 2020 [2]

Оказавшись в сложных условиях, большая часть корпораций и малых технологических компаний были заторможены в своей деятельности из-за введенных мер, поэтому стало понятно, что внедрение оптимальных, грамотных стратегий ведения бизнеса во время и после кризиса – важная часть деятельности организаций.

Согласно исследованию Accenture, проведенному вместе с Oxford Economics, многие корпорации не занимаются обновлением и трансформацией операционной деятельности, а если и не оставляют без внимания данные процессы, то делают это не так часто, как следовало бы, что привело к тому, что лишь 12% корпораций оказались готовыми к быстрой адаптации в условиях коронавирусной пандемии. Исследование показало, что большая часть респондентов оказалась не готова к сложившимся изменениям [1] (рис. 2)

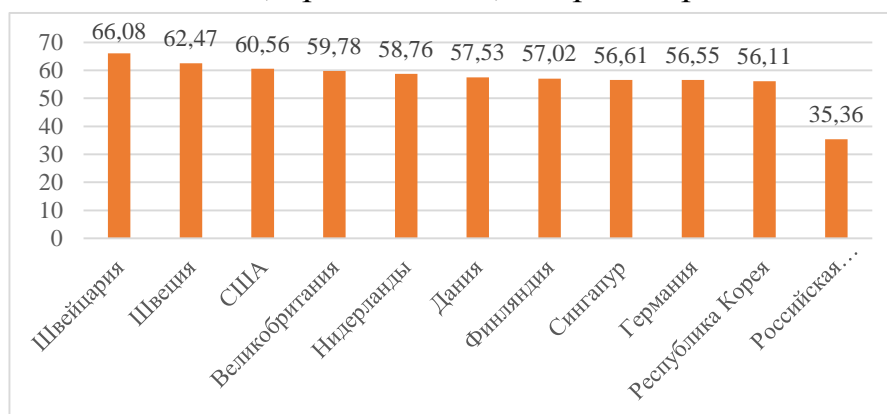

Рис.2. Исследование уровня подготовки корпораций к изменениям, вызванным COVID-19 [2]

Обеспечить безопасность и здоровье сотрудников, непрерывность операционных процессов – ключевые задачи организаций [7]. В связи с этим, инновационная активность некоторых корпораций существенно снизилась или же оказалась замороженной на неопределенный срок. На сегодняшний день, в сложившейся ситуации, важно понимать, что главными барьерами инноваций выступают бюджеты, процессы и таланты. Тем не менее, для корпораций с уже сложившимися инновационными процессами и инфраструктурой текущая ситуация стала толчком для запусков «пилотов», которые направлены на устойчивость, прозрачность и повышение операционной эффективности [8].

Компании, которые занимались активным внедрением различных цифровых технологий смогли пережить кризис намного легче, чем те, кто отстал от них.

Согласно опросу корпораций (партнеров GenerationS) основными драйверами инноваций в обычной среде являются доступ к новым технологиям, а также возможность для запуска новых продуктов и сервисов. Использование подхода «Открытых инноваций» создает возможность для

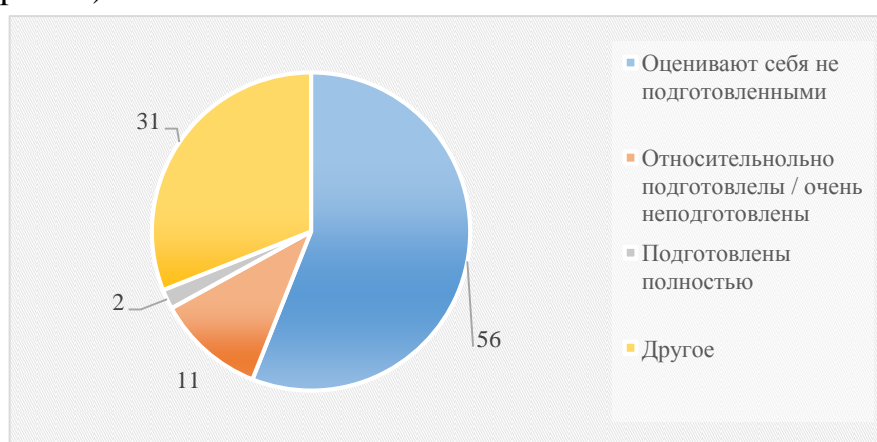
тестирования решений с минимальными рисками, но в период пандемии основными драйверами выступают снижение издержек и внедрение технологий, направленных на быструю адаптацию производственных процессов [5].

Среди большого количества подходов к инновациям можно выделить два базовых для компаний: внутрикорпоративные и открытые инновации. Данные принципы, как совместно, так и по отдельности могут дать хороший эффект. Внутрикорпоративные инновации нацеливаются в основном на то, чтобы оптимизировать внутренние процессы, они применяются в таких компаниях, как Google, Amazon, Яндекс, где идеи рождаются в результате инициативных сотрудников в тех направлениях, которые обозначены менеджерами. Здесь процессы компании дают возможность для их реализаций. Данный подход в современных условиях может быть особо востребован, когда сокращаются бюджеты, и происходит поиск тех или иных технологий [3].

Если разобрать модель открытых инноваций, то можно увидеть, что она оптимизируется вокруг поиска новых технологий на рынках для решения проблем организации. Данная модель также включает элементы метода внутрикорпоративных инноваций, но при этом путем синтеза полученной информации вычленяются наиболее важные для компании проблемы, которые требуют оперативного решения [3].

Коронавирус поспособствовал эффекту синергии выстраивания бизнес-процессов многих компаний, для преодоления кризиса большинство стали объединяться, обмениваться технологиями и достигать больших результатов. На сегодняшний день можно наблюдать развитие инновационной среды практически во всех сферах. Например, произошел всплеск инновационной деятельности в роботизации и автоматизации ритейла, инновации в футуре и общепите, произошло развитие VR и технологий дополненной реальности и т.д. [5, 9]

22 мая 2020 года Фонд Росконгресс, проект «Территория инноваций» и организация «Цифровая экономика» провели дискуссию на тему коронавирусной инфекции и её влияние на цифровые технологии. По мнению Александра Галицкого, управляющего партнера венчурного фонда Almaz Capital Partners, движущей силой инноваций являются научные исследования. Лидерство в IT строится на системном программном обучении и сложных алгоритмах машинного обучения, а также искусственном интеллекте, однако все эти процессы не могут быть реализованы без серьезных академических университетов [6].

Говоря о влиянии пандемии на инновационную среду нельзя не задаться вопросом на тему того, как будет происходить дальнейшее развитие. Нацеленность на инновации – в планах только одной из десяти компаний, поэтому не стоит ожидать значительного роста показателей в ближайшее время [4].



Рис. 3. Удельный вес организаций, планирующих осуществление инновационной деятельности до 2022 года, % [4]

Один из главных выводов, который можно сделать, исходя из приведенной информации, так это то, что для быстрого продвижения и достижения лидерских позиций в сфере инновационной деятельности недостаточно только наращивать объем ресурсов, в том числе и финансовых. Лидерство определяется эффективностью использования данных ресурсов, а это, в свою очередь, прямо связано с такими условиями, как деловой климат, качество регулирования и т.д.

Здоровая и эффективная экономика – залог успешной инновационной активности, которая станет основой для стратегического достижения успеха организаций [8]. COVID-19 поспособствовал переосмыслению роли науки и инноваций в экономике и обществе. Приоритетом инновационной деятельности, на наш взгляд, должно стать создание благоприятной среды для инновационной деятельности, а также вовлечение в данный процесс широкого круга компаний, прежде всего малых и средних.

Список использованных источников:

1. Gartner Business Continuity Survey Shows Just 12 Percent of Organizations Are Highly Prepared for Coronavirus. URL: <https://www.gartner.com/en/newsroom/press-releases/2020-03-10-gartner-business-continuity-survey-shows-just-twelve-percernt-of-organizations-are-highly-prepared-for-coronavirsu> (дата обращения на сайт: 12.02.2021).
2. Global Innovation Index 2020 rankings. URL: https://www.wipo.int/edocs/pubdocs/en/wipo_pub_gii_2020-intro4.pdf (дата обращения на сайт: 12.02.2021).
3. Инновации в эпоху COVID-19. Тренды цифровой трансформации бизнеса в условиях кризиса и пандемии. URL: <https://rtlq.ru/static/docs/COVID-19-business-digital-innovation-transformation.pdf> (дата обращения на сайт: 12.02.2021).
4. Инновационная среда сегодня: какое влияние оказала пандемия на инновационные процессы компаний. URL: <https://vc.ru/generations/130451-innovacionnaya-sreda-segodnya-kakoe-vliyanie-okazala-pandemiya-na-innovacionnye-processy-kompaniy> (дата обращения на сайт: 12.02.2021).
5. Росконгресс провел дискуссию «Влияние пандемии на развитие цифровых технологий в России» URL: <https://tass.ru/novosti-partnerov/8539101> (дата обращения на сайт: 12.02.2021).
6. Селивѣрстов Ю.И., Ватулин А.Е Исследование факторов и методов активизации инновационных процессов. // Вестник БГТУ им. В.Г. Шухова. 2016. № 10. С. 267-273.
7. Селивѣрстов Ю.И., Люлюченко М.В. Возможности инновационного

развития регионов / Ю.И. Селивёрстов., Люлюченко М.В. Белгородский экономический вестник. 2019. № 3 (95). С. 34-40.

8. Сирожиддинов И.К. Инновационные процессы в экономике регионов в условиях коронавирусной пандемии // Молодой ученый. 2020. № 20 (310). С. 449-452.

9. Феофанов К.А. Тенденции международного развития в условиях пандемии // Социально-гуманитарные знания. 2020. № 6. С. 87-95.

УДК 334.012.32

ПРОБЛЕМЫ МАЛОГО БИЗНЕСА В СОВРЕМЕННЫХ УСЛОВИЯХ

Долгих М.А., Толстошеева Р.Р., студентки 2 курса

Научный руководитель: ст. преподаватель Маталыцкая С.М.

*Гродненский государственный университет им. Я. Купалы, г. Гродно,
Республика Беларусь*

Малый бизнес является неотъемлемой частью рыночной экономики, без которого не сможет существовать ни экономика, ни общество. Значимость малого бизнеса велика, но в экономике недооценена. Он даёт огромное вложение в НТП и ценообразование. В отличие от среднего и крупного бизнеса, малый бизнес является в настоящий период времени самым популярным и распространенным. Ведь именно его можно легче осуществить, не имея при этом опыта. Владельцы небольшого бизнеса более склонны к инвестированию, они более мотивированы в достижении высоко результата и собственного успеха, что в последующем благоприятно формируется на деятельности их предприятия.

Малое предпринимательство должно выступать как фактор динамичного экономического роста. Страны, развивая малый бизнес, развивают экономику рынка и гарантируют себе рост. Всемирная практика показывает, что малый бизнес проявляет влияние на развитие народного хозяйства, снижение безработицы, решение социальных проблем.

В современном мире, среди ценителей предпринимательской деятельности становится актуальным малый бизнес. Люди не усидчивы, и регулярно создают что-то новое.

В настоящее время малое предпринимательство стремительно развивается и формируется во многих странах мира и представляет не маловажную значимость для каждой из стран. Малый бизнес решает проблемы людей с безработицей, создает продукцию обеспечивая людей, сокращает социальную нестабильность. Малое предпринимательство – это деятельность, исполняемая субъектами рыночной экономики, при определенных аспектах, правилах и определенных показателей. Развитие предпринимательства за последние годы все больше становилось инновационным. Особенно масштабно это происходило в успешных странах, где инновацион-

ные процессы комплексно распространились на все сферы деятельности. Инновации стали основным фактором создания добавленной стоимости, повышения производительности и экономического роста. В связи с этим возникла потребность в научном и методическом обеспечении управленческих действий по стимулированию креативности, генерирующей новые научно-технологические достижения, которые через стадию коммерциализации становятся, собственно, инновациями. Креативная деятельность приводит к созданию новых знаний и превращению их в товары и услуги, к возникновению покупательского спроса. Ряд ученых рассматривают креативный менеджмент в тесной взаимосвязи с инновационным менеджментом, поскольку предметом его изучения являются источники инноваций, методы генерирования инновационных идей, общие условия для осуществления инноваций. Все больше политиков, экономистов и практиков осознают, что только инновации могут обеспечить долгосрочное экономическое процветание отдельных стран и бизнес-структур.

Деятельность малого предпринимательства непосредственно оказывает влияние на успешное развитие не только крупного бизнеса, но и экономики государства в целом, обеспечивая наполнение внутреннего рынка потребительскими товарами и услугами, а также рост экспортной продукции.

Во-первых, в условиях конкурентной борьбы на мировом рынке малый бизнес, при помощи наименьшей капиталоемкости, чем у крупного производителя, обеспечивает и гарантирует модернизацию и обновление ассортимента выпускаемой предприятием продукции, тем самым адаптируется к меняющимся обстоятельствам состояния рынка. Однако возможны повторения финансовых кризисов.

Во-вторых, малое предпринимательство предоставляет обществу дополнительный социально-экономический результат.

Из этого всего можно сделать заключение, что малый бизнес считается не только лишь звеном в формировании валового внутреннего продукта страны, однако и важнейшим критерием занятости, и источником прибыли населения, обеспечения государственного благополучия. Однако главным критерием выгоды малого бизнеса считается то, что данные компании создают условия для увеличения рабочих мест. Это подтверждается и современным характером финансового формирования промышленно развитых стран. В тех странах, где создаются предприятия и правильные рабочие требования гарантируют обеспечение население работой, что оказывает влияние на экономический рост в стране.

Текущий год испытывает экономику и предпринимательство на стойкость. По оценкам многих экономистов, в числе наиболее пострадавших попадет небольшой и семейный бизнес. На сегодняшний день улучшение и продвижение малого бизнеса считается одной из важнейших задач во всем мире. Трудности малого бизнеса могут вызываться многообразными явлениями и условиями:

- Мировосприятие людей
- Недостаток культуры предпринимательства
- Нестабильность в экономике
- Недостаток финансирования
- Налогообложение и др.

Малые предприятия нуждаются также в информационном обслуживании, подготовке сотрудников, в льготном банковском кредите и иной помощи.

Основные трудности формирования предприятий малого бизнеса находятся в прямой зависимости от характера и содержания экономической политики, от его государственной помощью. У начинающего предпринимателя крайне редко есть начальный стартовый капитал, обращение за помощью в банк вызывает массу хлопот. Слишком крупные процентные ставки, зависимость рублевых займов от курса иностранных валют, недостаток или отсутствие выгодных предложений для малого бизнеса усложняет формирование предприятий.

Однако, наиболее масштабная проблема малого бизнеса – дефицит квалифицированного персонала. Затем следуют общий спад спроса в секторах экономики, несправедливая конкурентная борьба, отсутствие или недоступность кредитных ресурсов и проблемы с административным регулированием. Вне зависимости от региона, эксперты указывают на следующие трудности развития предприятий малого бизнеса: административные барьеры, коррупция, нехватка рабочей силы, высокие тарифы, в том числе на сеть Интернет.

Кроме того, существует проблема известности малого бизнеса, фирма в малом бизнесе может быть достаточно трудно заявить о себе, в особенностях, когда собственникам требуется все свое время тратить на управление компанией и не остается времени заявить о ней.

В заключении следует обратить внимание на то, что малое предпринимательство считается значимым элементом развития экономических реформ. Только модель такого бизнеса не требует крупных первоначальных вложений, создает конкурентную борьбу рынка, создает рабочие места. Эффективная работа компании является залогом эффективности каждой хозяйственной системы, а дальнейшее развитие экономики невозможно без предпринимательства и бизнеса.

КАДРОВЫЙ УЧЕТ ПЕРСОНАЛА: ПОРЯДОК, ПРОБЛЕМЫ

Евсюкова А.А., студентка 4 курса

Научный руководитель: канд. экон. наук, доцент Ковалева Т.Н.

БГТУ им. В.Г. Шухова, г. Белгород, Россия

Для любой коммерческой и не коммерческой организации основным ресурсом являются кадры, именно поэтому для того, чтобы организовать целесообразный процесс кадрового учета необходимо качественное знание действующего законодательства Российской Федерации.

Главным нормативным документом, который регламентирует отношения между работником и работодателем является ТК РФ (Трудовой Кодекс РФ). На данный момент предприятия и организации имеют право на свое усмотрение создать нужные им образцы документов.

Каждая организация должна иметь основную документацию, которая является базой при разработке второстепенных форм документов, также база необходима для учета персонала.

На законодательном уровне указана необходимость нанимателям разрабатывать и утверждать следующие документы [5]:

1. Связанные с заработной платой сотрудников;
2. Связанные с организацией рабочего процесса (защита персональных данных и т.д.);
3. Связанные с требованиями трудовой дисциплины в организации, ежегодный график отпусков и т.д.

Различают две группы документов в кадровом учете персонала.

1 группа: документы по личному составу (личные карточки, приказы о премировании и взыскании, об отпусках, командировках и т.д.);

2 группа: документы по управлению персоналом (положения о подразделениях, отчетность по размеру штата, составу сотрудников и т.д.).

Также необходимо заполнять документацию, которая связана непосредственно с денежными средствами и зарплатой, это может быть, расчетный лист.

Некоторые условия требуют наличия в кадровом отделе дополнительных бумаг, например:

1. Коллективного договора, если от персонала или нанимателя поступило предложение его заключить;
2. Должностных инструкций (при отсутствии полного перечня обязанностей в трудовом соглашении);
3. Положения о заработной плате и премировании.

Деятельность каждой организации специфична, поэтому и пакет документов для кадрового учета персонала может меняться и определяется конкретно в каждом случае, после чего утверждается приказом.

Специалисты отдела кадров реализуют следующий документооборот [6]:

1. Оформляют личные дела и карточки;
2. Ведут книги или журналы для учета бумаг;
3. Создают кадровые дела и номенклатуры дел;

Заводить личное дело следует на каждого трудоустраиваемого работника.

Кадровый учет персонала предполагает ведение следующей документации:

- 1) Книги регистрации трудовых книжек, учета бланков и вкладывшей к ним;
- 2) Журнал для командировочных удостоверений;
- 3) Журналы для учета приказов и трудовых соглашений.

Страницы в книгах и журналах кадрового учета персонала обязательно нумеруются.

Приказы и другая документация должна храниться в отдельных папках.

«Согласно трудовому законодательству существуют обязательные составляющие кадровых дел» [6]:

- приказы по личному составу (о переводах сотрудников, о премировании, отпуске без содержания, продолжительной командировке);
- приказы по личному составу (о взыскании, краткосрочной командировке и т.д.);
- внутренние нормативные акты предприятия (положения, инструкции).

Процесс формирования кадрового учета завершается разработкой факультативных актов, к которым относятся должностные инструкции, различные положения и т.д.

Не менее важно, ведение трудовых книжек. Данная работа требует огромную ответственность, концентрацию, совершенное знание всех необходимых нюансов. Хранение трудовых книжек каждого работника осуществляется в отделе кадров. Вносить записи следует без ошибок, так как из-за некорректных данных возможен неверный расчет стажа работника, пенсионного пособия и т.д.

Некоторые ошибки влекут за собой административную и материальную ответственность

Существуют три категории ошибок в кадровом делопроизводстве [5].

1. Ошибка в ведении личных дел и карточек.

Чаще всего допускаются следующие ошибки:

- вкладывают в дела не все требуемые бумаги;
 - не соблюдают определенного формирования бумаг;
 - не заводят личные дела;
 - заполняют не личный листок учета кадров, а анкету работника;
 - вкладывают в личные дела документы, которые не относятся к ним.
2. Ошибки при составлении трудового соглашения.

В случае, неверного оформления трудового соглашения, или же допущение любого рода ошибки при его расторжении, то будут ожидать

серьезные последствия.

В основном, ошибки данной категории происходят при:

- оформление трудового соглашения в единственном экземпляре;
- отсутствие подписей в трудовом соглашении;
- невнесение в трудовой договор обязательных данных;
- невыдача экземпляра трудового соглашения работнику.

3. Ошибки в записях в трудовых книжках.

В основном данные ошибки образуются при неправильном занесении записей в трудовые книжки.

К ним относятся:

- отсутствие назначенного приказом лица, ответственного за внесение каких-либо записей в трудовые книжки, а также за их учет, выдачу и хранение;
- невнесение в раздел различных сведений о сотруднике, например, данных о повышении им уровня образования;
- отправка трудовой книжки уволенным сотрудникам почтой без его заявления с такой просьбой в виде личного заявления и т.д.

Все вышеперечисленные ошибки являются серьезными, каждая из них может повлечь за собой негативные последствия, в том числе и для руководства организации.

Основным контролирующим органом, который отвечает за правомерностью ведения кадрового учета, является Государственная инспекция труда. Инспекция осуществляет контроль над кадровыми процессами и, если кадровый учет ведется с несоблюдением обязанностей, привлекать к различным видам ответственности за нарушение трудового законодательства.

Выделяют следующие виды ответственности (ст. 419 ТК РФ) [1]:

Административная ответственность - штрафы для должностных лиц и компаний отражены в ст. 5.7, 5.27–5.34, 5.39 КоАП РФ [2].

Ответственность такого вида чаще всего наступает в случае отсутствия какой-либо кадровой документации или непредставления документа по запросу работника, либо запросу организации.

Гражданско-правовая ответственность – наказание предусмотрено ст. 15, 151 и гл. 59 ГК РФ.

Уголовная ответственность – предусмотрена ст. 143, ст. 145, ст. 145.1, ст. 146-147, ст. 215-217 УК РФ [3].

Список используемых источников:

1. Трудовой кодекс Российской Федерации от 30 декабря 2001 г. № 197-ФЗ // Собрание законодательства Российской Федерации. -7 января 2002 г. (Часть I). - №1. - Ст. 419.
2. Гражданский кодекс Российской Федерации (часть первая) от 30.11.1994 № 51-ФЗ (ред. от 03.08.2018) // http://www.consultant.ru/document/cons_doc_LAW_5142.
3. Уголовный кодекс Российской Федерации от 13.06.1996 № 63-ФЗ (ред. от 12.11.2018) // http://www.consultant.ru/document/cons_doc_LAW_10699.
4. Атабиева Е.Л., Ковалева Т.Н. Совершенствование учета расчетов по социальному страхованию и обеспечению. Проблемы современной экономики. 2019. № 3 (72).
5. Атабиева Е.Л., Ковалева Т.Н. Налоговое администрирование страховых взносов // Актуальные проблемы экономического развития: Сборник докладов VIII Международной заочной научно-практической конференции, 2017. - С. 3-9.

6. Проскурякова Н. А. Кадровый персонал: понятие [Текст] / Н.А. Проскурякова. - М.: НИУ ВШЭ, 2017. - С.744
7. Разумова И. А. Учет кадрового персонала / И.А. Разумова. – ИНФРА-М, 2018. - С. 304
8. Слабинская И.А., Атабиева Е.Л., Слабинский Д.В., Ковалева Т.Н. Бухгалтерский учет в 10 ч. Ч. 8. Бухгалтерский управленческий учет. - Белгород: Изд-во БГТУ, 2017. 303 с.
9. Слабинская И.А., Атабиева Е.Л., Ковалева Т.Н. Современные проблемы бухгалтерского и налогового учета затрат на оплату труда // Белгородский экономический вестник. 2019. № 1. С. 130-137.
10. Слабинская И.А., Атабиева Е.Л., Слабинский Д.В., Ковалева Т.Н. Обязательные удержания из заработной платы: нормативное регулирование и учет // Белгородский экономический вестник. 2013. № 1 (69). С. 100-109.
11. Слабинская И.А., Атабиева Е.Л., Слабинский Д.В., Ковалева Т.Н. Бухгалтерский учет: в 10 ч. Ч. 4. Учет труда и расчетов с персоналом организации: учеб. пособие - Белгород: Изд-во БГТУ. -221 с.
12. Слабинская И. А., Атабиева Е. Л., Ковалева Т. Н. Учет расчетов с подотчетными лицами // Белгородский экономический вестник. 2017. № 2 (86). С. 212-219.
13. Тебекин, А. В. Управление персоналом. Учебное пособие / А.В. Тебекин. - М.: Юрайт, 2019. - 182 с.

УДК 657.6

ВЛИЯНИЕ COVID-19 НА ОТРАСЛЬ АУДИТОРСКИХ УСЛУГ В РОССИИ

Енина В.С., студент 4 курса

Научный руководитель: канд. экон. наук, доцент Тупикин П.Н.
БГТУ им. В.Г. Шухова, г. Белгород, Россия

Возникновение всемирной пандемии COVID-19 послужило причиной развитием масштабного кризиса. Во время пандемии большое количество предприятий приостановили свою финансово-хозяйственную деятельность, многие работали удаленно в дистанционном режиме.

Последствия COVID-19 отразились на физическом и материальном положении страны, а также на финансовой и экономико-хозяйственной деятельности: падение фондового рынка, ослабление валюты, падение цены на сырьевые товары. Несомненно, пандемия задела и отрасль аудиторских услуг в РФ.

Аудиторские компании в этот период должны были подстраиваться под введенные ограничения, которые были наложены как властями, так и руководителями предприятий. Таким образом, в сложившейся ситуации, главной задачей аудиторских компаний было правильно организованная деятельность и преодоление определенных сложностей, возникающих в связи с ограничениями.

К основным проблемам, которые появились в период пандемии в сфере аудиторских услуг можно отнести: невозможность работы с оригиналами необходимых документов, подтверждение их подлинности, невозможность очного присутствия на проверяемом предприятии, очных собраний с работниками организации. Таким образом, из-за перечисленных сложностей, стало проблематично выдать аудиторские заключения.

При этом, объявленные длительные дистанционные выходные привели к увеличению дебиторской и кредиторской задолженности на предприятии, в связи с отсрочкой выполнения обязательств по оплате завершённых услуг. Все это обусловило перенос аудиторских проверок на более поздние сроки, что серьезно нарушило сроки проведения аудиторских проверок.

После частично-снятых ограничений аудиторы столкнулись со следующими проблемами: увеличился объем работы, так как сроки проведения проверок были сжаты, усложнился документооборот, не хватало пояснений к документации, направленной аудитору, в следствие чего возникала необходимость запрашивать недостающие документы, а также невозможность личных встреч значительно затягивало сроки проведения аудиторских проверок [2].

Все перечисленные выше проблемы затронули каждую аудиторскую компанию без исключения. Однако, не каждая смогла решить данные проблемы, в следствие чего потеряла своих клиентов.

На 31 декабря 2020 года на рынке аудита происходит падение стоимости цены аудиторских услуг, что может привести к сокращению на рынке количества аудиторских организаций.

Вынужденная дистанционная работа заставила аудиторские компании прибегнуть к новым цифровым технологиям, онлайн-сервисам и IT-системам. Современные дистанционные технологии и средства связи показали эффективность в условиях пандемии.

До начала пандемии дистанционные аудиторские проверки проводили лишь те компании, которые были готовы выдать аудиторское заключение без обязательной проверки подлинности документов, финансовой отчетности. Однако, в эпоху цифровизации экономики все процессы финансово-хозяйственной деятельности возможно автоматизировать и оцифровать [3].

Необходимость в условиях пандемии в рамках аудиторских проверок – это формирование грамотного построения электронной платформы документооборота, использование онлайн-сервисов с видеосвязью, модернизация устройства облачных хранилищ. Цифровые технологии, такие как XBRL, средства связи передачи данных, использование электронной цифровой подписи и электронного документооборота, онлайн-видеосвязь, устройство защищенных облачных хранилищ, организация авторизованного доступа, применяемые в рамках проводимых аудиторских проверок, существенно помогли сократить затраты и сроки проведения очных аудиторских проверок.

Таким образом, компании, которые в условиях пандемии внедрили автоматизированные технологии в свою деятельность, получили конкурентное преимущество по отношению к своим конкурентам.

Путем внедрения информационных технологий, аудиторская фирма взаимодействовала с проверяемыми компаниями в условиях пандемии. Подлинность документов направлялись в форме отсканированного документа через электронную почту. С помощью электронного документооборота (ЭДО), процесс передачи информации значительно ускорился. Благодаря электронной подписи (ЭЦП), организации смогли идентифицировать физическое или юридическое лицо без его личного присутствия. Таким образом, использование ЭДО и ЭЦП стали способом подтверждения подлинности документов. Реальные остатки были подтверждены документами по инвентаризации с помощью использования фотосъемки и видеосъемки. Сдача финансовой отчетности в условиях пандемии производилась через оператора электронного документооборота.

Так, схема сдачи финансовой отчетности выглядела следующим образом: пользователь формирует отчетность либо непосредственно в предоставленном ПО интерфейсе, либо в привычной программе ведения бухгалтерского учета – 1С или другой. Далее осуществляется отправка и регистрация документов в ФНС и других органах.

Сдача отчетности может быть реализована как через установленную на компьютер пользователя программу, так и через облачный сервис. Сдача отчетов с помощью облачных технологий на данный момент можно считать более прогрессивной, удобной технологией. В этом случае пользователю не нужно устанавливать программное обеспечение на свой ПК и привязываться к определенному рабочему месту. Чтобы работать с системой, подойдет практически любое устройство с доступом в интернет и настроенным криптошифровальным ПО КриптоПРО.

Таким образом можно сделать следующий вывод о том, что цифровые технологии показали свою исключительную эффективность в отрасли аудиторских услуг в условиях пандемии. Те предприятия, которые внедрили информационные системы в свою деятельность, получили преимущество на рынке аудиторских услуг. Современный аудит очень тесно связан информационными технологиями. В связи с этим, растет степень автоматизации учетного процесса на российских предприятиях. Соответственно, увеличивается влияние компьютеризированной системы бухгалтерского учета на достоверность и полноту информации, которые были сформированы в отчетности. Однако, бизнес в сфере аудиторских услуг не может продолжать свою работу после окончания пандемии в удаленном режиме. Это связано с тем, что основополагающей задачей аудиторских организаций является проверка подлинности и достоверности документов, данных [4]. Вместе с тем, вероятно, часть аудиторских процедур будет теперь осуществляться в дистанционном и онлайн-режиме, что будет выгодно как клиентам, так и аудиторским компаниям. Первым это позволит оптимизировать затраты на аудит, вторым – сократить расходы на проведение проверок.

Список использованных источников:

1. Об аудиторской деятельности [Текст]: Федеральный закон от 30.12.2008 года № 307 ФЗ [Электронный ресурс] Режим доступа: http://www.consultant.ru/document/cons_doc_LAW_83311/ (дата обращения 19.02.2021)
2. Горбатова Е. Ф. Внутренний контроль и аудит : учебное пособие / Е.Ф. Горбатова, Н. С. Узунова. – Симферополь : Университет экономики и управления, 2019. – 84 с.
3. Земсков В. В. Внутренний контроль и аудит в системе экономической безопасности хозяйствующего субъекта : учебное пособие / В. В. Земсков. — Москва : Прометей, 2019. — 158 с.
4. Кеворкова Ж.А., Карпова Т. П., Савин А.А., Ахтамова Г.А., Внутренний аудит : учебное пособие для студентов вузов, обучающихся по специальности «Бухгалтерский учет, анализ и аудит», для магистерских программ «Внутренний контроль и аудит», «Экономическая безопасность» / Ж.А. Кеворкова, Т.П. Карпова, А.А. Савин, Г.А. Ахтамова ; под редакцией Ж.А. Кеворковой. — Москва : ЮНИТИ-ДАНА, 2020. – 319 с.
5. И.А. Слабинская, Е.В. Арская, Е.Л. Атабиева, О.Б. Бендерская, Т.А. Брянцева, О.В. Доможирова, М.А. Каракулова., Т.Н. Ковалева, А.В. Колесников, Л.Н. Кравченко, Ю.В. Маматова, А.М. Нифедова, Ю.А. Омельченко, Е.В. Резниченко, В.А. Ровенских, В.Н. Рощупкина, Е.В. Счастливленко, Т.В. Счастливленко, Т.С. Таничева, П.Н. Тупикин, Ю.А. Ткаченко, Л.В. Усатова, Ю.В. Хороших, Ю.В. Шатерникова, М.В. Шевченко. Учёт, аудит и налогообложение в условиях цифровой экономики: монография / под общ. ред. проф. И. А. Слабинской. Белгород: Изд-во БГТУ, 2020 165 с.

УДК 657.6

ЗНАЧЕНИЕ ВНУТРЕННЕГО КОНТРОЛЯ В СИСТЕМЕ УПРАВЛЕНИЯ КОМПАНИЕЙ В СОВРЕМЕННЫХ УСЛОВИЯХ

Енина В.С., студентка 4 курса

Научный руководитель: канд. экон. наук, доцент Ткаченко Ю.А.

БГТУ им. В.Г. Шухова, г. Белгород, Россия

На сегодняшний день, в условиях кризиса, когда ситуация как в мире, так и в России становится крайне нестабильной, а экономические показатели эффективности работы организаций имеют нисходящую тенденцию, важнейшим элементом в деятельности на предприятия приобретает внутренний контроль.

Каждая организация может понести значительные потери в том случае, если ошибки ее руководителей станут общественным достоянием.

Именно в этом случае контроль напрямую связан с системой управления [1].

Подходы к организации и осуществлению контроля внутри предприятия известны давно и описаны многими отечественными и зарубежными авторами.

Данные меры могут помочь спрогнозировать риски, угрозы деятельности организации, а также выявить скрытые резервы увеличения эффективности деятельности предприятия, а также повышения положительной динамики экономических показателей компании.

Данные подходы не имеют единого вида для каждой организации. Это обуславливается тем, что каждое предприятие имеет свой вид деятельности, отраслевую специфику, стратегию и планы развития бизнес-процессов. Кроме того, факторами влияния могут считаться место нахождения организации, а также климатические условия.

Однако на всех предприятиях, система внутреннего контроля должна охватывать следующие элементы:

1. Служба внутреннего аудита;
2. Ревизионная служба;
3. Отдел по управлению рисками;
4. Служба прогнозирования;
5. Служба экономической безопасности.

Одним из основополагающих принципов внутреннего контроля является правильно организованный документооборот, своевременное и достоверное составление, регистрация и систематизация документов.

Данные, которые отражены в документах являются информационной базой для служб внутреннего контроля. Они могут служить как основа экономического анализа.

На практике, положительный результат в деятельности системы внутреннего контроля организации, вне зависимости от ее отраслевых и иных особенностей, дает система документооборота по формированию финансовых результатов (рис. 1).



Рисунок 1. Система документооборота при формировании финансовых результатов

Отсутствие, неверное составление системы документооборота в организации, может отрицательно повлиять на его деятельность, так как правильная организация данной системы способствует своевременному и комплексному отражению в учете совершенных хозяйственных операций.

Таким образом, правильно организованная система документооборота внутри предприятия способствует получению внутренней службой контроля достоверной информации по всем показателями компании, а также проверку и анализ полученных показателей.

По окончании вышеперечисленных мероприятий, внутренняя служба контроля предоставляет заключение и выводы относительно выполненной работы.

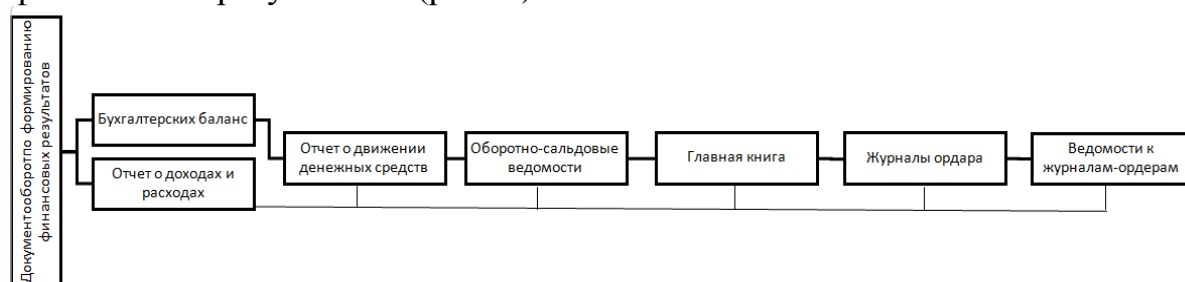
Кроме того, результаты работы внутреннего контроля позволяют выявить процессы на предприятии, которые, в данный момент, не поддаются

корректировке, таким образом позволяя решить проблемы отрицательного воздействия на основные показатели деятельности организации [2].

На тех предприятиях, где в структуре внутреннего контроля имеется служба аудита, контрольные мероприятия, как правило, проводятся эффективнее.

Внутренние аудиторы имеют право совмещать обязанности аудитора и контроллера, что позволяет оптимизировать систему и функции внутреннего контроля с учетом особенностей компании [3].

В текущих условиях, особое значение на предприятии отдается службам внутреннего аудита и контроля, в особенности для тех компаний, которые учувствуют в проектах государственно-частного партнерства.

Такие организации, несомненно, имеют приоритет перед другими организациями, так как имеют наиболее высокую оценку эффективности управления, а также большую уверенность государства в гарантии реализации проектов государственно-частного партнерства [4].

Положительным моментом также является то, что проведение анализа позволяет рассчитать специальные показатели, позволяющие рассчитать риски возникновения банкротства, оценить кредитоспособность и платежеспособность, а также разработать план и финансовую стратегию.

Таким образом, для того чтобы деятельность внутренней службы контроля была наиболее эффективной, необходимо отразить регламент, отражающий порядок и применение рабочих документов для внутренних контроллеров, использование которых поможет отразить данные проверки, систематизировать результаты анализа деятельности компании, а также дать своевременные и грамотные рекомендации по улучшению деятельности предприятия.

Список использованных источников:

1. Гукасян З.О., Толмачева О.И., Вайкок М.А., Мартынова Т.А., Бжассо А.А., Черминская Л.Г., Рыбьянцева М.С., Тхагапсо М.Б., Халяпина О.Г., Галицкая Ю.Н., Пивень И.Г., Тишковская С.В. Формирование информационно-методического обеспечения оценки эффективности и качества корпоративного управления и практика его применения: монография // Кубан. гос. технол. ун-т. Краснодар: Изд. ФГБОУ ВО «КубГТУ». 2020. 175 с.

2. Дачева С.Р., Пивень И.Г. Внутренний аудит в управлении организациями: задачи, принципы, особенности // Экономика и бизнес: теория и практика. 2020. № 4-2 (62). С. 65-68.

3. Лесная И.А., Бжассо А.А. Аудит материально-производственных запасов и его значение в принятии управленческих решений в современных условиях // Экономика и бизнес: теория и практика. 2020. № 3-1 (61). С. 108-111.

4. Ткаченко Ю.А. Внутренний контроль в управлении экономическим субъектом / Ю. А. Ткаченко, М. В. Шевченко // Вестник БГТУ им. В. Г. Шухова. 2015. № 3. С. 151-153.

5. Ткаченко Ю. А. Ограничения для адекватного функционирования системы внутреннего контроля / Ю. А. Ткаченко, П. Н. Тупикин // Вестник БГТУ им. В.Г. Шухова. 2016. № 3. С. 207-210.

6. И.А. Слабинская, Е.В. Арская, Е.Л. Атабиева, О.Б. Бендерская, Т.А. Брянцева, О.В. Доможирова, М.А. Каракулова., Т.Н. Ковалева, А.В. Колесников,

Л.Н. Кравченко, Ю.В. Маматова, А.М. Нифедова, Ю.А. Омельченко, Е.В. Резниченко, В.А. Ровенских, В.Н. Рощупкина, Е.В. Счастливенко, Т.В. Счастливенко, Т.С. Таничева, П.Н. Тупикин, Ю.А. Ткаченко, Л.В. Усатова, Ю.В. Хороших, Ю.В. Шатерникова, М.В. Шевченко. Учёт, аудит и налогообложение в условиях цифровой экономики: монография / под общ. ред. проф. И. А. Слабинской. Белгород: Изд-во БГТУ, 2020 165 с.

7. Слабинская И.А., Ткаченко Ю.А. Диагностика системы внутреннего контроля строительных компаний // Вестник Белгородского государственного технологического университета им. В.Г. Шухова. 2018. № 7. С. 124-130.

8. Слабинская И.А., Ткаченко Ю.А. Управление учетно-контрольными системами и их адаптированность к современной концепции бережливого производства // Вестник Белгородского университета кооперации, экономики и права. 2020. № 4 (83). С. 75-82.

УДК 336.225

НАЛОГОВЫЙ КОНТРОЛЬ В УСЛОВИЯХ ЦИФРОВИЗАЦИИ ЭКОНОМИКИ РОССИИ

Енина В.С., студентка 4 курса

Научный руководитель: канд. экон. наук, доцент Ковалева Т.Н.

БГТУ им. В.Г. Шухова, г. Белгород, Россия

В эпоху цифровизации и развития информационных технологий все сферы хозяйственной деятельности людей подвергаются изменениям. С приходом цифровизации все процессы автоматизируются, и это упрощает и налаживает в лучшую сторону все сферы деятельности человека. Так, налоговая система РФ так же подвергается трансформации в условиях цифровизации экономики страны. Преимущественно благодаря тому, что внедрение новейших технологий позволяет предостерегать и пресекать различные правонарушения, связанные с налогами и сборами, например, выявлять случаи уклонения от уплаты налогов.

Цифровизация в сфере налогообложения и налогового контроля – важнейший этап в развитии данной системы. Но, как и любым новшествам и изменениям, переходу к обновленной системе в этой сфере требуется время для того, чтобы правильно организовать свою деятельность на данном этапе. Если механизм будет правильно организован, это позволит упростить жизнь общества, автоматизировать многие значимые процессы и улучшить качество жизни людей. Несомненно, можно выделить ряд положительных моментов как следствие внедрения цифровых технологий и IT-систем в систему налогового контроля [8].

Одним из таких важнейших моментов является развитие и цифровизация налогового администрирования, преобразование учета и контроля между налогоплательщиками. Налоговое администрирование – важнейшая составляющая налогового контроля. Благодаря внедрению цифровых тех-

нологий в данную систему уменьшаются риски, связанные с несоблюдением налогового законодательства, а показатель комплаенса налоговой системы РФ приблизится к 100%.

Согласно данным, в 2021 году благодаря внедрению цифровых систем в налоговое администрирование в большинстве случаев традиционные методы проверки уходят в прошлое. Преобладают новые современные методы проверки, а уклонение от уплаты налогов становятся невыгодным в отношении и физических, и юридических лиц.

Что касается механизмов, связанных с недобросовестной налоговой конкуренцией в бизнес-среде, за период с 2019 – 2021 год доля сомнительных операций по НДС сократилась более чем в два с половиной раза. Это говорит о том, что доля недобросовестной налоговой конкуренции постепенно сокращается, что является положительным моментом.

В отношении малого бизнеса изменения налоговой системы приобретают также положительный характер. Внедрение онлайн-касс позволило создать равные условия для развития малого бизнеса и сократить количество проверок. По состоянию на 2020 год около 2 млн налогоплательщиков зарегистрировали 3,4 млн онлайн-касс. Таким образом, налоговые поступления бюджет России продолжают расти.

На международном форуме по налоговому администрированию был издан особый документ под названием «Цифровая трансформация налогового администрирования», в котором сведены наиболее перспективные стороны развития налогового администрирования в условиях цифровой трансформации экономики.

Положительной характеристикой внедрения цифровизации в сферу налогового контроля является то, что физические лица и организации активно используют новые онлайн-сервисы, что позволяет сделать вывод в пользу того, что на сегодняшний день это является довольно эффективной и удобной для использования платформой.

На сегодняшний день налоговые органы активно внедряют цифровые системы в свою деятельность. Таким образом, они используют следующие цифровые технологии: АИС «Налог-3», АСК НДС-3 и другие [5].

На официальном сайте налоговой службы РФ, по состоянию на 31 января 2020 года, было установлено, что пользователи активно используют более 50 онлайн-сервисов, среди которых наиболее востребованными являются «личный кабинет налогоплательщика», раздел «Сведения об ИНН» и система «Риски бизнеса» (табл. 1).

Проанализировав таблицу 1, можно сделать вывод о том, что организации и физические лица активно пользуются онлайн-сервисами на сайте федеральной налоговой службы РФ. Система «Риски бизнесов» является самой востребованной среди остальных. За период с 2019 года по 2020 год количество пользователей данной системы увеличилось примерно в три с половиной раза. Полезной цифровой платформой является так же платформа «Сведения об ИНН», количество ее пользователей возросло при-

мерно в два с половиной раза. Количество пользователей «Личным кабинетом» снизилось за анализируемый период, однако, данный сервис все равно остается одним из лидирующих среди остальных платформ, предоставленных в использование.

Таблица 1

Статистика использования наиболее популярных онлайн-сервисов за период 2019–2020 гг.

Электронный сервис ФНС	Число обращений, ед.	
	2019 г.	2020 г.
Личный кабинет	2,950·107	2,690·107
В том числе физических лиц	2,800·107	2,480·107
Сведения об ИНН	1,390·108	3,397·108
«Риски бизнеса»	3,400·106	1,200·109

Однако цифровизация налоговой системы имеет не только положительные стороны, но и недостатки, которые необходимо устранить [9].

Во-первых, стоит отметить отсутствие понятийного аппарата в законодательстве, например, таких терминов как: электронного бизнеса, интернет-продаж, электронной коммерции, однако, использование данных терминов на сегодняшний день постоянно. К тому же отсутствуют нормативные стандарты относительно налогообложения цифровых товаров и услуг, так как нет четкого закрепления критериев отнесения цифровых продуктов к товарам или услугам. Таким образом, контроль налогообложения относительно цифровых продуктов и электронного бизнеса затруднен. Следовательно, на данный момент актуальным решением данной проблемы будет являться становление понятийного аппарата в законодательной базе РФ относительно цифровых продуктов, услуг и электронного бизнеса в целом. А также создание критериев определения налогообложения данных продуктов.

Во-вторых, возникновение новых налоговых рисков, появляющихся в условиях цифровизации. Эти риски появляются, когда организации минимизируют свои налоговые обязательства, в следствие чего возникают потери бюджетных средств. Чаще всего подобные риски существуют в сфере государственного и межгосударственного налогообложения, так как благодаря повсеместному внедрению цифровизации в различные сферы жизнедеятельности общества, каждый потребитель может заказать товар или услугу из любой точки мира, тем самым увеличивая риски налогового контроля. Актуальным решением данной проблемы может быть создание электронной системы, обеспечивающей распознавание электронных сделок вне зависимости от местонахождения субъектов сделки.

В-третьих, недостатком цифровизации в налоговом контроле является использование больших данных – Big Data. Это проявляется в том, что помимо использования больших данных, это дает возможность получить определённые сведения о налогоплательщиках, контрагентах и каких-либо

нарушающих закон сделок. Они влекут за собой появление больших данных, противоречат принципу «налоговой тайны». Из-за использования больших данных появляется риск взлома системы налогоплательщика, что в конечном счете не является положительными последствиями. И хотя, с одной стороны, большие данные для налогового контроля – это большой шаг в развитии, обусловленный новыми возможностями для бизнеса и экономики в целом, с другой стороны они подвергают под сомнения конституционные права и свободы человека.

Таким образом, исходя из проведенного исследования, можно сделать вывод о том, что цифровизация и формирование цифровой экономики в Российской Федерации является одним из важнейших шагов на пути развития во всех сферах деятельности человека [4]. Развитие цифровой экономики РФ крайне положительно сказывается на развитии современной системы налогового контроля.

Однако вместе с преимуществами, такими как: развитие налогового администрирования, развитие новых моделей бизнеса и повсеместное внедрение онлайн-платформ для налогоплательщиков, образуются и недостатки. Комплексное решение недостатков, описанных в данной статье, помогут модернизировать налоговый контроль в условиях цифровизации экономики в лучшую сторону.

Список использованных источников:

1. О Стратегии развития информационного общества в Российской Федерации на 2017–2030 годы: указ Президента РФ от 9 мая 2017 г. № 203. – [Электронный ресурс]. – Режим доступа: <http://www.kremlin.ru/acts/bank/41919> (дата обращения: 17.02.2021).
2. Атабиева Е.Л. К вопросу о сближении бухгалтерского и налогового учета // Белгородский экономический вестник. - 2014 - № 2 (74). - С. 136-143.
3. Бабкин, А.В. / Формирование цифровой экономики в России : сущность, особенности, техническая нормализация, проблемы развития / А.В. Бабкин, Д.Г. Костень, Воробьев Ю. Н. // Научно-технические ведомости СПбГПУ. Экономические науки. - 2017. - № 3. - с. 25.
4. Глотина, И.М. Цифровой формат неравенства / И.М. Глотина, А.Г. Светлаков // Микроэкономика. - 2018. – № 5. - с.106-111.
5. Ковалева Т.Н., Атабиева Е.Л. Организация и проведение налоговых проверок. Белгород: Изд-во БГТУ, 2018. 199 с.
6. Орлов, М.О. Приватность в условиях цифровизации: правовые и экономические аспекты / М.О. Орлов, М.А. Шаткин // Социол. исслед. - 2019. - № 4. - с.26.
7. Сайт Федеральной налоговой службы РФ [Электронный ресурс]. – Режим доступа: <https://www.nalog.ru/rn31/> (дата обращения: 17.02.2021).
8. И.А. Слабинская, Е.В. Арская, Е.Л. Атабиева, О.Б. Бендерская, Т.А. Брянцева, О.В. Доможирова, М.А. Каракулова., Т.Н. Ковалева, А.В. Колесников, Л.Н. Кравченко, Ю.В. Маматова, А.М. Нифедова, Ю.А. Омельченко, Е.В. Резниченко, В.А. Ровенских, В.Н. Рощупкина, Е.В. Счастливенко, Т.В. Счастливенко, Т.С. Таничева, П.Н. Тупикин, Ю.А. Ткаченко, Л.В. Усатова, Ю.В. Хороших, Ю.В. Шатерникова, М.В. Шевченко. Учёт, аудит и налогообложение в условиях цифровой экономики: монография / под общ. ред. проф. И. А. Слабинской. Белгород: Изд-во БГТУ, 2020. 165 с.

9. Яремчук А.В., Ковалева Т.Н. Подходы к оценке эффективности работы Федеральной налоговой службы на современном этапе // в сборнике: Международная научно-техническая конференция молодых ученых. Белгород, 2020. С. 4751-4758.

УДК 657.6

ВЛИЯНИЕ ПАНДЕМИИ COVID-19 НА МЕЖДУНАРОДНЫЙ РЫНОК АУДИТОРСКИХ УСЛУГ

Ермоленко Е.А., студентка 4 курса

Научный руководитель: канд. экон. наук, доцент Тупикин П.Н.

БГТУ им. В.Г. Шухова, г. Белгород, Россия

Последствия пандемии Covid-19 для финансовой отчетности и аудиторских проверок привели к возникновению проблем для руководства, лиц, отвечающих за корпоративное управление, и аудиторов. Существует беспрецедентный уровень неопределенности в отношении экономики, будущих доходов и многих других данных, которые представляют собой фундаментальные элементы финансовой отчетности. Составители финансовой отчетности учли существенные и многочисленные последствия для финансовой отчетности для целей отчетности в краткосрочной и потенциально среднесрочной перспективе.

Введенный в мире режим повышенной готовности и самоизоляции существенно усложнил работу аудиторов. Введенные ограничения на посещение офисов привели к тому, что клиенты не могли предоставить аудиторам бумажные оригиналы отчетностей, необходимые для оформления аудиторских заключений, а аудиторы, даже имея у себя в офисе отчетность клиента, не могли физически посетить офис для оформления аудиторского заключения. Сроки выдачи аудиторских заключений в таких случаях пришлось переносить, заключая с клиентами дополнительные соглашения. Перенос сроков сдачи бухгалтерской отчетности помог в данном случае аудиторам согласовать с клиентами и скорректировать сроки выдачи аудиторских заключений [2].

Но не все аудиторские процедуры возможно провести в режиме удаленной работы. В связи с этим аудит можно было только начать и осуществить частично, для выдачи аудиторского заключения необходимо было дождаться снятия режима повышенной готовности и появления возможности посетить клиентов, провести интервью, осмотреть активы и ознакомиться с оригиналами отдельных документов [2].

Неопределенность, связанная с этой ситуацией, усложнила получение достаточных надлежащих аудиторских доказательств, необходимых для формирования независимого мнения о разумности оценок и суждений руководства. Составителям и аудиторам было важно участвовать в обсуж-

дениях с целью оценки воздействия на ранних этапах подготовки и в процессе аудита, поскольку могут возникнуть проблемы, которые ранее не возникали, и которые, возможно, теперь потребовалось рассмотреть.

Как составители, так и аудиторы были затронуты ограничениями на поездки и требованиями оставаться дома, что создало практические проблемы для аудиторских проверок. Компании могли получать информацию новыми или другими способами, или по-разному управлять производством финансовой информации. Аудиторские фирмы также могли перейти на удаленную работу, используя различные доступные технологические инструменты.

Аудиторы должны были проявлять серьезное профессиональное суждение и профессиональный скептицизм и по-прежнему сосредоточивать внимание на своих этических обязанностях и общественных интересах. Международные стандарты аудита (МСА) основанные на принципах, применялись в полном объеме. Аудиторам также необходимо было учитывать национальные законодательные и нормативные требования. Применение Международного кодекса этики профессиональных бухгалтеров IESBA (включая Международные стандарты независимости), включая соблюдение основополагающих принципов является ключом к сохранению и расширению общественного доверия ко всем аудиторам.

Пандемия Covid-19 повлияла на многие аспекты аудита, особенно на те, где требуется здравое профессиональное суждение. Например, в некоторых обстоятельствах выбранный базовый показатель, ранее использовавшийся для определения существенности, может потребовать корректировки с учетом значительных изменений обстоятельств. Важно, чтобы существенность была основана на показателях, которые важны для пользователей финансовой отчетности, которые могут отличаться от показателей, используемых в прошлом.

Учитывая проблемы, с которыми многие аудиторы, вероятно, столкнулись в ходе своих аудитов в текущей среде (некоторые из этих проблем, вероятно, впервые), и вытекающие из них профессиональные суждения, которые им необходимо будет применить, для аудиторов было бы настоятельно рекомендовано еще больше внимательно относиться к документации.

Понимание аудитором организации и ее среды, вероятно, изменилось по сравнению с предыдущими периодами из-за последствий Covid-19. Могут произойти изменения в целях, стратегии, организационной структуре, механизмах управления и бизнес-модели организации, и важно, чтобы аудитор рассмотрел, как эти изменения влияют на аудит. Изменения также могут потребоваться, если аудитор уже завершил планирование и оценку рисков до начала пандемии Covid-19, а также могут потребоваться во время аудита, поскольку среда продолжает развиваться.

Аудиторы должны были обсудить с руководством, как они оценили влияние Covid-19 на бизнес, и оценить, есть ли новые или изменившиеся риски, которые могут быть существенными. Понимание новых или изме-

ненных рисков, важно для аудитора, чтобы понять, где могут потребоваться изменения в ходе аудита. Постоянное общение на протяжении всего аудита также важно, поскольку обстоятельства организации могут измениться.

В ответ на пандемию COVID-19 юрисдикционное законодательство, регулирование ценных бумаг, правила фондовой биржи или органы по установлению стандартов могут:

- Внесены поправки в концепцию подготовки финансовой отчетности. Например, в мае 2020 года Совет по международным стандартам финансовой отчетности (IASB) выпустил льготы по аренде в связи с Covid-19, которые внесли поправки в МСФО (IFRS) 16 «Аренда» [1].

- Разрешать или требовать отступления от требований концепции подготовки финансовой отчетности при подготовке промежуточной финансовой информации за текущие периоды. Например, законодательство, нормативные акты или правила фондовой биржи могут требовать или разрешать организациям не учитывать или не раскрывать последствия пандемии COVID-19 для определенных аспектов промежуточной финансовой отчетности. Однако такие отклонения от требований концепции подготовки финансовой отчетности могут привести к тому, что промежуточная финансовая информация не будет представлена достоверно.

Таким образом, для рассмотрения дополнительных факторов, вызванных пандемией COVID-19 и кризисных явлений в экономике, как руководству аудируемых лиц, так и аудиторам потребовалось дополнительное время для оценки влияния, и соответствующих корректировок и раскрытий в отчетности и формирования обоснованного аудиторского мнения с учетом обстоятельств, что являлось причиной продления сроков договоров на аудит отчетности 2019 года. Были внесены поправки в законодательство и множественные изменения в проведении аудиторских проверок.

Список использованных источников:

1. "Международный стандарт финансовой отчетности (IFRS) 16 "Аренда" (введен в действие на территории Российской Федерации Приказом Минфина России от 11.06.2016 N 111н) (ред. от 05.10.2020)

2. Письмо Минфина России от 07.04.2020 № 07-02-09/27403 «О порядке осуществления аудиторской деятельности в условиях сложной эпидемиологической ситуации в связи с распространением новой коронавирусной инфекции».

ИННОВАЦИИ БАНКОВСКОЙ СФЕРЫ

Жданова А. Е., студентка 3 курса

Научный руководитель: ст. преподаватель Шевченко М.В.

БГТУ им. В.Г. Шухова, г. Белгород, Россия

В начале 2010 года спектр услуг, предоставляемый учреждениями банковского сектора, не сильно отличался от того набора услуг, к которому мы привыкли, говоря о банках в традиционном понимании функций, которые они осуществляют. Но уже тогда начали появляться определенные тренды, которые, в настоящее время, активно сопутствуют изменению банковской деятельности.

Многие тренды, за которыми следует потребитель сейчас, изначально казались странными, маргинальными, незначительными. Однако позднее становится понятно, что такого рода нововведения стремительно меняют модели поведения, складывавшиеся столетиями.

Таким образом, для того чтобы быть прибыльным и устойчивым в долгосрочной перспективе, банк должен понимать потребности потребителей и рынка на ранних стадиях. Если банк начинает реагировать на тренд поздно, то появляется риск потери клиентов [5].

Стоит отметить, что в настоящее время в банках идет активная работа в следующих направлениях:

1. Технологическая гонка;
2. Изменение сервисов в ответ на изменение стиля жизни;
3. Новости игроков рынка.

Технологическая гонка позволяет усовершенствовать процессы и вывести приложения на новый уровень. К числу основных технологических трендов относят:

- Дальнейшее развитие технологий сбора и распознавания биометрии;
- Умные приложения;
- Индивидуальные тарифы для каждого пользователя и открытые API для интеграции со сторонними приложениями.

В 2020 году банки начали активно увеличивать базы клиентов, которые передали биометрические данные, но недостаточная заинтересованность клиентов и неразвитая инфраструктура для сдачи данных являются основными препятствиями на пути развития технологии.

Однако, «Сбербанк» и «ВТБ» объявили, что клиентам, которые сдали биометрические данные, будут увеличены лимиты по платежам и переводам клиентам.

Конкуренция в банковском сегменте высока, поэтому, чем больше и успешнее банк, тем больше он инвестирует в развитие новых инструментов, сервисов, опций [1].

В 2020 году, из-за пандемии, появилась необходимость делать работу организаций технологичнее, переводить многие процессы в онлайн. Банки также столкнулись с данной проблемой. В связи с этим банки будут изменять роли офисов и расширять функционал онлайн-сервисов. Однако пандемия только ускорила процесс перевода работы банка в онлайн. В современном мире, когда люди находятся в постоянной спешке, все чаще появляется необходимость экономии времени. Именно с этой целью, клиентам банков удобнее производить различные денежные операции в онлайн формате.

Стоит отметить, что Бретт Кинг в книге «Банк 4.0. Новая финансовая реальность» утверждает, что к 2030 году большая часть банков закроет половину отделений и будет производить работу с клиентами в онлайн режиме. Таким образом, будут приобретать популярность банки, у которых развита онлайн-платформа. На сегодняшний день, в России существует только один онлайн-банк – «Тинькофф банк», также активно переходит в режим онлайн и «Сбер». Эксперты утверждают, что к 2030 году «Сбер» будет занимать лидирующее место среди банков, а на втором будет находиться «Тинькофф банк» [3,7].

Таким образом, сейчас начинается происходить развитие банков следующего поколения, основная компетенция которых – обслуживание, а не банкинг, так какой. В банках будут присутствовать следующие отличительные черты:

- Услуги в реальном времени,
- Мгновенная биометрическая идентификация,
- Голосовой интеллектуальный интерфейс,
- Множество точек взаимодействия,
- Прозрачность для клиента,
- Гибкая организация и процессы, открытость,
- Машинное обучение, работа с данными и предиктивная аналитика,
- Прибыльность за счет создания новой ценности для клиента – удобства и скорости,
- Быстрая реакция на тренды и масштабирование.

Новости игроков рынка – есть на рынке игроки, действия которых меняют все. Среди них, например, «Яндекс», который в прошедшем году передал один финансовый актив – «Яндекс.Деньги» – «Сбербанку» и не смог договориться о приобретении другого – «Тинькофф». Все более важную роль играет Банк России, который из финансового регулятора становится инициатором технологических решений, от которых нельзя отказаться [6].

Тренды играют важную роль в развитии банков и привлечении новых клиентов, но не всегда помогают банку стать успешным. Это происходит потому, что маркетологам банка нужно правильно отследить тренд,

выяснить подходит ли он для аудитории банка, сделать правильный баннер и рекламу. Это означает, что банковским маркетологам необходимо, также отслеживать трендовые платформы для рекламы.

В настоящее время, новой трендовой платформой является TikTok. Однако рекламой в данном приложении на конец 2020 года активно пользовались только два банка: «Тинькофф банк» и «Сбербанк», но в 2021 году ожидается рост рекламы других банков в данном приложении, но не все будут успешны, потому что сделать красивый баннер проще, чем запустить механику, которая сможет вовлечь миллионы человек [2].

Банк — это бизнес, в котором LTV даже не самого богатого клиента может доходить до очень значительных цифр. Соответственно, чем раньше банк привлечет клиента, тем больше он на нем заработает, не говоря уже о том, что привлечение (или создание знания о бренде) школьника или школьницы на оформление детской карты намного дешевле, чем привлечение богатого взрослого, которыми они когда-нибудь, возможно, станут.

Таким образом, инновации банковской сферы связаны с переходом банков в онлайн-режим, что говорит о стремлении банков стать цифровыми, но в реальности это довольно сложный процесс. Приходится прилагать огромные усилия для того, чтобы трансформировать текущее «канально-продуктовое» устройство банков.

По прогнозам аналитиков, в ближайшие десять лет банки переживут две волны кризиса, разной степени глубины, следствием которой, будут закрытия части банков. Помимо крупных государственных банков, в бизнесе останутся те, кто будет прибыльным за счет понимания инсайтов, трендов и новых технологий, те, кто способен создавать востребованные услуги и эффективно их масштабировать. Останутся в работе банки с более профессиональным и продвинутым подходом к маркетингу [4].

Список использованных источников:

1. Белозеров С.А., Мотовилов О.В. Банковское дело: учебник. М.: Проспект, 2020. 408 с.
2. Иванова Т.Ю. Банковское дело. Управление в современном банке. М.: КноРус, 2019. 304 с.
3. Киреев В.Л. Банковское дело. Краткий курс. М.: Лань, 2019. 208 с.
4. Мартыненко Н.Н. Банковское дело в 2 частях. Часть 1. М.: Юрайт, 2020. 218 с.
5. Свиридов О.Ю. Банковское дело: 100 экзаменационных ответов. Рн/Д: Феникс, 2018. 160 с.
6. Фаронов В.В. Банковское дело (для бакалавров). М.: КноРус, 2020. 800 с.
7. Шевченко М.В., Костицына К.Е. Электронный бизнес в современных условиях // Белгородский экономический вестник. 2018. № 2 (90). С. 41-44.

ОРГАНИЗАЦИЯ БУХГАЛТЕРСКОГО УЧЕТА КАССОВЫХ ОПЕРАЦИЙ И ДЕНЕЖНЫХ ДОКУМЕНТОВ

Жданова А.Е., студентка 3 курса

Научный руководитель: канд. экон. наук, доцент Атабиева Е.Л.

БГТУ им. В. Г. Шухова, г. Белгород, Россия

Кассовые операции организации – это операции, связанные с движением наличных денежных средств и денежных документов. К таким операциям относятся приходные и расходные операции с наличными деньгами. Операции с наличными деньгами подлежат особенному учету и контролю. Кассовые операции могут производиться в обычном режиме, а также и в онлайн. На территории РФ порядок ведения кассовых операций регулируются Указанием ЦБ РФ от 11.03.2014 № 3210-У. Однако, Указанием ЦБ РФ от 05.10.2020 № 5587-У внесен ряд изменений в Указание № 3210-У, которые применяются с 30.11.2020[4]:

- С даты вступления в силу Указания Банка России № 3210 – У индивидуальные предприниматели и субъекты малого предпринимательства имеют право не устанавливать лимит остатка наличных денег (п.2)[9]

- Предпринимателям, ведущим учет доходов или доходов и расходов и (или) иных объектов налогообложения либо физических показателей, характеризующих определенный вид деятельности, в соответствии с законодательством РФ о налогах и сборах разрешено не оформлять приходные и расходные кассовые ордера (ф. 0310001 и 0310002) и не вести кассовую книгу (ф. 0310004) (п.п. 4.1,4.6 Указания Банка № 3210 – У). Также индивидуальные предприятия исключены из нормы, обязывающей вносить наличные деньги в банк (п.п. 2,3 Указания Банка № 3210 – У).

Стоит отметить, что законодательные изменения в порядок ведения кассовых операций также вносились в 2017 году. В данном случае, руководствоваться необходимо указанием ЦБ РФ от 11.03.2014 № 3210-У, последняя редакция которого вступила в силу 19.08.2017 (см. указание ЦБ РФ от 19.06.2017 № 4416-У). Этим распоряжением Центробанк[3]:

- изменил порядок составления ПКО и РКО кассы на основании чеков КК-техники;
- ввел новое правило оформления кассовых документов в электронной форме;
- изменил оформление и порядок выдачи подотчетных сумм.

Согласно, выше указанным документам, организации необходимо определять кассовый лимит (сумма наличных денег, которая остается в кассе после инкассации). Организация самостоятельно производит уста-

новку кассового лимита, учитывая характер деятельности предприятия, объем поступления денежных средств, а также их выдачу. Важно уточнить, что организации, которые относятся к СМП и ИП имеют право не устанавливать лимит кассы и хранить в кассе столько наличности, сколько необходимо. Отметить, что среднее и малое предпринимательство и индивидуальное предпринимательство имеют право не устанавливать кассовый лимит, а иметь в личном распоряжении сумму, которая необходима[7].

При наличии обособленных подразделений, в которых происходит сдача наличности в банк, также устанавливается кассовый лимит. При этом головная организация устанавливает свой кассовый лимит учитывая лимит обособленных подразделений. Уточним, что документ, который регулирует кассовый лимит передается в данное подразделение.

Помимо кассового лимита организации устанавливают лимит расчетными деньгами, который составляет 100 тыс. руб. в рамках одного договора (п. 1,4 Указания Банка России от 09.12.2019 N 5348-У)[8].

Ответственное лицо за ведение кассовых операций назначается руководством организации, как правило, им является кассир. Однако, если предприятие имеет в своем подчинении несколько кассовых работников, то выбирается, среди них, главный кассир. Человек, на которого возлагаются данные обязанности, ознакомливается с ними под роспись[2].

Отметим, что для проверки состояния внутреннего контроля и организации бухгалтерского учета проверяются следующие документы:

- Должностная инструкция кассира
- Уровень ознакомления кассира с Правилами ведения кассовых операций
- Договор о полной индивидуальной материальной ответственности
- Проверка права первой и второй подписи на приходных и расходных кассовых документах
- Перечень лиц, которые могут выдавать денежные средства в подотчет на хозяйственно-операционные расходы, а также размер данных сумм

Обязательные унифицированные формы первичных документов для оформления кассовых операций остались неизменны. Данные формы были утверждены постановлением Госкомстата РФ от 18.08.1998 № 88. К ним относят: приходный кассовый ордер, кассовую книгу и расходный кассовый ордер – это документ, при предъявлении которого производится получение денежных средств из кассы[6].

Для учета наличности и движения наличных средств организации предназначен счет 50 «Касса», который по отношению к балансу является активным, то есть имеет дебетовый остаток (указывает на наличные суммы свободных денежных средств на начало и конец отчетного периода). Оборот по дебету отражает поступления денежных средств в кассу, а оборот по кредиту – суммы, выданные наличными из кассы организации.

Уточним, что в соответствии с Указанием ЦБ РФ № 3210-У и правилами ведения кассовых операций контроль и надзор за полнотой учета наличной выручки и организации осуществляют налоговые органы, в следующем порядке:

1. Проверка условий сохранности денежных средств:
 - Инвентаризация наличных денежных средств кассе организации.
 - Осмотр оборудования и помещения кассы, а также рабочего места кассира, наличия и исправности контрольно-кассовой техники.
 - Оценка организации материальной ответственности: наличия договоров о полной, частичной, индивидуальной и (или) коллективной материальной ответственности.
 - Установление порядка санкционирования операция с наличными денежными средствами.
2. Анализ соблюдения кассовой и платежной дисциплины:
 - Анализ остатков денежных средств в кассе и соблюдение его лимита.
 - Изучение условий регистрации приходных и расходных кассовых ордеров.
 - Контроль расчетов наличными денежными средствами с юридическими лицами.
 - Контроль целевого использования денежных средств, полученных в банке.
3. Анализ документирования движения денежных средств:
 - Проверка оформления кассовых документов и арифметической точности их итогов и других подсчетов.
 - Анализ документооборота кассовых операций и своевременной сдачи кассовых отчетов.
 - Проверка законности и экономической целесообразности движения денежных средств.
4. Проверка учетных записей:
 - Тестирование (проверка взаимно корреспондирующих счетов) сальдо дебетовых и кредитовых записей по счету 50.

Нарушения порядка работы с денежной наличностью и ведением кассовых операций является административным правонарушением (ч.1, ст.15.1. КоАП РФ) [10].

Касаемо учета работы онлайн-касс, то стоит отменить, что с 1 июля 2021 года начинается последний этап перехода на данный режим работы[5].

21 декабря 2020 года вступил в силу Приказ ФНС России от 14.09.20 ЕД-7-20/662 «Об утверждении дополнительных реквизитов фискальных документов и форматов фискальных документов, обязательных к использованию». В нем описан и новый формат фискальных документов. Формировать документы по формату 1.2 обязаны только продавцы маркированных товаров.

Новый ФН-1.1М поддерживает все версии форматов фискальных данных. Таким образом, на территории РФ порядок ведения кассовых операций регламентируется Указанием ЦБ РФ от 11.03.2014 № 3210-У. Однако, Указанием ЦБ РФ от 05.10.2020 № 5587-У внесен ряд изменений в Указание № 3210-У, которые применяются с 30.11.2020. Были введены послабления для предпринимателей и субъектов малого предпринимательства. Отсюда следует вывод о том, что кассовая дисциплина претерпевает изменения, направленные на совершенствование учета кассовых операций.

Список использованных источников:

1. Атабиева Е.Л., Бендерская О.Б. Бухгалтерский учет и анализ: учеб. пособие. Белгород: Изд-во БГТУ, 2015. 286 с.
2. Атабиева Е.Л. Бухгалтерский финансовый учет: учеб. пособие/Е.Л. Атабиева, Т.Н. Ковалева. - Белгород: Изд-во БГТУ, 2014. - 542 с.
3. Бондарева, Татьяна Николаевна Ведение кассовых операций. Учебное пособие / Бондарева Татьяна Николаевна. - М.: Феникс, 2017. - 157 с.
4. Веретенникова И.И., Ефимова И.Н., Ковалева Т.Н. Денежные потоки в основе анализа финансовых вложений организации // Инновации в АПК: проблемы и перспективы. 2014. № 1 (1). С. 27-35. 4692
5. Заика, А. Бухгалтерский учет на компьютере. 1С: Бухгалтерия 8. Практическое пособие / А. Заика. - Москва: Высшая школа, 2017. - 640 с.
6. Кассовые и банковские операции с учетом всех изменений в законодательстве / под редакцией Г.Ю. Касьяновой. - М.: АБАК, 2020. - 296 с.
7. Патров, В.В. Бухгалтерский учет товарных операций / В.В. Патров, М.Л. Пятов. - М.: Бухгалтерский учет, 2018. - 240 с.
8. Коцюбинский, А. О. 1С: Бухгалтерия 8.0. Учет операций с денежными средствами / А.О. Коцюбинский, С.В. Groшев. - М.: Триумф, 2017. - 192 с.
9. Слабинская И.А., Атабиева Е.Л., Ковалева Т.Н. Современный взгляд на нормативное регулирование бухгалтерского учета в России // Белгородский экономический вестник. 2017. № 4. С. 192-199.
10. Слабинская И.А., Атабиева Е.Л., Слабинский Д.В., Ковалева Т.Н. Бухгалтерский учет: в 10 ч. Ч. 3 Учет денежных средств: учеб. пособие. -Белгород: Изд-во БГТУ, 2012.
11. Шалашов, В.П. Валютные расчеты и бухгалтерский учет валютных операций в РФ / В.П. Шалашов, Н.Т. Шалашова. - М.: Интел-Синтез; Издание 3-е, перераб. и доп., 2020. - 640 с.

ПЕРСПЕКТИВЫ РАЗВИТИЯ ОПТОВОЙ ТОРГОВЛИ В РОССИИ

Жидкова Ю.В., магистрант 2 курса

Научный руководитель: канд. экон. наук, доцент Калущкая Н.А.

НИУ «БелГУ», г. Белгород, Россия

Оптовая торговля в Российской Федерации считается одним из основных двигателей экономического роста экономики страны. Главным стимулом роста современной оптовой торговли является увеличение стимулирующего его оборота розничной торговли за счёт регулярно повышающегося потребительского спроса на внутреннем рынке государства, позволяющий сглаживать колебания на экспортных направлениях.

Цель данного исследования заключается в изучении возможностей развития и становления оптовой торговли в России. Для достижения поставленной цели необходимо найти решение ряда проблем: во-первых, разобрать понятие оптовой торговли и ее характерные особенности развития в России; во-вторых, проанализировать трудности развития оптовой торговли в России; в-третьих, определить перспективы развития оптовой торговли на примере сельскохозяйственной техники.

Важное значение в российской экономике на современном этапе имеет оптовая торговая деятельность. Для того, чтобы занять более устойчивое место как на внутреннем, так и на внешних рынках, данная деятельность заставляет стремиться производителей повышать и совершенствовать качество отечественной продукции.

Оптовая торговля – совокупность организаций, которые покупают и (или) хранят продукцию большими объемами и перепродают ее на розничном рынке другим коммерческим учреждениям или же организациям-потребителям [2, с. 10].



Рис. 1. Виды оптового товарооборота

Систематически работающие оптовые торговые ярмарки, а также выставки признаются более наглядно выраженными представителями рыночной оптовой торговли, помимо этого ровно как и прочие – фондовые также товарные биржи, торговые дома.

Как правило, оптовый оборот делят на 2 типа: первичный и посреднический (рис. 1).

Оптовые организации перед собой устанавливают следующие задачи:

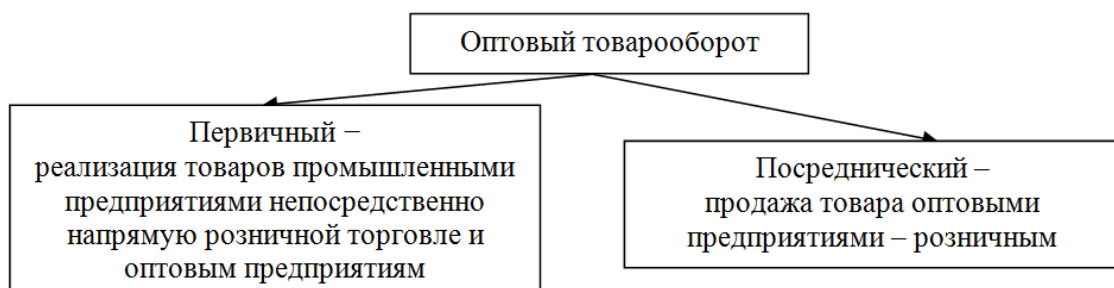
- осуществимость размещения заказов на предприятиях-товаропроизводителях, исходя из спроса своих клиентов в соответствии с ассортиментом, количеством и качеством, а еще и предложение своей услуги по поиску поставщиков необходимых товаров для розничных организаций и иных покупателей;

- приобретение товаров у производителей, а также доставление и хранение их на своих собственных складах или арендуемых;

- формирование торгового ассортимента согласно тем требованиям и условиям, которые выдвигают розничные организации [1, с. 350];

- оказание услуги проведения маркетинговых исследований для тех производителей, которые создают и производят товары, и для розничных организаций с текущими и будущими многообещающими прогнозами состояния спроса и предложения на продукцию различного назначения;

- поиск новейших способов ведения оптовой торговли;

- информационно-консалтинговое обслуживание;

- получение максимально вероятной совокупной экономии за счет сокращения затрат на сбыт на абсолютно всех этапах оптового процесса [7, с. 211].

Неизбежным следствием считается развитие и совершенствование оптовой торговли, которое является показателем зрелости рынка. В настоящее время современная российская оптовая, а также розничная торговля находится в фазе роста (табл. 1).

Таблица 1

Оборот оптовой торговли по Российской Федерации, млрд. руб.

Годы	2014	2015	2016	2017	2018
Оборот оптовой торговли	51 343,9	56 732,5	61 715,1	69 694,2	80 129,7

На рисунке 2 представлена динамика оборота оптовой торговли РФ в виде наглядной диаграммы.



Рис. 2. Оборот оптовой торговли РФ за 2014-2018 гг.

Неудовлетворительный уровень развития инфраструктуры оказывает негативное воздействие на развитость сектора внутренней торговли в России, а непосредственно также, по сравнению с иностранной, ее отсталость и неприспособляемость, в связи с тем, что она еще до 1990-х годов была сформирована. Недостаточные темпы и размеры постройки новых торговых площадей препятствуют формированию нынешних форм торговли [3, с. 276].

В оптовом предпринимательстве существует ряд проблем, к ним относятся:

- уровень заработной платы работников сферы оптовой торговли отстает от среднероссийского уровня;
- высокий уровень износа основных фондов сектора оптовой торговли;
- преобладание предприятий оптовой торговли малых по размерам форм, оказывающие не все виды услуг;
- низкий уровень материально-технической базы в оптовом секторе.

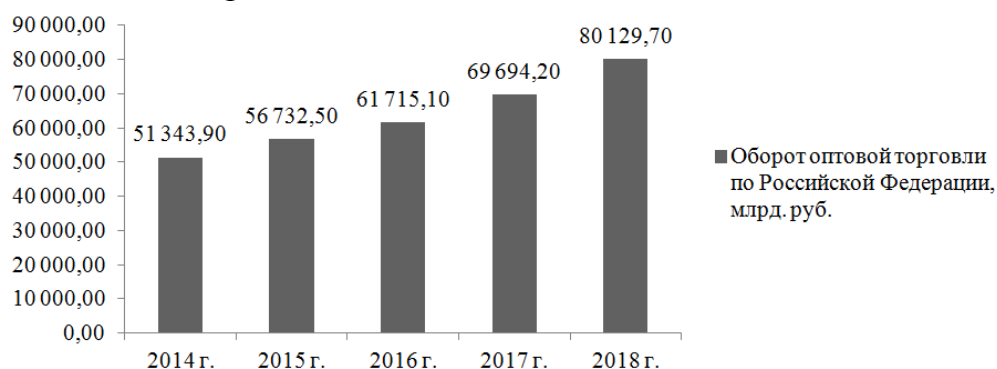

Рис. 3. Основные проблемы в области инфраструктуры услуг

Оптовая торговля, которая является более прогрессивной, характеризуется более сложной структурой, связанной с расширением масштабов работы, а также подъемом каналов товарных и информационных потоков, сложностью структурных взаимосвязей в экономике в целом.

Одним из главных секторов российской экономики является сельскохозяйственное машиностроение [4, с. 157]. Он выполняет очень важную задачу по обеспечению агропромышленных компаний необходимым для их работы техникой, но в то же время обязан существовать в условиях низкой платежеспособности самих потребителей. Основополагающей проблемой для предприятий вышеуказанного сектора является высокая взаимозависимость от целевых государственных программ, которые стимулируют спрос со стороны сельхозорганизаций.

Для выявления сценариев развития и изменения торговли в целом используется документ Минэкономразвития РФ «Сценарные условия, основные параметры прогноза социально-экономического развития Российской Федерации и прогнозируемые изменения цен (тарифов) на товары, услуги хозяйствующих субъектов, осуществляющих регулируемые виды деятельности в инфраструктурном секторе на 2020 год и на плановый период 2021 и 2022 годов».

Аналитики и эксперты предполагают, что одним из значимых и решающих факторов развития рынка скорее всего будет считаться объем средств, которые выделяются на поддержку и стимулирование потребления данного продукта [6, с. 152].

Необходимо понимать, что существуют стратегии, являющиеся основным факторам, которые формируют перспективы развития оптовой торговли: политические, гражданские, общесоциальные и признанные регулирующие нормы; притягательность отрасли и условия конкурентной борьбы; своеобразные рыночные возможности и опасности; сильные и слабые стороны организации, ее конкурентные способности; идеология бизнеса, индивидуальные амбиции и моральные взгляды менеджеров; ценности и уровень культуры организации [5, с. 114].

Таким образом, чтобы оптовая торговля модернизировалась и развивалась в современном мире необходимо соблюдать ряд условий. Главным стимулом роста современной оптовой торговли по сей день остается увеличение стимулирующего его оборота розничной торговли за счёт регулярно повышающегося потребительского спроса на внутреннем рынке государства, позволяющий сглаживать колебания на экспортных направлениях. Надлежит обезопасить оптовое обращение больших партий товаров потребителям на всей местности страны или же в ряде регионов оптовым организациям общенационального значения. Крупные отдельные розничные структуры и их объединения, а также фирмы перерабатывающих производств, имеют преимущество расцениваться как автономные оптовики.

Создание соответствующих факторов для выхода иностранных поставщиков высококачественных товаров на российский покупательский рынок и выработка важной структуры канала для продажи продукции крупных российских производителей составляют первостепенную задачу подобной оптовой торговли. Защиту и поддержку отечественным производителям, а также – невозможность сбыта товаров на российский рынок третьим странам, так как это приводит к завышению общего значения цен на продукцию, подобает считать ключевыми ценностями для работы аналогичного вида предприятий.

Список использованных источников:

1. Баканов, М. И. Анализ хозяйственной деятельности в торговле. Учебник / М.И. Баканов. - М.: Экономика, 2018. - 352 с.
2. Васекина, Е.А., Гавриков, Ф.А. Управление торговой оптовой организацией и оценка ее эффективности / Российская наука и образование сегодня: проблемы и перспективы. 2018. № 2 (9). С. 9-11.
3. Егорушкина, Т.Н., Этова, Е.В., Управление предприятиями торговли: проблемы и пути решения в условиях конкурентной среды / Научные исследования: от теории к практике. 2018. № 3 (9). С. 275-278.
4. Копышева, Т.В., Яркова, Т.А. Особенности деятельности торгового предприятия на современном этапе / Фундаментальные исследования. 2017. № 5-1. С. 156-160.
5. Паева, Е.А. Перспективы развития оптовой торговли России / Современные аспекты коммерческой деятельности на потребительском рынке. Сборник материалов Всероссийской (национальной) научно-практической конференции. Новосибирск, 2020. С. 113-117.

6. Федорова, Я.Е., Денисова, Н.Е. Теоретические основы аналитического обоснования управленческих решений в деятельности организации / Экономика и управление: новые вызовы и перспективы. 2018. № 11. С. 152-153.

7. Ушакова, В.В. Анализ оптовой торговли российской федерации / Научные исследования и разработки последнего десятилетия: взаимодействие прошлого и современного. Материалы XXII Всероссийской научно-практической конференции. 2019. С. 211-213.

УДК 332.024

ПРОБЛЕМЫ РЕАЛИЗАЦИИ НАЦИОНАЛЬНЫХ ПРОЕКТОВ В РЕГИОНАХ НА ПРИМЕРЕ ОМСКОЙ ОБЛАСТИ

Завьялова Д.А., аспирант

*ФГБОУ ВО Поволжский государственный технологический университет,
г. Йошкар-Ола, Россия*

При разработке принципов проектного управления предполагалось формирование гибких инструментов, используемых для достижения конкретных целей развития страны. При этом внедрение национальных проектов на практике выявило ряд проблем, в том числе и на региональном уровне.

По состоянию на 01.01.2021 в России реализуется 12 национальных проектов, в числе которых: «Демография», «Здравоохранение», «Образование», «Жилье и городская среда», «Экология», «Безопасные и качественные автомобильные дороги», «Производительность труда и поддержка занятости», «Наука», «Цифровая экономика Российской Федерации», «Культура», «Малое и среднее предпринимательство и поддержка индивидуальной предпринимательской инициативы», «Международная кооперация и экспорт» [4].

В Омской области в 2021 году действует 11 национальных проектов, на реализацию которых планируется направить 22,2 млрд. рублей, что составляет около 20 % объема расходов областного бюджета [2, 7]. Распределение планируемого объема средств бюджета в разрезе национальных проектов в Омской области представлено на рисунке 1.

Как следует из диаграммы, национальный проект «Наука» до настоящего момента в регионе не реализован.

Наибольший объем финансирования планируется на реализацию национальных проектов «Демография» (7,2 млрд. рублей), «Безопасные и качественные автомобильные дороги», (6,0 млрд. рублей), «Образование» (4,1 млрд. рублей), наименьший – «Производительность труда и поддержка занятости» (18,4 млн. рублей).



Рис. 1. Распределение планируемого объема финансирования на реализацию национальных проектов на территории Омской области

Источник: [2].

В рамках указанных выше 11 национальных проектов в регионе реализуется 50 региональных проектов. Распределение количества реализуемых в Омской области региональных проектов в разрезе национальных проектов представлено в таблице 1.

Таблица 1 – Соотнесение количества региональных проектов в рамках реализуемых Омской областью национальных проектов

Наименование национального проекта	Количество региональных проектов
Демография	5
Образование	7
Здравоохранение	7
Жилье и городская среда	3
Безопасные и качественные автомобильные дороги	3
Экология	5
Культура	3
Малое и среднее предпринимательство и поддержка индивидуальной предпринимательской инициативы	5
Международная кооперация и экспорт	4
Цифровая экономика Российской Федерации	5
Производительность труда и поддержка занятости	3
Итого	50

Источник: [7].

Процесс становления проектного метода управления в России стартовал с 2006 года – с реализации одновременно 4 национальных проектов: «Здоровье», «Доступное и комфортное жилье – гражданам России», «Образование», «Развитие агропромышленного комплекса (АПК)», однако

официально понятие «национальный проект» закреплено не было.

В соответствии с постановлением Правительства Российской Федерации от 31.10.2018 № 1288 «Об организации проектной деятельности в Правительстве Российской Федерации» национальный проект представляет собой «проект (программа), обеспечивающий достижение целей и целевых показателей, выполнение задач, ...», определенных Президентом Российской Федерации, Правительством Российской Федерации и другими уполномоченными лицами [6].

Проектный подход предусматривает взаимоувязку национальных проектов с федеральными и региональными проектами. В частности, федеральный проект обеспечивает результативность национального проекта, а региональный, в свою очередь, направлен на достижение целей федерального проекта.

Ожидаемый эффект от реализации национальных проектов предполагает улучшение качественных характеристик в различных сферах, «которое реально должны почувствовать граждане (уменьшение очередей в поликлинику, увеличение продолжительности жизни, повышение качества образования и т.д.)» [3].

На государственном уровне реализация национальных проектов сталкивается с рядом трудностей. Так, по результатам проведенного Счетной палатой РФ мониторинга эффективности функционирования национальных проектов были выявлены следующие недостатки:

- сложная структура, с одной стороны, государственных программ, объединяющих несколько проектов, а с другой – национальных проектов рассредоточенных по различным государственным программам;
- отсутствие «по ряду из них отчетов о ходе их реализации в подсистеме управления нацпроектами» [1];
- недостаточный контроль за ходом выполнения отдельных мероприятий и программ;
- слабо разработанная нормативно-правовая база;
- нарушение установленных сроков реализации, сопровождающееся низкой результативностью, относительно частым внесением изменений в проектную документацию в части уточнения целевых индикаторов и объемов финансирования.

Указанные проблемы имеют место быть и на региональном уровне. Вместе с тем возникают сложности, причиной которых служит слабая координация действий с федеральными органами власти, участвующими в реализации национальных проектов.

Это объясняется тем, что доведение целевых индикаторов до регионов осуществляется «без учета реальных возможностей субъектов, при отсутствии прозрачной и приемлемой для них методики декомпозиции значений целевых показателей» [1]. Кроме того, ввиду отсутствия четкой системы мониторинга за эффективностью расходования бюджетных средств и степенью достижения установленных значений целевых индикаторов, воз-

никают проблемы с предоставлением недостоверной информации по итогам реализации национальных проектов.

По итогам проверки исполнения целей и задач приоритетных национальных проектов, в частности проекта «Развитие агропромышленного комплекса», проведенной в 2012 году Контрольно-счетной палатой Омской области, установлено, что «органы местного самоуправления и хозяйствующие субъекты не добились полной реализации задач», а также «допускают недостатки и упущения в работе по развитию АПК и использованию бюджетных средств, выделяемых на эти цели» [5]. Сумма выявленных нарушений составила 3,9 млн. рублей, что свидетельствует о недостаточном контроле со стороны региональных органов власти за ходом реализации проекта.

Повышенный интерес к реализации национальных проектов обусловлен их направленностью на повышение качества жизни населения. При этом, несмотря на высокую социальную значимость, в процессе реализации региональными органами власти национальных проектов выявляется ряд трудностей, связанных с несовершенством нормативно-правовой базы, недостаточно эффективной координацией взаимодействия с органами власти федерального уровня.

Список использованных источников:

1. Горохова, С.С. Национальные проекты Российской Федерации как инструмент достижения стратегических целей и задач государства / С.С. Горохова // Российская юстиция, 2020. № 6. С. 41-44.

2. Закон Омской области от 24.12.2020 № 2333-ОЗ (ред. от 18.02.2021) «Об областном бюджете на 2021 год и на плановый период 2022 и 2023 годов» (принят Постановлением Законодательного Собрания Омской области от 24.12.2020 № 368).

3. Королева, Я.Ю. Национальные проекты: чего ждать в 2020 году? / Я.Ю. Королева // Руководитель бюджетной организации, 2020. № 4. С. 23-30.

4. Справочная информация: «Перечень национальных и федеральных проектов, приоритетных программ и проектов в Российской Федерации» (Материал подготовлен специалистами КонсультантПлюс).

5. Постановление Законодательного Собрания Омской области от 28.03.2013 № 100 «О годовом отчете о деятельности Контрольно-счетной палаты Омской области за 2012 год».

6. Постановление Правительства РФ от 31.10.2018 № 1288 (ред. от 10.07.2020) «Об организации проектной деятельности в Правительстве Российской Федерации» (вместе с «Положением об организации проектной деятельности в Правительстве Российской Федерации»).

7. Реестр региональных проектов Омской области. URL: http://proekt.omskportal.ru/ru/public/proekt/nac_proekty/reestr_regproekt.html (дата обращения 02.03.2021).

**ОСНОВНЫЕ НАПРАВЛЕНИЯ МОДЕРНИЗАЦИИ ПРЕДПРИЯТИЙ
НЕФТЕХИМИЧЕСКОЙ ПРОМЫШЛЕННОСТИ
РЕСПУБЛИКИ БЕЛАРУСЬ**

Зязюля У.В., студентка 3 курса

Научный руководитель: канд. эконом. наук, доцент Ледницкий А.В.
*УО «Белорусский государственный технологический университет»,
г. Минск, Республика Беларусь*

Химическая промышленность – одна из наиболее крупных отраслей белорусского промышленного комплекса. Глобальная, или общемировая, нефтехимическая отрасль находится в списке наиболее динамично развивающихся – по темпам роста она вдвое опережает мировой ВВП. В структуре объема промышленного производства в 2019 году 16,2% приходится непосредственно на продукты нефтепереработки [7].

Нефтехимический комплекс Беларуси включает в себя организации по добыче, переработке и транспортировке нефти, нефтепродуктообеспечению, химии и нефтехимии, ряд научных, проектно-конструкторских, строительных, ремонтных и пусконаладочных организаций.

Для отрасли промышленности нефтехимического производства остро стоит вопрос глубины переработки нефти. По данному критерию можно в том числе судить об уровне развития отрасли в стране.

В Республике Беларусь глубина переработки нефти ежегодно возрастает на 2–3%; на 1 января 2021 г. она составила 79,3%, отбор светлых нефтепродуктов вырос до 61% [3]. Для лидеров отрасли характерны несколько иные показатели: глубина переработки в странах Западной Европы составляет около 90%, на наиболее технологичных заводах США – 94–98%. Соответственно, необходимо постоянно совершенствовать производственные процессы.

В 2020 году белорусская нефтепереработка завершила инвестиционный цикл. Чтобы обеспечить устойчивую работу организаций концерна в ближайшем будущем, концерн «Белнефтехим» при участии ведущих экспертов разработал Стратегию развития нефтехимического комплекса до 2030 года. Новая Стратегия подразумевает реализацию мероприятий, направленных на создание новых мощностей и модернизацию действующих, увеличение глубины и количества переделов нефтехимической продукции, а также снижение негативного влияния внешних факторов.

Стратегическая цель развития нефтехимического комплекса Беларуси, который объединяет более 1600 организаций, – удовлетворение потребностей белорусского рынка в нефтепродуктах и химической продукции.

На территории Республики Беларусь функционируют два нефтеперерабатывающих завода: ОАО «Нафтан» и ОАО «Мозырский нефтепера-

батывающий завод». На нефтеперерабатывающих заводах (НПЗ) в 2020 году было переработано 14,687 млн. тонн нефти. Экспорт продукции отрасли 2020 году в 95 стран мира составил 4,2 миллиарда долларов. На НПЗ производятся автомобильные бензины, дизельное топливо, топливо для дозвуковых реактивных двигателей марки «РТ» и «Jet A-1», ароматические углеводороды, автомобильные масла [6].

Около 30–50% выпуска ОАО «МНПЗ» в виде топлив идет на экспорт, в основном в страны Европы и Украину. В Россию топливо не экспортируется по причине низкой конкурентоспособности. Выпускаемый бензол по большей части направляется в ОАО «Гродно Азот» по ценам, ниже рыночных, установленных государством. Сера из ОАО «Нафтан» и ОАО «МНПЗ» поступает в ОАО «Гомельский химический завод».

В рамках модернизации производственных мощностей, направленной на увеличение глубины объемов переработки нефти и выпуска светлых нефтепродуктов, в ОАО «Нафтан» завершается масштабная модернизация, направленная на дальнейшее технологическое развитие предприятия: повышение глубины переработки сырья до 90%, увеличение объема выхода светлых нефтепродуктов и производства дизельного топлива, выпуск нефтяного кокса и технической серы, уменьшение экологической нагрузки. Реализация самого масштабного проекта инвестиционного развития в истории новополоцкого нефтехимического комплекса подходит к концу. Общая строительная готовность – свыше 80% [6]. В модернизацию ОАО «Нафтан» инвестировало более \$1 млрд. Комплекс замедленного коксования (КЗК) – это цепочка технологически взаимосвязанных между собой производственных объектов. Часть из них уже введена в эксплуатацию. Сейчас ОАО «Нафтан» нацелено на установку оборудования для замедленного коксования (УЗК), а также «Гидроочистку № 3» [4].

Процесс коксования тяжелых остатков позволяет получить из вакуумных остатков, наименее ценного сырья, фракции для производства высокомаржинальных низкосернистых компонентов бензина и дизельного топлива, сжиженные углеводородные газы, а также нефтяной кокс.

Новое масштабное производство потребовало создания дополнительных технологических сил, которые необходимы УЗК для ее нормального функционирования в комплексе с объектами КЗК. Многие из вспомогательных производств построены с нуля.

Возводится современное производство – Мегох, установка очистки сжиженных углеводородных газов УЗК от меркаптанов. Новый нафтановский Мегох нацелен на выпуск готового товарного топлива. Сжиженный углеводородный газ (СУГ) служит сырьем для белорусского нефтехимического производства, базой для производства хорошей альтернативы бензина, а также использования в быту [2].

Обновленным современным объектом будет «Гидроочистка № 3», где продолжается коренная реконструкция. Технологические мощности этого объекта увеличатся вдвое.

В завершающую фазу вошло строительство парка хранения некондиционной продукции УЗК. Объект компактный, камерный: два резервуара объемом 3 000 м³, насосная и трансформаторная подстанции.

ОАО «МНПЗ» заканчивает масштабный инвестиционный проект «Комплекс гидрокрекинга тяжелых нефтяных остатков» (H-Oil). На установке производства водорода завершены строительно-монтажные работы, гидравлические испытания технологических контуров и оборудования. Завершаются строительно-монтажные работы на установке производства серы. В завершающей стадии находится строительство комбинированной установки гидрокрекинга [8].

Благодаря реализации масштабных инвестиционных проектов МНПЗ в полном объеме обеспечивают выпуск моторных топлив 5-го экологического класса в соответствии с требованиями европейских экологических стандартов и Технического регламента Таможенного союза.

Модернизация Мозырского НПЗ ставит перед собой нетривиальную задачу – увеличение глубины переработки нефти за счет переработки тяжелых нефтяных остатков, которые нельзя переработать в топливо при помощи классических технологических процессов.

Проект «Строительство комплекса гидрокрекинга тяжелых нефтяных остатков» – самый масштабный в инвестиционном и производственном плане за всю историю предприятия. Его оценочная стоимость – более \$1,2 млрд [9].

Комплекс включает три основных установки: гидрокрекинга тяжелых нефтяных остатков, производства водорода и производства серы, а также 21 объект общезаводского хозяйства.

Реализация проекта позволит увеличить глубину переработки нефти с нынешних 75% до 90%, выход светлых продуктов до 67%. Увеличится и производство гидроочищенного дизельного топлива. При этом улучшится качество котельного топлива – мазута [9].

Значительная часть оборудования – нестандартное и высокотехнологичное было произведено по спецзаказу в единичном экземпляре. Очень серьезные требования предъявляются к безопасности эксплуатации комплекса на всех уровнях его реализации.

Модернизация и обновление производственных мощностей позволяет повышать уровень предприятия. Так, в настоящее время индекс Нельсона (рейтинг сложности НПЗ) для Мозырского нефтеперерабатывающего завода – 9,73. После ввода комплекса H-Oil этот показатель эффективности работы предприятия составит 11,81, что соответствует мировым лидерам в нефтеперерабатывающем сегменте [1].

В результате модернизации ОАО «Нафтан» и «Мозырский НПЗ» будут иметь мощности по переработке 12 млн тонн нефти в год каждое. Кроме того, они выйдут на глубину переработки не ниже 90% и выход светлых продуктов не менее 70%. Если бы сегодня модернизация была завершена, то она давала бы 50–60\$ дополнительной прибыли на каждой тонне [5].

Таким образом, можно сделать вывод, что современная нефтехимия ориентирована на получение продуктов более высокой добавленной стоимости, чем нефтепродукты. Для этого проводится модернизация предприятий. Помимо этого, необходимо следить за охраной окружающей среды, совершенствуя используемые технологии. Химическая промышленность является перспективной для Республики Беларусь, что связано с очень высоким уровнем организации производств, профессионализмом работников и высокой квалификацией научных сотрудников. Выпускаемая продукция имеет высокое качество, что позволяет ей экспортироваться в более 100 стран мира. Основной проблемой, характерной для Республики Беларусь, является практически полная государственная монополия, из-за чего большинство инвесторов предпочитают не вкладывать свои деньги в производство. Изменение инвестиционно-финансовой обстановки должно увеличить поток денежных средств, направляемых в отрасль, что в перспективе обеспечит устойчивую финансовую эффективность и безопасность страны.

Список использованных источников:

1. Ардашева, О. ОАО «Мозырский НПЗ»: модернизация в режиме нон-стоп / О. Ардашева // Жыцце палесся. – 2020. – 5 марта. – С.5.
2. Королькова, О. «Мерокс» – нафтановский золотник / О. Королькова // Вестник нафтана. – 2020. – 6 сентября. – С. 9.
3. Модернизация белорусских НПЗ [Электронный ресурс] URL: <http://www.belneftekhim.by/press/news> (дата обращения 17.01.2021).
4. Модернизация «Нафтана». Завершающая фаза [Электронный ресурс] URL: <https://belchemoil.by/news> (дата обращения 18.02.2021).
5. Модернизация НПЗ в Республике Беларусь [Электронный ресурс] URL: <https://tvrгомel.by/news/economics> (дата обращения: 18.02.2021).
6. План переработки нефти [Электронный ресурс] URL: <https://www.belta.by/economics/view> (дата обращения 18.02.2021).
7. Промышленность Республики Беларусь [Электронный ресурс] URL: <https://www.belstat.gov.by/upload/iblock> (дата обращения 17.02.2021).
8. Реконструкция и модернизация [Электронный ресурс] URL: <https://www.mnpz.by/press-room/articles> (дата обращения 18.02.2021).
9. Строительство комплекса H-Oil на Мозырском НПЗ [Электронный ресурс] URL: <https://www.belta.by/economics/view> (дата обращения: 18.02.2021).

К ВОПРОСУ ОСОБЕННОСТЕЙ ДИСТАНЦИОННОЙ ТОРГОВЛИ

Иващенко Н.Ю., студент 4 курса

Научный руководитель: канд. экон. наук, доцент Тупикин П.Н.

БГТУ им. В.Г. Шухова», г. Белгород, Россия

В современном мире развитие потребительских отношений характеризуется тем, что все большее число потребителей вовлекается в торговый оборот, который исключает возможность непосредственного знакомства покупателя с товаром. Дистанционный формат торговли в последние годы становится все более популярным, что объясняется удобством получения желаемого и необходимого товара непосредственно по месту нахождения покупателя, при этом временные затраты на поиски желаемого товара в глобальной сети намного меньше, нежели при личном посещении ряда торговых точек. Для производителей дистанционная форма торговли позволяет сократить постоянные издержки при отсутствии необходимости увеличения количества сотрудников и содержания торгового помещения.

Дистанционной торговлей можно назвать продажу товаров, которая осуществляется без непосредственного присутствия продавца и покупателя, на основе ознакомления покупателя с товаром при помощи коммуникативных средств, таких как телевидение, глобальная сеть «Интернет», рекламные буклеты и т.д.

Основным институтом цифровой экономики является дистанционная торговля, которая быстро проникает во все большее количество правоотношений между потребителями, производителями, предпринимателями и государством в электронном формате. Российский рынок дистанционной торговли и его ведущий сегмент – электронная коммерция – заинтересовали представителей крупных технологических компаний. Большое количество потребителей в России стали смотреть на товары, бренды и даже услуги через новую призму, отдавая предпочтение онлайн-покупкам в широком спектре ассортимента [6].

Российское законодательство имеет несколько нормативных актов, регулирующий дистанционный способ продажи товаров:

1. Гражданский кодекс РФ: Статья 497. «Продажа товара по образцам и дистанционный способ продажи товара»;
2. Закон о защите прав потребителей: Статья 26.1. «Дистанционный способ продажи товара»;
3. Постановление Правительства РФ от 27.09.2007 № 612. «Правила продажи товаров дистанционным способом».

Начиная заниматься дистанционной торговлей, продавец обязуется соблюдать определенные правила. В свою очередь, потребители имеют право на получение качественных товаров и защиту своих потребительских прав.

Каждый нормативный акт регулирует одну из сторон взаимодействия продавца и покупателя в процессе осуществления дистанционной покупки. Гражданский Кодекс обеспечивает первоначальную правовую основу для дистанционных продаж. Соответствующая статья из закона РФ от 07.02.1992 №2300-1 «О защите прав потребителя» предусматривает гарантии покупателям от реализации некачественной продукции. Постановление Правительства охватывает полный набор правил дистанционной торговли [7].

Совершая ежедневные сделки купли-продажи через всемирную сеть, покупатель зачастую не осознает, что между ним и продавцом заключается договор розничной купли-продажи. Стороны должны прийти к соглашению по предмету (наименование товара, количество), цене и доставке. Если покупатель не имеет возможности по каким то причинам получить товар лично, доставка может быть произведена как с помощью автомобильного парка продавца, так и с помощью сторонних перевозчиков, например курьерскими службами. Право собственности на товар переходит к покупателю в момент его передачи, если покупатель предварительно завершил оплату стоимости товара, или в момент оплаты при передаче товара, если еще товар не был оплачен или оплачен частично. Продавцом не всегда соблюдается условия договора розничной купли-продажи товара [4].

На сегодняшний день не малое количество жалоб поступает в контролирующие органы относительно товаров, приобретенных дистанционным способом. Это может быть связано с плохим обслуживанием, не соответствующим нормам российского законодательства, с обнаружением в товаре недостатков, с предоставлением потребителю недостоверной информации и т.д. Жалоба направляется в Роспотребнадзор в случае неудовлетворения требований потребителя продавцом добровольно. Соответствующий спор может быть разрешён исключительно в рамках гражданского судопроизводства, поскольку по общему правилу, закреплённому в п. 1 ст. 11 ГК РФ и п. 1 ст. 17 Закона РФ «О защите прав потребителей» защита нарушенных прав потребителей осуществляется судом.

В соответствии с п. 2 ст. 17 Закона РФ «О защите прав потребителей» потребитель вправе предъявить иск в суд по своему месту жительства или по месту пребывания либо по месту нахождения ответчика либо по месту заключения или исполнения договора. В соответствии с п. 3 ст. 17 этого же Закона при обращении с иском в суд потребители освобождаются от уплаты государственной пошлины по делам, связанным с нарушением их прав. Кроме того, в соответствии со ст. 15 Закона потребитель вправе потребовать компенсации морального вреда, размер которой определяется судом и не зависит от размера возмещения имущественного вреда [1].

Введение режима социальной изоляции и других ограничительных мер, примененных в условиях пандемии COVID-19, привело к усилению

фундаментального сдвига в структуре дистанционного потребления и спроса на онлайн-покупки торговых организаций. Большая часть населения имеет предпочтение осуществлять покупки через интернет-магазины, согласно требованиям санитарно-эпидемиологической безопасности. Значительный рост объема электронной торговли прослеживался на рынках предметов первой необходимости, медикаментов, продуктов питания и повседневно бытовых предметов, в то время как продажи предметов роскоши и интерьера, наоборот, упали. Потребители стали увеличивать онлайн-покупки, запасаясь необходимыми продуктами на случай продления ограничений на передвижения и самоизоляцию [3].

В том числе не только граждане, но и органы государственной власти в России обратили внимание на дистанционную торговлю в условиях пандемического кризиса. В середине марта отраслевые ассоциации интернет-компаний попросили государственных служащих ускорить процесс принятия законопроекта об онлайн-торговле лекарственными препаратами из-за эпидемии коронавируса. В результате, уже 1 апреля 2020 года Государственная Дума в третьем чтении приняла закон об онлайн-продаже лекарств [2].

Лидерами по темпам роста продаж стали продовольственные товары, товары народного потребления. Например, X5 Retail Group, ведущая российская компания продуктового ритейла, объявила о том, что онлайн-продажи через платформы «Perekrestok.ru» и «Пятерочка Доставка» в апреле 2020 года составили 1,7 миллиарда рублей (с учетом НДС). Это показало рост в 4,7 раза по сравнению с аналогичным периодом прошлого года, что обеспечило данной компании лидерство в сегменте онлайн-доставки продуктов питания в России. Оборот интернет-магазина «Ozon» в первом квартале 2020 года вырос на 115% до 31,6 млрд. рублей с учетом НДС, а в апреле оборот компании составил 14,9 млрд. рублей, что почти в три раза больше, чем год назад [5].

Следствием стремительного увеличения спроса на онлайн-покупки отдельных категорий товаров между продавцами и покупателями стало резкое увеличение спроса на курьерские услуги. Например, такие службы доставки как, Dostavista, PickPoint, Top Delivery, Voboxberry и СДЕК, заявляют о двухкратном росте спроса на свои услуги весной 2020 года.

Можно заметить, что пандемический шок спровоцировал ускорение продолжающейся цифровизации розничного сектора и, как следствие, рост популярности дистанционной торговли. Удобство покупателей в данной форме покупки и оплаты товаров может перейти в долгосрочную привычку, которая поспособствует к дальнейшему развитию бизнеса в цифровой форме.

Список использованных источников:

1. Закон РФ от 07.02.1992 N 2300-1 (ред. от 08.12.2020) «О защите прав потребителей» – URL: http://www.consultant.ru/document/cons_doc_LAW_305/ (дата обращения 20.02.21).

2. Госдума приняла закон о дистанционной продаже лекарств – РИА Новости 01.04.2020 – URL: <https://ria.ru/20200401/1569442880.html>(дата обращения: 23.02.2021).

3. Гукова Е. А. Основные проблемы и пути их решения в развитии промышленного маркетинга в России // Вестник Белгородского государственного технологического университета им. В.Г. Шухова . 2017. №. 10. С. 204-208. DOI: https://doi.org/10.12737/article_59cd0c7520fe20.62464116 (дата обращения: 26.02.2021).

4. Корнилова, Н.В. О производных способах приобретения права собственности / Н.В. Корнилова // Право и государство: теория и практика. 2018. № 3 (159). С. 26-30.

5. Савенкова, И. В. Дистанционная торговля и ее место в ритейлинге / И. В. Савенкова, Д. А. Клиновская, Л. Н. Бутенко // Молодой ученый. – 2016. – № 8 (112). – С. 659-663. – URL: <https://moluch.ru/archive/112/28516/> (дата обращения: 25.02.2021).

6. Скруг В. С. Цифровая экономика и логистика // Вестник Белгородского государственного технологического университета им. В.Г. Шухова . 2018. №. 5. С. 138-144. DOI: https://doi.org/10.12737/article_5af5a73774a5c6.45767446 (дата обращения: 26.02.2021).

7. Щетинин Андрей Михайлович «К вопросу о некоторых особенностях гражданско-правового регулирования продажи товаров дистанционным способом» // Наука и образование сегодня. 2016. №7 (8). – URL: <https://cyberleninka.ru/article/n/k-voprosu-o-nekotoryh-osobennostyah-grazhdansko-pravovogo-regulirovaniya-prodazhi-tovarov-distantсионным-способом> (дата обращения: 22.02.2021).

УДК 336.221.4

СОВРЕМЕННЫЕ ПРОБЛЕМЫ В ОРГАНИЗАЦИИ НАЛОГОВОГО КОНТРОЛЯ

Иващенко Н.Ю., студентка 4 курса

Научный руководитель: канд. экон. наук, доцент Ковалева Т.Н.

БГТУ им. В.Г. Шухова, г. Белгород, Россия

На современном этапе развития государства его результативная деятельность становится невозможным без четко организованной системы государственного финансового контроля, в которой существенная значимость отводится налоговому контролю. В условиях современной экономики налоговые платежи – это основной источник финансирования деятельности государства, это объясняется тем, что они являются базовой частью дохода в бюджете государства. Налоги составляют около 80% доходов консолидированного бюджета Российской Федерации по данным статистике.

Одна из основных задач Правительства Российской Федерации – это повышение доходов госбюджета и регулирования данных поступлений. Для того чтобы выполнить данную задачу в этом вопросе необходимо, как повышение уровня деловой активности и улучшения предпринимательского климата в стране, так и повышение эффективности налоговой системы государства и в частности налогового контроля.

Необходимым условием функционирования налоговой системы является налоговый контроль. Плательщики налогов и сборов не будут вы-

полнять в полном объеме свои налоговые обязательства в том случае, если налоговый контроль будет отсутствовать или окажется малоэффективным. Налоговый контроль способствует соблюдению налоговой дисциплины, пополняя государственный бюджет своевременно и в полном объеме. Кроме того, эффективный налоговый контроль должен способствовать защите прав и законных интересов добросовестных налогоплательщиков. Для оптимизации экономического и социального развития нашего государства должны быть разработаны меры по предупреждению нарушений, совершаемых в этой сфере, с учетом их глубинных предпосылок [3].

На становление и развитие налогового контроля долгое время происходит давление многих негативных факторов, вызванных, прежде всего, нестабильностью нормативно-правовой базы в области налогообложения, проблемами в организации работы налоговых инспекций, негативным отношением налогоплательщиков к налоговой системе и другое. Все эти факторы отрицательно влияют на организацию и на результат проведения налогового контроля в ней. Как и в любой другой сфере контроля существует группы проблем, которые можно систематизировать на два уровня: внутренние и внешние [5].

Налоговая дисциплина налогоплательщиков является одной из внутренних проблем. Она представляет собой систему мероприятий по формированию, воспитанию и контролю моральных качеств и финансовых возможностей налогоплательщика. Другими словами, в обязанности налогового органа входит профилактическая мера и иное содействие, предотвращающее любое правонарушение со стороны налогоплательщика.

В таблице 1 приведены данные Федеральной налоговой службы по налоговой задолженности за 1 января 2018-2021 г. Как видим, сумма долга за данный период достаточно стабильна. Ключевым направлением деятельности Федеральной налоговой службы России является укрепление налогового правопорядка и надзор за соблюдением законодательства. Именно налоговые органы несут ответственность за обеспечение полноты и своевременности уплаты налогов и других обязательных платежей, организациями и физическими лицами.

Таблица 1

Динамика задолженности по налогам и сборам, пеням и налоговым санкциям в бюджетную систему РФ по состоянию на 1 января [4]

	2018	2019	2020	2021
Задолженность по налогам и сборам, страховым взносам, пеням и налоговым санкциям (млн. руб.)	1,797,949	1,922,013	1,402,265	1,486,789

Таким образом, мы аргументировали необходимость использования дополнительных методов по борьбе с уклонением от уплаты налогов и

сборов. В странах с развитой рыночной экономикой розыском налогоплательщиков, скрывающих свои доходы от налогообложения, занимаются существующие специальные оперативные службы органов налоговых исследований, налоговой политики. Поэтому наша страна должна создать и разработать методику поиска теневого дохода.

Не четкая регламентация проведения налогового контроля также является причиной ее низкой результативности. Камеральные налоговые проверки это основная форма проведения налогового контроля, она проводится налоговыми контролерами ИФНС без выезда к налогоплательщикам, т.е. по месту нахождения налогового органа. Главная цель проверки – контроль над исполнением налогоплательщиками законодательных нормативно-правовых актов о налогах и сборах, предупреждение и устранение налоговых правонарушений, изучение правильности исчисления и уплаты налогов на основании налоговой декларации и документов, которые были предоставлены налогоплательщиком самостоятельно в налоговую инспекцию. Только в налоговом законодательстве определены стандартные правила и процедуры проведения мероприятий налоговой проверки. Нередко на практике налогоплательщики, инспекции ФНС России, а также различные судебные инстанции сталкиваются со спорными ситуациями, которые не указаны в налоговом законодательстве и до настоящего времени не урегулированы законом. Именно поэтому необходимо дифференцированно подходить к проверкам, четко определить нормативно-правовую базу, вносить изменения и дополнения в законодательные акты, затрагивающие либо отдельные категории налогоплательщиков, либо отдельные операции по различным видам налогов [6].

Следующей и немаловажной проблемой государственного налогового контроля является отсутствие регламентированного порядка отбора налогоплательщиков для проведения выездной налоговой проверки, отсутствие порядка учета времени при нахождении инспекторов на проверяемой территории налогоплательщика, что приводит к затягиванию выездных проверок и не выполнению соответствующего плана. По-прежнему организации выездных налоговых проверок остается кропотливым и затратным процессом из-за своей масштабности и сложности. Эффективное проведение выездных налоговых проверок, достигнет наилучшего результата в том случае, если будут установлены следующие дополнения в налоговом законодательстве:

- единый срок проведения выездной проверки, который позволит выбрать оптимальное количество кадровых и материальных ресурсов налоговых органов;

- целенаправленный и качественный отбор кандидатов на проверку с учетом структуры регионального бюджета, отраслевой специфики и особенностей состояния налоговой базы, территории и состава налогоплательщиков [2].

Механизм организации камеральных и выездных проверок на сегодняшний день не обеспечивает необходимого уровня эффективности работы налоговых органов, поэтому для совершенствования налогового контроля необходимо: во-первых, совершенствовать нормативную и законодательную базу; во-вторых, совершенствовать организацию контрольных мероприятий; в-третьих, необходимо воспитывать и зарождать правильную налоговую дисциплину в стране, укрепляя взаимодействие с налогоплательщиками [8].

На сегодняшний день необходима система мер по устранению данных проблем, которая способна учитывать особенности условий Российской Федерации в будущей перспективе для осуществления данных мер. Важна разумная и постепенная переориентация налогового контроля, в результате которой будут достигнуты цели прозрачной и эффективной налоговой системы, которая обеспечивает поступление налогов и сборов в консолидированный бюджет, а также пресекает и предупреждает налоговые правонарушения. Это позволит более качественно и эффективно использовать налоговые рычаги государственного регулирования без ущерба для экономики, что создаст предпосылки для экономического роста и притока инвестиций в производственный сектор, а также заложит прочный фундамент для обеспечения стабильных поступлений в государственную казну.

Список использованных источников:

1. Алиева Э. Б., Магомедова А. А., Махачева А. О. Актуальные проблемы налогового контроля // Закон и право. 2020. №3. URL: <https://cyberleninka.ru/article/n/aktualnye-problemy-nalogovogo-kontrolya> (дата обращения: 23.02.2021).
2. Атабиева Е.Л. К вопросу о сближении бухгалтерского и налогового учета // Белгородский экономический вестник. - 2014. - № 2 (74). - С. 136-143.
3. Белогорская А. Н., Улыбина Л. В., Жукова Т. В. Актуальные проблемы эффективности налогового контроля в российской Федерации // Вестник РУК. 2019. №2 (36). URL: <https://cyberleninka.ru/article/n/aktualnye-problemy-effektivnosti-nalogovogo-kontrolya-v-rossii-skoi-federatsii> (дата обращения: 23.02.2021).
4. Карепина О.И. Некоторые направления совершенствования налогового контроля в Российской Федерации//Конкурентоспособность в глобальном мире: экономика, наука, технологии. 2018.- № 1 -(60).- С. 179-182.
5. Карепина О.И. Развитие внутреннего государственного финансового контроля в России//Аудиторские ведомости. 2018. -№ 2.- С. 54-57.
6. Ковалева Т.Н., Атабиева Е.Л. Организация и проведение налоговых проверок. Белгород: Изд-во БГТУ, 2018. 199 с.
7. Ковалева Т.Н. Виды налоговых льгот и подходы к оценке их эффективности // В сборнике: Актуальные проблемы экономического развития Сборник докладов X Международной заочной научно-практической конференции. 2019. С. 187-191.
8. Официальный сайт Федеральная налоговая служба РФ [Электронный ресурс]. – URL: <https://www.nalog.ru/> (дата обращения: 23.02.2021).
9. Ткаченко Ю.А. Сухорученко Е.А. Специализированные подразделения системы внутреннего контроля // Белгородский экономический вестник. 2014. № 1 (73). С. 108–111.
10. Часовская К.И., Ковалев В.А. Актуальные вопросы налогообложения по кадастровой стоимости// В сборнике: Международная научно-техническая конференция молодых ученых. Белгород, 2020. С. 4717-4720.

11. Яремчук А.В., Ковалева Т.Н. Подходы к оценке эффективности работы Федеральной налоговой службы на современном этапе // в сборнике: Международная научно-техническая конференция молодых ученых. Белгород, 2020. С. 4751-4758.

УДК 004.4

АВТОМАТИЗАЦИЯ РАБОЧЕГО МЕСТА СПЕЦИАЛИСТА ПО ОХРАНЕ ТРУДА

Каракулова М.А., ст. преподаватель

Губкинский филиал БГТУ им. В.Г. Шухова, г. Губкин, Россия

В настоящее время автоматизация всех сфер и разделов офисной деятельности является одним из основных стимулов развития мировой информационной индустрии. Все разработчики программного обеспечения, начиная от самых мелких микропредприятий, до мировых воротил бизнеса – внесли свой вклад в развитие рынка информационных технологий. Все это позволяет говорить о том, что тема остается актуальной на протяжении нескольких десятков лет.

Функционал автоматизированной системы управления кадровым потенциалом невозможно себе представить без такого большого и значительного раздела, как охрана труда.

Российский рынок программного обеспечения настолько разросся и предлагает такое огромное количество альтернативных вариантов, что порой очень трудно определиться с выбором.

На сегодняшний день на рынке существует несколько десятков вариантов программного обеспечения для автоматизации отдельных разделов охраны труда.

Рассмотрим наиболее известные и популярные программные комплексы по охране труда и промышленной безопасности:

- 1С:Производственная безопасность. Охрана труда;
- SAP EHSM – управление охраной окружающей среды, здоровья и безопасностью;
- Интегрированная система обеспечения безопасности работ (ИСОБР);
- ИСУ ПБиОТ (HSE BREALIT);
- ЭРМ КОТ (контроль охраны труда).

Все программные продукты обеспечивают учет и контроль в соответствии с требованиями текущего законодательства.

Самое распространенное программное обеспечение Российских предприятий, это, конечно же, программное обеспечение фирмы 1С. Основным преимуществом является наличие семнадцати блоков (разделов охраны труда: таких как организация медосмотров на предприятии; проведение инструктажей, обучающих мероприятий; осуществление производ-

ственного контроля за соблюдением санитарных правил на предприятии и др.) и возможность совместной работы с другим программным обеспечением фирмы 1С, таким как, 1С:Бухгалтерия предприятия (БП), 1С:Зарплата и управление персоналом (ЗУП), 1С:Управление производственным предприятием (УПП) и 1С:ERP (выгрузка/загрузка данных). Еще одним большим плюсом является наличие возможности загрузки данных из XML и табличных документов.

Конкурентным программным обеспечением является программное обеспечение SAP EHSM. Самым большим плюсом, которого является интуитивно-понятный интерфейс. Программный продукт с 2011 активно внедрялся в странах СНГ, он так же состоит из блоков (таких как: охрана труда и здоровья; безопасность продукции; охрана окружающей среды). С помощью SAP EHSM легко отслеживать такие параметры рабочих мест как: вредные факторы, доплаты и льготы, средства индивидуальной защиты и др., организовывать и контролировать процессы, связанные с профилактическими осмотрами/освидетельствованиями сотрудников.

ИСОБР – еще один модульный программный продукт на Российском рынке. Позиционирует себя как интеллектуальная система автоматизации рабочих процессов промышленной безопасности и охраны труда. Разработчик компания «Визитек» - участник проекта «Сколково». «Визитек» вошла в топ-5 рейтинга самых быстрорастущих IT компаний России «Техуспех-2019».

ИСОБР состоит из 6 модулей: цифровой наряд-допуск, управление персоналом и подрядчиками, производственный контроль, управление происшествиями, опасные условия/действия и ключевые показатели эффективности. Основным предназначением ИСОБР является контроль, мониторинг и координация и обмена информацией по работам на производственном объекте.

HSE BREALIT – сервис в области охраны труда, промышленной безопасности, пожарной безопасности, ГОиЧС, экологии и пр. смежных областей. Локальное решение, обеспечивающее полное соответствие требованиям законодательства РФ и Международных стандартов.

В программном обеспечении HSE BREALIT существует более 200 модулей: электронные наряды-допуски; персонал; обучение; охрана труда; проверки и аудиты и др.

Система совместима с SAP; Oracle OEBS, EAM; 1С; БОСС- Кадровик и немало важно с системами алко-тестирования.

Еще одно интересное решение для бизнеса – КОТ – электронное рабочее место специалиста по охране труда. Разработчик КОТа - компания «СМС-Информационные технологии».

Система так же является модульной («Обучения», «Медосмотры», «Происшествия», «СИЗ» и др.).

Яркая особенность – мобильность в работе. Система КОТ позволяет начать оформление проверки на телефоне, смартфоне, планшете и завер-

шить ее на компьютере, без потери данных и с автоматическим оформлением акта проверки. Что в свою очередь позволяет сэкономить до 40% рабочего времени СОТа.

Также КОТ позволяет автоматизировать процессы отслеживания сроков, отправки оповещений, ознакомления с документами.

В итоге хотелось бы отметить, что прежде чем выбирать программное обеспечение для автоматизации рабочего места специалиста по охране труда, необходимо определиться с целями, выбрать процессы автоматизации с учетом особенности их вашего предприятия, определить необходимые требования к системе и только после этого «мониторить» рынок программных продуктов.

Список использованных источников:

1. 1С: отраслевые и специализированные решения : официальный сайт. – Москва, – URL: https://solutions.1c.ru/catalog/ehs_occsaf/features (дата обращения 09.03.2021).

2. КОНСОТ : официальный сайт . – Москва, - URL: https://consot.ru/soft_sap-ehsm/

3. Визитек:ИСОБР Интегрированная система обеспечения безопасности работ: официальный сайт . – Москва, - URL: https://www.tadviser.ru/index.php/Продукт:Визитек:_ИСОБР_Интегрированная_система_обеспечения_безопасности_работ

4. СКОЛКОВО : официальный сайт . – Москва,- URL:https://www.tadviser.ru/index.php/Продукт:Визитек:_ИСОБР_Интегрированная_система_обеспечения_безопасности_работ

5. СКОЛКОВО : официальный сайт. – Москва, - URL: <https://www.hserm.ru/brealit>

6. КОТ - электронное рабочее место специалиста по охране труда: официальный сайт . – Москва, - URL:<https://kot.cloud/#about>

УДК 338.27

**КОРРЕЛЯЦИОННО-РЕГРЕССИОННЫЙ АНАЛИЗ
ЭКОНОМИЧЕСКОЙ БЕЗОПАСНОСТИ ОРГАНИЗАЦИИ
НА ОСНОВЕ ИССЛЕДОВАНИЯ ПЛАНА ФИНАНСОВО-
ХОЗЯЙСТВЕННОЙ ДЕЯТЕЛЬНОСТИ**

Карягина В.С., Карпочев Р.В., студенты 5 курса

Научный руководитель: доцент Зелинская Г.А.

*ФГБОУ ВО «Астраханский государственный технический университет»,
г. Астрахань, Россия*

Проведение корреляционно-регрессионного анализа муниципального бюджетного учреждения города Астрахани «Чистый город» на основе исследования плана финансово-хозяйственной деятельности неразрывно связано с исследованием таких документов, как непосредственно сам план финансово-хозяйственной деятельности за 2016-2018гг. и отчёта об испол-

нении плана финансово-хозяйственной деятельности за 2016-2018гг [1].

Анализ соотношения первоначально утвержденных плановых значений расходной части бюджета и фактически исполненных плановых значений МБУ города Астрахани "Чистый город" за 2018 г. представлен в таблице 2.

Таблица 2 – Анализ плана расходной части бюджета и факта плановых значений МБУ города Астрахани "Чистый город" за 2016-2018гг., руб.

Показатели	2016			2017			2018		
	План	Факт	Не исполнено	План	Факт	Не исполнено	План	Факт	Не исполнено
Расходы, всего	18 599 841,96	18 599 547,76	294,20	20 758 616,00	20 758 616,00	0,00	35 774 291,71	33 787 837,86	1 986 453,85
Расходы на выплаты персоналу казенных учреждений	16 633 225,85	16 633 225,85	0,00	0,00	0,00	0,00	28 915 436,03	27 767 869,91	1 147 566,12
Фонд оплаты труда учреждений	12 830 127,59	12 830 127,59	0,00	13 877 824,32	13 877 824,32	0,00	22 298 547,87	21 150 981,75	1 147 566,12
Закупка товаров, работ и услуг для обеспечения государственных (муниципальных) нужд	1 954 084,47	1 954 084,47	0,00	2 491 596,46	2 491 596,46	0,00	6 822 991,08	5 984 103,35	838 887,73

В 2018 году расходы исполнены в объеме 33 787 837,86 тыс. руб. или на 1 986 453,85 тыс. руб. (на 5,5%) меньше объема, принятого в первоначальном плане (35 774 291,71 руб.), в 2016 и 2017 гг. были исполнены полностью, либо не исполнены в незначительной степени. По итогам 2018 года от плана на год в бюджете муниципального бюджетного учреждения города Астрахани "Чистый город" неосвоенными остались 1 986 453,85 руб. Причинами могут быть низкое качество управленческих решений, ужесточение правил для эффективности деятельности учреждений.

Поэтому существует необходимость в проведении корреляционно-регрессионного анализа для выявления причины неисполнения плана финансово-хозяйственной деятельности муниципального бюджетного учреждения «Чистый город».

Корреляционно-регрессионный анализ предполагает определение за-

зависимостей, для этого необходимо выявить наиболее неисполненные показатели. В нашем случае наиболее подходящими показателями являются значения расходной части плана финансово-хозяйственной деятельности, так как доходная часть представлена лишь одним показателем (табл. 3). Для выбора показателей будем ориентироваться на значения 2018 года, так как наибольшее неисполнение выявлено именно за этот период.

Таблица 3 – Корреляционно-регрессионный анализ плана финансово-хозяйственной деятельности муниципального бюджетного учреждения «Чистый город», руб.

Показатели	2016	2017	2018	Коэффициент корреляции
	Фактические значения, руб.			
Расходы, всего	18 599 547,76	20 758 616,00	33 787 837,86	–
Расходы на выплаты персоналу казенных учреждений	16 633 225,85	0,00	27 767 869,91	0,71847321
Фонд оплаты труда учреждений	12 830 127,59	13 877 824,32	21 150 981,75	0,99987340
Закупка товаров, работ и услуг для обеспечения государственных (муниципальных) нужд	1 954 084,47	2 491 596,46	5 984 103,35	0,99996280

Таким образом, корреляционно-регрессионный анализ показал, что существуют зависимости между показателями, представленными в таблице 1 и расходной частью плана финансово-хозяйственной деятельности муниципального бюджетного учреждения года Астрахани «Чистый город». Итак, полученные результаты близки к 1 и свидетельствуют о сильной прямой взаимосвязи между исследуемыми величинами. Наиболее сильная зависимость расходной части выявлена от показателя «Закупка товаров, работ и услуг для обеспечения государственных (муниципальных) нужд» – 0,99996280, от показателя «Фонд оплаты труда» – 0,99987340, от показателя «Расходы на выплаты персоналу казенных учреждений» тоже довольно сильная зависимость, которая составляет 0,71847321.

Наивысшая степень экономической безопасности на предприятии достигается при условии, что весь комплекс показателей эффективно исполнен и направлен на достижение поставленных целей, несоблюдение которых препятствует нормальному ходу развития производства. Исследование показало, что нанесению экономического ущерба способствует недостаточный внутренний и внешний аудит и анализ отчетности для принятия правильных управленческих решений.

Список использованных источников:

1. Официальный сайт для размещения информации о государственных (муниципальных) учреждениях [Электронный ресурс]. – Электрон. дан.– [А.,2018.]. –Режим доступа: <https://bus.gov.ru/public/print-form/show.html?pfid=27884355> (дата обращения 10.02.2021г.)

УДК 314.5

БРАКИ И РАЗВОДЫ В РОССИИ

Киреева М.А., студентка 3 курса

Научный руководитель: канд. экон. наук, доцент Таничева Т.С.

Губкинский филиал БГТУ им. В.Г. Шухова, г. Губкин, Россия

Брак – это изменяющаяся форма отношений между мужчиной и женщиной, посредством которой общество упорядочивает и санкционирует их половую жизнь, устанавливает супружеские и родительские права и обязанности.

В процессе своей семейной жизни мужчина и женщина сталкиваются с трудностями. В связи с чем жизнь семьи можно разделить на периоды. В динамике изменения семейной жизни есть кризисные периоды, во время которых обостряются те или иные проблемы, возникают конфликты и ссоры. Не каждая ячейка общества, называемая семьей, может справиться с такими периодами в жизни. Поэтому и возникают разводы.

По числу заключения и расторжения браков Россия находится далеко не на ведущих местах. С изменением нравов, ценностей, у человека поменялось и отношение к браку. Современные молодые люди с легкостью заключают и расторгают браки. В связи с чем по количеству разводов Россия находится на первом месте в Европе.

Статистику браков и разводов можно проследить на рис.1. [2]



Рис. 1. Браки и разводы в России.

С 1965 по 2018 годы количество заключенных браков сократилось

практически на 50% и достигло 917 тыс. в год. В этот же период количество разводов выросло со 184000 до 584000 в год. В 2011 году было зарегистрировано наибольшее количество браков 1316000 в год. Самое большое число разводов наблюдалось в 2002 году 854000. С 2014 года мы наблюдаем тенденцию к снижению браков и разводов в России.

Ситуация, на наш взгляд, зависит от мер социальной поддержки молодых семей. В первом полугодии 2019 года по данным статистики, уменьшилось количество зарегистрированных браков на 12,6 %, количество расторжения браков – на 21,8%.

Статистические органы прогнозируют численность населения к 2036 году до 134-150 млн. человек. Прогноз основывается на положительных изменениях в миграционном и естественном движении населения, за счет увеличения суммарного коэффициента рождаемости и ожидаемой продолжительности жизни. [1]

Проведя анкетирование среди мужчин и женщин в возрасте от 18 до 30 лет, мы можем сделать свои выводы на данную тему.

Отвечая на первый вопрос «Как Вы считаете, при вступление в брак, сколько лет необходимо встречаться?», 50% анкетированных считает, что при вступление в брак необходимо встречаться два года, 40% - что необходимо встречаться 1 год, другие 10% считают, что более 3-х лет надо провести в отношениях до замужества (рис.2). На вопрос: «На чем должны основываться взаимоотношения между мужчиной и женщиной?», более 50% человек ответили, что отношение должны основываться на доверии, 30% на искренности, а остальные 20% на взаимных симпатиях и общих интересах и увлечениях. На вопрос: «Почему в молодых семьях происходят разводы?», анкетированные ответили следующим образом. 60% считают, что разводы происходят из-за недопонимания, 20% из-за нехватки опыта между молодыми людьми и 20% - из-за бытовых трудностей.

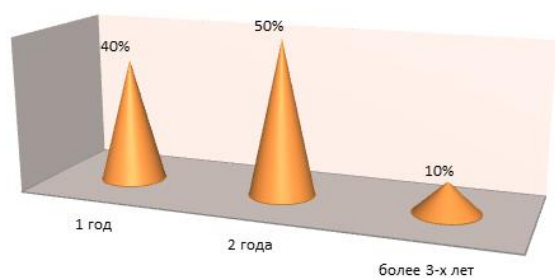

Мнения респондентов на вопрос анкеты: «Как Вы считаете, при вступление в брак, сколько лет необходимо встречаться?»

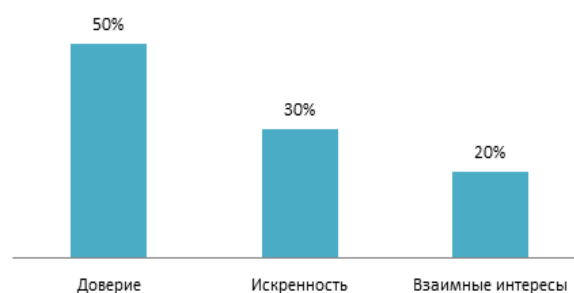

Мнения респондентов на вопрос анкеты: «На чем должны основываться взаимоотношения между мужчиной и женщиной?»

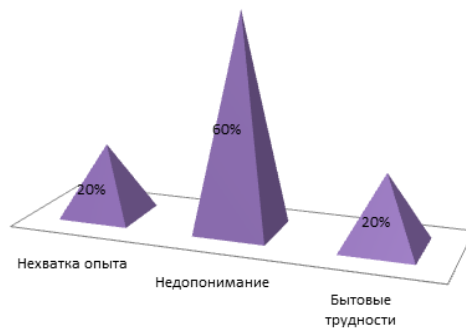

Мнения респондентов на вопрос анкеты:
 «Почему в молодых семьях происходят разводы?»
Рис.2 Результаты анкетирования (вопросы 1-3)

Мотивами вступления в брак 60% людей считают любовь, 30% укрепление отношений, а 10% считают мотивом является желание семейной жизни (рис.3). Отвечая на вопрос о том, какие трудности имеет молодая семья, 90% анкетированных считают, что это денежные трудности, а другие 10% отсутствие личного жилья. 80% анкетированных думают, что женщина мечтает при вступлении в брак о детях, а 20% о счастливой семье. А на вопрос: «О чем мечтают мужчины при вступлении в брак?», 90% людей ответили о заботе, 5% о детях и 5% о стабильности.

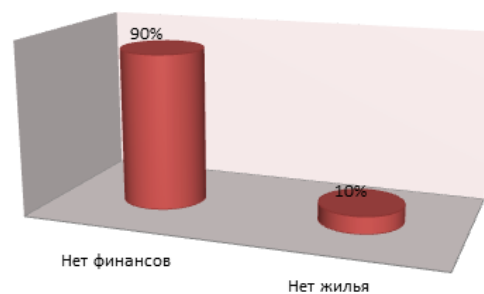
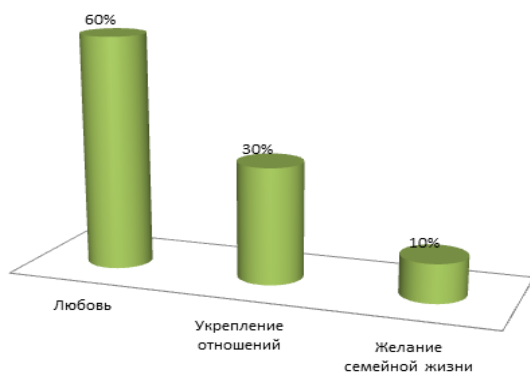

Мнения респондентов на вопрос анкеты:
 «Каковы мотивы вступления в брак?»

Мнения респондентов на вопрос анкеты:
 «Какие трудности испытывает молодая семья?»

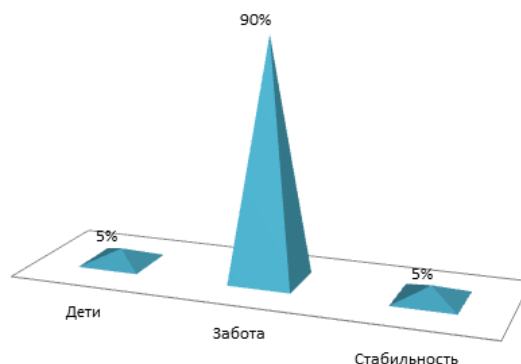
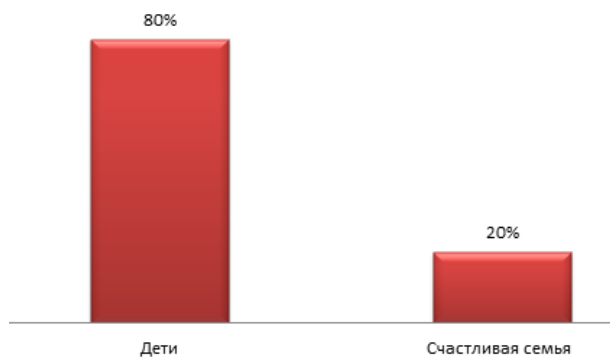

Мнения респондентов на вопрос анкеты:
 «О чем мечтают женщины при вступлении в брак?»

Мнения респондентов на вопрос анкеты:
 «О чем мечтают мужчины при вступлении в брак?»

Рис.3 Результаты анкетирования (вопросы 4-7)

По результатам исследования, можно сделать следующие выводы. Семейная жизнь невозможна без конфликтов. Как и в любой динамической системе, в семье есть кризисные периоды.

Семья представляет собой ячейку и является неотделимой частью общества. Жизнь общества связана с такими же процессами, что и жизнь семьи. Культура общества определяется культурой семьи. Общество состоит из людей, а люди – это отцы, матери в своих семьях, в которые рождаются дети. Поэтому воспитательная функция семьи связана с ролью отца и матери в семье. От того какие ценности прививают отец и мать своим детям, к чему их приучают в семье, зависит и то, каким будет общество, в котором жить этим детям.

Список использованных источников:

1. Демографические прогнозы для России. [Электронный ресурс] – Режим доступа : <http://www.allbest.ru/> свободный. – Загл. с экрана. – Яз. рус. – (Дата обращения: 20.01.2021).

2. ТАСС Росстат опубликовал прогноз изменения численности населения к 2036 году. [Электронный ресурс] – Режим доступа : <https://tass.ru/ekonomika/7433139/> свободный. – Загл. с экрана. – Яз. рус. – (Дата обращения: 23.01.2021).

3. Основные стадии и фазы развода. [Электронный ресурс] – Режим доступа : <https://psy.wikireading.ru/3636> свободный. – Загл. с экрана. – Яз. рус. – (Дата обращения: 20.01.2021).

УДК 339.138

ЭВОЛЮЦИЯ УПРАВЛЕНЧЕСКИХ КОНЦЕПЦИЙ В БИЗНЕСЕ

Кишкурно Д.С., студент 2 курса

Научный руководитель: магистр экон. наук,

ст. преподаватель Бедретдинова Е.Н.

Гродненский государственный университет им. Я. Купалы,

г. Гродно, Республика Беларусь

Нужно отметить, что до XX в. никто не думал над тем, чтобы руководить организациями системно. Данное понимание вынашивалось долгое время, начиная с середины XIX в. и до 20-х годов XX в. В США зародилась идея того, что управление самостоятельно способно принести значительный вклад в формирование, развитие и успех компании. [1].

Инновационные системы управления крупными предприятиями содержат огромное количество составных элементов: технологии, финансово-экономической отчетности и учета, описания распорядков внутренних бизнес-процессов и схем взаимодействия с внешним окружением. О.А. Косоруков считает, что результатом функционирования, всего этого комплекса взаимосвязанных компонентов должен стать рост эффективности деятельности компании. Анализ эффективности деятельности хозяйст-

вующих субъектов была актуальна в разные времена исторического развития экономических отношений, описывает он в своей книге. [2 – 3].

Все концепции эффективного управления ориентированы на решение определённых управленческих задач. Ни одна концепция, выраженная в модели, не сделает систему управления результативной, но она может наиболее эффективно решить какую-либо управленческую задачу предприятия. Разные концепции эффективного управления предусмотрены для конкретных задач. Иными словами, приступать необходимо с содержательной стороны темы, с того, что должно быть осуществлено, а никак не с того, каким образом это будет осуществлено. Приступать нужно именно с отбора бизнес задач. Административное управление [5, 6] зародилось в США в начале XX в. Административная школа, основываясь на методах научной организации труда, начала формировать подходы к совершенствованию управления организацией в целом, стремясь при этом самым лучшим образом создать организационную структуру, поделив организацию на подразделения с учетом их специализации, и посредством создания рациональной системы документооборота наладить эффективное взаимодействие между ними.

Система административного управления, которая полностью нацелена на бережливое производство, упрощает процесс руководства, и в то же время увеличивает его эффективность. И, как следствие, она позволяет существенно снизить себестоимость производства товаров, услуг, повысив долговременную конкурентоспособность организаций без особых значительных вложений в модернизацию производства. Непосредственно система административного управления предоставляет возможность на практике качественно найти решение двум основным задачам управления, нацеленным на увеличение производительности труда: рациональная организация труда; мотивирование каждого сотрудника организации к производительному и качественному труду. Отталкиваясь от этих задач, систему административного управления можно разделить на два раздела: 1) административного управления организацией ; главная цель – за счет верной постановки планирования, организации труда и управления обеспечить правильное движение материальных и информационных потоков в рамках всего предприятия в целях получения максимально возможной прибыли; отвечает на вопросы: кто, что, как и когда должен делать в организации для достижения ее целей; 2) административного управления персоналом (рациональная модель трудовых отношений, базирующаяся на эффективной системе оплаты труда); цель – обеспечить высокий уровень производительности и качества труда, трудовой, производственной и исполнительской дисциплины на каждом рабочем месте за счет правильного регулирования трудовых отношений и использования эффективной системы оплаты труда; отвечает на вопросы: как нужно каждому работать, как работникам строить отношения с руководителями и коллегами, как оплачивается труд, как руководителям правильно управлять персоналом.

Маркетинговое управление предполагает реальный инструмент управления закупками, продажами складскими запасами, позволяющий незамедлительно реагировать на ситуацию и при необходимости соответствующим образом менять стратегию поведения предприятия на рынке – оперативно привлекая дополнительные способы изучения рынка, продвижения товара и привлечения клиентов, устраивая распродажи и акции, корректируя плановые и проводя экстренные внеплановые закупки товара. Для решения подобных вопросов мало только лишь «целевого» объединения подразделений, ликвидирующего их «личные» промежуточные цели. Следует правильно использовать все доступные средства компании, сведя к минимальному количеству утраты времени и искажения, сопутствующие неоднократной передаче данных при постановке, обсуждении также усвоении вопросов различными подразделениями после утверждения принятого решения. С целью этого специалисты, отвечающие за осуществление разных функций, должны быть объединены в единые подразделения.

Маркетинговое управление дает возможность, основываясь на базе минимального количества сведений управленческого учета, незамедлительно установить критические точки во многофункциональной, структурной организации деятельности компании, определить результирующий вектор движения организации, обнаружить проблемы и трудности, а также локализовать их на уровне определенного подразделения или товарной позиции. Основными целями маркетингового управления являются: – быстрый анализ деятельности отдельных подразделений и всей организации в целом; – оценка состояния компании с внутренней точки зрения, а также с внешней – рыночной. Для любого определенного этапа либо в зависимости от условий маркетинговое руководство ставит, принимает решения или организует решение следующих вопросов, что, обычно всегда выражается в цифрах, графиках, схемах, таблицах; – установление и согласование направлений деятельности компании, рынков предприятия и его положения на них; – определение стратегических и тактических целей организации, постановка целей для их достижения; – создание и осуществление мероприятий по систематическому изучению рынков предприятия; – выбор/разработка товаров/услуг, исследование характеристик, издержек по реализации, ценообразование; – разработка, организация и выполнение мероприятий по продвижению продукта, – каналы сбыта(реализации), реклама, стимулирование продаж; – участие в определении объемов, источников, а также схем финансирования выполнения установленных задач; – постановка задач по разработке функциональной и организационной части компании, схем содействия подразделений, документооборота; – непосредственное участие в организации материальных и финансовых потоков в соответствии с условиями достижения установленных целей; – постановка задач по разработке мероприятий соответствующей организации производственной базы; – постановка задач по определению и организации кадрового состава, условий труда, способов и форм мотивации труда сотруд-

ников всех уровней; – определение контрольных характеристик деятельности предприятия и разработка способов их расчета (управленческий учет); – контроль параметров текущей работы и развития предприятия. Таким образом, движущая сила бизнес-инжиниринга, база единого подхода к управлению компании как к подсистеме взаимосвязанных рыночных процессов - маркетинговое управление. Сущность процессного управления [5 – 6] состоит в том, чтобы ликвидировать причины, снижающие результативность административного управления. Многочисленные компании на Западе слишком разрослись, и система административного управления на них сильно усложнилась. Усложнение касается того, что в рамках предприятия появляется много различных течений согласно производству, которыми становится сложно организованно регулировать.

Стало труднее приспособляться к переменам на рынке, поэтому предприятия теряют свою гибкость, а, следовательно, и их эффективность падает. Чтобы устранить причины, снижающие их эффективность, – отделить друг от друга все сквозные процессы производства товаров и услуг существует процессное управление, которое ориентировано на проверку имеющейся на предприятиях административной системы управления. По сути речь идет о необходимости разделения фирм с целью создания более узкоспециализированных бизнес-единиц. Чем более узкая специализация каждой бизнес-единицы, тем более результативно работает административная система управления, а это значит, что эффективнее работает и само предприятие. Главная задача процессного управления – оперативная оценка деятельности отдельных подразделений и всего предприятия в целом. Процессное руководство дает возможность нормализовать связь подразделений разросшейся структуры фирмы и тем самым уменьшить продолжительность производственного цикла и расходы. Я считаю, что в большинстве работ, описание положительных сторон процессного управления начинается со сравнения процессного и функционального подходов, которые абсолютно разные и противоположные. Авторы считают, что они принципиально различные, а также взаимно несовместимые. Но функции и процессы точно не являются антиподами, а представляют лишь различные степени абстракции. Функция – это задача, которую решает предприятие для самосохранения и для достижения поставленных целей. Предпринимательство в свою очередь – это осуществление функции во времени, способ решения бизнес-задачи. Бизнес-процесс представляет то, как функция выполняется, в какой согласованности и в каких вариациях, а также то, как функции взаимодействуют работе компании. Например, одну и ту же функцию можно осуществить разными бизнес-процессов. Ее многогранность - основное преимущество идеи анализа бизнес-процессов предприятия посредством создания его модели. Во-первых, моделирование бизнес-процессов – это ответ практически на все вопросы, которые касаются усовершенствования работы компании и увеличения его конкурентоспособности. Во-вторых, специалист, внедривший данную методологию, будет обладать сведениями, которые позволят самостоятельно улучшать организа-

цию и делать прогнозы на будущее. Также хочу отметить, что понятия эффективности управления, эффективности бизнеса, предпринимательства зависят от определенного предприятия, конкретной рыночной ситуации, условий, совокупности абсолютно всех важных внутренних и наружных условий, от тактики предприятия и т.д.

Список использованных источников:

1. articlekz.com/article/14546
2. Косоруков О.А. Исследование операций: учебник / О.А. Косоруков, А.В. Мищенко; Под общ. ред. д. э. н., проф. Н.П. Тихомирова. – М.: Издательство «Эк-замен», 2003. – 448 с.
3. Пузов Е.Н., Яшин С.Н. Сравнительная оценка: практические аспекты (мониторинг экономической безопасности региона; стратегический анализ компаний и бизнес-единиц): монография. – Нижегород. гос. техн. ун. -т. – Нижний Новгород, 2006. – 100 с.
4. Пузов Е.Н. Концепция эволюции сложных экономических структур // Опыт и проблемы социальноэкономических преобразований в условиях трансформации общества: регион, город, предприятие: сборник материалов международной научно-практической конференции. – Пенза: РИО ПГСХА, 2003. – С. 212 – 215.
5. Пузов Е.Н. Современный инструментарий оценки и анализа эффективности бизнеса. Трехфазная модель управления стоимостью: монография. – Нижегород. гос. техн. ун. -т. – Нижний Новгород, 2006. – 117 с.

УДК 330.322

**ОБОСНОВАНИЕ ФОРМЫ ФИНАНСИРОВАНИЯ
КАПИТАЛОВЛОЖЕНИЙ**

Кодолич А.С., студентка 4 курса

Научный руководитель: ст. преподаватель Бородич Т.А.
*МОУВО «Белорусско-Российский университет», г. Могилев,
Республика Беларусь*

Современное развитие экономики базируется на реализации достижений научно-технического прогресса для более эффективного производства продукции, работ, услуг. Это связано с тем, что при использовании новой техники и технологий повышается качество производимой продукции за счет внедрения в производство новых технологических процессов, а также за счет использования более современных ресурсов и материалов. Однако на приобретение передовых технологий организациям требуются инвестиции.

В качестве объекта исследования был выбран Могилевский филиал РУП «Белтаможсервис», который является крупнейшим оператором на рынке логистических услуг Беларуси с 2015 года, оказывая следующие широкий спектр услуг [1].

По результатам анализа эффективности функционирования ТЛЦ было установлено, что организации осуществляет свою деятельность недостаточно эффективно, причем слабым звеном Могилевского филиала является транспортная деятельность, по которой организация несет убытки.

У Могилевского филиала РУП «Белтаможсервис» свой парк подвижного состава очень маленький и включал на 2019 год всего 5 транспортных средств: 3 автомобиля Mercedes-Benz Actros IV, а также по одному автомобилю DAF XF 460 SSC и Iveco Stralis Hi-Way. Поскольку данное предприятие осуществляет не только транспортную деятельность, но и оказывает другие более рентабельные виды услуг, то содержать свой автопарк предприятию было бы не рационально, поэтому транспортно-логистический центр для оказания транспортных услуг использует наемный транспорт, который арендует у других филиалов РУП «Белтаможсервис», например, у Гомельского, Витебского и Минского филиалов [1].

У автопарка на 2019 г. наблюдается сокращение подвижного состава на 1 автомобиль и снижение эффективности использования подвижного состава предприятия, на что указывает уменьшение коэффициента выпуска парка на линию на 0,024 и коэффициента использования пробега на 0,038. Поэтому рассматриваемой организации предлагается инвестирование в обновление подвижного состава [2].

При помощи метода сравнительного анализа по обобщенному показателю был осуществлен выбор приобретения наиболее оптимального транспортного средства. С учетом отобранных критериев для анализа рассматриваемых автомобилей наиболее целесообразным оказалось приобретение автомобиля Iveco.

Далее следует выбрать способ приобретения выбранного автомобиля. На основании характеристик выбранного типа автотранспортного средства необходимо определить общую сумму прогнозируемых капитальных вложений.

Так как собственных средств у организации для приобретения транспортного средства не имеется, то возможно два варианта приобретения автотранспортных средств:

- 1) приобретение в собственность за счет кредитных ресурсов;
- 2) приобретение по договору лизинга.

Общая сумма инвестирования в покупку автомобиля будет составлять его стоимость. Стоимость нового автомобиля IVECO Stralis 460 Hi-Way составляет 110 000 р.

Поскольку сумма кредита составляет свыше 100 000 р., то предлагается условие со ставкой 25% годовых при первоначальном взносе от 10% на срок до 5 лет. Расчет выплат по кредиту на покупку автомобиля представлен в таблице 1.

Таким образом, согласно условиям предоставления кредита, за 3 года организация переплатит 42 704,02р.

Если рассматривать второй вариант инвестирования, то есть лизинг, то предлагается условие со ставкой 12,5% годовых при первоначальном взносе 10% на срок до 5 лет. Данные для расчета выплат по лизингу представлены в таблице 2.

Таблица 1 – Расчет выплат по кредиту на покупку автомобиля

Наименование показателя	Значение показателя
Стоимость автомобиля, р.	110 000
Первоначальный взнос, р.	11 000
Сумма кредита, р.	99 000
Процентная ставка, %	25
Срок кредита	36
Ежемесячный платеж, р.	3 936,22
Переплата по кредиту, р.	42 704,02
Выплаты за весь срок кредита, р.	141 704,02

Таблица 2 – Данные для расчета выплат по лизингу на покупку автомобиля

Наименование показателя	Значение показателя
Стоимость предмета лизинга, р.	110 000
Аванс, р., в т.ч.	11 000
Сумма без НДС, р.	9 167
Сумма НДС, р.	1 833
Процентная ставка, %	12,5
Срок лизинга	36
Выкупная стоимость, р.	108 900
Лизинговый платеж, р.	132 096
Всего платежей, р.	132 036

Таким образом, согласно условиям по договору лизинга за 3 года организация выплатит сумму в размере 132 0036 р.

Из представленных вариантов инвестирования наиболее предпочтительным является второй вариант, то есть приобретение автомобиля в лизинг, что на 9 668 р. ($141\,704,02 - 132\,036 = 9\,668$ р.) выгоднее, чем при покупке автомобиля в кредит.

Таким образом, при принятии решения об осуществлении инвестиционной деятельности организации сталкиваются с проблемой выбора источника финансирования и для того, чтобы принять правильное решение, следует рассмотреть и проанализировать все возможные варианты и выбрать наиболее оптимальный, поскольку от этого выбора будут зависеть финансовые результаты инвестиционной деятельности предприятия.

Список использованных источников:

1. РУП «Белтаможсервис» [Электронный ресурс]. – 2020. – Режим доступа: <http://declarant.by> – Дата доступа: 05.03.2020.
2. Любушин Н.П. Экономический анализ. – Москва: Юнити-Дана, 2010. – 576 с.
3. Агаева Л.К., Анисимова В.Ю. Инвестиционная деятельность предприятия. – Самара, 2018. -76 с.

СОВЕРШЕНСТВОВАНИЕ МЕТОДИКИ ВЫБОРА ПОДВИЖНОГО СОСТАВА ДЛЯ ИНВЕСТИРОВАНИЯ

Кодолич А.С., студентка 4 курса

Научный руководитель: ст. преподаватель Бородич Т.А.
*МОУВО «Белорусско-Российский университет», г. Могилев,
Республика Беларусь*

На современном этапе развития одной из важнейших составляющих деятельности любой компании является грамотное распределение денежных средств. Как правило, одним из способов преумножения имеющегося капитала является инвестирование.

На данный момент существует огромное количество объектов для инвестирования, однако в целях эффективности и быстрой окупаемости вложений требуется грамотная оценка перспективности инвестиционного проекта.

Методику выбора подвижного состава для инвестирования предлагается рассмотреть на примере Могилевского филиала РУП «Белтаможсервис», который является крупнейшим оператором на рынке логистических услуг Беларуси с 2015 года, оказывая следующие виды услуг: экспедиционная деятельность; транспортные услуги; оказание услуг таможенного представителя; оказание складских услуг; финансовые услуги; оказание информационных услуг; страхование[1].

На основании результатов работы Могилевского филиала РУП «Белтаможсервис» за 2017-2019 гг., можно сделать общие выводы о недостаточной эффективности функционирования организации.

Основной проблемой неэффективной работы предприятия является убыточность транспортной деятельности. Наблюдается отрицательная тенденция при оценке динамики технико-эксплуатационных показателей работы транспорта: снижение коэффициентов использования пробега и выпуска автомобилей на линию, а также падение грузооборота. Это связано с усилением конкуренции на рынке транспортных услуг, а также с ростом транспортных расходов организации[2].

При осуществлении автомобильных перевозок грузов должна обеспечиваться наибольшая эффективность эксплуатации собственного грузового автомобильного транспорта организации.

Поскольку Могилевский филиал для осуществления транспортной деятельности чаще использует арендуемые автомобили, так как собственный подвижной состав не всегда подходит для выполнения конкретной перевозки (например, по грузоподъемности), то предлагается рассмотреть вариант инвестирования в приобретение подвижного состава. При помощи метода сравнительного анализа по обобщенному показателю возможно определить целесообразность выбора того либо иного транспортного средства.

Прежде всего, необходимо определить набор показателей, по которым предполагается оценивать имеющийся в распоряжении подвижной состав.

Для этого совместно с работниками отдела транспортных услуг был разработан набор показателей, оказывающих значимое влияние на выбор транспортного средства для выполнения перевозок. На основе предложенной таблицы с показателями (таблица 1) сотрудниками отдела проведено их ранжирование по степени значимости для покупки автотранспортного средства от 1 (самый важный) до 11 (самый незначительный).

Таблица 1 – Результаты ранжирования значимости показателей экспертами

Критерий	Балл				Средний балл экспертов	Весовой коэффициент	Значимость показателя, %
	I	II	III	IV			
Габариты автомобиля	1	4	3	3	2,75	4,00	14,48
Грузоподъемность	3	5	2	1	2,75	4,00	14,48
Расход топлива	2	2	1	2	1,75	6,29	22,75
Максимальная скорость автомобиля	4	1	6	5	4,00	2,75	9,95
Вид топлива	6	9	4	4	5,75	1,91	6,92
Стоимость нового автомобиля	10	8	11	10	9,75	1,13	4,08
Вид шин	5	3	5	6	4,75	2,32	8,38
Объем бака	8	6	7	7	7,00	1,57	5,69
Вес автомобиля	7	7	8	8	7,50	1,47	5,31
Номинальная мощность	11	10	9	11	10,25	1,07	3,88
Крутящие момент	9	11	10	9	9,75	1,13	4,08

При расчете значимости каждого показателя учитывался весовой коэффициент, который определялся как частное от деления общего числа показателей на соответствующий ранг.

Так, например, по критерию «Максимальная скорость автомобиля» средний балл по оценкам экспертов составляет 5,75. В нашем случае для выбора автомобиля использовалось 11 ключевых показателей. Тогда вес рассматриваемого критерия будет равен $11 / 5,75 = 1,91$.

Для расчета значимости показателя «Максимальная скорость автомобиля» используется суммарный вес всех выбранных показателей: $4 + 4 + 6,29 + 2,75 + 1,91 + 1,13 + 2,32 + 1,57 + 1,47 + 1,07 + 1,13 = 27,63$.

Исходя из предпосылки, что в сумме значимость всех показателей должна давать 100 %, значимость 1 балла в процентах составляет 3,619 % ($1/27,63 \times 100$). Следовательно, значимость показателя «Максимальная скорость автомобиля» определяется как $1,91 \times 3,619 = 6,92$ %.

По результатам проведенного ранжирования параметров для выбора автомобиля были отобраны три наиболее важных показателя с точки зрения экспертов: расход топлива (значимость показателя 22,75 %); грузоподъемность автомобиля (по 14,48 %); максимальная скорость движения (9,95 %).

Таким образом, сравнительному анализу подлежат:

- расход топлива (ранг 1);
- грузоподъемность (ранг 2);
- максимальная скорость движения (ранг 3).

Сравнительная характеристика автомобилей представлена в таблице 2.

Таблица 2 – Сравнительная характеристика автомобилей

Критерий	Марка автомобиля		
	Iveco	DAF	Mercedes-Benz
Расход топлива на 100 км пробега	11	12	12
Грузоподъемность, т	20	20	20
Максимальная скорость движения, км/ч	90	85	80

По данным таблицы 2 для каждого критерия выбирается оптимальное (минимальное или максимальное в зависимости от показателя) и принимается за единицу.

По остальным значениям критерия проводится пересчет относительно выбранного оптимального значения как представлено в таблице 3.

Как показывают данные таблицы 3, исходя из технических характеристик, среди представленных автомобилей предпочтительнее Iveco.

Таблица 3 – Расчетные данные для выбора подвижного состава

Критерий	Ранг	Марка автомобиля		
		Iveco	DAF	Mercedes-Benz
Расход топлива на 100 км пробега	1	1	0,92	0,92
Грузоподъемность, т	2	1	1	1
Максимальная скорость движения, км/ч	3	1	0,94	0,89

Итоговая рейтинговая оценка получается путем расчета суммарного коэффициента, полученного как сумму частных от деления относительного значения каждого показателя на ранг (таблица 4).

Таблица 4 – Результаты выбора подвижного состава

Критерий	Ранг	Марка автомобиля		
		Iveco	DAF	Mercedes-Benz
Расход топлива на 100 км пробега	1	1,00	0,92	0,92
Грузоподъемность, т	2	0,5	0,5	0,5
Максимальная скорость движения, км/ч	3	0,33	0,31	0,30
Суммарный коэффициент	–	1,83	1,73	1,72

По результатам проведенных расчетов с использованием рейтинговой оценки наиболее целесообразным оказалось приобретение автомобиля Iveco. Суммарный коэффициент у автомобиля данной модели – 1,83, что на 6,36 % больше, чем обобщенный показатель у автомобиля Mercedes-Benz (1,72) и на 5,45 % больше, чем у DAF (1,73).

Список использованных источников:

1. РУП «Белтаможсервис» [Электронный ресурс]. – 2020. – Режим доступа: <http://declarant.by> – Дата доступа: 05.03.2020.
2. Любушин Н.П. Экономический анализ. – М.: Юнити-Дана, 2010. – 576 с.

УДК 338.242.2

**УПРАВЛЕНЧЕСКИЙ АНАЛИЗ ВНУТРЕННИХ РЕСУРСОВ
И ВОЗМОЖНОСТЕЙ РАЗВИТИЯ ПРЕДПРИЯТИЯ
НА НЕФТЕДОБЫВАЮЩЕМ РЫНКЕ**

Козлов А.В., магистрант 2 курса

Научный руководитель: канд. экон. наук, профессор Дубинина Н.А.
*ФГБОУ ВО «Астраханский государственный технический университет»,
г. Астрахань, Россия*

Задачей управленческого анализа является изучение возможностей предприятия организовывать и развивать основной вид деятельности в реальных условиях с учетом нестабильности факторов внешней среды и их неопределенности [1].

Критерии адаптивности предприятия к изменению внешней среды характеризуются совокупностью параметров, определяющих возможность (потенциал) и способность ООО «ЛУКОЙЛ-Нижневолжскнефть» эффек-

тивно функционировать на рынке, то есть удерживать или увеличивать свою рыночную долю, иметь достаточную рентабельность, финансовую устойчивость в перспективе.

Структурный анализ состояния конкуренции в отрасли, необходимый, с точки зрения оценки внешней среды, будем осуществлять с применением пяти сил конкуренции М.Портера [3]. Модель пяти сил конкуренции М. Портера представлена на рисунке 1.



Рисунок 1 - Матрица М.Портера применительно к ООО «ЛУКОЙЛ-Нижневолжскнефть»

К силам, характеризующим прямую угрозу положению предприятия, относятся существующие конкуренты.

Нефтегазовый сектор обладает невысоким уровнем конкуренции. В настоящее время на территории области и шельфе Каспия в промышленной эксплуатации находятся пять месторождений углеводородного сырья (Бешкульское, Промысловское, Левобережная часть Астраханского газоконденсатного месторождения и 2 морских – им. Ю.Корчагина и им. В. Филановского).

На открытых крупных многопластовых нефтегазоконденсатных месторождениях в Северном Каспии суммарные извлекаемые запасы, которых превышают сумму 1 млрд. 870 млн. тонн условного топлива. Эксперты оценивают суммарное значение ресурсов углеводородов в российском секторе Каспия больше 4,5 млрд. тонн условного топлива, на целевой уровень добычи нефти приходится 2,4 млн. т/год за счет бурения протяженных горизонтальных скважин высокого уровня сложности [2].

На развитие углеводородной сырьевой базы региона на суше направлена деятельность 15 компаний-недропользователей на 23 участках недр. За последние 15 лет сформирована значительная минерально-сырьевая ба-

за, прилегающая к шельфу Каспийского моря. ООО «Базис-Терра» и ООО «НГК «ГеоРус-Газ» получили лицензии на изучение Западно-Вязовского и Кирикилинского участков.

Добыча углеводородного сырья на море наращивается за счет освоения месторождений ООО «ЛУКОЙЛ-Нижневолжскнефть». Большую часть года добыча осуществлялась с месторождения им. Ю. Корчагина. Всего на месторождении им. Ю. Корчагина пробурено 23 добывающие и 5 вспомогательных скважин.

Стратегические цели ООО «ЛУКОЙЛ-Нижневолжскнефть» соответствуют стратегическим целям головного ПАО «ЛУКОЙЛ» и также ориентированы на достижение экономической и финансовой эффективности, обеспечение оптимального баланса между доходностью и инвестиционными вложениями, соблюдение экологической и корпоративной ответственности.

Целью компании является создание новой стоимости, поддержание высокой прибыльности и стабильности своего бизнеса, обеспечение акционеров высоким доходом на инвестированный капитал путем повышения стоимости активов компании и выплаты денежных дивидендов. Для достижения этих целей ПАО «ЛУКОЙЛ» видит возможным сокращение затрат, рост эффективности производственных операций, улучшение качества производимой продукции и предоставляемых услуг, применение новых прогрессивных технологий.

Основные стратегические ориентиры ПАО «ЛУКОЙЛ»:

- сохранение и усиления позиций за счет роста финансовой и операционной эффективности;
- обеспечение оптимального баланса между текущим уровнем доходности для акционеров и долгосрочными капиталовложениями;
- соблюдение высокой корпоративной ответственности. Компания стремится минимизировать воздействие на окружающую среду и соблюдать стандарты промышленной безопасности [2].

Применительно для ООО «ЛУКОЙЛ-Нижневолжскнефть» выбрана стратегия первопроходца. Компания первая приступила к освоению месторождений на российском шельфе Каспия. Стратегия первопроходца предполагает, что компания активно использует новые методы повышения производительности труда и экологической защиты окружающей среды, реализует современные технологии добычи, контролирует издержки.

Дифференциация услуг в отрасли. ООО «ЛУКОЙЛ-Нижневолжскнефть» реализует стандартный процесс добычи. Дифференциация продукции является низкой, однако усилению с одной стороны способствуют тенденции децентрализации и дерегулирования отрасли (государство стимулирование развитие конкуренции в этой сфере), с другой стороны, она сдерживается сложностями вхождения в отрасль: наличие существенных средств и созданием необходимой инфраструктуры (основных производственных фондов).

Темпы роста отрасли оцениваются как высокие, причем на уровне региона динамика объемов добычи формируется за счет активной инвестиционной деятельности по освоению северных месторождений предприятием ООО «ЛУКОЙЛ-Нижневолжскнефть».

Рассмотрим силы, образующие косвенную угрозу положению предприятия ООО «ЛУКОЙЛ-Нижневолжскнефть» в отрасли.

Угроза со стороны товаров-заменителей. Исходя из капиталоемкости и ресурсоемкости отрасли, можно сказать, что как таковые товары-заменители практически отсутствуют. Таким образом, данная угроза оценивается как низкая.

Угроза со стороны поставщиков характеризуется количеством и размером поставщиков в отрасли. В связи с тем, что поставщиков по услугам транспортировки или обслуживания нефтегазовых месторождений не так много (в большинстве своем – это дочерние предприятия ПАО «ЛУКОЙЛ»), угроза в этой части низкая. Угроза поставщиков рассматривается высокой при условии, что компании приходится взаимодействовать с внешними организациями – при обустройстве объектов северного Каспия строительство ледостойких буровых платформ, жилого модуля и пр. выполняли астраханские судостроители.

Так, при обустройстве месторождения имени В.Филановского предприятие ООО «Каспийская гидротехническая компания» вело строительство верхнего строения платформы жилого модуля №2 (ПЖМ-2).

АО «Глобалстрой-Инжиниринг» вело строительство верхнего строения ледостойкой стационарной платформы № 2. Как следствие, задержка в выполнении заказа по ПМЖ-2 привела к задержке ввода месторождения в эксплуатацию. В этих случаях угроза поставщика рассматривается как высокая.

Угроза со стороны потребителей определяется, в основном, количеством и размером потребителей в отрасли. Угроза оценивается как низкая, нефть, добываемая с месторождений северного Каспия, поступает в единую трубопроводную систему и далее отправляется на экспорт. Прямыми клиентами компании являются нефтеперерабатывающие заводы, которые также входят в единую систему ПАО «ЛУКОЙЛ» (завод в г. Ставрополе).

Эффективности ООО «ЛУКОЙЛ-Нижневолжскнефть» добивается за счет:

- централизованного руководства, жесткого контроля сроков ввода объектов, контроля над издержками;
- выстроенной системы логистики и управления производством;
- контроля над деятельностью сотрудников, в том числе контроля безопасности труда;
- частыми и детальными отчетами, четким планированием, бюджетированием расходов.

Одной из наиболее сильных сторон данного предприятия является наращивание объема добычи нефти и газа, что, безусловно, даёт преиму-

щество перед конкурентами. Причем по мере разработки месторождений на севере Каспия позиции компании укрепляются, привлекательность отрасли возрастает. Привлекательность увеличивается посредством возможности применения налоговых льгот, которые компания имеет сегодня, занимаясь шельфовыми проектами.

Судя по проведенному анализу внешней и внутренней среды, предприятие ООО «ЛУКОЙЛ-Нижневолжскнефть», очевидно, будет безусловным лидером или одним из лидеров на данном рынке (добыча углеводородов на шельфе Каспия). Поэтому стратегия предприятия, которое пребывает в такой позиции, должна быть нацелена на защиту своего состояния в большинстве своём с помощью дополнительных инвестиций, то есть с помощью последовательного расширения присутствия, бурения новых скважин.

Список использованных источников:

1. Акмаева, Р.И. Менеджмент: учебник: [16+] / Р.И. Акмаева, Н.Ш. Епифанова, А.П. Лунев. – Москва; Берлин: Директ-Медиа, 2018. 442 с.
2. Годовой отчет к общему собранию акционеров ПАО «ЛУКОЙЛ» URL: <https://lukoil.ru/InvestorAndShareholderCenter/ReportsAndPresentations/AnnualReports> (дата обращения 25.02.2021).
3. Дубинина Н.А. Методы и модели оценки конкурентоспособности предприятий : монография / Н. А. Дубинина ; Астраханский гос. технический ун-т. - 2-е изд., перераб. и доп. - Астрахань : Изд-во АГТУ, 2016. - 147 с.

УДК 332.72

**ЛИЗИНГ ЖИЛЬЯ КАК ИНСТРУМЕНТ ФИНАНСОВОГО
МЕХАНИЗМА В РЕСПУБЛИКЕ БЕЛАРУСЬ**

Козловская И.А., студентка 3 курса

Носко Н.В., старший преподаватель

УО «Брестский государственный технический университет»

г. Брест, Республика Беларусь

В настоящее время для многих белорусов остается нерешенным квартирный вопрос: падение доходов, эпидемия коронавируса, невыгодные условия по кредитам – все это не способствовало приобретению желанных метров. Единственной возможностью получить заемные средства для покупки вторичного жилья сейчас является лизинг. Не так давно в Республике Беларусь начал действовать данный институт, к которому население относится весьма настороженно несмотря на столь «больной» для многих белорусов «квартирный вопрос».

Сущность лизинга заключается в покупке лизинговой организацией жилого помещения (квартиры или жилого дома, новых или со вторичного

рынка) и передаче его во владение и пользование физическому лицу. В свою очередь, физическое лицо несет обязанность по уплате в пользу лизинговой организации лизинговых платежей по графику (как правило, ежемесячно) [1]. При этом лизинговые платежи включают стоимость жилья (или часть стоимости), другие расходы лизинговой организации, связанные с покупкой, оформлением и передачей жилья в лизинг, а также вознаграждение лизинговой организации (на практике такие платежи по размеру сравнимы с платежами по кредиту). Право собственности на жилое помещение у физического лица возникает после уплаты лизинговых платежей в случае уплаты выкупной стоимости (если это предусмотрено договором лизинга) – разницы между полной стоимостью жилья и той частью стоимости, которая была погашена лизинговыми платежами.

Лизинг отличается от кредита прежде всего тем, что право собственности на жильё до окончания срока лизинга будет оставаться за лизингодателем. Но необходимо иметь в виду, что все права владения и пользования полученным жильем передаются лизингополучателю и при выполнении им всех обязательств по договору лизинга никто не может изъять у него это жильё независимо от проблем, которые могут быть у собственника – лизингодателя. После выполнения всех обязательств по договору лизинга со стороны лизингополучателя право собственности обязательно переходит к нему. Кроме того, наличие права собственности у лизингодателя на предмет лизинга позволяет ему не использовать другие обеспечительные механизмы – залог другого имущества, поручительство третьих лиц и др. Но в конечном итоге наличие дополнительного обеспечения со стороны лизингополучателя оговаривается в договоре лизинга. Но, как правило, лизинговые организации в большинстве случаев его не используют.

В лизинге используется более лояльный подход к оценке платежеспособности клиента по сравнению с классическим кредитованием. В составе доходов лизингополучателя будут учтены все источники, будь он наемный сотрудник или индивидуальный предприниматель.

Ставки по лизингу меньше ставок по банковским кредитам на покупку жилья. Лизинг жилой недвижимости становится все более популярным инструментом по приобретению жилья физическими лицами [3]. И в рамках своей деятельности в данном сегменте лизинговые организации стремятся обеспечить максимально комфортные условия в части ценовых параметров своих предложений для лизингополучателей – физических лиц. Для этого, учитывая долгосрочный характер договоров лизинга жилья, они используют привлечение финансирования по пониженным процентным ставкам, заключение с застройщиками партнерских программ, в рамках которых они могут обеспечить дополнительное снижение цены договора лизинга. Все платежи, которые должны осуществляться, и порядок их уплаты оговариваются в договоре лизинга.

Любой человек имеет возможность обратиться за оформлением лизинга квартиры или жилого дома. Для заключения договора достаточно

быть гражданином Республики Беларусь (или иметь вид на жительство в Беларуси) в возрасте от 22 до 70 лет, иметь трудовой стаж не менее 12 месяцев и предоставить справку о доходах за последний год.

Предметом лизинга по договору лизинга жилья может быть как новое, так и приобретенное на вторичном рынке. Но оно обязательно должно быть уже полностью готовым и зарегистрированным в установленном порядке как жилое помещение. Варианты приобретения жилых помещений для целей его дальнейшей передачи в лизинг на стадии строительства с использованием механизмов долевого строительства и подобных ему инструментов не допускаются.

Срок договора лизинга жилья с его последующим выкупом лизингополучателем должен быть не менее одного года. Предельный максимальный срок договора не ограничивается и определяется его условиями по договоренности между лизингодателем и лизингополучателем.

Лизингополучателем может быть только одно лицо, с которым заключается договор лизинга. Но при этом надо иметь в виду, что дееспособные совершеннолетние члены, бывшие члены семьи лизингополучателя, указанные в договоре лизинга жилого помещения и проживающие в многоквартирном жилом доме, квартире, являющихся предметом лизинга, несут солидарную с лизингополучателем ответственность по исполнению обязанностей лизингополучателя, предусмотренных договором лизинга жилого помещения, а также иных установленных законодательством обязательств, связанных с владением и использованием жилым помещением.

Заселиться в квартиру или дом, взятые в лизинг можно сразу же после передачи предмета лизинга – жилья от лизингодателя лизингополучателю по акту приема – передачи, с момента подписания которого исчисляется срок лизинга. Сам факт наличия просрочки по лизинговым платежам без оформленного должным образом прекращения договора лизинга с возвратом предмета лизинга лизингодателю еще не является основанием для выселения лизингополучателя из жилого помещения, являющегося предметом лизинга. Выселить лизингополучателя можно только после расторжения договора лизинга по основаниям, предусмотренным законодательством и договором лизинга и надлежащего оформления такого расторжения.

С жильём, приобретённым в лизинг, можно делать все то, что и с собственной квартирой. Но все нюансы пользования таким жильём прописаны в Указе №109 от 6 апреля 2017 года. Например, если человек захочет сделать перепланировку, нужно согласовать это с лизинговой компанией. Важно, что все коммунальные платежи оплачиваются по тарифам для физических лиц, хотя в период действия договора квартира будет находиться в собственности юридического лица – лизингодателя.

В вышеназванном указе есть пункт, согласно которому если лизингополучатель дважды не исполняет свои обязательства по договору, это не является основанием для расторжения. Три раза – уже серьезное наруше-

ние. Однако лизингодатель, например, может пересмотреть график платежей, увеличить выкупную стоимость квартиры (как правило, она составляет 1%) и тем самым уменьшить ежемесячные выплаты. Такие случаи на практике уже были. Но если у лизингополучателя денег нет, остается два варианта. Если к моменту расторжения договора лизингополучатель не выплатил половину стоимости жилья, квартиру, к сожалению, заберут, а внесенные деньги не вернут. Если выплачено 50% и более, квартиру тоже заберут, но человек сможет рассчитывать на приличную компенсацию. Вначале квартиру оценят, исходя из рыночной стоимости, а затем лизингополучателю вернут разницу между рыночной стоимостью и той суммой, которую он остался должен лизинговой компании [2].

Таким образом, можно выделить ряд преимуществ лизинга перед кредитом:

- 1) более низкая процентная ставка;
- 2) может быть достаточно одного поручителя;
- 3) гибкие условия, позволяющие корректировать график платежей и другие параметры;
- 4) возможность сохранить место в очереди на жилье.

Однако есть и недостатки:

- 1) квартира до окончательного расчета находится в чужой собственности;
- 2) выбор ограничен лишь готовыми новостройками (где зачастую к моменту сдачи уже раскуплены самые интересные варианты);
- 3) отсутствие льгот для отдельных лизингополучателей, так как лизинг в данном случае является сугубо рыночным инструментом приобретения жилья физическим лицом во владение и пользование с правом его последующего выкупа после исполнения им всех обязательств в рамках договора лизинга;
- 4) в случае невыплаты 50% стоимости квартиры есть риск потерять все.

Ситуация на рынке жилья сегодня достаточно напряженная. Далеко не каждый желающий имеет возможность реализовать свое право на жилье. Активное использование механизма жилищного лизинга может стать альтернативой масштабному жилищному кредитованию. В условиях, когда ставки по кредитам неподъемны, лизинг жилья дает гражданам шанс обрести собственный «угол». Именно поэтому государство предприняло соответствующие меры – законодательно регламентировало предоставление финансовой аренды жилья физическим лицам.

Таким образом, следует развивать жилищный лизинг как новый финансовый инструмент жилищного инвестирования, основанный на долгосрочной аренде жилья с правом выкупа, обеспечивающий повышение доступности жилья определенным категориям населения. Для развития лизинга жилья необходимо дальнейшее развитие нормативного, экономического и организационного обеспечения, соответствующего существованию рыночных

отношений. Дальнейшим направлением методического обеспечения лизинговой модели в жилищной сфере должна стать разработка методики определения лизинговых платежей, оптимизирующей их ежемесячные суммы, определение механизмов государственной поддержки для лизингополучателей, состоящих на учёте нуждающихся в улучшении жилищных условий, а также вопросы льготного налогообложения.

Список использованных источников:

1. Жилье в лизинг: ближайшие перспективы // Минской областная коллегия адвокатов. Минск, 2021. URL: <http://moka.by/index.php> (дата обращения 28.02.2021).
2. Как покупают жилье в лизинг // Недвижимость. Минск, 2021. URL: <https://realt.onliner.by/2017/12/20/lizing-4> (дата обращения 28.02.2021).
3. Финансовая грамотность: лизинг жилья – что это? // ЮрСпектр. Минск, 2021. URL: <https://ilex.by/news/finansovaya-gramotnost-lizing-zhilya-cto-eto/> (дата обращения 28.02.2021).

УДК 657.6

**МЕТОДЫ НАБОРА ПЕРСОНАЛА НА ПОЗИЦИЮ
ВНУТРЕННЕГО АУДИТОРА**

Коростылева Ю.С., студентка 4 курса

Научный руководитель: канд. экон. наук, доцент Тупикин П.Н.

БГТУ им. В.Г. Шухова, г. Белгород, Россия

Самая большая дилемма, с которой сталкиваются организации – это выбор между набором персонала на позицию внутреннего аудитора среди персонала или путем поиска кандидата со стороны, поскольку у каждого источника есть свои плюсы и минусы. Если вы не хотите полагаться исключительно на один из этих источников, взвесьте свои возможности, чтобы процесс подбора персонала в дальнейшем не отразился на работе организации в худшую сторону.

Внутренний набор аудиторов - это процесс заполнения открытых вакансий внутри организации из ее текущей рабочей силы. Вместо того, чтобы выпускать вакансии на рынок труда, отдел кадров решает рекламировать вакансию внутри для текущих сотрудников, чтобы подать на нее заявку.[1]

Виды / методы внутреннего набора персонала:

- Рекламные акции
- Переводы
- Временно на постоянную должность
- Неполный рабочий день на полную ставку
- Рефералы сотрудников

Процесс внутреннего подбора кадров:

1. Напишите подробное объявление о приеме на работу с акцентом

на должность и ее обязанности, необходимые навыки и необходимый опыт.

2. Объявите о вакансии в качестве "Новости" по электронной почте.

3. Обновите раздел "карьера/работа" в интрасети вашей компании.

4. Если у вас нет интранета, разместите эту работу на веб-сайте вашей компании.

5. Повесьте объявление о приеме на работу на доске объявлений компании.

6. Где бы ни было размещено ваше объявление о работе, убедитесь, что в нем четко указано, к кому следует обратиться сотрудникам, если они хотят претендовать на эту роль.

Преимущества набора персонала среди работников организации:

- Сокращение времени найма персонала

С помощью внутреннего аудита вы экономите все время, которое вы в противном случае тратите на выявление, привлечение и привлечение кандидатов. У вас есть мгновенный доступ к вашим кандидатам и их послужным спискам, они уже подходят для культуры, а также предварительно проверены на должность, и отдел уже знаком с кандидатом.

- Сокращает процесс индукции. Уже работающий в компании сотрудник знаком с политикой, практикой и людьми компании, им достаточно узнать о своей новой роли и ее обязанностях.

- Экономически эффективный. Внутренний подбор персонала более экономически эффективен, поскольку он менее затратен.

- Повышение морального духа сотрудников. Предоставление вашим нынешним сотрудникам большего количества возможностей для карьерного роста путем изменения их ролей повысит их моральный дух и побудит их лучше выполнять свои новые роли.

Недостатки набора персонала среди работников организации:

- Может привести к стагнации культуры компании

Хотя внутренний подбор персонала действительно экономит много вашего времени, энергии и ресурсов, он не лишен недостатков. Это может подорвать культуру компании, потому что, когда сотрудники получают слишком комфортно с процессами и процедурами, они не в состоянии обнаружить операционную неэффективность и бороться за инновации.

- Увеличение расходов на профессиональную подготовку

Просто потому, что текущий сотрудник кажется идеально подходящим для новой роли и имеет все желаемые качества, не означает, что он/она не будет нуждаться в обучении. При внешнем подборе персонала вы получаете кандидата со всеми необходимыми навыками, опытом и качествами, которые позволяют ему немедленно стать продуктивным. Но внутренний рекрут вряд ли возьмет на себя все обязанности и будет эффективно выполнять свою роль с первого дня.

- Ограниченный выбор. В вашей организации может быть несколько квалифицированных сотрудников для определенных должностей,

но они могут не идеально подходить для открытой позиции. Например, если недавно созданная роль является достаточно инновационной и новой для вашего бизнеса, то ваши нынешние сотрудники могут быть не в состоянии выполнять обязанности, связанные с этой ролью, поскольку требуется человек с новыми идеями и навыками.

- Может привести к враждебности на рабочем месте. Сотрудники, которые рассматривались для продвижения на определенную должность, могут чувствовать себя обиженными, если в конечном итоге на эту должность будет нанят внешний кандидат или их собственный коллега. Некоторые менеджеры также могут препятствовать процессу перевода или продвижения по службе в целях сохранения эффективности работы подразделения, что может привести к враждебности на работе.

Внешний подбор персонала - это процесс заполнения открытых ролей компании кандидатами, находящимися вне текущего кадрового резерва. [2]

Виды/методы набора аудиторов со стороны:

- Реклама
- Рекрутеры
- Топ-менеджеры поисковых фирм
- Агентства по трудоустройству
- Событийный рекрутинг
- Специальные карьерные мероприятия
- Ярмарки вакансий
- Стажировки
- Онлайн рекрутинг

Процесс внешнего найма персонала:

- Разноска вакансий
- Заккрытие проводки
- Анализ и затем короткий список кандидатов претендентов
- Планирование предварительного тестирования для всех кандида-

тов, включенных в шорт-лист

- Организация собеседований с кандидатами
- Проведение собеседований
- Отбор кандидатов и проведение контрольных проверок
- Предложение работы отобраным кандидатам

Преимущества внешнего набора:

- Повышенный коэффициент конверсии

Внешний рекрутинг привлекает множество кандидатов с различными способностями и навыками, тем самым увеличивая ваши шансы найти максимально подходящих кандидатов.

- Более качественные кандидаты

Креативная внешняя рекрутинговая кампания позволяет рекрутеру выбрать лучших кандидатов. Автоматизированный с помощью системы отслеживания кандидатов процесс внешнего найма расширяет ваш охват, привлекает нужных кандидатов, поддерживает их вовлеченность и значительно облегчает их привлечение.

- Привлекает новые навыки и ресурсы

Внешний рекрутинг значительно увеличивает возможность выявления и привлечения новых талантов. Этот талант приходит вместе с новыми навыками и бизнес-идеями, которые способны вывести ваш бизнес на новый уровень.

- Приносит новые бизнес-идеи

Внешний рекрутинг привлекает множество заявок от кандидатов с различным опытом работы. Это дает вам легкий доступ к кандидатам, которые получили знания, работая в разных компаниях. Нанять таких кандидатов означало бы получить представление о новых и инновационных методах ведения бизнеса и знать другие аспекты бизнеса вашего конкурента.

Недостатки внешнего рекрутинга

- Более высокий риск

Процесс внешнего найма может привлечь кандидатов, которые не являются релевантными или достойными открытой позиции. Поскольку большинство кандидатов совершенно незнакомы рекрутеру, нельзя полностью исключить риск появления на борту несоответствующего кандидата.

- Большая стоимость

Процесс внешнего подбора персонала включает в себя размещение вакансий на различных платформах, общение с кандидатами, отбор резюме, проведение собеседований и выработку неотразимого предложения. Все эти аспекты процесса подбора персонала отнимают много времени, утомительны, сложны и дорогостоящи.

- Отнимает много времени

Самым большим недостатком внешнего рекрутингового драйва является время, затрачиваемое на заполнение открытых позиций. Рекрутеры получают сотни резюме на каждую открытую вакансию, и проверка их занимает много времени. Однако использование системы отслеживания кандидатов может занять все это время отбора от нескольких часов до нескольких минут и сузить ваш инструмент талантов, чтобы включить только квалифицированных кандидатов в один миг.

- Возможность дезадаптации

Вполне возможно, что ваши новые сотрудники не смогут адаптироваться к новой рабочей среде и сломать лед с новыми членами команды. Когда рекрутеры не могут нанять человека, соответствующего культуре, новые сотрудники часто уходят с работы и нуждаются в замене, что требует от рекрутеров поиска новых кандидатов.

Независимо от того, набираете ли вы внутренне или внешне, автоматизация вашего процесса набора гарантирует, что вы гораздо быстрее приведете на борт только лучших кандидатов.

Несмотря на то, какой способ набора персонала на должность аудитора будет выбран, необходимо опираться на основные качества и требования к аудитору: независимость, наличие лицензии, отсутствие судимости, профессионализм, отсутствие занятости в предпринимательской деятельности.

Список использованных источников:

- 1) Грачева, Мария Внутренний контроль и аудит в органах государственного управления развитых стран: моногр. / Мария Грачева. - М.: LAP Lambert Academic Publishing, 2016. - 116 с.
- 2) Бычкова, С. М. Аудиторская деятельность. Теория и практика / С.М. Бычкова. - М.: Лань, 2016. - 320 с.

УДК 658:338.5

АНАЛИЗ ПРИБЫЛИ ПРЕДПРИЯТИЯ И ПУТИ ЕЁ УВЕЛИЧЕНИЯ

Коршунова Н.И., Якуш Д.А., студенты 4 курса

Научный руководитель: канд. экон. наук, доцент Нечаева Т.Г.

*МОУВО «Белорусско-Российский университет», г. Могилев,
Республика Беларусь*

Выбранная тема является актуальной, поскольку главной стимулом существования предприятия (организации) является получение положительного финансового результата, то есть прибыли. Увеличение прибыли позволяет предприятию перейти на самофинансирование, расширить производство, осуществлять социальное и материальное поощрение персонала. Следовательно, возникает необходимость ее анализа, планирования, нахождения путей увеличения на различных этапах производства.

ОАО «БМЗ – управляющая компания холдинга «БМК» – это уникальное предприятие металлургической отрасли Беларуси, относящееся к разряду современных минизаводов европейского уровня. БМЗ является национальным достоянием государства и внесено в государственный реестр предприятий республики с высокотехнологичным производством [1].

Проанализируем динамику прибыли ОАО «БМЗ – управляющая компания холдинга «БМК» (таблица 1).

Таблица 1

Динамика прибыли предприятия

Состав балансовой прибыли, тыс.р.	2016	2017	2018	Темп роста, %	
				2017 к 2016	2018 к 2017
Выручка от продажи продукции	1 709 966	2 261 330	3 000 003	132,2	132,7
Себестоимость проданной продукции	1 536 149	1 952 775	2 539 801	127,1	130,1
Валовая прибыль	173 817	308 555	460 202	177,5	149,1
Прибыль от продаж	28 178	139 710	247 303	495,8	177
Прочие доходы	920 903	1 620 166	2 546 240	175,9	157,2

Прибыль до налогообложения	48	22	2 047	45,8	9304,5
Чистая прибыль	39	14	300	35,9	2142,9

Опираясь на полученную таблицу, можно сделать следующие выводы:

- по большинству показателей можно отметить устойчивую тенденцию к росту;
- прибыль до налогообложения и чистая прибыль уменьшались в 2017 году, однако в 2018 году произошёл резкий рост данных показателей;
- повышение чистой прибыли говорит о повышении функционирования предприятия;
- прибыль от продаж растёт быстрее, чем выручка от реализации продукции, что свидетельствует об относительном уменьшении затрат на производство.

Для оценки структуры прибыли построим таблицу 2.

Таблица 2

Анализ структуры прибыли предприятия

Показатели	2016	2017	2018	Отклонения (+,-)	
				2017 к 2016	2018 к 2017
Прибыль (убыток) отчёт-ного периода – всего в %	100	100	100	0	0
в том числе:					
прибыль от реализации	67,907	37,93	35,328	-29,977	-2,602
от текущей деятельности	16,057	31,036	32,461	14,979	1,425
от инвестиционной, фи-нансовой деятельности	15,942	31,03	32,168	15,088	1,138
чистая прибыль	0,094	0,004	0,043	-0,09	0,039

Проанализировав данные таблицы 2, можно сделать следующие вы-воды:

- наибольшую часть прибыли составляет прибыль от реализации продукции, однако её процент в общей структуре значительно сократился в 2017 году, после чего она практически уравнилась в процентном соотношении с прибылью от текущей и инвестиционной, финансовой деятельности;
- прибыль от текущей деятельности практически равна в процентном соотношении прибыли от инвестиционной, финансовой деятельности.

– наименьшую часть в структуре прибыли занимает чистая прибыль, составляя меньше 0,1%.

Также для более глубокого анализа построим таблицу 3, в которой отобразим структуру доходов предприятия.

Таблица 3

Анализ доходов предприятия

Показатели	2016	2017	2018	Отклонения (+,-)	
				2017 к 2016	2018 к 2017
Доходы отчётного периода – всего в %	100	100	100	0	0
в том числе:					
доходы от реализации	60,41	53,6	52,07	-6,81	-1,53
от текущей деятельности	32,53	38,4	44,2	5,87	5,79
от инвестиционной деятельности	1,14	1,17	0,44	0,02	-0,72
от финансовой деятельности	5,91	6,83	3,29	0,92	-3,55

На основании таблицы 3, можно говорить о том, что: наибольшую часть доходов приносит реализации продукции, работ, услуг; наименьшую часть доходов составляют доходы от инвестиционной деятельности, а также от финансовой деятельности; в 2017 году произошло сокращение структуры доходов от реализации; в 2018 году произошло сокращение структуры доходов по всем показателям, кроме доходов от текущей деятельности.

Для более точной оценки работы предприятия стоит также рассмотреть разницу между чистыми активами и уставным капиталом.

Оценка стоимости чистых активов ОАО «БМЗ – управляющая компания холдинга «БМК» представлена в таблице 1.4.

Таблица 4

Оценка стоимости чистых активов предприятия

Показатель	2016	2017	2018	Изменение			
				2017 к 2016		2018 к 2017	
				тыс.р.	%	тыс.р.	%
Чистые активы	872 176	1 070 012	1 064 256	197 836	122,7	-5 756	99,5
Уставный капитал	668 700	698 698	698 698	29 998	104,5	-	100
Превышение чистых активов над уставным капиталом	203 476	371 314	365 558	167 838	182,5	-5 756	98,4

Опираясь на полученную таблицу, можно сделать вывод о том, что чистые активы превышают уставный капитал. Данное соотношение положительно характеризует финансовое состояние ОАО БМЗ, так как в большинстве случаев это говорит о том, что компания стабильно работает с прибылью. Однако также стоит отметить сокращение чистых активов в 2018 году.

В целом работу предприятия можно оценить положительно и отметить, что произошел рост многих показателей.

Целью управления прибылью является максимизация доходов предприятия в текущем и перспективном периоде. Для достижения данной цели ОАО «БМЗ – управляющая компания холдинга «БМК» должно выполнить несколько целей, с помощью которых может улучшиться ситуация на производстве в целом, а, следовательно, это вызовет увеличение прибыли предприятия:

1) Стремление к получению новых сертификатов качества и лицензий. В связи с ужесточающимися условиями на мировом рынке металлургии (такими как ввод пошлин со стороны Соединённых Штатов Америки), предприятию необходимо пробиваться на новые рынки. Благодаря сертификатам качества, завод сможет увеличить поставки металлопродукции на ещё незадействованные рынки, тем самым обеспечив увеличение прибыли.

2) Повысить прибыль за счёт сокращения затрат. Этого можно добиться благодаря внедрению технологий энергосбережения, ликвидации технологических простоев, также можно разработать карту потерь для более точного выделения «узких» мест.

3) Возможно, следует рассмотреть преимущества использования услуг аутсорсинговых компаний. Аутсорсеры являются профессионалами в своей сфере деятельности, что позволяет им намного качественней справляться с узконаправленными задачами. Также тем самым это позволит фирме снизить затраты на оплату труда штабу менее специализированных в этой сфере работников. Но стоит учитывать, что при работе с аутсорсинговыми компаниями всегда имеется риск утечки информации.

По результатам исследования, можно сделать вывод о том, что анализ формирования, содержания и структуры прибыли является важным и значительным этапом, так как это позволяет определить мероприятия по увеличению объема прибыли, а также более эффективное использование имеющихся средств. Также следует подчеркнуть то, что существует множество различных способов повышения дохода (прибыли), которые зависят от особенностей и направления деятельности предприятия.

Список использованных источников:

1. Официальный сайт белорусского металлургического завода // [Электронный ресурс]. – Режим доступа: <https://belsteel.com/about/struktura-bmz.php>

СПЕЦИФИКА УПРАВЛЕНИЯ РИСКАМИ НА ПРЕДПРИЯТИИ МОРСКОГО ТРАНСПОРТА

Кошманов С.Н., магистрант 2 года обучения

Научный руководитель: канд. экон. наук, доцент Кушнер А.А.
*ФГБОУ ВО «Астраханский государственный технический университет»,
г. Астрахань, Россия*

Как известно, определенная степень риска присуща каждому предприятию, однако есть сферы деятельности, где ввиду специфики работы уровень риска значительно выше, чем в среднем по другим видам организаций. Одной из таких сфер с более высокой степенью риска в управлении является деятельность предприятий морского транспорта. Следует сразу уточнить, что данная сфера деятельности включает в себя не только предприятия, управляющие торговым флотом, но и все компании, обслуживающие суда тем или иным образом [2],[6].

Морские перевозки различных грузов во все времена были рискованным делом, и в настоящие дни, несмотря на все технологии и возможности, всё также остаются опасными не только с экономической точки зрения, но и являются высоко рискованной сферой деятельности для людей, работающих в данной отрасли.

Так, для морских перевозок актуальными рисками помимо классических рисков для предприятий, к которым относятся коммерческие, предпринимательские, налоговые, банковские и финансовые риски, присущи также риски полной и одномоментной потери груза и судов и угрозы для жизни экипажей судов и их личного имущества. Также важными и специфическими рисками в данной отрасли могут быть риски финансовых потерь в связи с пиратской деятельностью, в связи с чрезвычайными происшествиями экологического характера или взаимодействия с портовыми службами контроля в различных странах [5].

По причине столь широкой разновидности рисков при разработке системы управления рисками в морских компаниях составляется градационная шкала их приемлемости, которая отражает их важность и первоочередность в плане предотвращения. В целом борьба с рисками в сфере морского транспорта отражается даже в главном девизе всего морского торгового флота, который звучит как «Safetyfirst», что переводится как «Безопасность в первую очередь». Данное выражение пишут на надстройке всех судов без исключения, что служит напоминанием и экипажу и остальным судам об отношении к рискам на море [3].

Однако одним принятием девиза снижение рисков в сфере морского транспорта не ограничивается, поэтому на судах принимаются меры по

постоянной подготовке экипажей к возможному наступлению рисков событий, что отражается в виде проведения постоянных учебных тревог и ежедневном инструктаже экипажа по технике безопасности.

Также противодействие рискам отрабатывается на уровне управления в компании, где, к примеру, существуют методические указания по действию руководства компании в случае экстренных событий с ее судами. Несмотря на кажущуюся сложность такого подхода, в данной отрасли без такой сложной системы подготовки и управления рисками невозможно безопасно вести эффективную коммерческую деятельность.

Все вместе делает данную отрасль одной из наиболее сложных в сфере управления рисками и требует от менеджмента морских транспортных компаний высочайшего уровня компетенции сразу по нескольким направлениям [1],[4].

Список использованных источников:

1. Забудьков В.А., Шибяев М.А. Управление рисками как основа надёжности принимаемых решений // Северный. №7-8 – 2015 г. – С. 161 - [Электронный ресурс]. – Режим доступа:<https://www.elibrary.ru/item.asp?id=23054516> (ЭБС)

2. Коновалов А.А., Лепетикова И.Ю. Риск-менеджмент в системе экономической безопасности предприятия // Ростовский научный журнал. №2 – 2017 г. – С. 255 - [Электронный ресурс]. – Режим доступа: <https://www.elibrary.ru/item.asp?id=28381000> (ЭБС)

3. Мизенин Е.С., Аничева А.Н Риск-менеджмент как система управления риском // Капитал. №1-5 - 2016 г. – С. 26-28 -[Электронный ресурс]. – Режим доступа<https://www.elibrary.ru/item.asp?id=27380813> (ЭБС)

4. Найданова М.А., Алексеев А.О. Компетенции в области анализа и управления рисками, требующиеся специалистам по управлению рисками // Пермский национальный исследовательский политехнический университет. №2 – 2016 г. – С. 410 - [Электронный ресурс]. –Режим доступа: <https://elibrary.ru/item.asp?id=28758670> (ЭБС)

5. Нуртаева А.К. Роль риск-менеджмента в управлении предприятием в современных рыночных условиях //Ника. №1 – 2015 г. – С. 162-165 - [Электронный ресурс]. – Режим доступа: <https://www.elibrary.ru/item.asp?id=23230385> (ЭБС)

6. Родионов А.С. Управление рисками и риски управления в турбулентной бизнес среде: научная статья // Актуальность.РФ. №4 – 2016 г. – С. 99-101 - [Электронный ресурс]. –Режим доступа: <https://www.elibrary.ru/item.asp?id=26006978> (ЭБС)

**ПРОБЛЕМЫ И ОСОБЕННОСТИ РАБОТЫ МЕНЕДЖЕРА
ТРАНСПОРТНОГО ПРЕДПРИЯТИЯ В СОВРЕМЕННЫХ УСЛОВИЯХ**

Куркина П.К., студентка 4 курса

Научный руководитель: Александрова С.А.

*МОУВО «Белорусско-Российский университет», г. Могилев,
Республика Беларусь*

Профессия менеджера является продуктом развития общества. Функциональные и структурные изменения в обществе привели к изменениям в управленческой деятельности – в современных условиях она значительно усложнилась и диверсифицировалась. Факторы и условия, определяющие требуемые качества менеджера разнообразны и имеют различную степень влияния в зависимости от того, каковы особенности конкретного бизнеса – размер предприятия (организации), основной вид деятельности, разнообразие и особенность рынков и т.д.

Актуальность темы эффективного и грамотного управления в сфере международных автомобильных перевозок определяется целью и миссией бизнеса – обеспечением конкурентоспособности организации на рынке транспортных услуг и успешны развитием.

Работа менеджера в сфере международных автотранспортных перевозок в настоящее время характеризуется высокой напряженностью, трудоемкостью, большой степенью ответственности. Обязанности управляющего лица очень динамичны, так как напрямую зависят от изменяющихся требований рынка и субъектов, его составляющих. Это объясняет непостоянство факторов, устанавливающих требования к качествам менеджера.

Из подобной ситуации вытекает проблема достаточно высокой текучести кадров, характерная для данной сферы деятельности, что отрицательно сказывается на работе конкретного предприятия. Проблема усугубляется, когда в погоне за оптимизацией ресурсов многие компании допускают серьезную ошибку – возлагают большую часть функций на одного специалиста либо на уже имеющегося штатного сотрудника, чтобы не создавать дополнительных расходов на найм квалифицированного работника. Такое решение чревато истощением трудовых ресурсов, так как один человек не может совмещать в себе все необходимые качества. Причина не только в том, что невозможно быть одинаково развитым во всех направлениях, но и в том, что предъявляемые качества к менеджерам весьма динамичны, они имеют способность меняться с течением времени, подстраиваться под современные тенденции и конкретную специфику организации. Чрезмерная загрузка на одного работника, тем более за пределами его компетенций, приведет к снижению результативных показателей фирмы и ослаблению конкурентоспособности.

Решение данной проблемы будет во многом зависеть от размера бизнеса. Можно условно разделить предприятия на два сектора – к первому отнести крупные и средние предприятия, а ко второму – относительно мелкие.

В случае с крупными и средними предприятиями ситуация более однозначна и легче решается, поскольку их ресурсы позволяют нанимать узко квалифицированных специалистов для решения конкретного круга задач. Там, где один человек не может охватить разноплановый объем работ, необходим дополнительный специалист, знания которого будут превалировать в отличной от первого специалиста области. Это позволит разгрузить управляющее лицо и даст возможность каждому менеджеру заниматься кругом задач в соответствии со своей компетенцией. Именно поэтому существуют менеджеры по продажам, по финансам, по закупкам, по логистике, PR-менеджеры. Разделять обязанности на подобных предприятиях можно путем ввода в штат дополнительного сотрудника с новыми специфическими компетенциями.

Сложнее решить проблему высокой загрузки и многозадачности менеджеров на маленьких транспортных фирмах, поскольку их финансы часто ограничены и нанимать специалистов для решения каждой отдельной проблемы экономически невыгодно. При этом общеизвестно, что транспортный бизнес в Республике Беларусь измельчен, что делает поставленную проблему более актуальной. Корень проблемы малых автотранспортных предприятий в современных условиях – слабая структуризация организации управления.

На рисунке 1 представлена организационная структура, типичная для большинства малых автотранспортных предприятий (АТП) в Республике Беларусь.



Рисунок 1 – Организационная структура управления малым АТП

Такие функции управления, как планирование и организация, в данном случае обычно осуществляет директор. Контрольную функцию в области финансов выполняет главный бухгалтер. Контроль транспортной деятельности осуществляется диспетчером с помощью путевых листов. В функцию логиста входит контроль движения материальных потоков, выработка решений по повышению эффективности логистического управления. Логисту подчиняется диспетчер, который регулирует ход работ по выполнению полученных заказов, а именно принимает меры по устране-

нию отклонений по времени движения, доставки груза, меры по ликвидации нарушений в цепи движения материальных потоков.

В целом можно выделить следующие функции, связанные с менеджментом, реализация которых необходима на малом АТП [1]:

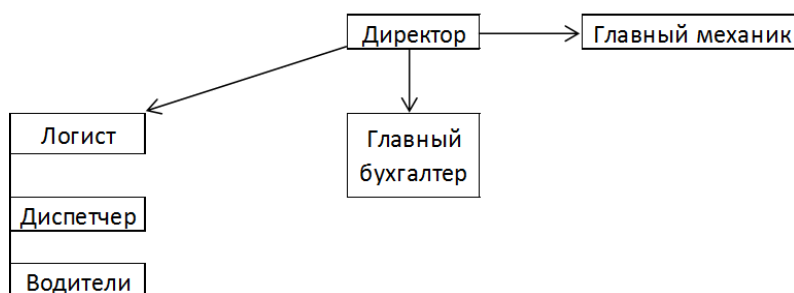
- организация и контроль исполнения заказов по перевозкам;
- обеспечение развития взаимоотношений между пользователями услуг и фирмой;
- изучение и формирование платежеспособного спроса на грузовые перевозки;
- изучение конъюнктуры и развития транспортного рынка;
- изучение запросов потребителей транспортных услуг;
- определение и согласование договорных тарифов;
- разработка программ расширения комплекса оказываемых услуг;
- определение потребности в подвижном составе и его распределении;
- обеспечение своевременной финансовой отчётности.

Для повышения эффективности реализации управленческих функций следует разделить обязанности менеджера и возложить их на имеющихся кадров в разных долях с соответственным повышением заработной платы. Для постоянного контроля качества выполнения новых обязанностей необходимо проводить периодические совещания, на которых директор должен пересматривать должностные инструкции, дифференцировать обязанности по мере необходимости выполнения новых задач и контролировать успешность их выполнения.

Касаясь основных требований к профессии менеджера, следует сказать, что одним из наиболее важных качеств должна быть способность к обучению, стремление к совершенствованию своих знаний и повышению квалификации. Менеджер должен уметь быть гибким и развивать свои профессиональные навыки в соответствии с темпами развития потребностей целевой аудитории его организации, с научно-техническим прогрессом, с постоянно поступающей информацией об основных тенденциях рынка. Поэтому на предприятиях любых размеров серьезное внимание следует уделять постоянному обучению, повышению квалификации, мониторингу изменений в микро и макроклимате организации, который позволит правильно реагировать на соответствующие изменения.

В работе менеджера важны не только профессиональные навыки и высокий уровень знаний, но и психологические и личностные качества сотрудника. Например, в Великобритании в требования к личности менеджера входят такие пункты, как ораторские способности, умение выражать мысли, способность к самооценке собственных действий, умение налаживать отношения. Из специфических качеств менеджера США можно выделить здравый смысл, уверенность в собственных силах, способность доводить начатое до конца. [2]

Между западными требованиями к управляющим лицам и требованиями на территориях постсоветского пространства явно прослеживается отличительная особенность – на постсоветском пространстве в приоритете работники с большим опытом в конкретной сфере, с уже сформировавшимся набором специфических знаний, которые должны быть документально подтверждены. В западных странах предпочтение отдадут более молодому и менее опытному специалисту, который будет способен обучаться не только в пределах его компетенций, но и в смежных с ней сферах, который способен постоянно совершенствовать уровень знаний и практические навыки. Ставка делается не на уже сформировавшегося специалиста, а на кандидата, способного стать специалистом в любом выбранном организацией направлении.

Хорошего менеджера также определяет способность критически мыслить, анализировать разного рода информацию, принимать решения в условиях неопределенности, стрессоустойчивость и, безусловно, преданность цели предприятия, желание достигать новых результатов в занятой нише и прочно удерживать уже достигнутые.

Следовательно, можно рекомендовать учебным заведениям, осуществляющим подготовку профильных специалистов, в рамках профориентационной работы проводить в том числе психологическое тестирование потенциальных абитуриентов на соответствие их психологическому портрету успешного менеджера в сфере логистики, чтобы улучшить их перспективы в будущей профессии. Аналогичная рекомендация актуальна для нанимателей, которым можно проводить психологическое тестирование для снижения текучести кадров в результате несоответствия претендентов потенциальной должности.

Список использованных источников:

1. Единый квалификационный справочник должностей. ЕКСД. Выпуск 28 // Национальный фонд ТНПА [Электронный ресурс]. – Режим доступа: <https://tnpa.by/#!/DocumentCard/219098/316545>. – Дата доступа: 22.02.2021.
2. Скибицкая Л. И. Организация труда менеджера: Учеб. пособие / Л.И. Скибицкая – Москва: Центр учебной литературы, 2009. – 257 с.

МЕРОПРИЯТИЯ ПО ПОВЫШЕНИЮ ЭФФЕКТИВНОСТИ ИСПОЛЬЗОВАНИЯ ОСНОВНЫХ СРЕДСТВ ОРГАНИЗАЦИИ

Лемешко А.Е., студент 3 курса

Научный руководитель: ст. преподаватель Шевченко М.В.

БГТУ им. В.Г. Шухова, г. Белгород, Россия

В настоящее время неоспоримым является утверждение, что основные средства являются центральным звеном в производстве продукции, составляя основу производственной базы промышленных предприятий, формируя основную часть материальных ресурсов современного общества и предпринимательства.

Основные производственные фонды, относимые к внеоборотным активам предприятия, оказывают непосредственное влияние на конечный результат его деятельности посредством начисляемой амортизации, отражаемой в составе себестоимости продукции, и его финансовый результат в конечном итоге. Этот факт является причиной того, что основные средства привлекают внимание бухгалтеров, аудиторов, экономистов, аналитиков, как при составлении бухгалтерской отчетности, так и при ее анализе. От рационального использования и правильного учета основных средств во многом зависит эффективность функционирования предприятия. Именно созданная материально-техническая база позволяет осуществлять выпуск продукции в необходимых объемах и требуемого качества, обеспечивая реализацию стратегических целей предприятия [5].

Нормативное регулирование учета основных средств является важнейшим элементом бухгалтерского учета. Этот факт обусловлен тем, что нормативно-правовое регулирование основных средств контролирует весь путь основных средств на предприятии (поступление, движение, выбытие), а также весь процесс налогообложения со стороны государства. Следовательно, соблюдение законодательства в указанной сфере, позволяет повысить эффективность учета, контроля и использования основных средств.

На предприятии процедура принятия основных средств к учету предполагает формирование специальной комиссии, утвержденной директором или руководителем организации. Данная комиссия создается именно для того, чтобы контролировать движение основных средств и нести ответственность за их сохранность. Также достаточно важным аспектом считается ведение параллельно с бухгалтерским учетом основных средств налогового учета, позволяющего верно сформировать налоговую базу по налогу на прибыль и избежать конфликтных ситуаций с налоговыми органами.

Согласно различным источникам и мнениям известных авторов, можно выделить пять основных направлений, способных оптимизировать процесс учета и эффективного использования объектов, попадающих в разряд основных средств:

1. Осуществление своевременного ввода в процесс производства объектов основных средств, которые ранее не были задействованы, но причисляются к основным средствам по всем признакам;
2. Формирование и внедрение рационального и гибкого графика ремонтных работ;
3. Качественное обновление часто используемого рабочего оборудования и средств труда;
4. Чуткий контроль выполнения учета основных средств;
5. Периодическое переобучение и повышение квалификации рабочих, непосредственно выполняющих работу на оборудовании, причисленному к объекту основных средств [6].

Некоторые объекты основных средств в процессе непрерывной эксплуатации достаточно быстро изнашиваются, что требует постоянного контроля за их состоянием. Основное средство может быть ликвидировано в установленном законодательном порядке и списано с учета, если имеют место следующие обстоятельства:

1. Имущество морально устарело и заметно физически изношено;
2. Имущество было испорчено или повреждено в результате аварии, стихийного бедствия или иной чрезвычайной ситуации;
3. При утере, хищении или нехватке дополнительного оборудования, узлов и агрегатов, без которых функционирование и использование основного средства невозможно, а полная замена комплекта дополнительного оборудования также невозможна или нецелесообразна;
4. В ходе штатной проверки или, непосредственно, в процессе эксплуатации были выявлены дефекты, повреждения или иные варианты порчи объекта основного средства [1].

Помимо указанных вариантов оптимизации использования основных средств не стоит забывать о классических подходах к оценке их эффективности. К таковым относят анализ показателей, характеризующих качество и эффективность использования основных средств:

1. Показатель фондоотдачи, суть которого заключена в его наименовании. Он отражает, сколько выручки приходится на один рубль, вложенный в основное средство;
2. Показатель фондоемкости, который является обратной величиной фондоотдачи основного средства;
3. Показатель фондорентабельности. Данный показатель считается главным обобщающим показателем интенсивности использования основных средств организации (предприятия). Показатель представляет собой отношение прибыли от продаж к величине среднегодовой стоимости основных средств [4].

Таким образом, организация эффективного внутреннего контроля за правильностью учета, сохранностью основных средств, контроль степени их физического и морального износа, своевременное финансирование инвестиционных вложений в обновление производственной базы, оказывает непосредственное влияние на итоговый финансовый результат деятельности предприятий, позволяет организациям сохранять свои конкурентные преимущества [2,3].

Список использованных источников:

1. Амирова Л.И., Сазанов О.В. Особенности организации бухгалтерского учета основных средств в некоммерческих организациях // Вопросы науки и образования. 2018. №5 (17). С. 48-49.
2. Арская Е.В., Усатова Л.В., Брянцева Т.А., Шевченко М.В. Механизмы стимулирования инновационной деятельности в строительной отрасли // ФЭС: Финансы. Экономика. Стратегия. 2017. №11 (136). С.59-65.
3. Брянцева Т.А., Шевченко М.В. Организация системы внутреннего контроля инновационной деятельности // Вестник Белгородского государственного технологического университета им. В.Г. Шухова. 2016. № 7. С. 175-180.
4. Зимнякова А.Ю. Анализ эффективности использования основных средств организации // Аллея Науки. 2019. том 1. № 12 (39). С.123-127.
5. Лытнева Н.А., Малявкина Л.И., Федорова Т.В. Бухгалтерский учет: учебник. М.: ИД «ФОРУМ»; ИНФРА-М, 2015. 512 с.
6. Сергушина Е.С., Богатырская В.А. Актуальные вопросы организации учета основных средств коммерческой организации // Агрофорсайт. 2020. №3 (27). С. 3-5.

УДК 338.45

**ВАЛОВАЯ ДОБАВЛЕННАЯ СТОИМОСТЬ КАК КРИТЕРИЙ
ЭФФЕКТИВНОСТИ МОДЕРНИЗАЦИИ**

Лобанова Т. М., ст. преподаватель

*МОУВО «Белорусско-Российский университет», г. Могилев,
Республика Беларусь*

На выбор приоритетных видов деятельности для направления инвестиционных ресурсов большое влияние оказывает роль и значимость отрасли для экономики страны, а также наличие определённого ресурсного и производственного потенциала. В Республике Беларусь такими отраслями можно считать производство продуктов питания, напитков и табачных изделий (код ОКЭД – СА), производство изделий из дерева и бумаги (код ОКЭД – СС), производство химических продуктов (код ОКЭД – СЕ). В данные отрасли на протяжении 2013 – 2019 гг. пришлось около 50% всех инвестиций в обрабатывающую промышленность [1]. Производство продуктов питания является стратегической отраслью в вопросе обеспечения продовольственной безопасности. Кроме того, наличие исторически сло-

жившейся собственной сельскохозяйственной ресурсной базы позволяет производить и экспортировать конкурентоспособную продукцию. Деревообработка также опирается на возобновляемое собственное сырьё. Целями её модернизации было наращивание выпуска и экспорта конечной продукции с высокой добавленной стоимостью. Крупные химические комплексы страны являются наследием советского периода. Некоторые из них являются градообразующими и приравненными к ним предприятиям.

Специфика технологических процессов обуславливает различие в фондёмкости, материалоёмкости и трудоёмкости. Как было отмечено в [2], на рост показателей эффективности отраслей влияет не только сам факт наличия инвестиций, но и их масштабы. Уровень капиталовложений сопоставимый с величиной износа основных фондов направлен исключительно на поддержание функционирования существующего оборудования и к существенному росту эффективности не приводит. Более масштабные инвестиционные потоки, направленные на внедрение новых технологий, вызывают прирост показателей развития отрасли. Среди рассматриваемых отраслей, инвестиции в СА составляли 12 – 15% от стоимости основных средств отрасли. На отрасль СС пик модернизации пришёлся на 2013 – 2015 гг., когда объёмы инвестиций превысили стоимость существующей материально технической базы. А в отрасль СЕ инвестиции составляли 20 – 25 %. Поэтому представляет интерес динамика показателей отдачи от модернизации с учётом масштабов инвестиционных процессов. В целях получения корректных результатов и учёта инфляционной составляющей все стоимостные показатели были приведены к уровню конца 2020 года путём корректировки на индекс цен производителей промышленной продукции.

Одной из целей инвестиционной политики государства выступает создание высокотехнологичных производств, способных производить продукцию с высокой добавленной стоимостью (ВДС). Поэтому и одним из критериев оценки эффективности инвестиционных процессов выступает ВДС в расчёте на одного работника. Динамика данного показателя для трёх рассматриваемых отраслей представлена на рисунке 1.



Рисунок 1 – Динамика ВДС в расчёте на одного работника за период с 2013 по 2019 гг.

По отрасли СА с её незначительными инвестиционными потоками какого-либо существенного роста показателя не наблюдается. Для отраслей СС и СЕ видна тенденция увеличения ВДС в расчёте на 1 работающего. В 2014 и 2015 году на производствах химической отрасли имел место выпуск продукции с повышенной добавленной стоимостью, после чего произошёл возврат к обычному режиму работы.

Замена оборудования на более технологичное приводит, как правило, к снижению потребности в рабочей силе при одновременном повышении квалификационных требований к работникам, задействованным на данном оборудовании. Поэтому одним из факторов роста показателей эффекта в расчёте на одного занятого в производстве выступает изменение численности трудовых ресурсов. Вторым агрегированным фактором является непосредственно ВДС, созданная всеми предприятиями отрасли.

Далее с использованием метода детерминированного факторного анализа была изучена роль факторов первого порядка на изменение ВДС на одного работника. Результаты представлены в таблице 1.

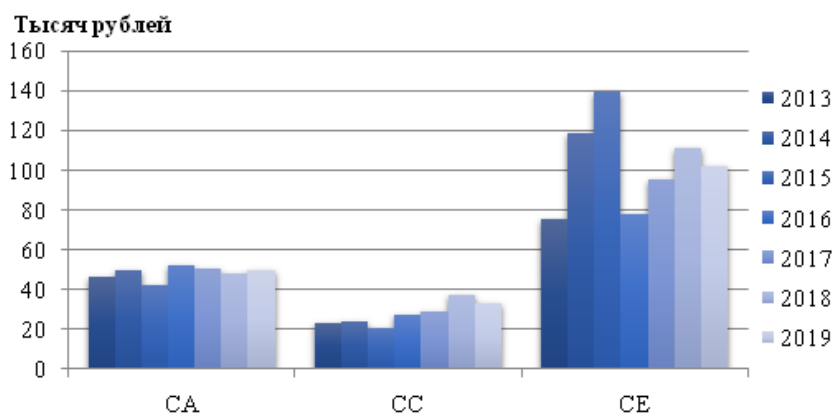
Таблица 1 – Изменение ВДС на одного работника за счёт факторных признаков (в сравнении с предыдущим годом)

Период	СА			СС			СЕ		
	За счёт		Все- го: ВДС на 1 раб, тыс.р	За счёт		Все- го: ВДС на 1 раб, тыс.р	За счёт		Все- го: ВДС на 1 раб, тыс.р
	ВДС, млн. р.	ЧР, тыс.че л.		ВДС, млн. р.	ЧР, тыс.че л.		ВДС, млн.р	ЧР, тыс.че л.	
2013	–	–	–	–	–	–	–	–	–
2014	2,69	0,20	2,89	0,32	1,21	1,53	36,00	7,85	43,85
2015	-8,11	1,28	-6,84	-4,96	1,56	-3,41	16,14	4,22	20,36
2016	8,13	1,32	9,45	6,57	0,05	6,62	61,26	0,00	61,26
2017	-1,68	0,47	-1,21	1,95	-0,30	1,65	16,97	0,60	17,57
2018	-3,02	0,31	-2,71	9,45	-1,09	8,36	16,19	-0,47	15,72
2019	1,00	0,46	1,46	-3,07	-1,42	-4,49	-8,60	-0,43	-9,02
Среднее	-0,17	0,67	0,51	1,71	0,00	1,71	2,57	1,96	4,54
Всего	-0,99	4,03	3,04	10,26	0,01	10,26	15,44	11,77	27,21
В процентах к 2013 го- ду, %			7			45			36

Для предприятий пищевой промышленности рост ВДС на 1 работника происходил исключительно за счёт сокращения персонала, в то время как добавленная стоимость продукции данной отрасли имела тенденцию к снижению. Однако, учитывая определённую социальную роль пищевой промышленности, а именно производство социально значимых товаров с

регулируемыми ценами, данный факт не стоит относить к негативным моментам. В целом небольшой прирост ВДС на 1 работника в 7% за анализируемый период был достигнут. Масштабная модернизация деревообрабатки позволила повысить ВДС на 45%, причём этот рост практически полностью был обеспечен ростом ВДС, создаваемой отраслью. Химическая отрасль достигла 36%-го роста целевого показателя, при этом происходило одновременно и увеличение выпуска продукции с высокой добавленной стоимостью, и сокращение занятых на производстве.

Таким образом, приведённые исследования подтверждают факт важности максимально полной и комплексной модернизации как фактора роста экономики[3].

Список использованных источников:

1. Национальный статистический комитет Республики Беларусь. – Режим доступа: <https://www.belstat.gov.by> (дата обращения 07.03.2021).

2. Лобанова, Т. М. Исследование влияния инвестиционных процессов на развитие отраслей обрабатывающей промышленности / Т.М. Лобанова // Весн. Магілёўскага дзярж. ун-та імя А.А. Куляшова. Сер. Д. Эканоміка, сацыялогія, права. – 2020. – № 2 (56). – С. 12-19.

3. Лобанова, Т. М. Оценка влияния инвестиций на эффективность отраслей обрабатывающей промышленности / Т. М. Лобанова // Материалы, оборудование и ресурсосберегающие технологии: материалы Междунар. науч.-техн. конф. - Могилев: Белорус.-Рос. ун-т, 2020. - С. 393.

УДК 338.138

МАРКЕТИНГ МЕНЕДЖМЕНТА ПРОЕКТА

Лунева Т.А., студентка 4-го курса

Гайворонская Т.Н., канд. пед. наук, доцент

Губкинский филиал БГТУ им. В.Г. Шухова, г. Губкин, Россия

Актуальность выбранной темы определяется тем, что интеграция уже разработанных систем маркетинг менеджмента проекта — это локомотив по эффективному управлению проектом в условиях современной реалии. В качестве основной философии бизнеса, маркетинг позволяет достаточно глубоко провести предпроектный анализ потребления предполагаемой продукции проекта на основе агрегированных данных, при котором потребители имеют право «голосовать» за необходимый им результат имеющимися у них денежными единицами.

При реализации любого проекта, маркетинг является экономически обоснованной связью между некоторыми участниками проектной команды и потребителями. Эффект положительного масштаба проекта по сравнению с конкурирующими проектами может быть достигнут, только за счет интенсивного применения маркетинга менеджмента проекта.

Первоначальной точкой для управления проектами является осознание цели, то есть желаемого понятия управляемого объекта. Проект может быть координирован в соответствии с разными принципами. Продуктивная реализация проекта основывается на целесообразном достижении компромисса между требованиями проектных решений и возможностями объективности.

Маркетинг по ведению менеджмента проектами - это инструмент, который позволяет компании определить не только степень рисков, но и достичь качественного результата.

Маркетинг, применяемый к проблемам, связанным с управлением проектами, рассматривается в двух пунктах. Первый: отражает внутреннее содержание маркетингового проекта и представляет структуру маркетинговой деятельности, независимо от конфигурации проекта. Это обозначает, что маркетинг присутствует во всей полноте на каждом этапе жизненного цикла проекта без изменения его внутреннего содержания. Второй: показывает проект с точки зрения временной структуры проекта, то есть к его жизненному циклу. Хотя маркетинг логически определяет детализацию исследований на каждом этапе проекта.

Исследование рынка – это систематический сбор и анализ данных о положении и развитии изменения рынка, секций и отдельных участников, а также институтов (потребителей, конкурентов и т.д.), которые имеют влияние на рыночное положение проекта или ее отдельных сегментов.

Маркетинговая стратегия проекта включает в себя ряд целей (которые в целом оказывают влияние на весь проект), координируют всю маркетинговую деятельность на достижение максимального рыночного результата. SWOT-анализ включает в себя исследования для оценки и определения слабых и сильных сторон проекта, оценки его способностей и потенциальных угроз. Возможности определяются как, что-то новое: выпуск нового продукта, привлечение новых клиентов, внедрение новых технологий.

Практика показывает, что концепция маркетинга менеджмента проекта - это стратегический слайс всех маркетинговых мероприятий, в которых как в традиционной так и в инновационной составляющей, определяются значимые среднесрочные направления, важные точки и методы реализации ранее установленной стратегии базирующиеся на утвержденных показателях.

Маркетинговая программа проекта состоит из ряда, краткосрочных мер по реализации прошедших стратегий и маркетинговой тактики проекта. Программа напрямую оказывает влияние на концепции маркетинга.

Маркетинг менеджмента проекта наиболее наглядно позволяет определить отклонения значимых показателей деятельности по реализации проекта и в свою очередь является обязательной и неотъемлемой частью проекта. Как правило, это план доходов и платежей, связанный с реализацией маркетинговой программы проекта. Разработка маркетинга относится

к проведению ранее запланированных мероприятий, мониторингу результатов таких мероприятий, планированию и проведению коррекционных и профилактических мероприятий.

В свою очередь эффективность маркетинг является важной особенностью удачного управления проектами. Это приводит к успешному результату проекта, который хорошо воспринимает задачи изучения потребностей общества и по возможности полного их удовлетворения.

Правильное маркетинговое исследование предоставляет руководителю организации всю необходимую релевантную информацию, без которой невозможно победить в условиях жесткой конкуренции и приспособиться к происходящим изменениям внешней среды.

Грамотная разработка маркетинговой стратегии, расчет маркетингового бюджета, а также реализация маркетингового менеджмента проекта обеспечивают успех всего проекта.

Список использованных источников:

1. Гайворонская Т.Н. Компетентная технология индустриального маркетинга проекта: статья / Т.Н. Гайворонская. // Молодежь и научно-технический прогресс: Сборник докладов XII международной научно-практической конференции студентов, аспирантов и молодых ученых. В 3 т. Т.2. Сост. Е.Н. Иванцова, В.М. Уваров [и др.]. – Губкин ; Старый Оскол : ООО «Ассистент плюс», 2019. – 521 с., С.108-110

2. Рыбалова Е.А. Управление проектами: учебно-методическое пособие / Рыбалова Е.А.. — Томск : Томский государственный университет систем управления и радиоэлектроники, 2015. — 149 с. — ISBN 2227-8397. — Текст: электронный // Электронно-библиотечная система IPR BOOKS: [сайт]. — URL: <http://www.iprbookshop.ru/72202.html> (дата обращения: 02.03.2021). — Режим доступа: для авторизир. пользователей

УДК 330.322.54

МЕТОДЫ ОЦЕНКИ ЭФФЕКТИВНОСТИ ИНВЕСТИЦИОННОГО ПРОЕКТА

Лунева Т.А., студентка 4 курса

Научный руководитель: ст. преподаватель Кузичкина Е.В.
Губкинский филиал БГТУ им. В.Г. Шухова, г. Губкин, Россия

Эффективность инвестиционных проектов характеризуется рядом показателей, которые отображают соотношение затрат и результатов, направленных на реализацию проекта, и определяют экономическое преимущество альтернатив инвестиций.

Показатели инвестиционной эффективности традиционно классифицируются по следующим признакам (рис.1).



Рис.1. Классификация экономической эффективности инвестиций

При статистической оценке рассчитываются следующие показатели:

- срок окупаемости инвестиций (PP);
- бухгалтерская инвестиционная рентабельность (ROI).

При использовании данных показателей рассчитываются отдельные статистические значения исходных данных, которые не учитывают продолжительность жизненного цикла проекта, неравнозначность денежных потоков, изменяющихся в различные периоды времени. Однако, данный метод оценки эффективности инвестиций в силу своей простоты получили широкое распространение и применяются, в основном, для быстрой оценки проектов, имеющих краткосрочный период реализации.

К *динамическим* показателям относятся:

- чистая приведенная стоимость (NPV);
- индекс рентабельности инвестиций (PI);
- внутренняя норма прибыли (IRR);
- дисконтированный срок окупаемости инвестиционных вложений (DPP).

Динамические методы учитывают временную стоимость денег и результаты реализации проекта в течение всего жизненного цикла проекта, основаны на концепции дисконтирования.

Дисконтирование – это процесс определения стоимости денежных вложений путем приведения их стоимости к определенному периоду времени. Данный показатель связан с процентными ставками, сложным начислением процентов, а также рисками, возникающими в результате инвестирования денежных средств.

Формула дисконтирования имеет следующий вид:

$$PV = \frac{FV}{(1+r)^n}, \quad (1)$$

где PV – текущая стоимость денег;

FV – будущая стоимость денег;

r – ставка дисконтирования;

n – срок (число) периодов.

Ставка дисконтирования представляет собой процентную ставку, применяемую для переоценки стоимости будущих денежных потоков на текущий момент времени.

Базируясь на предложениях Методических рекомендаций, расчет эффективности инвестиционного проекта можно произвести посредством показателей, представленных ниже.

1. Чистый доход (ЧД, NV) – это накопленный эффект (сальдо денежного потока) за расчетный период.

2. Чистый дисконтированный доход (ЧДД, NPV) представляет собой дисконтированный эффект за расчетный период. Определяется по формуле:

$$NPV = - I_0 + \sum_{t=1}^n CF_t / (1 + r)^t, \quad (2)$$

где I_0 – первоначальные инвестиции;

CF_t - поток доходов от инвестиций в t -год/

Разность ЧД-ЧДД называется дисконтом проекта. С точки зрения инвестора, для признания положительного решения об эффективности инвестирования, ЧДД инвестиционного проекта должен быть положительным.

3. Внутренняя норма доходности (ВНД, IRR) – показатель, характеризующий предельно допустимую норму доходности инвестиционного проекта по ее нижней границы, в связи с чем данный показатель определяют как барьерную ставку.

Определяется IRR следующим образом:

$$NPV_{IRR} = \frac{\sum_{t=0}^n CF_t}{(1+IRR)^t} - \frac{\sum_{t=0}^n I_t}{(1+IRR)^t} = 0, \quad (3)$$

где NPV_{IRR} – чистая приведенная стоимость инвестиций, рассчитанных по ставке IRR .

Определение данного показателя широко применимо при сравнении эффективности реализации различных инвестиционных проектов. Однако, IRR может дать некорректную оценку доходности при разнопеременных денежных потоках. В данном случае данный показатель необходимо определять по отдельным временным отрезкам для устранения изменений знаков в денежных потоках.

4. Срок окупаемости – это продолжительность периода от начального момента до момента начала окупаемости вложенных в проект денежных средств. Данный показатель выступает, как правило, в качестве ограничения.

5. Дисконтированный срок окупаемости представляет собой продолжительность периода от начала реализации проекта до момента окупаемости, учитывая процесс дисконтирования.

6. Потребность в дополнительном финансировании - максимальное значение отрицательного накопленного сальдо от операционной и инвестиционной деятельности.

7. Потребность в дополнительном финансировании с учетом дисконта – аналогичный показатель потребности в дополнительном финансировании с учетом необходимого объема дисконтированного объема финансирования проекта из внешних источников.

8. Индексы доходности определяются как для дисконтированных, так и для не дисконтированных денежных потоков.

Определяются следующие показатели индексов доходности:

- инвестиций – это отношение суммы элементов денежного потока от операционной к инвестиционной деятельности.

- дисконтированных инвестиций – это отношение суммы элементов дисконтированного денежного потока от операционной к инвестиционной деятельности. В случае, когда индексы доходности затрат и инвестиций превышают 1, чистый доход для данного проекта положителен. Та же самая зависимость относится и к дисконтированным инвестиционным вложениям.

Кроме того, для определения экономической эффективности инвестиционного проекта следует особое внимание уделять таким показателям, как неопределенность и риски реализации инвестиционного проекта.

Неопределенность представляет собой неточность и неопределенность информации, необходимой для реализации инвестиционного проекта.

Риск – возможность возникновения условий, приводящих к негативным последствиям участников реализации инвестиционного проекта.

При применении метода укрупненной оценки риска инвестиционного проекта участникам рекомендуется использовать показатели внутренние нормы коммерческой доходности и индекса доходности дисконтированных затрат. В этом случае индекс доходности признается устойчивым при высоком значении, а именно не менее 25-30%, а уровень дисконта не превышает уровня малых и средних рисков (до 15%), кроме того, для реализации данного проекта не предполагается займов и кредитов по реальным ставкам, а индекс дисконтированных затрат превышает значение 1,2.

Уровень безубыточности представляет собой отношение безубыточного объема производства к объему производства по проекту. В данном случае данный объем должен определять уровень прибыли, определяющейся нулевым. Для определения уровня безубыточности используют значения следующих условий:

- объем производства должен равняться объему продаж;
- объем выручки изменяется пропорционально объему продаж;
- разделение издержек производства на условно-постоянные и условно-переменные;
- постоянство ассортимента продукции при разнообразном выпуске разных видов продукции (услуг);
- неизменность цен реализации и цен на потребление производственных ресурсов.

Таким образом, для определения уровня эффективности инвестиционного проекта применяются разнообразные методы, разработанные и изученные с точки зрения различной специфичности реализации проекта. При грамотной оценке инвестиционной эффективности можно принять рациональное решение о реализации проекта, которое принесет инвестору – доход, предприятию – наращение производственных мощностей, обществу – благоприятный социальный эффект.

Список использованных источников:

1. Блау, С. Л. Инвестиционный анализ : учебник для бакалавров / С. Л. Блау. — 2-е изд. — Москва : Дашков и К, 2018. — 256 с. — ISBN 978-5-394-02843-4. — Текст : электронный // Электронно-библиотечная система IPR BOOKS : [сайт]. — URL: <http://www.iprbookshop.ru/85204.html> (дата обращения: 04.03.2021). — Режим доступа: для авторизир. пользователей

2. Чернов, В. А. Инвестиционный анализ : учебное пособие для студентов вузов, обучающихся по специальностям «Бухгалтерский учет, анализ и аудит», «Финансы и кредит», «Налоги и налогообложение», по специальностям экономики и управления (080100) / В. А. Чернов ; под редакцией М. И. Баканова. — 2-е изд. — Москва : ЮНИТИ-ДАНА, 2017. — 159 с. — ISBN 978-5-238-01301-5. — Текст : электронный // Электронно-библиотечная система IPR BOOKS : [сайт]. — URL: <http://www.iprbookshop.ru/81627.html> (дата обращения: 04.03.2021). — Режим доступа: для авторизир. пользователей

УДК 338.001.36

ОСНОВЫ ОЦЕНКИ ДОХОДНОСТИ ХОЗЯЙСТВУЮЩЕГО СУБЪЕКТА

Лунева Т.А., студентка 4 курса

Научный руководитель: ст. преподаватель Кузнецова М.Б.
Губкинский филиал БГТУ им.В.Г. Шухова, г. Губкин, Россия

Одним из основных параметров, который показывает успешность любого современного предприятия, является – доходность. Доходность показывает, насколько выгодны денежные вложения и стимулирует предпринимателей изобретать новые продукты, на которые возникает спрос, использовать организационные и технические новшества, которые со временем повышают эффективность организации (предприятия).

Доход, как экономическая категория, характеризует приток на фирму денежных средств от разных видов деятельности, и относится к абсолютным показателям оценки хозяйствующего субъекта.

Чтобы оценить экономическую жизнеспособность компании, недостаточно просто определить значения абсолютного показателя. Исходя из показателей доходности, можно получить более объективную картину.

Доходность (прибыльность, рентабельность) – это экономический показатель, который показывает, насколько эффективно используются ресурсы: сырье, кадры, деньги и другие материальные и нематериальные активы. Рентабельность рассчитывают, чтобы спрогнозировать доходность инвестиций, сравнить компанию с конкурентами. Показатели рентабельности служат для сравнительной оценки эффективности отдельных предприятий и отраслей экономики, производящих различные объемы, и имеющие отличные от других типы производств. Основные показатели рентабельности представлены в таблице 1.

Любые виды доходности оцениваются в динамике, а при необходимости осуществляется более углубленный анализ – факторный, с применением метода цепных подстановок, что требует предварительного преобразования базовых формул доходности.

Метод Дюпон предназначен для определения факторов, которые влияют на показатели рентабельности. Выявление таковых, можно достичь путем декомпозиции показатели рентабельности на составные части. Декомпозиция означает разложение базового показателя на составные части. Уровень детализации показателя зависит от целей проведения такого анализа. Каждая из частей уравнения позволяет оценить один из аспектов деятельности компании, каждый из которых в конечном итоге определяет значение показателя рентабельности. Результат анализа позволит определить, какие именно сферы деятельности компании повлияли на изменение рентабельности в течение периода исследования. Также он позволяет четко указать на аспекты, которые необходимо улучшать для повышения результативного показателя.

Таблица 1

Показатели рентабельности

Показатели	Формула	Пояснение
Рентабельность активов	$ROA = \frac{\text{чистая прибыль}}{\text{величина активов}}$	Финансовый коэффициент, характеризующий отдачу от использования всех активов организации.
Рентабельность товаров, продукции	$ROM = \frac{\text{прибыль от продаж}}{\text{себестоимость}}$	Показатель, который позволяет оценить, как эффективно использованы средства, потраченные на производство товара или услуги
Рентабельность производства	$RP = \frac{\text{полученная прибыль}}{\text{средн. год. стоим. ОСН} + \text{величина обор. ср} - \text{в}}$	Относительный показатель экономической эффективности
Рентабельность продаж: валовая и операционная	$ROS = \frac{\text{выручка} - \text{себестоимость}}{\text{выручка от продаж}}$	Показатель определяет, какая доля прибыли приходится на каждый заработанный рубль
Рентабельность основных средств	$ROFA = \frac{\text{чистая прибыль}}{\text{среднегодовая стоим. ОСН}}$	Отражает продуктивность использования основных средств или конкретного оборудования на предприятии
Рентабельность инвестиций	$ROIC = \frac{\text{чистая прибыль}}{\text{вложенные ср} - \text{ва}}$	Показывает отдачу вложенных средств в проект

Рентабельность собственного капитала	$ROE = \frac{\text{чистая прибыль}}{\text{собственный капитал}}$	Показывает, насколько выгодна и продуктивна отдача собственных средств, правильно ли организовано использование ресурсов компании
--------------------------------------	--	---

Самая простая модификация модели Дюпона – двухфакторная. Ее формула включает две составляющие – рентабельность продаж и оборачиваемость активов.

$$Ro_a = \text{ЧП}/V \times V/A,$$

где:

Ro_a – коэффициент рентабельности активов;

ЧП – чистая прибыль;

A – стоимость активов (используется усредненное значение за период с учетом начисленной амортизации);

V – объем продаж.

Полученный результат будет выглядеть так:

$$Ro_a = \text{ЧП}/A.$$

Трехфакторная модель используется наиболее часто и показывает зависимость между прибылью и собственными средствами через показатели продаж и размера активов.

$$ROE = \text{ЧП}/V \times V/A \times A/СК,$$

где:

СК – собственный капитал.

Последняя дробь в формуле (A/СК) представляет собой коэффициент капитализации.

Преобразовав эту формулу, получим:

$$ROE = \text{ЧП}/СК.$$

Формула, выраженная пятифакторной моделью Дюпона, содержит показатели операционной прибыли и прибыли до налогообложения:

$$ROE = \text{ЧП}/\text{НОБ} \times \text{НОБ}/\text{ПОД} \times \text{ПОД}/V \times V/A \times A/СК,$$

где:

НОБ – налогооблагаемая база (т.е. прибыль до вычета налогов);

ПОД – прибыль от основной деятельности (без учета операционных доходов и расходов).

Преобразовав формулу, получаем:

$$ROE = \text{ЧП}/СК.$$

Практическое значение и смысл модели Дюпона в том, чтобы до преобразований вычислить значение по каждой дроби в отдельности. Каждая составляющая формулы – это коэффициент, который необходимо учитывать и анализировать в динамике:

ЧП/НОБ = Tax Burden – коэффициент налогового бремени;

НОБ/ПОД = – коэффициент процентного бремени;

ПОД/V – рентабельность продаж;
V/A – коэффициент оборачиваемости активов;
A/СК – коэффициент капитализации (финансового рычага).

Таким образом, становится возможным формулировка вывода, о наиболее значимых в изменении уровня доходности факторов.

Основная цель любого производителя – максимизировать доходность.

Именно этот критерий является первоочередным стимулом к созданию новых или развитию уже действующих предприятий.

Список использованных источников:

1. Мокропуло А.А. Экономические инструменты управления доходностью капитала : учебное пособие для обучающихся по направлению подготовки магистратуры «Экономика» / Мокропуло А.А.. — Краснодар, Саратов : Южный институт менеджмента, Ай Пи Эр Медиа, 2018. — 72 с. — ISBN 978-5-93926-329-0. — Текст : электронный // Электронно-библиотечная система IPR BOOKS : [сайт]. — URL: <http://www.iprbookshop.ru/79920.html> (дата обращения: 18.03.2021). — Режим доступа: для авторизир. пользователей

2. Нарезнева О.В. Методологические основы анализа и оценки эффективности управления компанией / Нарезнева О.В., Глущенко М.Е.. — Омск : Омский государственный институт сервиса, Омский государственный технический университет, 2017. — 220 с. — ISBN 978-5-93252-300-1. — Текст : электронный // Электронно-библиотечная система IPR BOOKS : [сайт]. — URL: <http://www.iprbookshop.ru/26685.html> (дата обращения: 18.03.2021). — Режим доступа: для авторизир. Пользователей

3. Рутгайзер В.М. Оценка стоимости бизнеса. Часть 7. Доходный подход : методические разработки и рекомендации / Рутгайзер В.М.. — Москва : Международная академия оценки и консалтинга, 2016. — 47 с. — ISBN 2227-8397. — Текст : электронный // Электронно-библиотечная система IPR BOOKS : [сайт]. — URL: <http://www.iprbookshop.ru/51155.html> (дата обращения: 18.03.2021). — Режим доступа: для авторизир. пользователей.

УДК 338.22.021.4

**ОСОБЕННОСТИ УПРАВЛЕНИЯ ИННОВАЦИЯМИ
В УСЛОВИЯХ ПАНДЕМИИ**

Люлюченко М.В., ассистент, Шпаченко Я.А., студентка 4 курса
БГТУ им. В.Г. Шухова, г. Белгород, Россия

В современном мире инновационные технологии являются двигателем прогресса. Человечество активно развивается по множеству направлений. Одним из таких направлений развития инноваций является зарождение цифровой экономики. Данный термин впервые был введен еще в 1995 году профессором Массачусетского университета Николасо Негропonte [1]. Однако для России данное направление развития инноваций является весьма молодым. Большим толчком для развития цифровой экономики в России, стало распространение COVID-19.

Возникновение новой короновиральной инфекции стало тяжелейшим

испытаем для всего мира. Ее распространение оказало влияние не только на жизнь и здоровье людей, но и на деятельность государств в целом. Экономика большинства развитых стран была подвержена серьезным изменениям. В условиях пандемии были закрыты границы, связывающие государства, что разорвало устоявшиеся торговые и партнерские отношения между ними. Кроме того, во многих странах была объявлена самоизоляция, что существенно повлияло на экономику. В России режим самоизоляции был объявлен в апреле и продлился больше месяца. Людей призывали оставаться дома и выходить только по крайней необходимости [11].

Сложившаяся ситуация является неблагоприятной средой для развития множества направлений инноваций во всем мире, однако режим самоизоляции стал поводом к развитию такого направления, как цифровые технологии. Из-за запрета физического контакта между сотрудниками на объектах контроль и организация работы были возможны только при высоком уровне цифровизации производственных процессов. В данных условиях работникам было не обязательно находиться на производственных площадках, за ее работой можно было следить через специальные каналы передачи данных.

По данным исследования банка «Открытие» и Московской школы управления «Сколково» возросло количество компаний, использующих такие цифровые каналы передачи данных, как облачные решения (с 52% до 65%), системы по автоматизации работы предприятия (с 36% до 43%) и работы с клиентами (с 33% до 38%), сократилась доля компаний, которые работают без использования онлайн-документов (с 47% до 41%) [5].

Кроме того, возникновение инфекции спровоцировало рост некоторых составляющих цифровой экономики. Основные показатели представлены в таблице 1.



Рис.1 Применение цифровых технологий в 2019-2020г [5]

Данный график показывает, что в 2020 году произошло развитие некоторых направлений цифровизации в России. Стали чаще применяться специализированные мобильные приложения для ведения бизнеса, создаваться новые сайты и странички в социальных сетях для привлечения новых клиентов.

Доля руководителей, которые считают, что общаться с ними нужно только лично, снижается (с 30% до 26%), и наоборот растет доля компаний, использующих мессенджеры для общения с клиентами (с 80% до 87%). Выросли доли компаний, использующих email-marketing (с 20% до 27%), клиентские рекламные рассылки через мессенджеры (с 16% до 25%) [5].

В условиях, когда большая часть корпораций и малых технологических компаний оказалась парализованной из-за мер, введенных для борьбы с COVID-19, разработка и внедрение инновационных технологий управления и работы предприятий являются весьма актуальными.

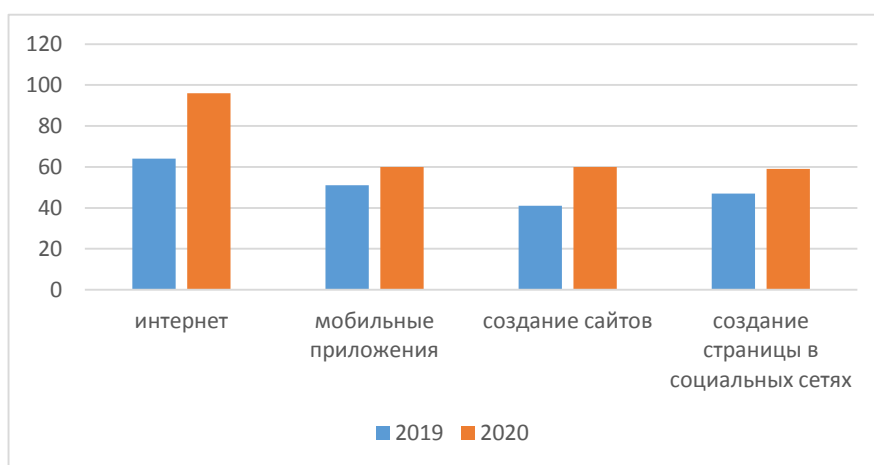
Согласно исследованию Accenture, проведенному совместно с Oxford Economics, треть топ-менеджеров международных корпораций крайне редко обновляют и трансформируют операционную модель бизнеса, это привело к тому, что всего лишь 12 % корпораций оказались готовы к быстрой адаптации в условиях COVID-19. Что касается 88% компаний, то они понесли серьезные убытки из-за неготовности к быстрой трансформации своей привычной деятельности [4].

Ключевой задачей для многих компаний на текущий момент является необходимость обеспечения не только безопасности и здоровья сотрудников, но и непрерывности операционных процессов. В связи с этим вполне понятно и очевидно, что инновационная активность некоторых корпораций также резко снизилась, либо оказалась замороженной на неопределенное время. Важно понимать, что в сложившейся ситуации все существующие барьеры для инноваций — бюджеты, процессы, квалификация и навыки — только обострились и стали по-настоящему узким звеном инновационных процессов корпораций. Однако, для корпораций с сложившимися инновационными процессами и инфраструктурой текущая ситуация только укрепила процесс внедрения инновационных механизмов управления [4].

Компании, работающие с конечными потребителями, также стремятся к тому, чтобы даже во время пандемии, все процессы были отлажены либо перенастроены, если в этом есть такая необходимость. Ведь именно способность адаптировать каналы взаимодействия с конечными пользователями и клиентами является необходимым для сохранения текущего дохода, покупателей, драйвером привлечения новых клиентов, и, соответственно, гарантом стабильности функционирования корпорации [8].

Основными мотивами инноваций в обычное время являются доступ к новым технологиям и возможность запустить новые продукты или сервисы. Подход «Открытых инноваций» используется как возможность протестировать те или иные решения с минимальными рисками. Однако в период COVID-19 основным драйвером инноваций становится возможность снижения издержек и внедрение технологий, направленных на быструю адаптацию производственных процессов.

Инновационные процессы в сфере здравоохранения являются необходимым условием борьбы с вирусом. На сегодняшний день приоритет-

ным направлением в фармацевтике является разработка вакцины от коронавируса. Ученым удалось создать средство борьбы с вирусом, однако эффективность данной вакцины пока не имеет доказательств на практике.

Быстрое и глобальное распространение вируса требует неординарных подходов, которые позволят не просто одержать победу над вирусом, но и сократить последствия его влияния на экономику и другие сферы деятельности общества. При формировании проектов помощи населению Правительству страны следует учитывать будущие задачи поддержки частных лиц, научных учреждений, компаний и других организаций, способных предложить новые инновационные идеи и схемы развития страны [7]. Это связано с тем, что влияние короновирусной инфекции на экономику отбросило Россию на десятки лет назад и быстро восстановить нанесенный ущерб можно только благодаря совершенно иному подходу. Для многих стран развитие инноваций является приоритетным направлением. В рейтинге инновационного развития лидируют Швейцария, Швеция, США, Великобритания и Нидерланды. Кроме того, в десятку лидеров впервые вошли Азиатские страны, такие как Сингапур (8-е место). Что касается Китая, то он занимает 11 место в глобальном рейтинге [3].

Возникновение новой короновирусной инфекции стало мощнейшим вызовом для развития инноваций во всем мире. Множество из направлений развития были прекращены из-за недостатка финансирования или невозможности работы над этими проектами. Однако возникновению COVID-19 имеет и положительное влияние на развитие инноваций. В России благодаря распространению инфекции произошел большой скачок в развитии цифровых технологий как на производственных площадках, так и в компаниях, работающих с конечным потребителем. Кроме того, в России в период пандемии активно происходило развитие здравоохранения и медицины. Наиболее явным достижением развития здравоохранения является создание вакцины против коронавируса «Спутник V» и «ЭпиВакКорона», которые пока не имеют аналогов во всем мире.

Список использованных источников:

1. Аверьянова Д.А. Этапы развития цифровой экономики / Экономика и бизнес: теория и практика. [Электронный ресурс]. URL: <https://cyberleninka.ru/article/n/etapy-razvitiya-tsifrovoy-ekonomiki>
2. ГИИ 2020г.: Прогноз влияния пандемии COVID-19 на мировые инновационные процессы. [Электронный ресурс]. URL: https://www.wipo.int/pressroom/ru/articles/2020/article_0017.html
3. Дорошенко, Ю. А. Выбор способа финансирования инновационной деятельности в условиях ограниченности финансовых ресурсов / Ю. А. Дорошенко, С. М. Бухонова // Инновации. - 2005. - № 6. - С. 113-117..
4. Инновационная среда сегодня: какое влияние оказала пандемия на инновационные процессы компаний. [Электронный ресурс]. URL: <https://vc.ru/generations/130451-innovacionnaya-sreda-segodnya-kakoe-vliyanie-okazala-pandemiya-na-innovacionnye-processy-kompaniy>
5. Исследование: пандемия не изменила уровень цифровизации российского бизнеса. //Всероссийский информационный портал «ТАСС». [Электронный ресурс].

URL: <https://tass.ru/ekonomika/9600213>

6. Коростылева, Ю. С. Проблемы инновационного развития в эпоху становления цифровой экономики Российской Федерации / Ю. С. Коростылева, А. Л. Перидзе, М. В. Люлюченко, 2020 // Белгородский экономический вестник. - 2020. - N 1. - С. 35-38.

7. Основные направления деятельности Правительства Российской Федерации на период до 2024 года (утверждены Правительством РФ 29.09.2018)

8. Рахимова С.А. Управление инновациями и инновационными процессами / Вестник Омского университета. Серия «Экономика». [Электронный ресурс]. URL: <https://cyberleninka.ru/article/n/upravlenie-innovatsiyami-i-innovatsionnymi-protsessami>

9. Стратегия инвестиционно-инновационного развития России в условиях глобальных экономических вызовов : монография / Ю.А. Дорошенко, С.Н. Глаголев, Ю.И. Селиверстов и др. ; под ред. Ю.А. Дорошенко. - Белгород: Изд-во БГТУ, 2015. – 209 с.

10. Шпаченко Я.А. Цифровая экономика в условиях пандемии / Я.А. Шпаченко, И.А. Кузнецова // XII Международный молодежный форум "Образование.Наука.Производство". – 2019.

УДК 336.717

СОВРЕМЕННЫЕ ФОРМЫ ДЕНЕЖНЫХ РАСЧЕТОВ

Мельникова М.С., студентка 4 курса

Научный руководитель: доцент Пшебельская Л.Ю.

*УО «Белорусский государственный технологический университет»,
г. Минск, Республика Беларусь*

В современных условиях деньги - неотъемлемый атрибут экономической жизни. Таким образом, все операции, связанные с предоставлением услуг, совершаются посредством наличных расчетов, которые могут осуществляться как в наличной, так и в безналичной форме. Оплатить товар или услугу безналичным способом намного проще, чем расплачиваться наличными деньгами.

На сегодняшний день Беларусь является одной из стран лидеров в Европе по росту безналичных расчетов. Больше половины населения оплачивают услуги и товары бесконтактным способом. Такие операции набирают популярность в последнее время в Беларуси потому, что в этой стране можно рассчитаться картой за проезд в метро, железнодорожном транспорте, а также с помощью QR-кодов в наземном транспорте. QR расшифровывается как Quick Response. Это двухмерный код, состоящий из черных квадратов, расположенных на квадратной сетке. Пользователю просто нужно отсканировать QR-код с помощью телефона. В стране действуют такие приложения, как Samsung pay, Apple pay, с помощью которых также можно оплачивать те или иные услуги, привязав свою карту к телефону.

COVID-19 и связанное с ним социальное дистанционирование в по-

следние месяцы привели к увеличению бесконтактных платежей. Отмечается рост сети (на 40%), которая поддерживает бесконтактные платежи во всем мире. На данный момент в Беларуси совершается около 26 млн различных бесконтактных операций в месяц. Среди опрошенных почти половина (42%) отметили, что потребность в наличных сократилась в период распространения COVID-19. А 73% считают, что в дальнейшие годы бесконтактная оплата все также останется актуальной [1].

Безналичные расчеты – это платежи, которые осуществляются без применения наличных денег. Все расчёты производятся с помощью перечисления средств со счёта на счёт в кредитных учреждениях. Такой формат платежей доступен всем – юридическим лицам, частникам и обычным гражданам.

Существует несколько форм, в которых осуществляются безналичные расчеты:

– *Расчеты с помощью платежных поручений.*

К достоинствам данной формы расчета можно отнести универсальность, минимальная трудоёмкость различных банковских услуг, возможность сократить время с даты отгрузки до даты оплаты. Можно выделить следующие недостатки: продавцу не гарантирована своевременная оплата за продукцию, уклонение потребителя от оплаты, отсутствие денег на счету у покупателя.

– *Расчеты с помощью аккредитива.*

Расчеты с помощью аккредитива обладают следующими преимуществами: гарантия платежей поставщику; деньги поступят на счет только в том случае, когда будут представлены документы, доказывающие выполнение условий, указанных в аккредитиве; при возникновении каких-либо непредвиденных ситуаций деньги будут перечислены обратно на счет потребителю. Также данная форма имеет следующие недостатки: сложность в оформлении документов; самая дорогостоящая по сравнению с остальными формами безналичных платежей.

– *Расчеты с помощью инкассовых поручений.*

Инкассовая форма расчетов более выгодна поставщику, поскольку банки защищают его право на товар до момента оплаты; дешевле и проще, чем аккредитив.

Основные недостатки данной формы расчетов: долгота прохождения документов через банки и соответственно периода их оплаты; у покупателя существует возможность отказаться от оплаты представленных документов. В этом случае продавец будет нести расходы.

– *Расчеты с помощью чековых книжек.*

Главное преимущество данной формы расчетов это гарантия платежей поставщику, основной недостаток – сложность оформления документов, так как деньги на счет чекодержателю поступят только после того, как их спишут со счета чекодателя, а не в момент предъявления чека банку.

– *Расчеты с помощью пластиковых карточек.*

К преимуществам использования пластиковых карточек можно отнести то, что при её утере достаточно сообщить об этом в банк и данная карточка будет заблокирована. Счет никак не пострадает; пользоваться пластиковой картой удобнее, чем наличными деньгами, а также существует возможность начисления процентов на счет карточки.

Однако существуют следующие недостатки: плата за получение карты, плата за обслуживание карточки, возможные комиссии за обналичивание, также существует вероятность атаки со стороны злоумышленников, которые могут изымать деньги из банкоматов по фальшивым пластиковым карточкам, так как их легко подделать [2].

– *Электронные платежные системы (ЭПС)*

ЭПС – одни из самых интересных, широко применяемых и динамично развивающихся средств функционирования новых форм безналичных расчетов в настоящее время. Системы цифровых наличных все больше набирают популярность в современных условиях. Суть состоит в том, что создатели отказались от оформления банковского счета. Роль денег играют файлы-обязательства, т.е., вместе с традиционными валютами или векселями вводят их электронные аналоги. При использовании криптовалюты, эти деньги обладают теми же функциями, что и обычные. В частности, их невозможно изготовить кому-либо, кроме системы-эмитента. Практически все электронные платежные системы обеспечивают надежную защиту информации и сохранность денежных средств. Но главное преимущество цифровой наличности – конфиденциальность расчетов. Когда покупатель расплачивается электронными деньгами, продавец может установить только подлинность денег, но не может определить, кто именно сделал покупку. Все сделки в электронной платежной системе фиксируются, и всегда можно посмотреть историю всех платежей [3].

Систем цифровой наличности достаточно много. В Беларуси самыми массовыми электронными платежными системами стали:

– WebMoney – международная система расчетов и среда для ведения бизнеса в сети. К системе присоединилось более 40 миллионов человек. С помощью этой платежной системы люди могут оплачивать различные товары и услуги не выходя из дома.

– Яндекс Деньги. Чтобы оплачивать товары и услуги в сети Интернет, к кошельку Яндекс Деньги можно привязать виртуальную карту, которая позволяет совершать покупки даже там, где кошелек этой платежной системы вообще не принимается. Оформление банковской карты позволяет использовать электронные деньги без указания реквизитов карточки.

– PayPal – это быстрый и безопасный способ отправки и получения платежей без раскрытия сведений банковских карт.

– EasyPay – система для оплаты коммунальных платежей, пополнения счетов домашнего и мобильного телефонов, оплаты услуг банков, страховых агентств, интернет-провайдеров, букмекерских контор, туристических и рекламных агентств.

Также набирают популярность такие электронные платежные системы, как: «Берлио», V-coin, «Оплати», iPay, «МТС Деньги», QIWIБел, ePay [4].

Преимущества электронных безналичных расчетов по сравнению с расчетами с помощью обычных бумажных носителей очевидны:

- 1) Стоимость транзакций с использованием электронных денег значительно дешевле стоимости транзакций традиционных денег.
- 2) Безопасность операций. Безналичные деньги не поддаются подделке, а все проводимые операции, фиксируются системой.
- 3) Электронные деньги, в отличие от чековых и кредитных систем, позволяют поддерживать анонимность операций.
- 4) Отсутствие изнашивания денежных знаков.
- 5) Минимальные временные рамки между расчетами.
- 6) Отсутствует необходимость выпуска дополнительных денежных знаков для страны, что приводит к экономии расходов

Можно сделать вывод, что безналичные расчеты играют огромную роль в экономике страны. Они нужны для снижения издержек на производстве, а также для ускорения денежного оборота. В настоящее время существует большое количество форм безналичных расчетов. К ним относятся как давно используемые и законодательно регулируемые формы, так и новые, внедряющиеся в повседневную жизнь. Электронные деньги постепенно завоевывают доверие населения. Количество безналичных расчетов увеличивается из года в год. Большое количество исследований из разных регионов мира показало, что увеличение объемов электронных платежей обеспечивает странам ощутимые экономические выгоды. Эффективное функционирование механизмов электронных платежей и расчетов положительно влияет на работу региональных экономик, облегчает торговлю и помогает стимулировать развитие хозяйств.

Список использованных источников:

1. В Европе 78% транзакций проводятся бесконтактно, в Беларуси – более половины. Исследование Mastercard. URL: <https://belretail.by/news/v-evrope-tranzaktsiy-provodyatsya-beskontaktno-v-belarusi-bolee-polovinyi-issledovanie-mastercard> (дата обращения 22.02.2021).
2. Безналичные расчеты: виды, формы платежей. URL: https://www.audit-it.ru/terms/accounting/beznalichnyu_perevod.html (дата обращения 22.02.2021).
3. Новые формы безналичных расчетов.: Многие из оказываемых банками специфических услуг непосредственно. URL: <https://pravo.studio/knigi-denejnoe-obraschenie-finansyi/novyye-formyi-beznalichnyih-42376.html> (дата обращения 22.02.2021).
4. Платежные системы Электронные платежные системы Республики Беларусь-Белкарт, Visa, Mastercard, Maestro. URL: [https://myfin.by/wiki/term/platzhnye-sistemy#:~:text=В%20Беларуси%20самыми%20массовыми%20электронными,WebMoney%20\(ВЕБМАНИ\)](https://myfin.by/wiki/term/platzhnye-sistemy#:~:text=В%20Беларуси%20самыми%20массовыми%20электронными,WebMoney%20(ВЕБМАНИ)) (дата обращения 25.02.2021).

**АНАЛИЗ КОНКУРЕНТНОЙ СРЕДЫ ОРГАНИЗАЦИИ
ДЛЯ ФОРМИРОВАНИЯ ССП**

Михолап Е.В., магистрант 1 курса

Научный руководитель: канд. экон. наук, ст. преп. Кречко С.А.
*Гродненский государственный университет им. Я. Купалы, г. Гродно,
Республика Беларусь*

Одним из основных положений формирования системы сбалансированных показателей (ССП) является наличие четко сформулированной стратегии, разработка которой невозможна без предварительного анализа внешней среды организации. Одним из стратегических инструментов анализа микросреды является анализ предприятия согласно модели пяти конкурентных сил Майкла Портера, который позволяет определить степень конкуренции в отрасли согласно пяти аспектам: угрозы появления продуктов-заменителей, угрозы появления новых игроков, рыночной власти поставщиков, рыночной власти потребителей, действия конкурентов внутри отрасли, – с целью дальнейшей минимизации внешних угроз и выработать стратегию развития [1]. Объектом исследования данной работы является промышленное предприятие ОАО «Белкард», выпускающее широкий ассортимент автокомплекующих.

В сегменте производства автокомпонентов существует высокая конкуренция, поэтому целесообразным представляется оценить степень воздействия конкурентных сил на деятельность ОАО «Белкард» согласно модели Портера. В общем же, современные тенденции рынка автокомпонентов таковы, что все большим спросом пользуется продукция высокого качества по минимальной цене. Основными конкурентами на рынке являются представители государств с высоким современным уровнем промышленного оснащения, с минимальным уровнем зависимости результата работы от человеческого фактора.

Охарактеризуем предприятие согласно пяти конкурентным силам:

1) соперничество между фирмами внутри отрасли

Сравнивая ОАО «Белкард» с основными конкурентами, сопоставимыми по масштабам и виду деятельности, можно сделать вывод о том, что несмотря на высокий уровень конкуренции, предприятие занимает устойчивую позицию на рынке Российской Федерации, который является его основным рынком сбыта. Несмотря на то, что существенную долю на рынке РФ занимают китайские и турецкие производители, которые составляют высокую конкуренцию за счет ценового фактора, и европейские производители, что связано с высоким качеством производимой ими продукции, продукция ОАО «Белкард» хорошо известна на территории РФ, отличается высоким уровнем качества и надежностью. Кроме того, на российском

рынке предприятие активно осуществляет рекламную деятельность, а также имеет достаточно развитую дилерскую сеть, состоящую из 6 дилеров, которые занимаются продвижением продукции ОАО «Белкард» и торговой марки производителя на рынке. На рынке Украины продукция ОАО «Белкард» менее конкурентоспособна, чем продукция украинских производителей-конкурентов, что связано, в первую очередь, с более высокой ценой реализуемой продукции. На рынке стран СНГ значительную конкуренцию ОАО «Белкард» составляют как российские производители, выпускающие аналогичную продукцию, так и производители из Турции, Китая, Германии. В связи с этим, ключевой целью предприятия является удержание и расширение существующего рынка сбыта продукции за счет повышения технического уровня и ценовой конкурентоспособности выпускаемой продукции, снижения затрат на производство, прежде всего уменьшения материалоемкости продукции, освоения новых видов продукции для ведущих производителей автомобильной техники в Республике Беларусь, Российской Федерации, Украине и др., развития ТПС предприятия в близлежащих регионах для закрепления позиции общества на основных рынках сбыта, а также выхода на новые рыночные сегменты (сборочные производства совместных предприятий в Российской Федерации и других регионах).

2) попытки конкурентов завоевать клиентов своими товарами-субститутами

Товарами-заменителями автокомпонентов не могут стать какие-либо инновационные продукты, так как это возможно лишь при полном переоборудовании производственных линий автомобильной промышленности. Однако в качестве замещения автокомпонентов возможно рассматривать 3d-печать комплектующих и агрегатов. При этом угроза распространения в ближайшее время данных субститутов минимальна, так как возникает необходимость значительных инвестиций при высокой неопределенности их окупаемости. Также для масштабного применения данной технологии нужно, прежде всего, пересмотреть технические стандарты и внедрить сертификацию продукции, созданной с помощью трехмерной печати, чтобы повысить доверие к ней со стороны покупателей. Кроме того, использование 3D-печати востребовано в тех областях, где при небольших объемах производства высока сложность детали, а производство автокомпонентов, напротив, является индустрией больших объемов.

3) возможность появления новых конкурентов внутри отрасли

Рынок автокомпонентов имеет достаточно большие барьеры для вступления в отрасль новых участников. Факторами, ограничивающими вход на рынок можно назвать: высокая конкуренция цен и качества выпускаемой продукции, значительные капиталовложения, таможенные и иные барьеры, ужесточение экологических норм и требований, рост цен на сырье, комплектующие. Несмотря на это, молодые предприятия Китая и Турции активно стремятся завоевать российский рынок сбыта, что требует постоянного мониторинга рынка, а также разработки мероприятий по поддержанию конкурентных преимуществ ОАО «Белкард».

4) способность поставщиков сырья и материалов, используемых предприятием диктовать свои условия

Поставщики способны проявить рыночную власть над участниками рынка угрозой повышения цен или снижения качества поставляемых товаров и услуг. Производители автокомпонентов тесно связаны с такими сферами деятельности, как производство металлургической и электротехнической продукции, а также оборудования для обработки металлов (станкостроение) и комплектующих. Все эти производства следует рассматривать в качестве поставщиков для производителей автокомпонентов, и степень их рыночной власти различна. Сравнительно выше степень рыночной власти у поставщиков металлургической продукции, которая является важным исходным ресурсом в производстве автокомплектующих [2].

5) способность потребителей услуг фирмы диктовать свои условия

ОАО «Белкард» сталкивается с рядом трудностей в процессе согласования порядка и сроков оплаты реализованной продукции с потребителями – отсрочкой платежа, что ведет к увеличению дебиторской задолженности предприятия, и следовательно, к связыванию значительных сумм денежных средств и возникновению кассовых разрывов, а также просроченной дебиторской задолженностью. Это в существенной степени затрудняет возможности погашения кредиторской задолженности предприятия.

Как видно из анализа пяти конкурентных сил Портера, предприятие ОАО «Белкард» на данный момент занимает устойчивую позицию в своей сфере деятельности, однако существенное влияние внешней среды на деятельность организации, в особенности появление молодых предприятий-конкурентов, требует тщательной проработки конкурентной стратегии, поэтому при ее планировании необходимо выбирать такую, которая будет максимально изолировать компанию от влияния неблагоприятных условий.

Список использованных источников:

1. Конкурентная стратегия: Методика анализа отраслей и конкурентов / Майкл Е. Портер: пер. с англ. 2-е изд. М.: Альпина Бизнес Букс, 2006.
2. Романовская, Е.В. Анализ рынка легковых автомобилей в России с использованием модели пяти конкурентных сил / Е.В. Романовская, Н.С. Андрияшина, А.А. Севрюкова // Успехи современной науки. – 2017. – Т.3. - №2. – С.100-102.

ЗАНЯТОСТЬ И БЕЗРАБОТИЦА В СОВРЕМЕННОЙ ЭКОНОМИЧЕСКОЙ СИТУАЦИИ

Можаева А.А., студент 3 курса

Научный руководитель: ассистент Донникова Т.С.

*ГБОУ ВО «Белгородский государственный институт искусств
и культуры», г. Белгород, Россия*

Вопросы безработицы и занятости являются наиболее проблемными в экономике любой страны мира. Это обусловлено тем, что от уровня безработицы зависят такие показатели как уровень жизни населения, темпы экономического роста, уровень преступности и благосостояние государства в целом. При высокой безработице экономический потенциал общества воплощается частично. Незанятая рабочая сила не участвует в росте национального богатства, поэтому, государство несет потери от неполного использования производственных возможностей.

Безработица – это социально-экономическое явление, при котором часть экономически активного населения способна и желает трудиться по найму, но не может найти работу. Занятость населения – это деятельность граждан, связанная с удовлетворением их личных потребностей и, как правило, приносящая им трудовой доход [1,46]. Государству необходимо постоянно отслеживать уровень безработицы и не допускать его рост. Также, нужно предпринимать все возможные меры для снижения уровня безработицы, а именно: создавать новые рабочие места, совершенствовать систему образования, развивать науку и технологии, создавать условия для развития малого и среднего бизнеса в стране и многие другие.

Существуют различные показатели для расчета безработицы, но общепринятым показателем является норма безработицы. Этот показатель определяется отношением общего количества безработных граждан к числу трудоспособных граждан и выражается в процентах. Выделяют следующие виды безработицы: институциональная, структурная, сезонная, фрикционная, циклическая [2,73].

Институциональная безработица имеет место быть, когда потенциальный работник не имеет информации о свободных вакансиях, а работодатель не информирован о наличии желания у работников выполнить ту работу, которую он предлагает.

Структурная безработица характеризуется низким спросом на труд работников определенного вида деятельности.

Сезонная безработица характеризуется спросом на определенный вид трудовой деятельности в определенный промежуток времени.

Фрикционная безработица возникает в том случае, когда количество предлагаемых вакансий примерно равно количеству занятых работников.

Циклическая безработица является следствием затяжного экономического кризиса и носит долговременный характер.

Существуют следующие причины безработицы: мировой финансово-экономический кризис, трудовая миграция, избыток населения в отдельных регионах страны, напряженность в международных отношениях со странами инвесторами и другие. Меры, принимаемые государством в целях борьбы с безработицей: создание проектов по увеличению числа рабочих мест; стимулирование роста занятости населения; социальное страхование безработицы; выделение пособий по безработице; государственная поддержка частных предпринимателей; переквалификация безработных; создание и распределение рабочих мест по категориям населения. Весомую роль в борьбе с безработицей играет Биржа труда [3,128]. Это специальная организация, которая осуществляет функции посредника между работниками и работодателями. Биржи труда фиксируют безработных, собирают информацию о вакансиях и работодателях, тем самым предоставляют возможность трудоустроиться безработным, а работодателям найти нужных работников[5,443].

Чтобы эффективно бороться с безработицей в масштабах страны, очень важно строго отслеживать уровень безработицы каждого отдельного региона и своевременно проводить комплекс специальных мероприятий [4,150].

Таким образом, можно сделать вывод о том, что безработица является чрезвычайно опасным явлением, с которым необходимо бороться вовремя и эффективно, в противном случае государство окажется в глубоком социально-экономическом кризисе. Устранить угрозу безработицы возможно только при условии грамотной внутренней политики государства, развития науки и технологий, создания новых высокотехнологичных отраслей экономики, повышения квалификации и уровня образования, как отдельно взятых специалистов, так и всего населения в целом.

Список использованных источников:

1. Азарова В. И. Экономика организации производства [Текст] / В. И. Азарова, Н. В. Сорокин // Экономическая наука сегодня: теория и практика : материалы II Междунар. науч.-практ. конф. (Чебоксары, 21 сент. 2015 г.) / редкол.: О. Н. Широков [и др.]. – Чебоксары: ЦНС «Интерактив плюс», 2015. – С. 45–51.
2. Аборин А.Б. Инновационные факторы в системе обеспечения экономической безопасности страны / А.Б. Аборин // Экономические и социальные перемены: факты, тенденции, прогноз. – 2013. – №1 (25). – с. 73.
3. Воронцов С.А., Понеделков А.В. Факторы экономического развития государства. // Власть. 2016. № 2. – С. 126-132.
4. Зайнуллина С.Ф. Инновационная деятельность и экономическая безопасность регионов // Инновации в науке: сб. ст. по матер. LV междунар. науч.-практ. конф. № 3(52). Часть II. – Новосибирск: СибАК, 2016. – С. 148-152.
5. Тарарина Е.Н. Социальная защищенность в условиях интенсивного развития экономики // Молодой ученый. – 2013. – № 6. – С. 443–445.

АКТУАЛЬНЫЕ ПРОБЛЕМЫ РАЗВИТИЯ ЭКОНОМИКИ В СОВРЕМЕННЫХ УСЛОВИЯХ

Муравьева Н.А., студентка 4 курса

Научный руководитель: канд. экон. наук, доцент Ткаченко Ю.А.

БГТУ им. В.Г. Шухова, г. Белгород, Россия

Экономическое развитие страны играет важную роль в стабильности народного хозяйства, а также обеспечении фундамента для планомерного экономического роста.

Одной из важных задач государства является формирование и развитие экономики, которая будет затрагивать интересы не только государства, но и народа, а также содействовать взаимовыгодному сотрудничеству между странами.

Экономическое развитие Российской Федерации имеет как преимущества, так и недостатки. Главным минусом в развитии является нестабильность экономики, именно по этой причине данная тема особенно актуальна в стране.

Экономическое положение, а также готовность предприятий оказывать услуги характеризует индикатор PMI, который можно проследить на рис.1 [1].



Рисунок 1. Динамика индексов PMI

В декабре 2020 года произошло снижение темпа экономического роста, индекс производственной активности составил 46,3%. Относительно 2019 года, темп экономического роста снизился на 1,2%.

Данной ситуации могли способствовать следующие обстоятельства:

1. Темп совокупного спроса пошел на спад. Данный фактор подтверждает замедление инфляции: в июне – июле она опустилась до 2,2 – 2,3%, в годовом выражении, в то время как в 2019 года уровень инфляции составил 3%.

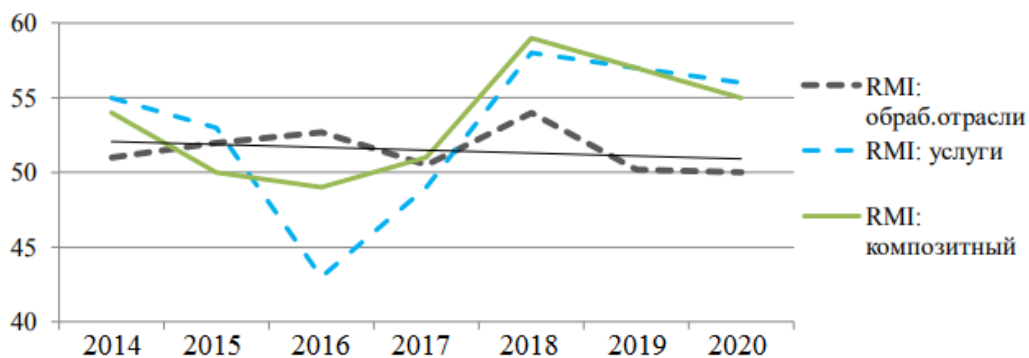
2. Нестабильная ситуация мировой экономики. Причиной становится торговая война между США и Китаем, последствием которой

стал низкий мировой рост, а также пандемия. Последствием данного факта стал упадок ценовой конъюнктуры рынка, а также снижение спроса на экспорт товарной продукции России.

3. Повышение ключевой ставки Центральным банком до 7,75%

4. Снижение запасов природных ресурсов в связи с чрезмерным употреблением.

Данные актуальные проблемы требуют особое внимание, в связи с этим, был разработан комплекс мер по повышению потенциала экономического роста:

1. Улучшение ситуации в сфере инвестиционных вложений;

2. Создание стабильной среды для развития предприятий;

3. Разработать программы по снижению уровня безработицы;

4. Развивать определенную среду, чему будет способствовать снижение доли участия в экономике государственного сектора;

5. Усовершенствовать контроль по охране природных ресурсов, а также установить норму их потребления.

В 2020 году произошло снижение экономического развития, данный факт отражается отрицательной динамикой показателей в различных областях российской экономики.

Данным проблемам необходимо уделить особое внимание, так как игнорирование может привести к ужасающим последствиям.

Список использованных источников:

1. Индекс производственной активности PMI России [Электронный ресурс] Режим доступа: <https://ru.investing.com/economic-calendar/russian-market-manufacturing-pmi-1630>

2. Перспективы развития экономики России в 2020 году [Электронный ресурс] Режим доступа: <http://www.webeconomy.ru/>

3. Булгаков А. С., Кожина В. О. Актуальные проблемы экономики России // Вестник МИЭП. 2016. № 3 (24) С.26–30.

4. Петров А. Актуальные проблемы современной экономики России. Журнал «Новая Империя» / Общество/27.03.2013

5. Слабинская И.А., Ткаченко Ю.А. Управление учетно-контрольными системами и их адаптированность к современной концепции бережливого производства // Вестник Белгородского университета кооперации, экономики и права. 2020. № 4 (83). С. 75-82.

ПРЕИМУЩЕСТВА И НЕДОСТАТКИ ПАТЕНТНОЙ СИСТЕМЫ НАЛОГООБЛОЖЕНИЯ

Муравьева Н.А., студентка 4 курса

Научный руководитель: канд. экон. наук, доцент Ковалева Т.Н.

БГТУ им. В.Г. Шухова, г. Белгород, Россия

В Российской Федерации особое внимание уделяется формированию малого и среднего бизнеса. Благодаря своей мобильности малый бизнес может быстро реструктурировать свою деятельность, чтобы быстро насытить рынок наиболее востребованными в настоящее время продуктами и услугами. Одним из направлений поддержки малого бизнеса является упрощение налогообложения его деятельности.

Патентная налоговая система-это разновидность специальной налоговой системы, на которую распространяется глава 26.5 НК РФ, которая может применяться наряду с ее основной системой, такой как: ОСНО, УСН, ЕНВД.

ПСН распространяется на отдельные виды бытовых услуг, розничную торговлю и услуги общественного питания.

С 1 января 2021 года принят законопроект, вносящий изменения в патентную налоговую систему. Суть изменений заключается в упрощенной системе перехода от ЕНВД к патенту. Для этого они расширили перечень видов деятельности на ПСН с 63 до 80, установили максимальную площадь торгового зала и общепита до 150 квадратных метров, а также разрешили вычитать страховые взносы из стоимости патента [1].

Особенностью является то, что налог уплачивается заранее. При этом налоговая инспекция выдает специальный документ-патент, дающий право на осуществление определенной деятельности.

Патентная налоговая система направлена на создание более простых налоговых условий для отдельных категорий налогоплательщиков за счет низкой налоговой ставки и освобождение некоторых из них от уплаты налогов. Данная налоговая система имеет как преимущества, так и недостатки.

К основным преимуществам патентной системы можно отнести:

1. Добровольный переход. Выбрав патентную систему, предприниматель освобождается от уплаты трех налогов в соответствии со статьей 346.4 НК РФ: налога на доходы физических лиц (НДФЛ), налога на имущество и НДС.

2. Возможность выбора срока действия патента. Индивидуальный предприниматель может приобрести патент на желаемый срок от одного до двенадцати месяцев включительно в течение календарного года.

3. Отсутствует налоговая отчетность в форме деклараций.

4. Взносы на пенсионное страхование работников – 20 % от начисленных сумм.

5. Взносы на медицинское страхование и социальное страхование работников - не сдаются, но есть и исключения: розничная торговля, общественное питание и аренда недвижимости.

6. Применяется упрощенный порядок ведения бухгалтерского учета, то есть ведется только налоговый учет доходов.

7. Предприниматель, получивший патент, вправе отказаться от использования кассового аппарата, что позволит снизить затраты на обслуживание оборудования.

Среди многих преимуществ патентной налоговой системы есть и недостатки, которые включают в себя:

1. Только для индивидуальных предпринимателей.

2. Деятельность по патенту ограничивается услугами и розничной торговлей в небольших магазинах.

3. Средняя численность работников не должна превышать 15 человек. При превышении установленного лимита индивидуальный предприниматель уплачивает налоги в целом, а уплаченная за патент сумма индивидуальному предпринимателю не возвращается.

4. Для каждого патента необходимо вести книгу доходов по данному режиму.

5. Доход от деятельности по всем полученным патентам не должен превышать 60 млн. рублей в год.

6. Стоимость патента должна быть оплачена «авансом». Патент оплачивается полностью или в 1/3 части, в зависимости от срока выдачи патента, но не позднее 25 дней со дня его получения.

7. Стоимость патента не может быть уменьшена уплаченными страховыми взносами.

Таблица 1

Рейтинг стран по количеству патентов [2].

№	Страна	Всего
1	Китай	1 400 661
2	США	621 453
3	Япония	307 969
4	Южная Корея	218 975
5	Германия	67 434
6	Индия	53 627
7	Канада	36 488
8	Россия	35 511

Таким образом, патентная система налогообложения имеет не только преимущества, но и недостатки. Значительное упрощение бухгалтерского и налогового учета и отчетности позволяет налогоплательщику снизить за-

траты на ведение бухгалтерского учета - как заработную плату бухгалтера и офисные расходы, так и затраты на автоматизацию учета.

Благодаря удобству и выгодам многие предприниматели рассматривают патенты как налоговую систему, так за 2020 год в Российской Федерации перешло 35511 индивидуальных предприятий на патентную систему налогообложения, и заняла она 8 место в рейтинге стран по выдаче патентов [2].

Патентная система налогообложения - это льготный налоговый режим, который значительно упрощает работу налогоплательщиков, одновременно снижая налоговую нагрузку, что способствует развитию средних и малых предприятий, уровень развития которых позволяет оценить уровень развития страны в целом.

Список использованных источников:

1. Налоговый кодекс Российской Федерации (часть вторая) от 05.08.2000 N 117-ФЗ (ред. от 17.02.2021).
2. Рейтинг стран по количеству патентов. [Электронный ресурс]. Режим доступа: <https://nonews.co/directory/lists/countries/number-patents>.
3. Атабиева Е.Л., Ковалева Т.Н. О влиянии учетной политики на налоговую нагрузку организаций // Проблемы современной экономики. - 2018. - № 1 (65). - С. 58-61.
4. Атабиева Е.Л., Завьялова А.И. Особенности учета доходов и расходов при применении упрощенной системы налогообложения // Белгородский экономический вестник. - 2019. - № 3 (95). - С. 157-165.
5. Аронов А. В. Налоги и налогообложение: Учебное пособие/Аронов А. В., Кашин В. А., 2-е изд., перераб. и доп. - М.: Магистр, НИЦ ИНФРА-М, 2017. - 576 с.
6. Божков Ю.Н., Ковалева Т.Н., Корнеева К.Н. Перспективы налогообложения самозанятости в России // Содействие профессиональному становлению личности и трудоустройству молодых специалистов в современных условиях Сборник материалов IX Международной заочной научно-практической конференции, посвященной 165-летию В.Г. Шухова. Под ред. С.А. Михайличенко, Ю.Ю. Буряка. 2017. С. 58-62.
7. Гончаренко Л.И. Налоги и налоговая система Российской Федерации: учебник и практикум для академического бакалавриата/ Л. И. Гончаренко [и др.] - М.: Издательство Юрайт, 2019. - 541 с.
8. Горина Г.А., Ахмадеев Р.Г. Плюсы и минусы патентной системы налогообложения//Планово-экономический отдел (ПЭО). - 2018. - № 04. - С. 67-77.
9. Захарьин В. Р. Налоги и налогообложение: Учебное пособие / Захарьин В.Р., - 3-е изд., перераб. и доп. - М.:ИД ФОРУМ, НИЦ ИНФРА-М, 2018. - 336 с.
10. Ковалева Г. А. Упрощенная система налогообложения: плюсы и минусы // Аудит и налогообложение. - 2017. - № 1.
11. Кошев В.В., Ковалева Т.Н. Налоговая проверка индивидуального предпринимателя: особенности проведения // В сборнике: Международная научно-техническая конференция молодых ученых БГТУ им. В.Г. Шухова. Посвящена 165-летию В.Г. Шухова. Белгород, 2018. С. 5151-5155.
12. Царева В.О., Ковалева Т.Н. Роль и значение налогового консультирования в современных условиях // В сборнике: Международная научно-техническая конференция молодых ученых БГТУ им. В.Г. Шухова. Посвящена 165-летию В.Г. Шухова. Белгород, 2018. С. 5661-5664.

ПРЕИМУЩЕСТВА И СПОСОБЫ ИНВЕСТИРОВАНИЯ В КАЗАХСТАНЕ

Мусярова А., студентка 2 курса

Научный руководитель: канд. экон. наук, проф. Кожахметова М.К.
Университета Нархоз, г. Алматы, Республика Казахстан

Инвестиции необходимы для зарабатывания денег. Чтобы зарабатывать деньги, нужно вкладывать деньги. Каким бы ни был ваш девиз, идея инвестировать сейчас более привлекательна, чем когда-либо, и продолжает расти все больше и больше с каждым годом. Самое замечательное в инвестировании в современном мире состоит в том, что у людей есть много возможностей для вложения денег. Наиболее известные области инвестирования - это акции, облигации, паевые инвестиционные фонды, недвижимость и электронная коммерция. Миллионы людей заработали на фондовом рынке миллионы долларов. Однако миллионы людей также потеряли миллионы долларов. Фондовый рынок - это пример инвестирования с высоким риском и высокой прибылью. Вот почему, если вы планируете инвестировать деньги в фондовый рынок, очень важно провести исследование любой компании, в которую вы хотите вложить деньги.

Одна из наиболее распространенных инвестиций в Казахстане – это инвестирование в банковские депозиты. Во-первых, при таком виде инвестирования вкладчик имеет полную уверенность в том, что по истечении определенного срока он получит определенный процент от своего депозита. Также, это выгодно обеим сторонам, так как банк вкладывает эти деньги, работая на увеличение общего капитала. Во-вторых, в Казахстане можно открыть детский депозит хоть и в ограниченном количестве банках, однако, даже несмотря на это, я думаю, что открытие вклада на имя ребенка является очень перспективным решением, позволяющим до его совершеннолетия накопить сбережения для его будущего, для его образования. Если обратиться к цифрам, то по данным KASE, сумма депозитов в банках каждый год растет. Например, объем депозитов в банках за год увеличился на 20,3% и составил 21 трлн тенге: среди физических лиц он вырос на 17,1% за год, в корпоративном секторе на 23,6% [1]. Однако, у всего есть свои плюсы и минусы. Как мне кажется, по сравнению с размером прибыли, обеспечиваемой схемами паевых инвестиционных фондов и другими инвестициями в акции, доходность фиксированных депозитов немного ниже. Но, с другой стороны, банковский депозит обеспечивает более высокую безопасность средств, чем паевые инвестиционные фонды и фондовый рынок, поскольку он не основан на каких-либо рыночных колебаниях.

Включение недвижимости в качестве класса активов в ваш инвестиционный портфель добавляет разнообразия и снижает общий инвестиционный риск. По моему мнению, владение недвижимостью и получение прибыли от нее намного увлекательнее, чем владение акциями или вкладов в банки. Хорошо подобранная недвижимость со временем дорожает, обычно со скоростью, намного превышающей годовую инфляцию. Да, время от времени на рынке происходят корректировки, и люди могут купить неподходящую недвижимость в неподходящее время. Но я думаю, что всегда есть шанс купить качественную недвижимость со скидкой, внести улучшения для увеличения капитала и, в конечном итоге, продать с прибылью. Это реальный эквивалент девиза фондовой биржи «покупать дешево и продавать дорого». Если говорить об объеме инвестиций в сферу сделок с недвижимостью в Казахстане, то за период января-июля 2020 года он составил более 1 трлн тенге, увеличившись за год на 22,4%, что составляет 16,8% от общего объема инвестиций в основной капитал Республики Казахстан [2]. Более половины инвестиционного портфеля в отрасли приходится на три региона: Нур-Султан (288,4 млрд тенге), Алматы (198,4 млрд тенге) и Алматинскую область (82,6 млрд тенге). Даже если инвестиции в недвижимость является безопасным и растущим в Казахстане видом, не стоит забывать, что и у этого инструмента, как и других, есть свои минусы, и главным из них является высокая стоимость недвижимости. Трудно даже приблизительно указать цену, все очень сильно зависит от места и типа недвижимости, в которую вы хотите вложить деньги - будь то маленькая квартира на окраине города или роскошная коттедж. Например, вы можете купить акции с минимальными денежными затратами, инвестирование в недвижимость требует денег. Для начала вам понадобится первоначальный взнос, а также расходы на ремонт, чтобы максимизировать доход от аренды. И как только вы станете владельцем недвижимости, возникнут постоянные расходы, такие как налоги на недвижимость, страхование, выплаты по ипотеке. Однако, по мере того, как вы создаете свой арендный портфель, вы можете внедрять системы, которые ограничивают необходимость вашего активного участия. Тогда ваше богатство будет неуклонно расти за счет пассивного дохода, увеличения капитала за счет выплаты долга арендаторами и долгосрочного прироста капитала, поэтому я считаю, что этот вид инвестирования будет привлекателен для инвесторов в Казахстане.

Еще один распространенный вид инвестирования – это акции. Акции не являются культурным элементом в Казахстане, как в США и многих других западных странах. Ситуация в настоящее время постепенно меняется, и обычные люди начинают больше узнавать об инвестициях в ценные бумаги, начинают открывать для себя новые инструменты инвестирования, кроме вкладывания своих денежных средств в недвижимость, банковские вклады и собственный бизнес. Например, по данным Finprom, активность населения в этом секторе значительно возросла. В 2020 году количество

открытых торговых счетов физических лиц в центральной депозитарии увеличилось на 14 тысяч и уже достигло 132,9 тысячи счетов, в то время как доля розничных инвесторов от занятого населения составила рекордные 1,5%. Более 52% объема торгов на фондовом рынке приходится на физических лиц [3]. Для обычных людей вложения в ценные бумаги могут дать дополнительный источник огромной прибыли, поскольку ценные бумаги практически неограниченны с точки зрения возможной прибыли. Процент прибыли намного выше тех же банковских депозитов. Инвестиции в недвижимость требуют гораздо больших вложений, чем ценные бумаги, и требуют личного участия во всех вопросах, таких как покупка недвижимости, реконструкция, обслуживание, аренда, тогда как инвестирование в ценные бумаги требует минимального личного участия. При этом вложения в ценные бумаги могут быть очень прибыльными, но в то же время рискованными. Рынок нестабилен; различные новости и происшествия могут существенно повлиять на курс акций. Убыток может быть таким же большим, как и первоначальная прибыль, поэтому в начале придется обязательно прибегнуть к мнению профессионалов и экспертов. Инвестирование очень тесно связано с риском, который является показателем доходности, которую вы ожидаете от инвестирования в конкретный актив. Как правило, чем выше риск актива, тем большую прибыль ожидает инвестор. Например, риск инвестирования в акцию обычно выше, чем у облигации, поэтому ожидаемый доход от акции также выше, чем от облигации.

Инвестиции необходимы для достижения важных вех в вашей жизни, будь то отправка ребенка в университет или создание собственного пенсионного фонда. Когда дело доходит до инвестиций, всегда лучше начинать раньше. Крайне важно понимать, зачем и почему нужно экономить; однако сбережения должны осуществляться правильно, то есть путем инвестирования денег в рынок через банковские вклады, недвижимость, акции, облигации и т.д. Инвестиции в фондовый рынок дают вашим деньгам правильное направление и гораздо более высокую доходность по сравнению со сберегательным счетом в банке. Инвестирование в рынок действительно подвергает ваши деньги риску, однако помогает вам быстрее достигать финансовых целей, заставляя деньги работать, а не бездельничать в шкафиках или на банковском счете.

Список использованных источников:

1. Казахстанской фондовой биржи KASE www.kase.kz
2. Официальный сайт Национального банка РК www.nationalbank.kz
3. Альтернативные инвестиционные инструменты набирают популярность: казахстанцы стали больше вкладывать в ценные бумаги и золото / Finprom: 29 Январь 2021 год

ЭКОНОМИЧЕСКАЯ ЭКСПЕРТИЗА: РАЗВИТИЕ МЕТОДИКИ В УСЛОВИЯХ ЦИФРОВИЗАЦИИ

Николайчук А.О., студент 4 курса

Научный руководитель: канд. экон. наук, доцент Ткаченко Ю.А.

БГТУ им. В. Г. Шухова, г. Белгород, Россия

Экономическая экспертиза - это процессуальное действие, осуществляемое с помощью экспертизы, путем изучения данных бухгалтерского учета и отчетности экспертами-бухгалтерами, используемое судом для расследования и рассмотрения дел с целью установления истины.

Предметом судебной экспертизы как отрасли научного знания является закономерность отражения в экономической информации различных фактов и событий, имеющих значение для судопроизводства.

Предметом судебно-экономической экспертизы как практической деятельности являются фактические данные (обстоятельства дела), установленные на основе исследования экономической информации, зафиксированной на материальном носителе [1].

Это определение дано Тимченко В.А. в своей научной работе, посвященной определению предмета судебно-экономической экспертизы. С ним нельзя не согласиться, потому что он проанализировал мнения некоторых российских ученых и дал наиболее полное определение этому понятию.

Объектом экономической экспертизы является документ или электронные данные-основной документ, регистр бухгалтерского учета, форма бухгалтерской отчетности, носитель экономической информации в документе, определяющем бухгалтерскую организацию.

Конкретная цель и предмет экспертизы должны определяться отдельно для каждого экспертного исследования [2].

Все рассмотренные претензии могут быть объединены только по одному критерию-источникам информации, которыми являются учредительные документы, бухгалтерские документы, отчеты исследуемой организации, содержащие сведения о времени, количестве причиненного и совершенного ущерба, следует обратить особое внимание на бухгалтерские документы, которые являются вещественными доказательствами и не могут быть заменены копиями[3].

При взаимодействии учетных процессов и противоправной деятельности образуется несколько видов информации: бухгалтерская (отражающая хозяйственную деятельность, учет и отчетность результатов хозяйственной деятельности) и судебно-бухгалтерская информация (относящаяся к противоправной деятельности).

Однако на данном этапе реформирования системы бухгалтерского учета необходимо создать новый вид такой информации: справочно-

аналитическую. Она включает в себя дополнительную информацию и данные, которые появляются в ходе воздействия правонарушителя на сторонние бухгалтерские процессы.

К данному виду информации рекомендуется относить данные о незаконной деятельности в экономической сфере, полученные из различных источников в ходе оперативно-розыскных мероприятий.

В процессе реформирования системы бухгалтерского учета обоснованы положения единой профессиональной теории бухгалтерского учета на национальном уровне.

Возникает необходимость активной разработки качественных характеристик критериев, показывающих в виде методологических принципов полезность информации, полученной в ходе экспертного исследования.

Поэтому принципы подхода бухгалтерской экспертизы должны в первую очередь основываться на принципах бухгалтерского учета, контроля и аудиторской деятельности.

Таким образом, методологические принципы обзора включают в себя:

- Объективность;
- Надежность;
- Важность;
- Способность;
- Сопоставимость;
- Последовательность;
- Показатели эффективности;
- Отчетный период;
- Денежная стоимость.

Методы экономической экспертизы-приемы, возникающие и сочетающиеся в процессе изучения бухгалтерского учета экспертами, которые используются и отражаются при изучении применения специальных процедур в бухгалтерском учете и отчетности.

Имеет смысл использовать эти методики, и только с помощью этих программ, которые позволяют получить наиболее правильные результаты при их использовании.

Экспертные бухгалтерские исследования-Методы воздействия экспертов на предмет экспертизы, соответствующие науке и технике, которые взаимосвязаны правовыми и экономическими отношениями, для дачи рекомендаций и установления истины.

В отличие от спонтанно применяемых в ряде случаев методических Приемов, для них характерны экспертные процедуры, предполагающие классификацию и группировку этапов бухгалтерского исследования.

Взаимное согласование и соответствие научно - методическим техническим таблицам, процедурам и этапам бухгалтерской экспертизы с описанием структурного анализа каждой методики [4].

Наиболее развитыми методами в науке являются экономика и статистика, в то время как применение экономико-математических методов ограничено в практическом применении.

Экономико-математические методы рационально используются, когда независимые эксперты и группы экспертов делают неоднозначные и противоречивые выводы по тем или иным вопросам на этапе экономической реформы.

Очевидно, что независимо от того, какая отрасль не является одним из видов деятельности предприятия, система показателей его финансовой отчетности может не отражать характер преступлений, их дифференциацию и влияние.

Поэтому общий взгляд не имеет прямого отношения к отчету, полученному на основании бухгалтерской информации для доказательства преступления.

Информационная база экономического анализа шире, поскольку она базируется не только на отчетных материалах, но и на текущих данных бухгалтерского учета.

Анализ, проводимый следователем или его решением, основывается на конкретном событии преступления, характеристиках его деятельности, отраженных в сведениях об экономической деятельности.

В ходе такого исследования следует обращать внимание не только на обычные показатели, но и на нетрадиционные.

Взаимосвязь между характеристиками преступности и изменившимися в результате этого экономическими показателями определяет использование методов экономического и криминологического анализа.

Кроме того, еще одним показателем, способствующим следственной и экспертно-аналитической деятельности, является наличие не только экономических связей, но и других следов фактического существования в экономических информационных системах.

Поэтому было бы целесообразно выявлять все возможные искажения финансово-экономических показателей на основе экспертных исследований и их результатов о фактическом финансовом положении по данному вопросу не на основе данных баланса за конкретный отчетный период, затронутый преступностью, а на основе другого показателя «агрегированного» баланса организации.

В заключение хотелось бы еще раз указать на необходимость активного реформирования теоретико-методологических положений экспертизы системы бухгалтерского учета не только в связи с позитивными законодательными новациями, но и, прежде всего, с увеличением количества преступлений в сфере экономики, ее качественных и количественных показателей.

На данном этапе реформирования системы бухгалтерского учета необходимо сформировать новый тип информации-справочно-аналитическую, которая появляется в процессе взаимодействия процесса бухгалтерского учета и противоправной деятельности.

Цифровизация экономики, автоматизация учетно-аналитических систем требует от специалистов дальнейшего изучения функциональных

возможностей программных продуктов, наиболее часто используемых хозяйствующими субъектами, а также руководителей экспертных органов организации этого процесса.

Более эффективным видом исследований могла бы стать комплексная компьютерная бухгалтерская экспертиза как современная форма процедур внедрения общенаучных методов в экспертную практику [4].

Кроме того, независимо от отрасли, к которой относится деятельность компании, ее система показателей отчетности не в полной мере отражает природу, ее различия и последствия преступности, поэтому в ходе исследования необходимо обращать внимание не только на обычные показатели, но и на нетрадиционные показатели, на взаимосвязь между другими следами, реально присутствующими в экономических информационных системах, и на реальное финансовое положение субъектов, фигурирующих в экспертных исследованиях.

Список использованных источников:

1. Тимченко В.А. Дискуссионные вопросы определения предмета судебной экономической экспертизы // Сборник докладов по материалам Международной научной конференции «Международные и национальные тенденции и перспективы развития судебной экспертизы». Н. Новгород: ННГУ им. Н.И. Лобачевского, 2020. С. 352-359.

2. Козменкова С.В. Методические особенности проведения финансово-экономической экспертизы // Международные и национальные тенденции и перспективы развития судебной экспертизы. Н. Новгород: Нижний Новгород: Национальный исследовательский Нижегородский государственный университет им. Н.И. Лобачевского. 2019. 424 с.

3. Звягин С.А., Стрыгина И.Е. Судебно-бухгалтерская экспертиза: особенности организации и проведения в современных условиях // Судебная экспертиза. 2019. С. 9-18.

4. Сафонова М.Ф. Актуальные проблемы развития бухгалтерской экспертизы: теория и практика // Международные и национальные тенденции и перспективы развития судебной экспертизы. Н. Новгород: Нижний Новгород: Национальный исследовательский Нижегородский государственный университет им. Н.И. Лобачевского. 2019. С. 329-334.

5. Ткаченко Ю.А., Слабинская И.А. Выделение бизнес-процессов в системе внутреннего контроля // Вестник Белгородского государственного технологического университета им. В.Г. Шухова. 2016. № 1. С. 190-194.

МЕРЫ ПО СОКРАЩЕНИЮ НЕРАВЕНСТВА ДОХОДОВ В РОССИЙСКОЙ ФЕДЕРАЦИИ

Никулина А.С., студент 4 курса

Научный руководитель: канд. экон. наук, доцент Ткаченко Ю.А.
БГТУ им. В. Г. Шухова, г. Белгород, Россия

За последние два десятилетия экономических и социальных реформ многие люди в России смогли смириться с быстрым распределением государственной собственности в результате приватизации, но растущее неравенство доходов с каждым годом приводит к росту ажиотажа и недовольства жителей и властей.

По данным Росстата, самые бедные 20% россиян получают 5,5% всех доходов в стране, в то время как самые богатые 20% составляют 46,3%. По данным российских статистиков, разница в доходах между богатыми и бедными гражданами России составляет 14,5 раза.

Этот показатель не менялся уже 10 лет.

Главным фактором бедности в России является низкий уровень заработной платы. На данный момент даже средняя зарплата не может обеспечить жильцам приемлемые условия проживания.

Средняя минимальная заработная плата в российских регионах – в Республике Кабардино-Балкария, она составляет 19 000 рублей. На втором месте Республика Дагестан – 19 100 рублей.

Стоит отметить, что в Дагестане самый большой процент работников, получающих менее 15 000 рублей в месяц, который составляет 34%.

Разница между богатыми и бедными гражданами России увеличивается на фоне экономического роста, обусловленного вынужденным увеличением доходов жителей страны.

Основная часть прироста среднего дохода приходится на категорию самых богатых россиян, но в то же время реальные доходы наименее обеспеченных граждан и их уровень жизни могут снижаться.

Одной из причин социальной напряженности в каждой стране является разница в уровне благосостояния людей и уровне их условий. Существует две причины для определения степени богатства: во-первых, количество различных богатств, принадлежащих индивиду; и, во-вторых, количество текущих доходов людей.

Результатом доступа граждан к средствам является либо создание собственного бизнеса (становление предпринимателями), либо предоставление имеющихся у них факторов производства (собственный труд, земля или капитал) в пользование других физических или юридических лиц. В этом механизме формирования доходов вначале вложена вероятность их неравенства.

Согласно проведенному анализу, в целом, можно выделить следующие факторы, которые могут провоцировать неравенство в доходах населения:

1. Факторы, которые зависят непосредственно от самого человека, от его жизненной позиции, а также от человеческого капитала и трудового потенциала (образование, квалификация, опыт, статус, затраты и результаты труда, наличие капитала в любых его проявлениях и пр.).

2. Факторы, которые связаны с трудовой деятельностью человека; с той отраслью, в состав которой входит его предприятие; с формой собственности организации и его организационно-правовой формой; положением фирмы на товарном, финансовом рынках и рынке труда и прочее.

3. Факторы, которые связаны с экономикой страны в целом, а также с региональной экономикой. Сюда включают экономический потенциал, эффективность общественного производства, величина ВВП и национального дохода, ценовая политика и система налогообложения.

Нынешняя ситуация в Российской Федерации, связанная с дифференциацией доходов населения, требует серьезного решения. Очевидно, что неравенство доходов не может быть устранено с помощью естественных рыночных инструментов.

Проблема имеет острое социально-политическое измерение, выходящее за рамки экономических факторов. Именно поэтому можно сделать вывод, что правильное вмешательство правительства – это единственно правильный путь в решении данной проблемы.

Чрезмерное и активное вмешательство государства в процесс перераспределения и сбалансирования доходов может привести к снижению социальной деловой активности и снижению производительности труда.

С другой стороны, снижение роли государства в регулировании доходов населения может привести к ещё большему росту неравенства в доходах населения, социальной напряженности и социальным конфликтам, что приведет к снижению производства и эффективности.

Вмешательство государства в процесс перераспределения должно осуществляться в оптимальных объемах.

Реализация этой политики требует больших денежных средств на содержание бюрократического аппарата.

При ее реализации государство использует такие инструменты, как социальные стандарты, потребительские бюджеты и другие пороговые социальные ограничения.

Социальные стандарты являются средством обеспечения прав граждан в сфере предоставления социальных гарантий. Они используются для определения финансовых критериев, необходимых для формирования бюджетных и внебюджетных фондов.

На основе их пороговых значений по науке, образованию, культуре, здравоохранению устанавливаются объемы их финансирования.

Изучая проблему чрезмерного снижения дифференциации доходов и социального расслоения населения России, следует отметить, что главной предпосылкой успешного решения данной проблемы является устойчивый и стабильный рост российской экономики, причем не только за счет сырьевого сектора, но и за счет развития обрабатывающей промышленности, в частности развития конкурентоспособных высокотехнологичных отраслей производства, сельского хозяйства и сферы услуг в отечественной экономике.

Таким образом, прежде всего, необходимо выработать реальную, позитивную и эффективную социальную политику, которая будет учитывать предыдущий опыт России и зарубежных стран.

Программа мер по нахождению гармоничных трудовых отношений сможет обеспечить «модернизацию» всех сфер жизни общества, потому что только государство может обеспечить «общенациональную экономическую результативность» [1].

Программа действий должна также включать управление распределением имущества и доходов в интересах всего населения. Именно за счет социальных выплат, пенсий, пособий бедность может быть значительно сокращена, и доходы населения могут быть восстановлены до нормального уровня.

В связи с этим, многие страны стараются сократить неравенство в доходах так:

- из среднего дохода работника производятся необлагаемые вычеты;
- пропорциональное налогообложение;
- исходя из вышеизложенного, малообеспеченной части населения производятся прямые, не облагающиеся налогом выплаты.

Таким образом, можно сделать вывод, что система «налогообложение – социальное обеспечение» является эффективным способом решения проблемы неравенства доходов.

Однако, эта система действенна для прогрессивной шкалы налогообложения.

Поэтому, прежде всего, необходимо пересмотреть действующую на территории РФ единую налоговую ставку, которая фактически является мультипликатором неравенства, при котором доходы богатых увеличиваются, а доходы бедных уменьшаются.

Правительству следует, в частности, уделять приоритетное внимание четкой координации между собой.

Также немало важным является поддержание постоянного баланса неравенства, поскольку слишком низкое неравенство негативно сказывается на трудовой сфере и тормозит экономическое развитие, а чрезмерное неравенство ведет к снижению потребительского спроса, сокращению сбережений населения и возникновению социальных конфликтов, что может привести к политической нестабильности и напряженности.

В настоящее время существенное влияние на изменение доходов населения оказывает распространение вируса COVID-19.

Почти половина работающих россиян (49%) говорят о значительном снижении доходов своей семьи с начала эпидемии в России.

Опрос, проведенный по заказу страховых компаний «Росгосстрах Жизнь» и банка «Открытие», показывает, что у большинства россиян нет финансовой подушки: почти две трети (63,6%) не имеют сбережений, а большинству людей, у которых есть сбережения, в случае потери работы, их хватит лишь на полгода.

Таким образом, конечной целью Российской Федерации должно стать приближение уровня жизни к тем стандартам, которые существуют в постиндустриальных странах.

Для этого необходимо «выпрямить» нынешнюю экономику и направить её в сторону восстановления в докризисный период развития страны.

Необходимо сосредоточиться на предотвращении дальнейшего ухудшения качества жизни, обеспечении общественной безопасности, предотвращении повсеместной деградации и сокращении уровня квалификации и образования населения.

Политика реабилитации должна медленно, но верно переходить от решения текущих проблем к достижению более высоких долгосрочных целей.

Список использованных источников:

1. Овчарова, Л.Н. Уровень и профиль бедности в России: от 1990-х до наших дней: учебное пособие / С.С. Бирюкова, Е.Г. Варданян, Л.Н. Овчарова, Д.О. Попова. М.: НИУ ВШЭ, 2019. 35 с.
2. Колодий, С.К. Доходы населения: сущность и критерии классификации / С.К. Колодий // Экономика Крыма. 2020. №4 (45). С. 42-47.

УДК 336.221.4

**ПЕРСПЕКТИВЫ РАЗВИТИЯ НАЛОГООБЛОЖЕНИЯ
КОММЕРЧЕСКИХ ОРГАНИЗАЦИЙ**

Никулина А. С., студент 4 курса

Научный руководитель: канд. экон. наук Атабиева Е.Л.

БГТУ им. В.Г. Шухова, г. Белгород, Россия

Современная налоговая система России создана в 1991 году, когда вступил в силу ряд законов о налоговой системе, в которых был принят перечень налогов, сборов, пошлин, а также были определены обязательства налоговых служб и налогоплательщиков.

Налогообложение коммерческих организаций осуществляется на основе нормативно-правовых актов в сфере налогообложения, основными из

которых выступают законодательство государства о налогах и сборах, законы субъектов и органов муниципалитетов, налоговый кодекс, которым определены существующие налоги и сборы, принципы сферы налогообложения, пути возникновения обязанностей в уплате налогов [1].

Опираясь на «Основные направления бюджетной, налоговой и таможенно-тарифной политики на 2020 год и на плановый период 2021 и 2022 годов», можно с полной уверенностью утверждать, что внешнеэкономические условия развития экономики страны достаточно непросты. Тенденция к замедлению роста мировой экономики связана с усилением протекционистской политики (американо-китайские торговые «войны»), ужесточением финансовых условий в крупных развитых странах, а также структурных экономических кризисов в ряде стран развивающегося блока со второй половины 2018 года.

Требуется первоначально решить поставленные Президентом Российской Федерации главные задачи, которые являются национальными целями страны. Для этого будет необходимо применение согласованной бюджетной, монетарной и структурной экономической политики [2].

В части налоговой политики на 2021-2022 год запланированы мероприятия по некоторым направлениям:

1. Системные меры:

Они подразумевают создание стабильных налоговых условий (законодательно закрепить отлагательные нормы вступления в силу изменений элементов налогообложения, ухудшающие положение налогоплательщиков или существенно изменяющие налоговые условия – изменения опубликованные после 1 сентября не должны вступать в силу ранее, чем через год).

Также речь идет об устойчивости неналоговых платежей (поэтапное трансформирование в налоги и сборы следующих платежей, которые имеют квазиналоговый характер: утилизационный сбор, налог на доходы операторов сети связи общего пользования, туристический сбор).

Формирование объективных условий для конкуренции (состоится повышению собираемости зарплатных налогов (НДФЛ, страховые взносы) и единой информационной среды налоговых и таможенных органов, будет развиваться налоговый мониторинг, который позволит крупным компаниям организовать широкое взаимодействие с налоговым органом и позволит иметь доступ к данным в реальном времени; предполагается уменьшение срока фактического нахождения физических лиц в Российской Федерации для приобретения статуса налогового резидента со 183 дней до 90 календарных дней в течение 12 следующих подряд месяцев).

2. Стимулирующие налоговые и финансовые меры:

Подразумевается приобретения субъектами РФ права на инвестиционный налоговый вычет в отношении расходов на научно-исследовательские работы с целью предоставления регионам дополнительных возможностей по стимулированию инновационной деятельности.

Планируется предоставление права на налоговый вычет по акцизам для организаций, которые осуществляют деятельность по производству нефтегазохимической продукции, сырьем для которых является этан, чтобы создать условия для его вовлечения в глубокую переработку.

Разрабатывается законопроект «О защите и поощрении капиталовложений и развитии инвестиционной деятельности», который даст возможность компенсировать затраты на создание необходимой инфраструктуры для данного проекта за счет вновь уплачиваемых налогов [4].

Принцип «фискальной нейтральности», примененный в Российской Федерации в налоговый период 2018-2020 года, предполагал стабильную налоговую нагрузку на добросовестных плательщиков. Это был один из тех основных принципов, на которых строилась бюджетная и налоговая политика страны.

Стабильные налоговые условия были одними из мер, сформированных Правительством РФ, чтобы повысить инвестиционную активность. Нефтегазовый сектор подвергся особенно пристальному вниманию при изменении в нём налогообложения. Предполагалась фиксация налоговых условий на шесть лет для делового сообщества. К тому же стоило продумать это таким образом, чтобы была возможность «донастройки» системы налогообложения так, чтобы она содействовала поставленным Президентом РФ целей национального развития.

И вот, повышена ставка НДС с 18% до 20%, а также зафиксирована ставка страховых взносов на отметке 30%. Кроме того, сохранены льготные ставки НДС ради меньшего отката под влиянием изменения основной ставки НДС.

К тому же в 2020 году произошло изменение в налоговом законодательстве. Изменения утвердили по взносам и практически по всем налогам, в том числе по главным: НДС, налогу на прибыль, НДФЛ. С 01.01.2020 изменили формы налоговой отчетности и сроки сдачи. Часть законов утвердили [2].

Также в 2019 году был отменён налог на движимое имущество, в качестве стимулирующей меры. Теперь только недвижимое имущество является объектом налогообложения для российских организаций. А ещё в перспективе было ускорить возмещение НДС экспортерам, однако в первом же чтении Госдума отклонила данный законопроект, аргументируя это тем, что это предложением, вероятно, приведёт к росту цен на сырьевые товары России, так как они подвергнутся двойному налогообложению при отмене возмещения.

Следующей стадией стало регулирование инвестиционного налогового вычета по налогу на прибыль организаций. По состоянию на 26 декабря 2019 года было принято решение о введении на своей территории инвестиционного вычета приняли тридцать девять субъектов РФ, а по состоянию на 15 июня 2020 года данное решение приняли сорок девять субъектов РФ [6].

Помимо этого, существуют определенные налоговые настройки для ТОСЭР (территории опережающего социально-экономического развития). Например, применение льготных тарифов начинается с 1 числа месяца, следующего за месяцем, в котором организациями был получен соответствующий статус. Кроме того, пониженные тарифы могут применяться исключительно в отношении выплат сотрудникам, занятым на новых рабочих местах. 01.01.2019 года введен налог на дополнительный доход (НДД), он был сфокусирован на добыче углеродного сырья. Он используется для улучшения налогообложения. Снизилась суммарная величина налогов, зависящих от валовых показателей, а это, в свою очередь, поможет с изменениями в налоговой нагрузке. Предполагается, что к 2024 году ставка НДД составит 5% от общей добычи из месторождений в Российской Федерации [6]. В 2018 году ставились цели по снижению стоимости экспортных пошлин на нефть и нефтепродукты, а также внедрение определенных, более объективных критериев для заводов по нефтепереработке и повышение ставок НДС. Это было необходимо для постепенного перехода к конкретному налогообложению и сделать субсидии более явными с возможностью настройки их механизмов для повышения эффективности. Данные цели начали исполняться с 01.01.2019 года, однако общемировая ситуация в 2020 году сильно сказалась на сырьевом мировом рынке: стоимость февральского фьючерса нефти марки Brent на превысила \$50 за баррель. Выше \$50 долларов Brent стоила 5 марта 2020 г. Затем на фоне пандемии коронавируса и развала сделки ОПЕК+ она стала дешеветь на торгах и упала в два раза. Падали также цены на нефть WTI и российскую Urals. Таким образом, можно сделать вывод, что поставленные цели не были достигнуты, а возможность достичь заданного уровня отбрасывается на неопределенный срок.

Как один из немаловажных факторов рассматривалось снижение теневого сектора экономики и улучшения справедливой конкуренции, в связи с чем было установлено улучшенное администрирование доходов бюджетной системы. Проводились мероприятия по предотвращению размывания налоговой базы и оффшорного вывода прибыли. В сентябре 2018 года российские и зарубежные налоговые органы обмениваются информацией автоматически, после присоединения России к этой системе, разработанной в 2014 году ОЭСР (организацией экономической безопасности и сотрудничества) [3].

Также, разумеется, Правительство РФ в очередной раз предоставляет дотации субъектам РФ для стимулирования роста налогового потенциала по налогу на прибыль организаций.

По итогу, анализируя запланированное Правительством РФ на 2021-2022 годы и сложившуюся в 2020 году общемировую дестабилизирующую ситуацию, можно сделать выводы, что России будет сложно поддерживать или даже вернуться к тому уровню основных перспектив развития налогообложения коммерческих организаций, которые ставились ранее.

Список использованных источников:

1. Федеральный закон «О некоммерческих организациях» от 12.01.1996 № 7-ФЗ (Редакция от 29.07.2018). [Электронный ресурс] Режим доступа: http://www.consultant.ru/document/cons_doc_LAW_8824/
2. Основные направления бюджетной, налоговой и таможенно-тарифной политики на 2018-2020 год: Проект // Сайт Минфина РФ. [Электронный ресурс]. Режим доступа: <https://www.minfin.ru/>
3. Проект основных направлений бюджетной, налоговой и таможенно-тарифной политики на 2020 год и на плановый период 2021 и 2022 годов: Проект//Сайт Минфина РФ. [Электронный ресурс]. Режим доступа: <https://www.minfin.ru/>
4. Атабиева Е.Л. О влиянии учетной политики на налоговую нагрузку организации / Е.Л. Атабиева, Т.Н. Ковалева // Проблемы современной экономики. 2018. № 1 (65). С. 58-61.
5. Ковалева Т.Н. Виды налоговых льгот и подходы к оценке их эффективности / Т.Н. Ковалева // Актуальные проблемы экономического развития. Сборник докладов X Международной заочной научно-практической конференции 2019. С. 187-191.
6. Майер С. Налог на прибыль. Инвестиционный вычет // Deloitte. Новый 2020 год: ключевые изменения законодательства и тенденции его развития, 2020. С. 6-7
7. Ткач Е.В. Перспективы развития налогообложения коммерческих организаций в контексте основных направлений бюджетной, налоговой и таможенно-тарифной политики на 2018-2020 год // Вопросы экономики и управления, 2018. № 2 С. 9-12.

УДК 657.631

ПРОБЛЕМЫ И ПЕРСПЕКТИВЫ РАЗВИТИЯ КОНТРОЛЛИНГА НА ПРОИЗВОДСТВЕННОМ ПРЕДПРИЯТИИ

Никулина А.С., студент 4 курса

Научный руководитель: канд. экон. наук, доцент Тупикин П.Н.

БГТУ им. В. Г. Шухова, г. Белгород, Россия

В России интерес к контроллингу начал проявляться в самом начале 1990-х гг., когда в экономике утвердился рыночный принцип управления. Сейчас контроллинг находится в активной фазе реализации. Ввиду мобильности факторов внешней среды и условий экономического кризиса принятие эффективных управленческих решений - довольно сложный процесс. Для принятия наиболее эффективных решений необходима полная, точная и своевременная информация о текущем состоянии и перспективах деятельности предприятия.

Контроллинг позволяет применять современные методы управления. Это сложная система, предназначенная для координации взаимодействия системы управления и контроля ее эффективности. Контроллинг интегрирует и координирует деятельность управленческого учета, планирования, контроля и аналитической работы для достижения поставленных целей [1].

Как концепция управления он основан на представлении предприятия как сложной, открытой, социально-технической системы с конкретными целями, основная цель из которых – обеспечить долгосрочное функционирование и рост благосостояния предприятия.

В рамках контроллинга управление рассматривается в качестве процесса постановки проблем, поиска альтернатив, оценки, принятия решения, реализации и контроля. Компонентом контроля является план деятельности хозяйствующего субъекта. Это также саморегулирующийся механизм на предприятии, который может обеспечить обратную связь в контуре управления и поднять управление на качественно новый уровень. Следовательно, это скоординированная и интегрированная система.

Кроме того, контроллинг поддерживает процесс управления на предприятии. Он формирует и совершенствует «архитектуру» системы планирования и управления, разрабатывает методы планово-контрольных расчетов, используемые для выполнения плана [3].

Развитие современных систем управления, учитывающих использование контроллинга, должны помогать решению проблем, с которыми сталкиваются отечественные производственные предприятия во время своего развития.

Обычно на российских предприятиях можно наблюдать присутствие лишь отдельных элементов контроллинга, задачи которого выполняются бухгалтерскими службами, менеджерами, планово-экономическим отделом. В результате, возникает множество моментов, а именно:

- никто не несет ответственность за получение тех или иных показателей;
- оперативный характер управленческого учета делает невозможным долгосрочное планирование;
- недостаточная актуальность информации;
- отсутствует единая для всей организации, подразделений методология планирования и бюджетирования.

Эти проблемы показывают, что введение контрольных мер имеет большое значение для повышения функциональной эффективности предприятий и роста их конкурентоспособности. Все элементы должны функционировать согласованно, «системно», что позволит легко и быстро достигать желаемые цели [4].

Зачастую отделов экономической безопасности на предприятиях нет, либо же они занимаются только обеспечением сохранности ценностей. Создание таких отделов не только необходимо, но и должно быть под высоким и тщательным контролем. Это сыграет немаловажную роль в механизме контроллинга. Не эффективная деятельность как случайная, так и осознанная может привести к значительному ущербу компании, поэтому требуется постоянное обеспечение мониторинга состояния защищенности предприятия. Внедрения контроллинга расширит список обязанностей отдела по обеспечению экономической безопасности предприятия, реализует более эффективное управление на предприятии, а качественный контроль за его деятельностью поможет не только решению возникающих проблем на предприятии, но и их предотвращению.

Развитие контроллинга происходит не только в направлении расширения объема решаемых задач, но и в изменении структуры затрат времени, необходимых для выполнения постоянных функций контроля. Если сократить количество времени на сбор и обработку информации, увеличить прозрачность внешних отчетов, будет возможно интегрировать данные, полученные в соответствии с международными стандартами финансовой отчетности (МСФО), с данными из системы контроллинга. В связи с этим существует перспектива создания единой информационной базы для внутренних и внешних пользователей [5].

Данные, представляемые МСФО, помогут контроллеру подготовить отчеты для руководства всего предприятия и его основных сфер управления. В свою очередь, данные из системы контроллинга необходимо экспортировать во внешние пользовательские отчеты. Они предоставляют информацию об эффективной работе организации в рамках ее основной деятельности. Это повысит прозрачность результатов компании и, следовательно, возрастет доверие потенциальных инвесторов [6].

В ближайшее время контроллинг сможет укрепить свои позиции в системе управления предприятиями России. Опыт зарубежных компаний подтверждает, что системы долгосрочного планирования и контроля взаимосвязаны. Именно поэтому стратегия реформирования, антикризисного управления означает внедрение в организации долгосрочных внутренних планов [2].

Поэтому введение контроллинга на предприятиях имеет хорошие перспективы, ведь это именно то, что нужно специалистам в области стратегического планирования, менеджмента, антикризисного управления, маркетинга и бухгалтерского учета.

Применение контроллинга на отечественных предприятиях необходимо для повышения эффективности и конкурентоспособности, а также для согласования управленческих решений. Он вывел корпоративное управление на совершенно новый уровень. Не смотря на то, что его сложно адаптировать к российской экономической деятельности, он объединяет, координирует и направляет различные службы и деятельность подразделений компании для достижения операционных и стратегических целей.

Список использованных источников:

1. Гилязова А.А. Современные проблемы процесса организации управления на производственном предприятии / А.А. Гилязова, А.Р. Шарапов // Экономика и бизнес. – 2019. С. 51-57.

2. Руденко В.В. Современные проблемы управления производственной деятельностью промышленного предприятия / В.В. Руденко // Экономика и бизнес. – 2017. – С. 96-98.

3. Макарова Е.А. К вопросу о понятиях «управленческий учет» и «контроллинг»/ Е.А. Макарова, В.В. Осокин, М.Б. Николаев // Нижегородский государственный университет. – 2018. С. 33-38.

4. Стерльникова, В.А. Роль и место контроллинга в системе управления предприятием // В.А. Стерльникова, С.В. Келейникова // Проблемы экономики. – 2018. С. 66-69.

5. Чувашлова М.В. Производственный контроллинг и его роль в управлении организацией / М.В. Чувашлова, И.С. Круглова // Управленческий учет. – 2014. С. 32-35.

6. Ханцев М.В. Перспективы развития контроллинга в России // Экономика и менеджмент инновационных технологий. 2014. № 8

УДК 338.45:69

ТЕХНОЛОГИЯ КАК НАИБОЛЕЕ ЗНАЧИМЫЙ ФАКТОР ПРИ МОДЕЛИРОВАНИИ ОРГАНИЗАЦИОННЫХ ФОРМ И СТРУКТУР УПРАВЛЕНИЯ СТРОИТЕЛЬСТВОМ

Носко Н.В., старший преподаватель

УО «Брестский государственный технический университет»

г. Брест, Республика Беларусь

Совершенствование форм организации и управления строительным производством Республики Беларусь в современных условиях требуют научно-обоснованных методов, обеспечивающих создание целостной и гибкой системы управления, позволяющих с наибольшим эффектом выполнять задачи, поставленные перед системой строительного производства в целом.

Проделана значительная работа по совершенствованию организационных форм и структур управления строительством, однако далеко не все вопросы в этом направлении еще проработаны и требуют дальнейших научных исследований. Несмотря на широкое освещение в современной научной литературе теоретических и методических основ организационной структуры, многие аспекты данной тематики продолжают быть предметом острых дискуссий, в частности – влияние ситуационных факторов на строение организационной структуры.

Ситуационный подход предполагает не только разделение организационных структур в зависимости от ситуации, но и характеристику ситуации (технология, окружающая среда, стратегия и т.п.). Актуальны в этом направлении научные работы Дж. Вудворд, Т. Бернс и Д. Сталкер, П. Лоренс и Дж. Лорш, Дж. Гэлбрейт, Дж. Томпсон, Ч. Перроу.

В целом, при выборе организационной структуры наиболее значимыми, считают О.С. Виханский и А.И. Наумов следующие факторы [1]:

- размер и степень разнообразия деятельности, присущие организации;
- географическое размещение организации;
- технология;
- отношение руководителей и сотрудников к организации;
- динамизм внешней среды;
- стратегия, реализуемая организацией.

На сегодняшний день мероприятия по перестройке системы управления строительством Республики Беларусь недостаточно подкреплены научными разработками, учитывающими особенности современных экономических условий. Такое положение можно объяснить изолированностью существующих методов обоснования структур управления от особенностей технологии строительного производства, динамики хозяйственного механизма и общей концепции развития системы управления. При реорганизации строительных предприятий слабо учитывался такой фактор как технология. В этой связи формирование организационных структур в строительстве осуществляется на основе хозяйственного опыта, в большинстве случаев без комплексного учета конкретных организационно-технологических условий функционирования.

Одна из первых работ по исследованию взаимосвязи между технологией и организационной структурой выполнена Э. Чеплом и Л. Сэйлсом. Они утверждают, «что тип технологии (определенной как последовательность потока работ) должен быть основным критерием при проектировании организационной структуры и что такое проектирование должно осуществляться скорее снизу вверх, чем сверху вниз. Под технологией здесь понимается последовательность выполняемых работниками трудовых операций или кто и что делает, за кем, когда, где и как часто» [4].

В промышленности в результате многочисленных исследований (Дж. Вудворд, Ч. Перроу, Д. Томпсона, Р. Скотта) было установлено влияние типа производства на организационную структуру управления на основе взаимосвязи производственных технологий и организационных структур.

Наиболее значимое научное исследование (по данным 80 английских промышленных фирм) взаимозависимости технологий производства и организационных структур было проведено английским социологом Джоан Вудворд. Она пришла к заключению, что исходя из типа технологии производственной системы, фирмы подразделяются на три группы, а именно, первая группа – это фирмы с единичным и мелкосерийным производством (индивидуальные заказы), вторая группа – это фирмы с крупносерийным и массовым производством (поточные линии сборки), а третья группа – это фирмы с «непрерывным» производством (комплексность и взаимосвязанность процессов за счет полной автоматизации) [7].

Различия в технологии между фирмами разных групп она объясняет их технической сложностью, или «степенью вовлеченности в производственный процесс техники и оборудования с целью исключения из него людей» [2].

Таким образом, чем сложнее технология, тем больше сотрудники осуществляют только управление производственным процессом, наблюдение и контроль за работой оборудования, так как вся работа автоматизирована.

В итоге, Джоан Вудворд пришла к ключевому результату: «Разные технологии предполагают разные требования к людям и организациям,

удовлетворение которых предполагают соответствующие структуры. Взаимосвязи структур и технологий оказывают прямое влияние на результаты деятельности организации».

В результате, «одна из гипотез о функционировании организационных систем является гипотеза о связи между организационной структурой и технологией, что проявляется в зависимости структуры от «технической сложности» производственного процесса. Согласно этой гипотезе, для каждого типа технологии существует свой, наиболее подходящий тип организационной структуры» [7].

Разновидностью этой гипотезы является зависимость структуры не от сложности процесса, а от гибкости его технологии. Эта характеристика учитывает не только внешнюю форму технологии, но и ее изменчивость. Эта гипотеза сформулирована в [6], где приводятся результаты обследования 43 американских промышленных фирм, с целью проверки этой гипотезы. По шкале гибкости технологии «высокие оценки получают фирмы, в которых множество технологических процессов используется для производства широкого диапазона продуктов, причем эти продукты меняются год от года в результате улучшения моделей или совершенствования самих технологических процессов».

Бесспорно, согласно этой гипотезе, А.И. Рубахов констатирует: «если рассмотреть задачу достижения высокой технологичности строительных решений, то организационная увязка возможна только при интеграции в одной системе всех звеньев, где она обеспечивается: от проектирования до технологических операций на стройплощадке. В связи с этим и возникает задача создания такой организационной структуры, в которой можно было бы обеспечить достижение одной из научно-производственных целей – повышение технологичности строительных решений» [5].

Это свидетельствует о том, что данные гипотезы, на основе изучения в качестве аналога структурных систем, действующих в промышленности, могут быть применимы и в строительной отрасли.

Определяющее воздействие подсистемы технологии строительного производства проявляется через последовательность и объемы строительных процессов. На основании этого устанавливаются рациональный способ ведения работ (подрядный, хозяйственный или «под ключ») и состав участников строительного цикла. В подсистеме исследуются характеристика проектных решений, продолжительность строительства объекта, виды и объемы строительно-монтажных работ, обеспеченность трудовыми и материально-техническими ресурсами.

В этой связи представляет интерес диссертационное исследование ученого В.Г. Евтуха, в котором, при поиске научно-обоснованных организационных форм управления строительством, в качестве прогрессивных тенденций совершенствования структур он предложил переход от форм организации и структур, базирующихся на разделении прав и ответственности по отдельным функциям, к применению программно-целевых струк-

тур управления, в которых происходит интеграция различных функций, подчиненная достижению конечной цели – своевременному вводу в действие производственных мощностей и объектов с наибольшей эффективностью.

В диссертационном исследовании В.Г. Евтуха показано, что эти тенденции могут быть наиболее успешно реализованы при создании производственных строительных объединений. При этом в строительстве по некоторой аналогии с промышленностью возможны два основных пути создания объединений. Первый путь базируется на принципах организационно-технологической неделимости технологии строительного производства с целью быстрее достижения конечных результатов работы. Второй – на принципах слияния однородных или близких по профилю работы звеньев с целью повышения технического уровня строительства и гибкости организационных структур управления за счет его специализации и кооперирования [3].

В результате выполненного исследования в диссертации В.Г. Евтуха с учетом организационно-технологических принципов формирования структур обоснована и предложена методика создания производственных строительных объединений на основе интеграции традиционных организационных структур.

Таким образом, при проектировании организационных форм и структур управления строительством в первую очередь необходимо учитывать особенности технологии строительного производства, то есть за основу следует брать организационно-технологические факторы.

Список использованных источников:

1. Виханский, О.С. Менеджмент: Учебник / Виханский О.С., Наумов А.И. – 6-е изд., перераб. и доп. – Москва: Магистр, НИЦ ИНФРА-М, 2019. – 656 с.
2. Дафт, Р. Менеджмент / Дафт Р. – 6-е изд. / Пер. с англ. – СПб.: Питер, 2006. – 864 с.
3. Евтух, В.Г. Организационно-технологические основы формирования структур производственных строительных объединений: диссертация ... канд. техн. наук: 08.00.05 / В. Г. Евтух. – Минск, 1979. – 245 с.
4. О'Шонесси, Дж. Принципы организации управления фирмой [Текст] / перевод изд. O'Shaughnessy, John. Patterns of business organization / John O'Shaughnessy, London, George Allen & Unwin Ltd 1976 / Предисл. Д.И. Евенко. – Москва: Прогресс, 1979. – 420 с.
5. Рубахов, А.И. Управление переменами на строительном предприятии / А.И. Рубахов. – Минск: Амалфея, 2011. – 408 с.
6. Harvey, E. Technology and the structure of organizations. Amer. Sociological Rev., v. 33, No. 2, 1968. – pp. 247-259.
7. Woodward, Joan. Industrial Organizations: Theory and Practice, London: Oxford University Press, 1965.

ИНВЕСТИЦИОННЫЙ КЛИМАТ РЕСПУБЛИКИ БЕЛАРУСЬ

Осипенко В.В., студентка 3 курса

Научный руководитель: ст. преподаватель Ивановский В.В.
*УО «Белорусский государственный технологический университет»,
г. Минск, Республика Беларусь*

Инвестиционный климат представляет собой комплекс факторов и обстоятельств, определяющих финансовое, имущественное положение субъекта инвестирования. Он является основным фактором для инвестора при принятии решений.

Инвестиционный климат можно определить, как разницу между инвестиционным потенциалом и инвестиционными рисками. Данное соотношение формируется по всем факторам, влияющим на инвестиционный климат. Одним из важнейших факторов является рост и динамика ВВП. ВВП Республики Беларусь в 2020 году снизился на 0,9% по сравнению с уровнем 2019 года. При этом темпы роста реального ВВП в 2017–2018 годах были выше, чем в 2019–2020 годах [3].

Такой фактор как внешний долг отражает, насколько экономика страны зависит от других государств. В 2020 году внешний государственный долг Беларуси был равен 17,1 млрд долларов США. Основными источниками займов являются правительство и банки Российской Федерации, а также банки Китая.

Еще один важнейший фактор – рост инфляции. Начиная с 2017 года сохранялась стабильная ситуация, однако в 2020 году наблюдается увеличение уровня инфляции [2].

Проблема привлечения инвестиций и повышения их эффективности является весьма актуальной для Беларуси. Главным вопросом для активизации инвестиционной деятельности является поиск источников финансирования инвестиций. Из-за отсутствия достаточного количества собственных средств у белорусских субъектов хозяйствования большое внимание уделяется привлечению иностранных инвестиций.

Одними из источников получения представления об инвестиционном климате той или иной страны являются различные международные рейтинги.

В рейтинге Всемирного банка Doing Business в 2020 году Беларусь заняла 49 место из 190 стран по сравнению с 37 местом в 2019 году. Значения оцениваемых показателей ухудшились по всем критериям, за исключением международной торговли. Неизменными остались позиции «Подключение к электроснабжению» и «Налогообложение». Особенно республика отстает от других стран в получении кредитов для бизнеса, а также с разрешением неплатежеспособности [1].

В оценке инвестиционного климата от международного рейтингового агентства Moody's Беларусь входит в список менее стабильных стран, хотя оценка страны за 2016–2020 гг. улучшилась с «очень низкого качества и подверженной очень высокому кредитному риску» (Саа1) до «спекулятивной и подверженной высокому кредитному риску» (В3).

В рейтинге экономических свобод американского исследовательского института Heritage Foundation в 2020 году Беларусь впервые перешла из группы «преимущественно несвободных» в «умеренно свободные» и заняла 88 место из 186 стран. Лучшие оценки страна получила по пунктам «Свобода торговли», «Налоговое бремя», «Фискальное здоровье», худшие – по целостности правительства, инвестиционной и финансовой свободам.

Беларусь в 2019 году поднялась на 66 место (45 баллов) с 70 места в Индексе восприятия коррупции. Рейтинг измеряет индекс восприятия коррупции в государственном секторе 180 государств и ранжируется в баллах по шкале от 0 до 100. Согласно методологии рейтинга, нулевое значение в индексе соответствует максимально возможному уровню коррупции, сотня – минимальному.

Беларусь заняла 64-е место в Глобальном инновационном индексе 2020 года, улучшив место на восемь позиций по сравнению с 2019 годом. Данный рейтинг рассматривает инновационную деятельность стран с точки зрения развития инфраструктуры, бизнес-среды, а также качества образования. Республика Беларусь отразила рост по некоторым группам показателей. Наивысшие позиции заняли «Человеческий капитал и исследования», «Инновационная инфраструктура».

Положение Республики Беларусь в зарубежных рейтингах нельзя назвать высокими. Зачастую она находится за пределами первой сотни инвестиционно привлекательных стран, что является одной из причин дефицита иностранных инвестиций. Однако Беларусь демонстрирует положительную динамику по большинству рейтингов, улучшая с каждым годом свою позицию среди исследуемых стран.

Следует выделить основные положительные стороны для инвестирования в Республике Беларусь:

- высокая квалификация и низкая стоимость рабочей силы;
- возможность обслуживания одного из самых быстрорастущих и емких рынков сбыта, а именно страны Европейского союза, Россия, Украина, Казахстан и другие страны Содружества Независимых Государств. Кроме того, Беларусь является одним из членов интеграционных объединений, одним из которых является Евразийский экономический союз;
- наличие шести свободных экономических зон, Парка высоких технологий и Белорусско-Китайского индустриального парка «Великий камень», также наличие специальных налоговых льгот для компаний, работающих в сельской местности или малых городах;
- высокоразвитая транспортно-логистическая и производственная система.

Наиболее перспективными сферами для инвестирования в Республике Беларусь являются такие сферы, как фармацевтическая промышленность, информационные технологии, транспорт и логистика, строительство и стройматериалы, машиностроение и производство оборудования, нефтехимическая и химическая промышленность.

В настоящее время более 60 стран мира инвестируют в Беларусь. В число главных стран-инвесторов по итогам 2020 года вошли Российская Федерация, Соединенное Королевство Великобритании и Северной Ирландии, Республика Кипр, Польша, Украина, Германия и Китай. В то же время страна прилагает усилия для разнообразия инвестиционных потоков. Например, если несколько лет назад китайские инвестиции в Беларусь были на низком уровне, то сейчас КНР входит в десять крупнейших инвесторов. Также за последние десять лет увеличился объем инвестиций из Украины и Польши.

Помимо положительных сторон, существуют также проблемы привлечения инвестиций. Причинами нежелания инвесторов вкладывать свои средства в экономику страны являются:

- слабо развитая законодательная база относительно защиты прав частной собственности и в целом правил ведения бизнеса;
- сложность налоговой системы;
- медленная реализация программы приватизации;
- непрестижность страны на международной арене, а именно недостаточная вовлеченность Республики Беларусь в международные структуры, такие как Всемирная торговая организация, Европейский союз;
- излишние проверки со стороны контролирующих и надзорных органов;
- высокая энергетическая, сырьевая и торговая зависимость Республики Беларусь от Российской Федерации.

Исходя из негативных сторон можно выделить основные способы по улучшению инвестиционного климата в Беларуси:

- поддержка малого бизнеса;
- усиление инновационной и инвестиционной направленности банковской системы, и ее взаимодействие с реальным сектором экономики. Для кредитования крупных инвестиционных и инновационных проектов банки должны активней организовывать проектное финансирование, расширять свое участие в уставных фондах других юридических лиц и тем самым получать право на принятие решений в управлении объектами инвестиций;
- сокращение доли государственного сектора за счет средней и малой приватизации, развитие предпринимательства и конкурентной среды;
- реформирование системы государственного регулирования экономики за счет снижения степени бюрократизации в стране,

значительного упрощения применения санкций в случае нарушения условий и порядка ведения бизнеса;

– упрощение системы налогообложения с целью снижения налоговой нагрузки на инвесторов, рассмотрение вопросов, связанных со снижением ставок налога на добавленную стоимость, налога на прибыль, отчислений в фонд социальной защиты населения, с возможностью получения налоговых льгот предприятиями различных сфер и отраслей экономики;

– преобразование инвестиционного законодательства для большей защиты иностранных инвестиций, разработка системы правовых актов, направленных на защиту прав инвесторов;

– разработка нормативно-правовых актов, которые могли бы работать в течение длительного времени без постоянного внесения изменений и дополнений;

– содействие развитию фондового рынка, связанного с долгосрочными ценными бумагами;

– изменение подходов государственных органов к выполнению контролирующих функций и исключение излишних требований к бизнесу и субъектам хозяйствования в целом.

Таким образом, Республика Беларусь, с одной стороны, имеет благоприятный инвестиционный климат, однако, с другой стороны, в большей степени присутствуют негативные моменты, после успешного устранения которых республика в международных рейтингах инвестиционной привлекательности может улучшить свои позиции. Также очевидна прямая связь между улучшением инвестиционной деятельности Республики Беларусь, структуры привлекаемого в страну иностранного капитала и существующим в ней инвестиционным климатом, однако без либерализации экономических отношений решение не только инвестиционных, но и других ключевых проблем экономического роста невозможно. Привлечение инвестиций в экономику Республики Беларусь позволит создать условия для экономического роста, увеличения налоговых поступлений, что улучшит финансирование социальных программ и бюджетных организаций.

Список использованных источников:

1. Исследование Всемирного банка: Ведение бизнеса в 2020 году. [Электронный ресурс]. URL: <https://russian.doingbusiness.org/ru/rankings> (дата обращения 02.03.2021).

2. Денисевич В. Инвестиционный климат // Зубр Капитал: инвестиционная компания, 2020. URL: <https://zubrcapital.com/ru/blog/investicionnyj-klimat-belarusi> (дата обращения 02.03.2021).

3. Национальный статистический комитет Республики Беларусь. [Электронный ресурс]. URL: <http://www.belstat.gov.by/ofitsialnaya-statistika> (дата обращения 02.03.2021).

ИССЛЕДОВАНИЕ ТЕКУЩЕГО СОСТОЯНИЯ ВНУТРЕННЕГО АУДИТА ФИНАНСОВЫХ ОРГАНИЗАЦИЙ В РОССИИ

Петрова Е.Э., студентка 4 курса

Научный руководитель: канд. экон. наук, доцент Тупикин П.Н.

БГТУ им. В.Г. Шухова, г. Белгород, Россия

Введение. Необходимость в проведении исследования возникла в связи с тем, что многие студенты-специалисты не знают, в чём особенность внутреннего аудита в кредитных, страховых и прочих финансовых организациях. Кроме того, знать о текущем состоянии и тенденциях развития этой области знаний полезно не только новичкам, но и интересующимся, и специалистам различных иных сфер финансового сектора.

Основная часть. Нетрудно заметить, что многие финансовые организации объединяются и образуют совместные компании, деятельность которых может отвечать различным требованиям финансового рынка. Служба внутреннего аудита (далее СВА) в таких объединениях работает на всю компанию в целом, что даёт определённую специфику в деятельности. К примеру, под общий контроль и координацию попадают такие направления, как обеспечение единой методологии, рассмотрение и согласование аудиторского плана, рассмотрение отчётов по итогам аудиторских проверок и прочее.

Основным условием проведения аудита является независимость. В Российской Федерации данный факт закреплён в Положении 242 П для кредитных организаций [2] и в Законе Об организации страхового дела №4015 1 ФЗ – для страховых [3]. На основании опроса о функциональной подчиненности, проведенного Ассоциацией «Институт внутренних аудиторов», большинство опрошенных (порядка 89%) ответили, что подчиняются совету директоров (или наблюдательному совету) напрямую (так ответили 78%) либо через комитет по аудиту (8% респондентов) [4]. И хотя руководители СВА финансовых организаций утверждают, что независимы от менеджмента, каждая третья СВА не имеет защиты в конфликтных ситуациях с менеджментом. Соответственно, по мнению экспертов, уже один этот факт подрывает уверенность в независимости таких СВА от менеджмента. И это должно значительно насторожить, учитывая нынешние процессы в экономике и непрекращающихся новостях об очередных недобросовестных руководителях крупных организаций.

Руководство компаний само определяет временной промежуток, через который членам СВА необходимо отчитываться, однако чаще всего это стандартные периоды в полгода и квартал. Исходя из требований законодательства, среди кредитных организаций в основном применима практика полугодовой отчётности и в меньшей степени ежеквартальная, а вот у страховых компаний преобладает ежеквартальная отчётность.

Как ни странно, ещё не во многих организациях создан комитет по аудиту, однако эта статистика с каждым годом немного снижается. Кроме того, опрос был о поддержке со стороны руководства, и по сравнению с предыдущими годами, когда проводились подобные опросы, доля тех, кто подтвердил полную или значительную поддержку значительно снизилась.

Также многие респонденты отметили, что при реализации стратегических планов организации всё чаще привлекают СВА ещё на начальном этапе формирования стратегий действия в рискованных ситуациях. Это значительно снижает риски неудовлетворительного для организации исхода. Однако всё ещё немногие руководители организаций готовы впускать в круг лиц, обсуждающих будущее компании, членов СВА, даже хотя бы для консультаций и оценки рисков. Однако 2020 год показал необходимость в привлечении экспертов СВА и важность их присутствия в обсуждении стратегических вопросов компаний. Мировой кризис в связи с пандемией значительно увеличил потребность руководителей организаций в достоверной оценке рисков.

Несмотря на принадлежность в тем или иным финансовым организациям, все опрошенные выделили несколько особенностей российской действительности, которые мешают в работе СВА. Это, например, неразвитость культуры риск-менеджмента в компаниях, дефицит квалифицированных кадров, а также отсутствие понимания у сотрудников функций внутреннего аудита. Что касается специфических особенностей, то кредитные организации выделяют такие факторы, как трудности в получении требуемой информации, в обеспеченности необходимыми денежными ресурсами и необходимость справляться с трудностями самостоятельно. Страховые компании выделяют затруднения в сотрудничестве с проверяемыми организациями и долгий поиск информации.

Многие СВА применяют элементы Программы обеспечения и повышения качества (далее ПОиПК) внутреннего аудита, хотя сама программа документально не оформлена на их предприятии. Это в почти равной степени подтверждают и страховые, и кредитные организации. Однако именно оформленная ПОиПК показывает следования международным стандартам внутреннего аудита. Это может проверить только внешняя оценка, однако большинство руководителей или членов СВА не видят необходимости в этом. Такую оценку могут проводить (и некоторые проводят) крупные компании, у которых достаточно на то ресурсов. Однако это не значит, что СВА не могут проводить самооценку соответствия МСА. И вот такую оценку сами члены СВА проводят почти ежегодно. Хотя в большинстве своём мониторинг проводится на следующую деятельность: оценка результатов работы, совещания, ведение листов учёта рабочего времени и прочее.

Касательного кадрового потенциала – до десяти человек в СВА считается нормой, до пятидесяти человек бывает в крупных финансовых компаниях, которым требуется такое количество специалистов и которые спо-

способны их обеспечить. Однако бывает и так, что в страховых компаниях СВА насчитывает лишь одного человека. В кредитных организациях такая статистика равно одной десятой.

Говоря о функциях СВА на практике стоит упомянуть, что по международным стандартам в эту сферу входит только оценка и пособничество в улучшении управления корпоративного и рисками, а также внутренний контроль. Однако на деле у СВА гораздо больше ответственности (Рис. 1).



Рис. 1. Функции, выполняемые СВА финансовых организаций. [5]

Менеджменту финансовых организаций достаточно проблематично разрабатывать систему КРІ для сотрудников СВА. По нашему мнению, СВА, выполняет довольно существенную, но все же вспомогательную функцию в организации, поэтому в значительной мере деятельность сотрудников вспомогательного подразделения должна оцениваться по эффективности деятельности сотрудников основных подразделений, а также включать показатели, обусловленные режимом и качеством работы сотрудников СВА.

В настоящее время в большинстве отечественных финансовых организаций практикуется реактивный подход, когда выявленные проблемы и недостатки служат основой внедрения изменений в практику финансово-хозяйственной деятельности, направленных на предотвращение возникно-

вения подобных проблем в будущем, в то время как показывает зарубежный опыт СВА необходимо ориентироваться на полноценное управление рисками, выражающееся в разработке стандартов и сценариев действий ответственных исполнителей, то есть ключевой функцией СВА должна стать функция compliance контроля.

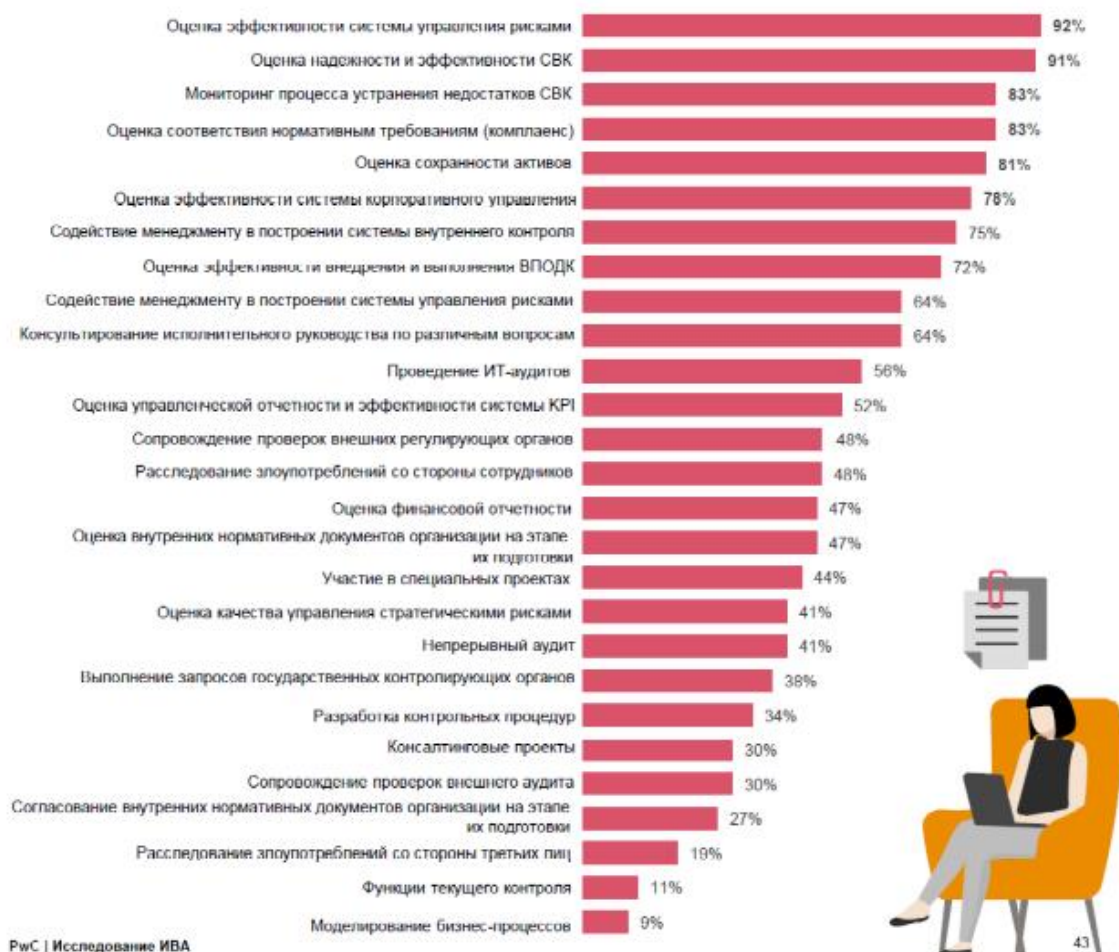
Выводы. На основе приведённого исследования можно сказать, что внутренний аудит в российских финансовых организациях остаётся на среднем уровне – развивается в одном, но проседает в другом. На данный момент руководителям финансовых организаций рекомендуется мониторить международные тенденции и вовремя внедрять необходимые обновления в их СВА, которые повысят качество работы. Это относится и к персоналу СВА в том числе, развитие и улучшение своей работы в их интересах. А менеджерам финансовых организаций для следования рекомендациям СВА требуется разработать KPI под их специфическую деятельность. Управление рисками деятельности организации возложит на сотрудников СВА функцию compliance контроля.

Список использованных источников:

1. Федеральный закон РФ от 02.12.1990 № 395 1 «О банках и банковской деятельности»
2. Положение Банка России от 16.12.2003 № 242 П «Об организации внутреннего контроля в кредитных организациях и банковских группах»
3. Федеральный Закон от 27.11.1992 № 4015 1 «Об организации страхового дела в Российской Федерации»
4. Исследование текущего состояния и тенденций развития внутреннего аудита в России, 2019, проведенное совместно Ассоциацией «Институт внутренних аудиторов» и компанией Deloitte: https://www.iaa-ru.ru/inner_auditor/issledovania/ (дата обращения: 02.03.2021)
5. Исследование текущего состояния и тенденций развития внутреннего аудита финансовых организаций в России: <https://www.audit-it.ru/> (дата обращения: 02.03.2021)

УДК 006

**ENSURING THE UNITY OF MEASUREMENTS IN GHANA:
CURRENT STATE AND HISTORICAL ASPECTS**

Priscilla Nyarko, 3rd year student

Scientific supervisor: Candidate of Engineering Sciences, Associate Professor
Chernositova E.S.

*Belgorod State Technological University named after V.G. Shukhov Belgorod,
Russia*

Officially the Republic of Ghana is a country along the Gulf of Guinea and the Atlantic Ocean, in Subregion of West Africa. Spanning a land mass of 238,535 km² (92,099 sq mi), Ghana is bordered by the Ivory Coast in the west, Burkina Faso in the north, Togo in the east, the Gulf of Guinea and the Atlantic Ocean in the south. Ghana means «Warrior King» in the soninke language.

The Ghana Standards Authority (GSA) is responsible for ensuring the uniformity of measurements in Ghana [1, 5].

From the history of metrology, it is known that in different countries there were and for a long time used different units of physical quantities, many of them - of subjective origin: for example, as a measure of length in Russia, they used «arshin», «verst»; in England – «foot», «yard», and so on. The development of trade and the expansion of foreign economic relations required the creation of a unified system of measures that is accessible and understandable to all participants in trade relations [2].

Metrology is the science of measurement, embracing both experimental and theoretical determinations at any level of uncertainty in any field of science and technology. An acceptable measurement system is an essential element in achieving an effective safety policy.

These are the essential factors;

- traceability to the international system of units, or SI (scientific metrology)

- confidence in testing and measurement results via certification, standardisation, accreditation and calibration (industrial metrology).

- regulated measurements and measuring instruments (legal metrology)

Metrology covers three main activities:

- the definition of internationally accepted units of measurement, e.g. the metre;

- the realisation of units of measurement by scientific methods, e.g. the realisation of a metre through the use of lasers;

- the establishment of traceability chains e.g., International Prototype →National Standard →Primary Standard →Secondary Standard →Working Standard.

The Metrology Directorate under Ghana Standards Authority (GSA) has staff strength of fifty-six (56). This workforce comprises thirty-six (36) Permanent Staff, thirteen (13) Contract Staff and seven (7) National Service Personnel.

In Ghana, the international system of units (*SI*) in the Scientific community and educational system are used, which manufacturers quotes their sizes of electronic in inches.

Around the world the SI system/ Metric System is used.

The seven basic units in SI system:

- kilogram(kg)
- seconds(s)
- kelvin(k)
- ampere(A)
- mole(mol)
- candela (cd)

In ancient times, the body was regulated in terms of measuring. The length of a foot, the width of a finger, and the distance of a step were all accepted measurements, which there were cases broom were considered.

According to the historical background in Ghana, they checked if a child could use his or her hand on the head to touch the ears before he or she could start schooling.

The most popular units of measurement of physical quantities used in ancient Ghana are listed and described below.

Inch: At first an inch was the width of a man's thumb. In the 14th century, King Edward II of England ruled that 1 inch equalled 3 grains of barley placed end to end lengthwise.

Some industries still use the non-metric measure-inch. For example, the diameter of a car wheel, the diameter of a pipe thread, the diameter of the lens of a telescope device, and the caliber of a weapon are measured in inches. However, despite the traditions and established practices, which often became an obstacle to a faster transition to the use of the international SI system in individual countries, history shows the irreversibility of the transition to the use of unified units of physical quantities.

Hand: A hand was approximately 5 inches or 5 digits (fingers) across. Today, a hand is 4 inches and is used to measure horses (from the ground to the horse's withers, or shoulder).

Span: A span was the length of the hand stretched out, about 9 inches.

Foot: In ancient times, the foot was $11\frac{1}{42}$ inches. Today it is 12 inches, the length of the average man's foot. One foot contains 12 inches. This is equal to 30.48 centimetres. It is called a foot, because it was originally based on the length of a foot.

Yard: A yard was originally the length of a man's belt or girdle, as it was called. In the 12th century, King Henry I of England fixed the yard as the distance from his nose to the thumb of his out-stretched arm. Today it is 36 inches.

Cubit: In ancient Egypt, a cubit was the distance from the elbow to the fingertips. Today a cubit is about 18 inches.

Lick: A lick was used by the Greeks to measure the distance from the tip of the thumb to the tip of the index finger.

Pace: The ancient Roman soldiers marched in paces, which were the length of a double step, about 5 feet; 1,000 paces was a mile. Today, a pace is the length of one step, $2\frac{1}{2}$ to 3 feet.

Acre is a unit of area, which is same as 43,560 square feet, or 10 square chains, or 160 square poles. 640 acres is a square mile. AC was the abbreviated word but was still spelt as *ACRE*.

Now any toddler as early as one (1) to thee (3) can start schooling and this has helped in a situation whereby the nation (Ghana) has young people as Engineers, Lecturers, Doctors etc as compared to those days when we had old People who were working in their retired ages. Today, the foot is 12inches, the length of the average man's foot, a yard is 36 inches or 3feet, the hand is 4inches [4]. At present, the international system of units of physical quantities is almost ubiquitous. Its use contributes to the elimination of technical barriers to trade, the recognition of test results obtained by testing laboratories in different coun-

tries. Studying at a Russian university, on the course Metrology standardization and certification, we see that in the Russian Federation a lot of attention is paid to ensuring the uniformity of measurements. For example, Federal Law No. 102 «On Ensuring the Uniformity of Measurements» is in force [3]. In the public domain, you can find a large number of regulatory documents of the state system for ensuring the uniformity of measurements. The very structure of this system includes many different organizations and a large team of specialists in the field of metrology. In general, the structure of the system and the number of specialists involved in ensuring the uniformity of measurements are much smaller in comparison with Russia. But the experience of Russian metrologists and specialists of the state system for ensuring the uniformity of measurements can be used to improve this work in the future.

Reference

1. Агого-Мавули Д.С. Особенности технического регулирования в Гане/Актуальные проблемы менеджмента качества, стандартизации и метрологии: сборник докладов VIII Всероссийской научно-практической Интернет-конференции. Белгород, 2021.
2. Марусина М.Я., Метрологическое обеспечение измерений, испытаний и контроля – СПб: Университет ИТМО, 2020. – 70 с.
3. Федеральный закон от 26 июня 2008 г. N 102-ФЗ «Об обеспечении единства измерений».
4. Land Source Incorporated. Units of measurements. URL: <http://www.landsource.com/resources/units> (date of request March 8, 2021)
5. The official site of the Ghana Standards Authority (GSA) URL: <https://www.gsa.gov.gh/metrology-staff/> (date of request March 8, 2021)

УДК 629.4.014.62

ВАГОНЫ НОВОГО ТИПА РЖД

Прокофьев Д.А., студент 4 курса, Яковлева О.В., преподаватель
ОГАПОУ «Губкинский горно-политехнический колледж», г. Губкин, Россия

Цель работы: рассмотреть и изучить новые типы вагонов, представленных РЖД.

В данный промежуток времени тема новых пассажирских вагонов имеет высокую актуальность в связи с повышением спроса на внутренний туризм, т.к. имеющийся парк пассажирских вагонов устаревает и необходима постепенная его модернизация или замена, для повышения уровня комфорта пассажиров, в связи с этим, высокое качество транспортного обслуживания становится условием экономического благополучия и нормального развития железных дорог нашей страны.

Сегодня РЖД, как и много лет подряд, является главным среди перевозчиков не только грузов, но и пассажиров. Однако, конкурировать с

современными видами транспорта становится все тяжелее. Большинство граждан России, да и туристов из-за пределов нашей Родины пересекаются на автотранспорт: собственные автомобили, каршеринг, бла бла кар и другие. Для обеспечения комфорта в поездках на ж/д транспорте необходима модернизация вагонов. Что будет способствовать не только восстановлению графика движения для реализации туристического потенциала российских городов, но и запуску новых маршрутов.

Главное нововведение новых типов вагонов – это организация личного пространства пассажира: места оборудовали плотными шторками и перегородками со встроенными лестницами. Кроме того, обновленные вагоны оснащены электрическими розетками, USB-разъёмами, индивидуальным светодиодным освещением и диванами с подголовниками. В коридоре имеется фильтр для очистки воды с возможностью её подогрева и охлаждения, а в уборной комнате – гигиенический душ, пеленальный столик и встроенный фен для рук. Как уточнила Федеральная пассажирская компания (ФПК), в данный момент при покупке билета нет возможности выбрать билет именно в модернизированный вагон.

Всего было представлено пять типов обновленных пассажирских вагонов, рассмотрим их поподробнее.

Первый тип - Плацкарт

Привычные и знакомые нам плацкартные вагоны в РЖД для своих нужд приобретать перестали, однако это не означает полную остановку производства. Разработка данных вагонов производилась для дороги в Крым. Перевозчик «Гранд Сервис Экспресс» берёт такие вагоны 2019 года в аренду. Отправляясь в путь на крымском поезде, пассажиры увидят именно эти вагоны.

Это обычный плацкарт, имеющий 54 посадочных места, усовершенствованный в связи с влиянием времени. Однозначно, остались привычные уже нам и биотуалеты, и кондиционеры, имеются титаны, но в отличие от прошлых моделей, для закрытия багажа от любопытных взглядов появилась боковая стенка.

Как было выше упомянуто, на верхних и нижних поперечных полках расположились светильники для каждого пассажира. Возле каждой нижней полки – розетки, на верхних поперечных, такие необходимые нам сегодня - USB-зарядки. Окна можно открывать самим пассажирам во всех купе, кроме аварийных выходов. К сожалению, в данных плацкартах еще не предусмотрены душевые кабины. Принять душ прямо в вагоне, чтобы с утра уже быть готовым к долгожданной встрече с родственниками или, тем более, к деловым переговорам – это огромное преимущество по сравнению с другими видами транспорта. Производят эти вагоны в Твери.

Второй тип - Двухвагонный плацкартный сцеп

Двухвагонный плацкартный сцеп – это новый уровень развития Тверского плацкарта. Учитывая, что вагон – прямой правопреемник предыдущего (и производится там же), кое-что здесь все-таки претерпело из-

менения. ФПК сообщило, что в будущем планирует закупать только такие вагоны. Сейчас их уже можно найти в составе фирменного поезда «Белогорье» (Москва – Белгород) и поезда 99/100 Владивосток – Москва. Идея данного типа вагона в том, что теперь оба вагона обслуживает одна бригада проводников (или один проводник). Тут появилась душевая кабина в одном из двух туалетов. Во втором туалете – пеленальный столик и гигиенический душ. И там, и там, в умывальниках стоят датчики движения, что обеспечивает бесконтактную подачу и соответственно более экономный расход воды. [1]

Присутствовавший ранее титан, модернизировали и, теперь, он выдает и холодную, и горячую воду (пурифайер). В отличие от прошлого вагона, где комфортными были только нижние места, заботу проявили обо всех пассажирах независимо от занимаемого места в вагоне. На боковых местах теперь тоже есть индивидуальный светильник, на верхнюю боковую добавили модули USB-зарядки. [1]

Также в вагоне появилась общественная зона. Которая напоминает современные хостелы. В данном отсеке располагается автомат по продаже напитков и пищевых продуктов, так необходимых в пути. Удобно для пассажиров и облегчает труд проводников. На окнах имеются двойные шторы. При необходимости можно плотно закрыть окно или слегка его затемнить. Еще одной немаловажной особенностью двухвагонных сцепов является ставшая уже традиционной система обеззараживания воздуха. Более десяти лет ее устанавливают во все новые и проходящие модернизацию вагоны на Тверском вагоностроительном заводе. Кроме того, процесс обеззараживания проходит и питьевая вода в пурифайерах, и вода из системы водоснабжения вагона, которой пассажиры моют руки. Все обеззараживающие установки прошли испытания во Всероссийском НИИ железнодорожной гигиены Роспотребнадзора. [1]

Третий тип - Двухвагонный купейный сцеп.

В данном типе вагонов, как и в плацкарте, о котором было упомянуто выше, есть душ, пурифайер и всевозможные аппараты по торговле чаем, кофе и продуктами. Ходят такие вагоны вместе с «братьями-плацкартами» во Владивосток и Белгород. В купе, как в предыдущих моделях, завод ставит диваны-трансформеры. Постель прячется в спинке. Когда пассажир хочет лечь, он опускает спинку, а в нее встроен матрас. Сидеть на таких диванах не очень удобно. Много места заняли и сейфы. Теперь их четыре, причем все они находятся внизу, из-за этого не хватает места для размещения вещей. [1]

Четвертый тип - Плацкарт со шторками

Этот вид вагона очень широко освещался в СМИ из-за неожиданного и интересного факта – использования шторок для того, чтобы обеспечить личное пространство каждому пассажиру. Главным отличием является и производство данного типа вагона. Он производится в Тамбове на базе старых вагонов. Экономя при этом немалые средства. В данном типе ваго-

нов, в отдельном помещении имеется душ, на умывальниках и сушилках установлены сенсоры, что облегчает гигиенические процедуры. Все мы помним, как начинаешь умываться во время поездки, обязательно поезд качнет сильнее, чем когда спокойно сиди и наслаждаемся пейзажем за окном. Сейчас в условиях пандемии важно снизить контакты до минимума, и сенсорные датчики – это выход. Возле каждого места – светильники, на нижних полках – розетки, а сверху – USB-зарядки. Внизу появились диваны, на которых очень удобно сидеть. Для пассажиров верхних полок сделали столик интересной формы, напоминающий, извините, корыто из сказки о «золотой рыбке». Из минусов можно выделить следующее: на нижних поперечных и боковых полках очень мало места для личных вещей пассажиров. Однако для пассажиров верхних полок сделали ниши в изголовье и теперь наверху можно тоже удобно устроиться в сидячем положении. Чтобы опробовать такие вагоны самостоятельно, необходимо отправиться в путь по маршрутам: из Москвы в Анапу, Ростов-на-Дону, Новороссийск, Саранск и Рускеалу. [1]

Пятый тип - Купе со столиком наверху

Последним новым типом рассматриваемых нами вагонов является купе со столиком наверху. Этот вагон – родственник предыдущего. В данный момент, таких вагонов только два и оба ходят из Москвы в Рускеалу. Туалеты здесь такие же, как в описанных выше плацкартах (единственное различие в том, что нет сушилки для рук). В купе для верхнего пассажира тоже предусмотрели стол. Пассажиры неоднозначно отнеслись к данному решению. Кто-то хвалит за появление нового пространства для вещей, кто-то не оценил нововведения, аргументируя тем, что вид в окно стал хуже, и снизилась безопасность пассажиров. В одном из купе рассматриваемого вагона сняты верхние полки, и оно продается, как СВ.

Вывод: в данной работе были подробно рассмотрены и проанализированы пассажирские вагоны нового типа. Как было выше упомянуто, новые типы вагонов имеют ряд преимуществ, и ряд незначительных недостатков. В основном, новые вагоны стали более комфортабельные и безопасны для пассажиров железнодорожного транспорта. Что особенно важно для нас пассажиров как реальных, так и потенциальных. Ведь сегодняшние пассажиры хотят ехать с особенным комфортом. Чтобы зарядное устройство было рядом для всевозможных «гаджетов». Быть всегда на связи – это не прихоть современного человека, а необходимость жизненного пространства. Обязательным требованием в пути является обеспечение полноценного отдыха, так как начинать новый день приходится, сразу сойдя с поезда. Катастрофическая нехватка времени диктует свои требования и к организации перевозок пассажиров.

Стоит уточнить, что в данный промежуток времени, пассажирские вагоны нового типа проходят последние этапы сертификационных испытаний и различных доработок, уже была проведена большая работа по подготовке инфраструктуры для курсирования вагонов нового типа. Также

РЖД сообщил, что в I квартале 2021 года началось массовое производство новых вагонов, а уже во второй половине 2021 года, РЖД сможет начать массовые пассажирские перевозки в них на одном из южных направлений.

Список использованных источников:

1. <https://zen.yandex.ru/media/1520/piat-absolutno-novyh-tipov-kupe-i-plackarta-dlia-rjd-dostoinstva-i-nedostatki-foto-vnutri-i-snaruji-5e6dc578d965b421effcbc2e>
2. https://aif.ru/society/ptransport/mozhno_li_uznat_zaranee_v_starom_ili_novom_vagone_poezda_poedesh
3. https://aif.ru/society/ptransport/v_rzhd_otmetili_preimushchestva_novyh_vagonov
4. <https://rg.ru/2020/08/28/po-rossii-s-komfortom-chem-otlichaiutsia-novye-vagony-dalnego-sledovaniia.html>
5. <https://online-bilety.su/statii/novyuy-platskartnyy-vagon-rzhd/#/>

УДК 339.5

**ОСОБЕННОСТИ РАЗВИТИЯ ИННОВАЦИОННОЙ ДЕЯТЕЛЬНОСТИ
В УСЛОВИЯХ СТАНОВЛЕНИЯ ЦИФРОВОЙ ЭКОНОМИКИ**

Пузикова А.Н., студентка 4 курса, Люлюченко М.В., ассистент
БГТУ им. В.Г. Шухова, г. Белгород, Россия

Главной задачей, которая стоит перед всеми желающими развиваться экономическими субъектами, является способность адаптации организаций к новым условиям цифровой трансформации. Цифровая трансформация в современном мире направлена на «сквозную цифровизацию и интеграцию данных цепочки создания стоимости: предложение цифровых продуктов и услуг, эксплуатацию связанных физических и виртуальных активов, трансформацию и интеграцию всех процессов и операционной деятельности, партнерства, а также оптимизацию обслуживания клиентов» [1]. Руководителям организаций следует понимать сложность всех трансформаций, которые предстоит реализовать. Для них инновациями выступает то «новое», с чем организациям предстоит столкнуться. Именно от степени готовности и открытости менеджмента данных организаций будет зависеть их дальнейший успех.

По ФЗ от 23.08.1996 № 127-ФЗ (ред. от 31.07.2020) «О науке и государственной научно-технической политике» подразумевает под инновацией «введенный в употребление новый или значительно улучшенный продукт (товар, услуга) или процесс, новый метод продаж или новый организационный метод в деловой практике, организации рабочих мест или во внешних связях». Если следовать данному определению, то можно сказать о возможности нововведений не только в продукт, но и в процесс, а также в организации продвижения сбыта.

На сегодняшний день цифровые технологии проникли во все сферы жизнедеятельности, получив название – «цифровизация». Прежде всего

необходимо отметить, что данное явление – это следствие информационных технологий. Разумеется, стремительный рост технологий создает возможность для ещё большего развития таких сфер, как образование, наука, малые и средние предпринимательства и т.д.

Претерпевая изменения процесс цифровизации становится все сложнее, поэтому происходит рост количества задач для экономических субъектов и поиск альтернативных путей их решения.

Во многом конкурентоспособность той или иной организации, которая функционирует в современном мире, определяется высокой степенью её инновационной активности. В нынешней среде инновационная деятельность организаций набирает всё большие обороты, о чем свидетельствует рисунок 1, по которому можно отследить рост затрат предприятий на инновационную деятельность.



Рисунок 1. Затраты на инновационную деятельность организаций

Источник: составлено автором по материалам [5]

Таким образом, в связи с распространением цифровой экономики, организации все больше денег вкладывают в свою инновационную деятельность.

Однако инновационная активность организаций по экономическим видам деятельности в 2019 г. составила 9,1 %, что меньше на 5,5 % по сравнению с 2017 г. по данным Федеральной службы государственной статистики. Организации, занимающиеся инновационной деятельностью в вышеуказанный период особых изменений не понесли. В настоящее время только 21,06 % организаций занимаются разработкой и осуществлением технологических инноваций [5].

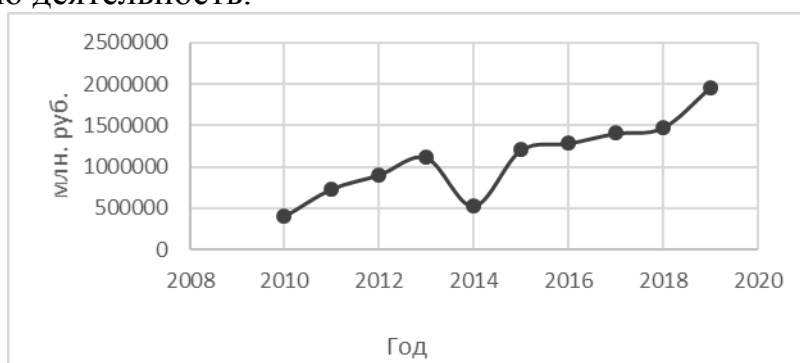
Особое внимание следует уделить системе электронного документооборота (60 %) и осуществлению финансовых расчетов в электронном виде (50%) на предприятиях. Многие организации используют программные средства для решения экономических, управленческих и организационных задач [4].

Роль знаний в современном мире растет. В настоящее время особое внимание уделяется интеллектуальной собственности, которая является одной из дискуссионных тем, что послужило предпосылкой реформации бухгалтерского и налогового учета в данных сферах, поэтому существует необходимость защиты объектов интеллектуальной собственности.

Термин «интеллектуальная собственность» был введен Стокгольмской конвенцией (1967 год) и подразумевает совокупность прав, которыми обладают лица на результат своей интеллектуальной собственности [2]

В целом, можно отметить рост удельного веса внутренних затрат на процессы исследования и разработки направлений развития науки, технологий, техник в общем виде, о чем свидетельствуют статистические данные (таблица 1)

Таблица 1

Доля внутренних затрат на исследование разработки [5]

Год	2013	2014	2015	2016	2017	2018	2019
Всего, %	67,6	65,5	67,9	68,6	71,0	70,5	69,8
Высокотехнологичные виды экономической деятельности, %	61,3	66,3	60,6	76,7	76,4	72,4	56,8
Среднетехнологичные виды экономической деятельности, %	47,3	59,0	65,2	46,3	65,1	49,9	79,6
Наукоёмкие виды экономической деятельности, %	68,2	65,9	68,2	69,0	71,5	71,4	7,4

В документе «Долгосрочный прогноз развития РФ до 2025 года» отражается концепция перехода России на путь инновационного развития. Проанализировав данный документ можно сделать следующие выводы:

1) Доля России к 2020 году должна составлять не менее 2% от мирового ВВП;

2) Уровень высокотехнологичных товаров (услуг) должен находиться в диапазоне 10%;

3) Показатель объема инновационных продуктов должен находиться в диапазоне от 25 до 35% к общей структуре промышленной продукции.

Сетевое взаимодействие между всеми экономическими субъектами составляют мировую тенденцию инновационного процесса, который носит открытый характер. Данный процесс нельзя не заметить наблюдая за тем, как происходит объединение усилий институтов, национальных лабораторий, start-up компаний, поставщиков и т.д. Объединение способствует развитию коммуникаций с партнерами, что способствует образованию кооперационных цепочек.

На рисунке 2 представлен процесс цифровизации инновационного развития в условиях сетевого планирования, который условно можно разделить на два составляющих взаимосвязанных элемента.



Рисунок 2. Процесс цифровизации инновационного развития в условиях сетевого планирования

Для того, чтобы оставаться успешными организациям необходимо, прежде всего, посмотреть иначе на процесс организации коммуникаций, что вызвано необходимостью взаимодействия инновационных процессов. Очень важно, чтобы была обеспечена высокая степень координации, синхронизированная с действиями команды посредством внедрения процесса цифровизация.

Высшей школой экономики (ВШЭ) было проведено исследование, по результатам которого 60% организаций оценили свой уровень цифрового развития на 7-10 баллов, что позволяет говорить о зрелой стадии цифрового развития. Под средней стадией цифрового развития, по результатам исследования, находится лишь треть опрошенных, а 10% организаций и вовсе относят себя к ранней стадии. В соответствии с приведенными данными можно сказать, что цифровые технологии способствуют быстрому формированию инфраструктуры для сетевого взаимодействия участников инновационного процесса [3].

Из всего вышесказанного можно сделать вывод о том, что в Российской Федерации цифровая экономика динамично развивается, инновационная активность растет в динамике из года в год. Различные организации начинают активно внедрять в свою практическую деятельность цифровые решения, что позволяет им и упростить решение поставленных задач. Также очевидным становится тот факт, что участников инновационного процесса необходимо кооперировать в форме сетевого взаимодействия. Это позволит обеспечить организации полезный эффект экономической деятельности, а также приобрести конкурентные преимущества перед другими экономическими субъектами.

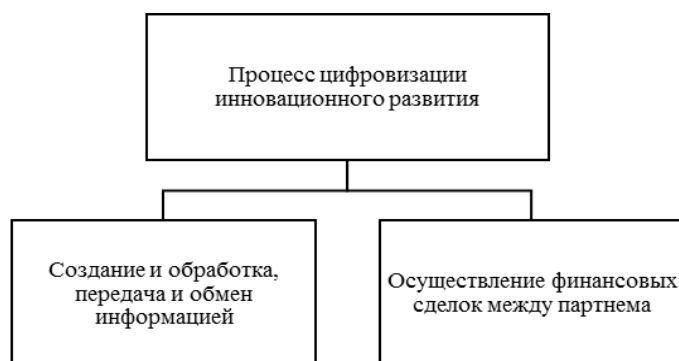
Список использованных источников:

1. Богданова, Е.Л. Инновации и факторы как источники роста эффективности промышленного / Е.Л. Богданова, О.И. Головкин, Ю.В. Шарикова, А.В. Варюшин // Экономика и предпринимательство. – 2016. – № 4-2 (69-2). – С. 86-90
2. Демура Н.А. Цифровизация как необходимое условие экономического развития России и регионов / Демура Н.А., Ярмоленко Л.И., Кажанова Е.Ю. – Экономика устойчивого развития № 2(38) 2019, г. Краснодар 2019
3. Доклад. Цифровая экономика: глобальные тренды и практика российского бизнеса», // Imi.hse.ru: Национальный исследовательский университет «Высшая школа

экономики» [Электронный ресурс]. — Режим доступа: https://imi.hse.ru/pr2019_1 (дата обращения: 12.02.2021).

4. Концепция мониторинга в управлении инновационным промышленным предприятием / Чижова Е.Н., Сорокина В.Ю., Веснина О.О., Осыченко Е.В. // Вестник БГТУ им. В.Г. Шухова. – 2018. – №11.

5. Федеральная служба государственной статистики [Электронный ресурс]. – Режим доступа: <https://rosstat.gov.ru/folder/14477> (дата обращения 11.02.2021).

УДК 657.62

ОБ ОТДЕЛЬНЫХ ИСТОЧНИКАХ ЭКОНОМИЧЕСКОГО АНАЛИЗА ОБРАЗОВАТЕЛЬНОЙ ОРГАНИЗАЦИИ

Ровенских В.А., канд. экон. наук, доцент

Институт права и управления ГАОУ ВО МГПУ, г. Москва, Россия

Маматова Ю.В., преподаватель

Инжиниринговый колледж НИУ БелГУ, г. Белгород, Россия

Специфичность форм бухгалтерской и статистической отчетности образовательных организаций диктует особый подход к их использованию в плане проведения экономического анализа. В этой связи представляется целесообразным углубиться в содержание форм, которые наиболее полно отражают состояние и результаты деятельности государственных (муниципальных) учреждений в сфере образования.

В рамках данной статьи остановимся лишь на таких двух формах, как: Баланс государственного (муниципального) учреждения и Отчет о финансовых результатах деятельности учреждения.

Структура Баланса государственного (муниципального) учреждения приведена на рис. 1, который позволяет увидеть две части Баланса: Актив и Пассив.

В Активе представлена информация о нефинансовых и финансовых активах. Характеризуя нефинансовые активы, следует остановиться на следующем.

Не оставляет сомнения тот факт, что уровень развития материально-технической базы учебного процесса в учреждениях образования и соответствие указанной базы требованиям современной рыночной экономики влияет на эффективность передачи информации от обучаемого к обучающемуся.

Рассматривая материально-техническую базу с позиции совокупности материальных элементов, следует отметить такие ее составляющие, которые используются для организации не только учебной деятельности, но для обеспечения условий труда и быта обеих сторон образовательного процесса: учащихся (студентов) и преподавателей. При этом форма выражения материальных ресурсов двоякая: натуральная и стоимостная. Это дает удобства в раскрытии показателей в зависимости от цели анализа.



Рисунок 1 Структура Баланса государственного (муниципального) учреждения

Специфика деятельности диктует образовательным учреждениям необходимость формирования полноценной материально-технической базы. Здесь должны иметься различные здания и сооружения, которые располагаются на земельных участках, присутствовать в наличии оборудование, транспортные средства и другое имущество.

Так, нельзя себе представить учреждение образования без кабинетов (аудиторий), лабораторий и мастерских. Все это должно быть оборудовано мебелью и различными средствами обучения, тем более что такие требования предъявляются к образовательным организациям со стороны контролирующих их деятельность органов. Занятия физической культурой и

спортом являются обязательным условием образовательного процесса, а, следовательно, наличие помещения для подобных занятий также составляют материально-техническую базу учреждений. Все перечисленное должно соответствовать прописанным на законодательном уровне санитарным нормам, правилам и гигиеническим нормативам.

Говоря о средствах обучения, стоит обратить внимание на необходимость иметь каждым образовательным учреждением различных приборов, инструментов, учебно-наглядных пособий, компьютеров аудиовизуальных средств и прочих материальных объектов для реализации образовательных программ.

Успешно функционирующие на рынке оказания образовательных услуг организации, как правило, развивают издательскую, полиграфическую и учебно-производственную базу. Этот процесс, бесспорно, требует наличия специального оборудования, что также составляет материально-техническую базу образовательного учреждения.

Итак, нефинансовые активы, в составе которых наибольший удельный вес, как правило, занимают материальные ресурсы - это лишь часть всех активов образовательной организации, которые, кстати, должны быть подвержены обновлению и развитию с учётом возрастающих требований к качеству образования.

Что касается, другой части активов, то эта часть представлена финансовыми активами. Здесь речь идет о денежных средствах, финансовых вложениях, дебиторской задолженности по доходам и по выплатам, а также о расчетах по займам, прочим расчетам с дебиторами и вложениях в финансовые активы.

Пассив Баланса государственного (муниципального) учреждения состоит из разделов, которые собирают информацию об обязательствах и финансовом результате.

Так, именно задолженность образовательной организации по долговым обязательствам, кредиторская задолженность в двух направлениях: по выплатам и по доходам, задолженность по платежам в бюджет, по иным расчетам, по расчетам с учредителями, а также информация о неизрасходованных резервах предстоящих расходов представляют интерес с позиции формирования статей раздела «Обязательства» Баланса.

Что касаето раздела «Финансовый результат», то здесь отражают информацию о накопившемся финансовом результате (прибыли или убытке) образовательной организации.

Отчет о финансовых результатах деятельности учреждения – это такая форма бухгалтерской отчетности образовательной организации, которая позволяет оценить размеры доходов, расходов и вычислить чистый операционный результат деятельности. При этом, в указанной форме отчетности приведены операции с нефинансовыми и финансовыми активами, с обязательствами, влияние которых на чистый операционный результат также имеет место быть. Структура Отчета представлена на рис. 2.



Рисунок 2 Структура Отчета о финансовых результатах деятельности учреждения

Перечисленная на рис.2 информация, представлена в самом Отчете о финансовых результатах деятельности учреждения в разрезе трех видов деятельности: с целевыми средствами; по государственному заданию и по приносящей доход деятельности. Поэтому в экономическом анализе содержание указанного отчета представляет большой интерес и, главное, ценный источник для принятия управленческих решений.

Список использованных источников:

1. Экономика образовательной организации как сфера деятельности и науки: место и история развития / Ровенских В.А., Маматова Ю.В. В книге: Учёт, аудит и налогообложение в условиях цифровой экономики. Слабинская И.А., Арская Е.В., Атабиева Е.Л., Бендерская О.Б., Брянцева Т.А., Доможирова О.В., Каракулова М.А., Ковалева Т.Н., Колесников А.В., Кравченко Л.Н., Маматова Ю.В., Нифедова А.М., Омельченко Ю.А., Резниченко Е.В., Ровенских В.А., Рощупкина В.Н., Счастливенко Е.В., Счастливенко Т.В., Таничева Т.С., Тупикин П.Н. и др. под общей редакцией профессора И. А. Слабинской. Белгород, 2020. С. 52-66.

2. Значение бухгалтерской (финансовой) отчётности для экономического анализа / Ровенских В.А., Давеян С.О.// В сборнике: Молодежь и научно-технический прогресс. Сборник докладов XII международной научно-практической конференции студентов, аспирантов и молодых ученых. В 3-х томах. Составители: Е.Н. Иванцова, В.М. Уваров [и др.]. 2019. С. 131-133.

АНАЛИЗ ОСОБЕННОСТЕЙ АУДИТА В ОРГАНИЗАЦИЯХ ОБЩЕСТВЕННОГО ПИТАНИЯ

Рогов Д.А., студент 4 курса

Научный руководитель: канд. экон. наук, доцент Арская Е.В.
БГТУ им. В.Г. Шухова, г. Белгород, Россия

Ресторан, бар или кафе является предприятием с двумя видами деятельности (комбинированным), а именно с деятельностью, направленной на производство продукции и деятельностью, направленной на реализацию произведенной продукции. Продолжить этап освоения отрасли следует с того, что территория деятельности подобных предприятий не ограничивается их стенами: возможен так же кейтеринг (выездное обслуживание), производство продукции полуфабрикатов с целью реализации в точках продаж (нередко собственных) и оказание услуг образовательно-консультационного характера.

Учитывая широкий спектр направлений сфер деятельности в таких предприятиях, список задач аудита зеркально широк [1].

Первой задачей, с которой столкнется аудитор, является первичная документация. Отправной точкой проверки является проверка соответствия такой документации полноте и правильности аудитором.

Одним из таких документов является опись дневных заборных листов (форма ОП-7). Такой сводный документ составляется теми организациями, которые осуществляют реализацию своей продукции и полуфабрикатов не в зале ресторана, а через точки реализации или профильные магазины / лавки. С одной стороны, при проведении инвентаризации (составление описи, а при случаях отклонения - сличительной ведомости) бухгалтер-калькулятор должен совершать двойную работу. Учитывая это обстоятельство, аудитору следует обращать внимание на наличие и правильность этого вида документации [2].

Еще одним документом является отчет о посуде и приборах. Зачастую цена одного комплекта приборов начинается от 2000 рублей, а стоимость одного комплекта посуды составляет около 3000 рублей. Теперь следует умножить эти данные на число посадочных мест (от 60 до 120 в среднем). Так же следует добавить к стоимости издержек покупку комплектов на запас (как минимум 10 процентов от фонда затрат на эту статью). В результате выходит достаточно ощутимая сумма, которую проблематично грамотно отразить в форме ОП-9. Данные по этой статье требуются обновлять и корректировать каждый месяц, закупать новые активы и списывать пришедшие в негодность. Из-за высокого уровня трудоемкости в форме могут возникнуть возможные упущения, на которые аудитору следует обратить внимание при проверке. Важно отметить, что посуда и

приборы являются объектом материальных ценностей , и их количество учитывают на 10 счете под названием «Материалы»[3].

Завершит блок первичной документации план-меню. Его используют предприятия формата шведский стол. Он показывает, какое количество гостей ожидается и их примерные предпочтения. Этот документ классифицируют как форму ОП-2 и он так же помогает вести учет продуктов, из которых готовятся блюда .Этому документам следует уделить особое внимание, потому что если списания покажутся сильно завышены это может указывать на то ,что происходит возможное «отмывание денег»[4].

Вторая задача стоящая перед аудитором –это проверить обоснованность калькуляции блюд и напитков. Результаты расчётов на предприятии оформляются в форме ОП-1. По каждому изделию должен быть список данных: название ,вес брутто и нетто ,все компонентные составляющие(с указанием их веса в граммах или миллилитрах),процент наценки и итоговая цена .

Аудитор обязан обращать внимание на соблюдение граммовок (в случае если аудитора пригласило руководство с целью выявить факт нарушения технологической карты на предмет того что работники сознательно увеличивают граммовку преступным образом, тем самым, нанося экономический ущерб организации) и на целесообразность отражения себестоимости продуктов(ее сознательное завышение говорит о том ,что происходит факт отмывания денежных средств через организацию общественного питания)[5].

Третья задача аудитора состоит в том , чтобы проверить предприятие на обоснованность получение специального налогового режима .

Дело в том ,что ЕНВД был отменен с 1 января 2021 года во многом потому ,что огромное число предприятий различными путями уходило от налогов прикрываясь ЕНВД, нарушая принципы соответствия .Во многом из-за этого такой режим был в стране и отменен .

После отмены ЕНВД для предприятий остались 2 пути платить налоги в меньшем объеме. Первый путь-это переход на УСН. Главные критерии соответствия –это численность персонала за отчетный период до 100 человек и доходы до 150 миллионов в год. Тогда ставку налога можно рассчитывать по методу «доходы» (6 процентов от всех доходов) и методу «доходы–расходы» [6].

Второй путь иметь меньшую налоговую нагрузку –это выкупить патент на деятельность. Этот документ выдается сроком от 1 до 12 месяцев и дает право платить 6 процентов ото всех доходов плюс стоимость патента. В каждом регионе своя процентная ставка по проценту, в некоторых возможны льготные ставки, но в среднем по России ставка по проценту равняется 6 процентам. Следует отметить ,что требования к обладателям патента более жесткие .Так выручка за год отчётный должна быть менее 60 миллионов рублей, а численность персонала за отчетный период должна быть менее 15 человек [7].

Возможные пути получения права выплачивать налоги по упрощенным системам могут укрыть от поступления в бюджет суммы равные сотням тысяч рублей за отчетный период (в зависимости от оборотов предприятия). Для получения этого права требуется преступным путем изменять цифры в бухгалтерской отчетности, и аудитору следует уделить этому внимание[8].

Четвертая задача аудитора состоит в проверке учета сырья и затрат. Учет сырья может записываться на счет номер 10 «Материалы» (если учет сырья по покупным ценам). В случае, если учет сырья ведется по ценам продажного вида, то его отражают на счете номер 41 «товары».

Ведя речь об учете затрат на производство справедливо будет отметить, что затраты, связанные с производством продукции, отражаются на счете под номером 20 под названием «основное производство». Затраты, связанные с реализацией продукции, в свою очередь, отражаются на 90.2 счете «Расходы на продажу» так же на счете 41 «товары» для отражения себестоимости.

В случае, если в отчетности нет отражения операций по перемещению товаров, следует задумать о фактах замалчивания и преуменьшения. Тем более, если сохраняются высокие показатели выручки (без обеспечения должного оборота невозможно достичь высоких показателей выручки на предприятиях общественного питания)[9].

Главным образом для аудитора следует уяснить, что для проведения качественной проверки на предприятии следует ознакомиться с его особенностями бизнес процессов, с законодательной базой, с первичными документами. Следует уделить внимание точному отражению движения денежных средств на первоначальную покупку и обновление приборов и посуды.

Важным аспектом считается проработка калькуляционных карт на предмет исключения завышения стоимостного выражения компонентов.

Возможные махинации с переходом на специальные налоговые режимы могут утаить сотни тысяч, если не миллионы рублей. Аудитору требуется проверять критерии соответствия на предмет соответствия с особым вниманием.

Так же не следует забывать о важности грамотного отражения в бухгалтерской отчетности материальных затрат, таких как списание продуктов на обед для персонала, рациональный учет затрат на приобретение форменной одежды, соблюдение бюджета расходов на рекламу.

Только собирая воедино все аспекты аудиторской проверки возможно вынести правильное аудиторское заключение в рассмотренной нише, которая совмещает в себе производство и реализацию продукции.

Список использованных источников

1) Проблемы современного аудита. Арская Е.В., Кожевникова А.В., Найденова М.В. Белгородский экономический вестник. 2020. № 1 (97). С. 113-117.

2) Методика ведения бухгалтерского учета НДС в организации Арская Е.В., Усатова Л.В. Экономические и гуманитарные науки. 2020. № 6 (341). С. 28-34.

3) Анализ основных принципов и методов проведения аудиторских проверок. Арская Е.В., Серебренникова И.В., Басова К.С. Белгородский экономический вестник. 2019. № 2 (94). С. 197-201.

4) Роль информационных технологий в аудиторской деятельности. Арская Е.В., Усатова Л.В., Тимченко А.И. Белгородский экономический вестник. 2019. № 2 (94). С. 213-217.

5) Необходимость применения международных стандартов аудита в России. Воронкова И.Р., Арская Е.В. В сборнике: Молодежь и научно-технический прогресс. Сборник докладов XI международной научно-практической конференции студентов, аспирантов и молодых ученых: в 4 томах. Сост.: В.Н. Рошупкина, В.М. Уваров. 2018. С. 145-147.

6) Люк Херриот . 1000 стилей ресторанов, баров, кафе. Креативная Концепция от Логотипа до Стиля. М.: РИП-Холдинг, 2013 г. 320 с.

7) Постановление Госкомстата РФ от 25.12.1998 N 132 "Об утверждении унифицированных форм первичной учетной документации по учету торговых операций" // Consultant. ru. М., 2021. URL:http://www.consultant.ru/document/cons_doc_LAW_21722/ <http://docs.cntd.ru/document/901765861> (дата обращения 1.03.2021)

8) Письмо Минторга РФ от 07.06.1999 г. № 21-9/410 «О действующей нормативной, технологической документации в общественном питании». // docs.cntd.ru М., 2021. URL: <http://docs.cntd.ru/document/901765861> (дата обращения : 01.03.2021) .

9) Федеральный закон №325-ФЗ от 29.09.2019 «О внесении изменений в части первую и вторую Налогового кодекса Российской Федерации» // Consultant. ru. М., 2021. URL: http://www.consultant.ru/document/cons_doc_LAW_334304/ (дата обращения : 01.03.2021) .

УДК 657.6

ПОВЫШЕНИЕ ЭФФЕКТИВНОСТИ РАБОТЫ ПРЕДПРИЯТИЯ ПОСРЕДСТВОМ ПРОВЕДЕНИЯ СОЦИАЛЬНОГО АУДИТА

Рогов Д.А., студент 4 курса

Научный руководитель: канд. экон. наук, доцент Тупикин П.Н.

БГТУ им. В.Г. Шухова, г. Белгород, Россия

В современных реалиях наблюдается тенденция уплотнения связи бизнес процессов с социальным регулированием. Наблюдения могут считаться объективными, ведь основополагающие решения, влияющие на показатели эффективности организаций, принимают люди, которые являются участниками как социальных, так и экономических отношений. Для регулирования взаимодействий в данном направлении необходим такой инструмент, как социальный аудит .

Опираясь на определения аудита в Федеральном законе, социальным аудитом признается метод регулирования социальных отношений, который так же выявляет причины возникновения и способы оптимизации социальных рисков, определения проблемных моментов в отношении соответствия методов разрешения вопросов согласно международным стандар-

тов. На основе принятых решений по данным вопросам принимаются меры по достижению социального консенсуса и способы рационального распределения ресурсов.

На практике, социальный аудит регулирует соблюдение трудовых гарантий работникам со стороны организации, взамен на которые работники обязуются соблюдать трудовые стандарты, соблюдение которых ведет к увеличению прибыли и обеспечению законности. Между двумя участниками отношений социального аудита находятся профсоюзы в качестве посредников. Способ взаимодействия пришел в РФ из западных стран, где такой формат довольно широко распространён.

Предметом социального аудита на предприятии является информация, по оценке которой определяется состояние трудовой дисциплины.

Объектом выступают социальные отношения между участниками взаимодействия во время аудита [3].

Этапы проведения социального аудита на предприятии. Аудит на предприятии начинается не с первого этапа, а с нулевого. Именно на нулевом этапе, во время ознакомления аудитора со спецификой направления деятельности предприятия, с пониманием всех бизнес процессов внутри фирмы, с ознакомлением правовой и законодательной базы в конкретной сфере. В случае, если аудитор нулевой этап проигнорирует, то он не сможет грамотно оценивать рациональное использование как материальных, так и трудовых ресурсов в рамках социального аудита.

После подготовительного этапа идёт этап номер один-сбор сведений о социально-трудовых взаимоотношениях между работниками и работодателем на предприятии на предмет выявления возможных рисков. На данном этапе согласовывается план проверки и постановка конкретных задач от руководства аудитору.

Следом за сбором сведений о трудовых отношениях идет второй этап, в рамках которого формируется группа по проведению аудита. Группа может состоять из представителей двух производственных лагерей, или даже трех. В первый лагерь входят представители работодателя (могут участвовать члены совета директоров, менеджеры по персоналу, представители собственников). Ко второму лагерю можно отнести профсоюзы, которые выражают интересы работников предприятия. Допустимо отметить, что сторона собственников, как и сторона работников, выражают свои интересы через представителей, а не участвуют в урегулировании конфликта непосредственно. Это обстоятельство подчеркивает официальный статус проводимой процедуры, сравнивая ее с досудебным урегулированием. Так же допустимо участие и третьей стороны, а именно приглашенных экспертов-специалистов. Это могут быть опытные управленцы, работники производства с многолетним стажем или иные лица, мнение которых поможет достичь компромисс между двумя сторонами. Так же на данном этапе команда аудита составляет различного рода опросники и тесты, которые впоследствии помогут в выявлении проблемных мест.

На третьем этапе происходит оценка социально-правовой защищенности персонала предприятия. На данном этапе этическая специфика деловых отношений персонала изучается на предмет наличия нарушения субординации, нарушенное взаимодействие между подразделениями внутри организации (отдела продаж и отдела производства продукции), недопонимания между собственниками бизнеса и линейным персоналом. Так же на данном этапе социального аудита рассматривается вопрос о соответствии целей организации с ее миссией.

Для четвертого этапа характерно исследование ранее выявленных проблемных аспектов в организации на основе тех средств (опросники и тесты), которые были составлены командой на втором этапе.

Следом после четвертого этапа наступает пред заключительный этап под номером пять. На этом этапе устраняют нарушения и противоречия, которые выявили и сформировали ранее. Путем компромиссов или же взаимных уступок проблемные места устраняют. Примером таких мер может послужить увеличение окладного показателя заработной платы при уменьшении премиального, смещение начала рабочего дня на тридцать минут позже, чтобы работники успевали добраться до места работы и так далее. В случае, при котором невозможно полностью устранить проблемный аспект, прибегают к частичному разрешению конфликтной ситуации.

Финальным этапом считается составление отчета для собственников организации. Важно отметить, что данные отчета являются объектом как служебной, так и коммерческой тайной, поэтому разглашению они не подлежат [1].

Положительные аспекты проведения социального аудита на предприятии. После проведения всех этапов социального аудита на предприятии прослеживается тенденция увеличения мотивации персонала как линейного, так и руководящего. Действительно, после диалога с работодателем касательно проблемных моментов, пусть и не прямого, происходит их разрешение или частичное разрешение. Такое обстоятельство поднимает командный дух и способствует поддержанию плодотворной атмосферы, за счет которой происходит увеличение производительности труда на предприятии .

Вслед за повышением мотивации персонала снижается показатель текучести кадров. У работника просто не остается причин для увольнения с последующим поиском новой рабочей прописки, или как минимум таких причин становится меньше.

Рассмотренные выше положительные аспекты влекут за собой улучшение деловой репутации компании, за которой следует привлечение инвесторов, которым становится интересно вкладывать денежные средства в компании с образцовой деловой репутацией [2].

Препятствия проведения социального аудита на предприятии. Главной причиной препятствующей проведению социального аудита являются его результаты, а именно их донесения для персонала организации.

В действительности далеко не все Российские работодатели готовы обнародовать перед своими сотрудниками доказательства того, что они могут нарушать субординацию и нарушать социальное взаимодействие на предприятии.

Отсутствие правового обеспечения и законодательной базы так же в свою очередь препятствует практике социального аудита в России. Из этого обстоятельства вытекает фактор отсутствия должного опыта в проведении подобной практики аудита.

Так же важной причиной отторжения социального аудита среди работодателей в России является нежелание оплачивать издержки с ним связанные [4].

Социальный аудит является нетипичным для России подходом в урегулировании проблемных областей между работником и собственником организации, работодателем. Его результаты носят положительный характер, но из-за пробелов в нормативно-правовой базе и возможных нежелательных последствий для собственников фирмы практика его проведения остается недостаточно распространенной.

Список использованных источников

1. Аудит качества. /Учебник. Недбайлюк Б.Ю. М.: КноРус, 2019. 200 с.
2. Настольная книга по внутреннему аудиту. Риски и бизнес-процессы./ Учебник.Крышкин О.Н— М.: Альпина Паблишер, 2018. 478 с.
3. Социальный аудит как метод диагностики социальной безопасности персонала / Известия Иркутской государственной экономической академии. Н.В. Кузнецова 2011. № 6.
4. «Социальный аудит: проблема развития / сборник». Санатулов, Ш.З. - М.: Издательский дом «АТИСО», 2008.

УДК 336.228

ПРОБЛЕМАТИКА НДФЛ В РОССИИ В СОВРЕМЕННЫХ РЕАЛИЯХ

Рогов Д.А., студент 4 курса

Научный руководитель: канд. экон. наук, доцент Ковалева Т.Н.

БГТУ им. В.Г. Шухова, г. Губкин, Россия

Налог на доходы физических лиц является одним из самых взимаемых, если не самым взимаемым налогом на территории Российской Федерации. Важно отметить, что величина поступлений этого налога в бюджет напрямую зависит и отражает уровень экономического развития в стране. Прослеживается прямая зависимость между ним и уровнем финансового благосостояния граждан –тем выше доходы населения, тем больше налогов поступает в бюджет [1].

Достижение целей налога через реализацию его функций. Обеспечение поступления налога в бюджет (в региональный идет 85 процентов, в

федеральный идет 15 процентов от величины налога) находится в ведении фискальной функции. Поступления от данного налога обеспечивают финансирование сфер общественных расходов.

Социальная функция налога выражается в принципе справедливости за счёт того, что для большинства населения величина налога на доход от трудовой деятельности равна 13 процентам. Этим подчеркивается равенство резидентов с различным размером дохода перед налоговой системой. В рамках социальной функции каждый налогоплательщик косвенно финансирует общественные и государственные нужды пропорционально величине дохода от своего вида трудовой деятельности [2].

Через регулирующую функцию государство может влиять на процесс общественного воспроизводства через изменения налоговых ставок. Например, в западных странах практикуется прогрессивная система налогообложения-ставка на налоги для богатых слоев может достигать до 75 процентов от дохода. Таким методом реализуется социальное и материальное выравнивание различных слоев населения и увеличиваются поступления в бюджет на общественные нужды [3].

Проблемы НДФЛ в России. Одним из предметов дискуссий и споров является тип ставки налога-прогрессивный или фиксированный. На данный момент тип ставки фиксированный и равняется он 13 процентам. Из-за общего низкого уровня доходов населения поступления в бюджет от доходов, полученных за осуществление трудовой деятельности, остаются не высокими. Бытует мнение, что для увеличения поступлений в бюджет рационально будет введение прогрессивной ставки налога. С другой стороны, такое обстоятельство нарушит принцип равенства, который обеспечивает фиксированная ставка.

Особое место в списке проблематики занимает укрывательство от уплаты налога среднего класса, само занятых и людей с доходом выше среднего. Кто-то декларирует только часть своих доходов, то-то не декларирует доходы вовсе (частная образовательная деятельность и ведение и.п. без регистрации юридического лица), кто-то проводит различного рода махинации, сдавая самому себе аренду помещения, которое этому лицу принадлежит [4].

Уменьшение размера заработных плат до размера прожиточного минимума никоим образом не способствует увеличению поступлений платежей в бюджет вовсе наоборот. Финансовое положение людей стало шатким, и им стало невыгодно платить налог, поэтому многие работают неофициально, тем самым избегая уплаты налоговых платежей.

Пробелы в правовой грамотности населения не позволяют большей его части получать налоговые вычеты различного рода. С другой стороны, величина подобных вычетов несоизмерима с подобным показателем в западных странах [5].

Пути преодоления проблем. Главным образом, прежде всего, должно измениться отношение граждан к уплате налога, требуется изменить соз-

вание нации. Граждане должны понимать, что от уплаты с их стороны зависит благосостояние как их, так и остальных слоев населения. Говоря о более конкретных мерах, следует отметить введение необлагаемого минимума, который снизит количество бедных. Возможно так же повысить вычеты до величины заработной платы, что так же снизит количество бедных (важно учитывать особенности регионального ценообразования).

Важно уделить внимание проработке налогового законодательства в плане вынесения санкций за несвоевременную подачу деклараций, за предоставление неверных данных в налоговую и уклонение от явки в инспекцию по повестке. Еще требуется усилить контроль по сбору налогов у граждан, чей доход больше среднего [6].

Главным инструментом увеличения эффективности НДФЛ является введение прогрессивной ставки налога (чем больше доход, тем больше ставка налога). Благодаря ему сократится социальное неравенство в распределении доходов населения и увеличится поступление в бюджет денежных средств [7].

В начале 2021 года на территории России был введен прогрессирующий налог. В действительности, у него нет широкой градации, как например, в западных странах (до 79 процентов от полученного дохода). На территории Российской Федерации он доходит только лишь до 15 процентов от суммы полученного дохода за определенный период. Он касается тех граждан, чей доход за год исчисляется более 5 миллионов рублей.

Оценивая перспективы увеличения поступлений денежных средств в бюджет за счет увеличения налога допустимо сделать вывод о том, что в прогнозируемом инициаторами введения повышения налога, притока ощутимого не будет. После пандемии далеко не все граждане в финансовом состоянии выплачивать налоги в прежнем объеме, не говоря уже о повышенном. Многие уйдут в теневой сектор, некоторые будут занижать доходы.

На основе рассмотренных в статье фактов допустимо сделать вывод о том, что на данный момент НДФЛ не полностью выполняет функции на него возложенные. Среди мер по исправлению ситуации отмечают введение прогрессирующей ставки налога, которая не пользуется популярностью у людей, чьи доходы считаются выше среднего. Следует отметить введение прогрессирующего налога с широким диапазоном шага ставки: например, тринадцать, двадцать, тридцать пять и пятьдесят процентов. Обязательно вводить налог следует с минимальным необлагаемым минимумом, чтобы граждане не увеличивали число бедных [8].

Список использованных источников.

1) Атабиева Е.Л. Совершенствование налогового и бухгалтерского учета НДФЛ // в сборнике: Актуальные проблемы экономического развития. Сборник докладов X Международной заочной научно-практической конференции. 2019. С. 20-25.

2) Болатова, А.А. Налоговая система РФ: актуальные проблемы и пути совершенствования современной налоговой системы // Научные Известия. 2019. № 6. С. 41-45.

3) Имыкшенова, Е.А. Налоги и сборы: некоторые вопросы классификации / Е.А. Имыкшенова // Налоговед. 2019. № 9. С. 2-5.

4) Ковалева Т.Н. Виды налоговых льгот и подходы к оценке их эффективности // Актуальные проблемы экономического развития. Сборник докладов X Международной заочной научно-практической конференции 2019. С. 187-191.

5) Ковалева Т. Н. О методике проведения налоговой проверки по налогу на доходы физических лиц // Белгородский экономический вестник. 2015. № 3 (79). С. 168-175.

6) Польская, Г.А. Теоретические аспекты управления налоговой системой на современном этапе // Таврический научный обозреватель. 2017. № 11-2 (28). С. 16-20.

7) Слабинская И.А., Атабиева Е.Л., Ковалева Т.Н. Современные проблемы бухгалтерского и налогового учета затрат на оплату труда // Белгородский экономический вестник. 2019. № 1 (93). С. 130-137.

8) Слабинская И.А., Атабиева Е.Л., Слабинский Д.В., Ковалева Т.Н. Обязательные удержания из заработной платы: нормативное регулирование и учет // Белгородский экономический вестник. 2013. № 1 (69). С. 100-109.

УДК 657.42

ПРОБЛЕМЫ В УЧЕТНОЙ ПРАКТИКЕ ОСНОВНЫХ СРЕДСТВ, РЕШАЕМЫЕ С ПРИНЯТИЕМ ФСБУ 6/2020

Савчук Т.А., студент 4 курса

Научный руководитель: канд. экон. наук, доцент Симоненко Л.Г.

ГАОУ АО ВО «АГАСУ», г. Астрахань, Россия

17 сентября 2020 года Минфин России разработал приказ № 204н, согласно которому, начиная с бухгалтерской (финансовой) отчетности за 2020 год при учете основных средств (далее ОС), необходимо будет руководствоваться новым ФСБУ 6/2020 «Основные средства». То есть при учете ОС следует руководствоваться требованиями данного приказа. На усмотрение руководства предприятия ФСБУ 6/2020 можно внедрит в работу до указанного срока, то есть в настоящее время.

Прежде всего, следует отметить, что необходимость внедрения ФСБУ 6/2020 и пересмотрение требований, действующих в настоящее время по ПБУ 6/01, назревало уже давно в связи с тем, что в учете ОС возникает множество проблем, которые будут решены с внедрения данного приказа. Так же ФСБУ 6/2020 поможет сблизить методологическое содержание положений МСФО и требований отечественных нормативно-правовых документов. Помимо этого, новый стандарт позволяет по-новому взглянуть на правила признания и порядок оценки активов в зависимости от экономического содержания отражаемых в учете хозяйственных явлений в приоритете над юридической формой.

Дадим обзор основных изменений, которые коснутся учета основных средств (далее ОС) после вступления в силу нового стандарта.

Во-первых, на практике часто использовались понятие, которые не были закреплены законодательно, так новый стандарт ФСБУ 6/2020 утвердил их (рис.1).



Рис. 1. Обзор понятий введенных ФСБУ 6/2020 [1, 2]

Во-вторых, в ФСБУ 6/2020 были изменены признаки, которые характеризуют ОС, сравнительный анализ которых представлен на рис. 2 [1, 2].



Рис. 2. Признаки отнесения к ОС до и после введения ФСБУ 6/2020

В-третьих, из ФСБУ 6/2020 был убран лимит по стоимости отнесения к ОС. Данное ограничение организация теперь устанавливает самостоятельно в своей учетной политике и в дальнейшем должна дополнительно раскрывать информацию в бухгалтерской отчетности.

Так одновременно должны списываться в расходы ОС, стоимость которых менее установленного организацией лимита, в то время как согласно требованиям ПБУ 6/01 ОС менее установленного в 40 000 рублей должны были отражаться в качестве материально-производственных запасов [3].

До введения ФСБУ 6/2020 в практике бухгалтерского учета очень часто возникала проблема, связанная с наличием разницы налогового и бухгалтерского учета, что влекло за собой возникновение временных разниц, у тех, кто применяет ПБУ 18/02 «Учет расчетов по налогу на прибыль организаций». Благодаря новым правилам этого удастся избежать. Для этого организации должны установить в бухгалтерском учете такое же пороговое значение, как и в налоговом учете, то есть 100 000 руб.

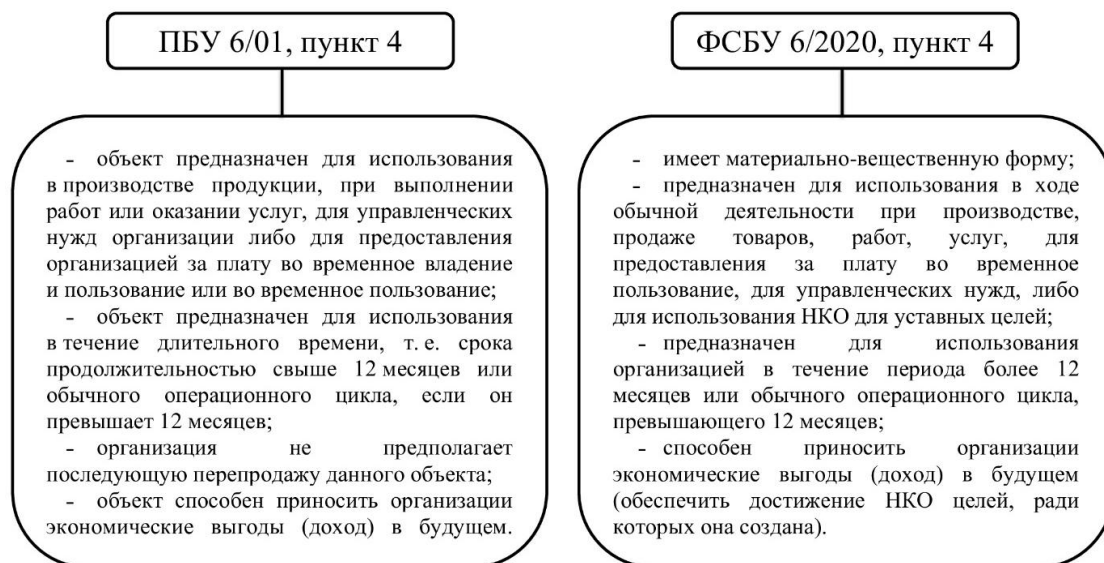
Для организаций малого и среднего бизнеса, это, возможно, оптимальный выход.

В-четвертых, изменения коснулись и амортизации. А именно, срока полезного использования, способов амортизации, представленных на рис. 3 и ликвидационной стоимости [1, 2].



Рис. 3. Обзор изменений срока полезного использования и методов амортизации с введением ФСБУ 6/2020.

Важным является то, что ликвидационную стоимость и срок полезного использования ОС необходимо будет пересматривать по состоянию на конец каждого года.

Начисление и прекращение начисления амортизации также претерпели изменения (рис. 4).

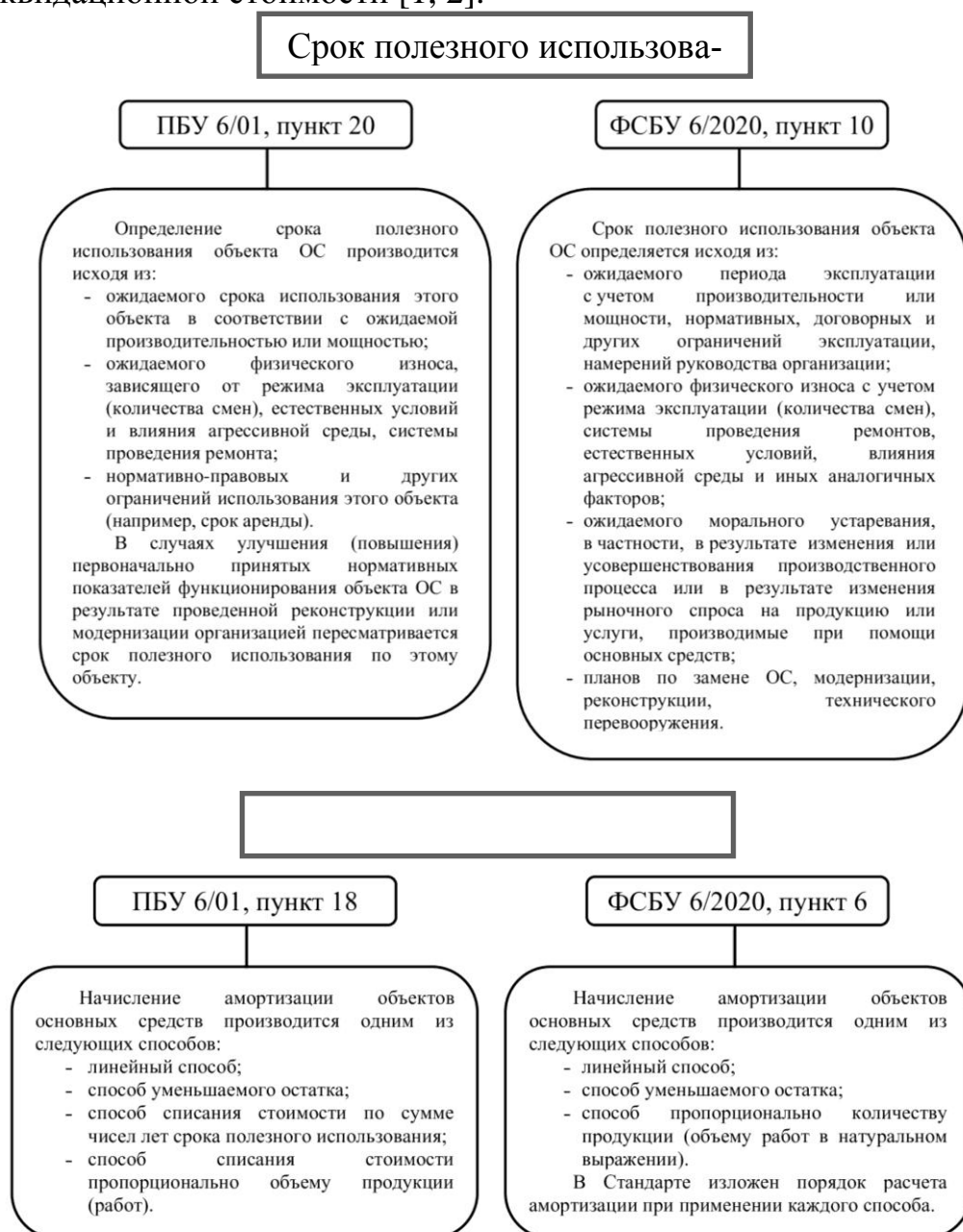

Рис. 4. Начисление и прекращение начисления амортизации [1, 2]

В-пятых, изменены правила переоценки основных средств.

Теперь переоценку ОС должны проводить по мере изменения справедливой стоимости ОС.

А в своей учетной политике организации должны отражать порядок применения стандарта: ретроспективно или перспективно.

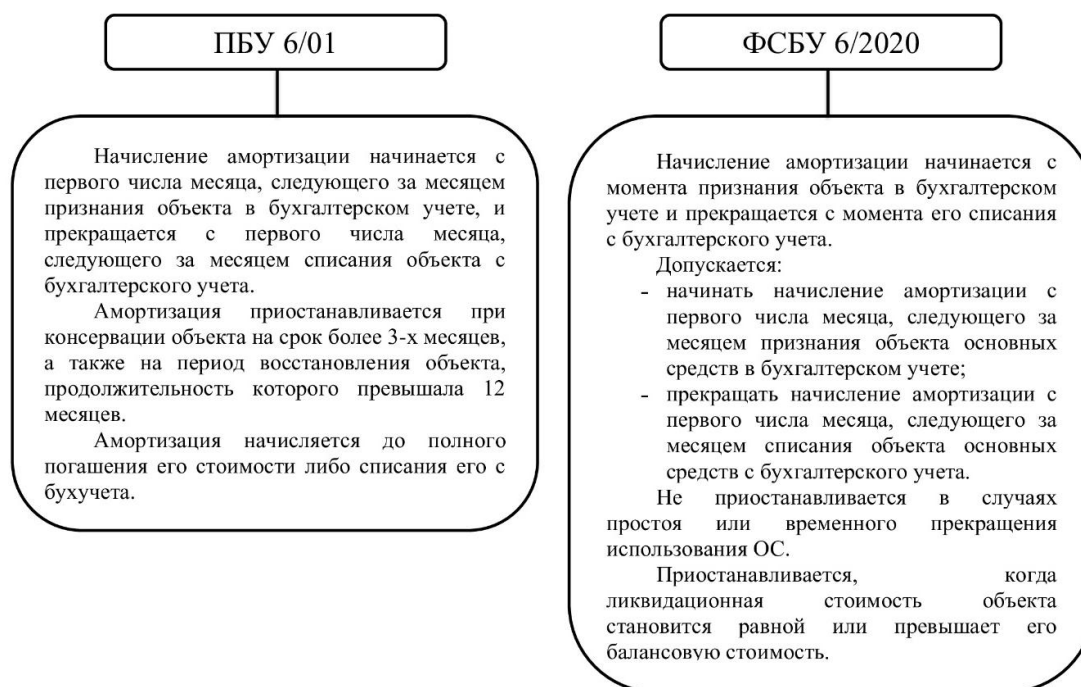
Следует отметить, что настоящий Стандарт не применяется организациями бюджетной сферы, а также что субъекты малого предпринимательства, которые применяют упрощенные способы бухгалтерского учета, могут не применять отдельные положения стандарта (рис. 5).



Рис. 5. Случаи неприменения субъектами малого предпринимательства отдельных положений ФСБУ 6/2020

В заключении хотелось бы отметить следующее, что изменения, которые принесет ФСБУ 6/2020, для каждого субъекта будут существенными, так как практически у большинства юридических лиц в составе активов числятся основные средства, при учете которых часто возникали проблемы, которые теперь поможет решить ФСБУ 6/2020. Компаниям придется провести серьезную подготовительную работу в своей учетной деятельности для перехода на новый стандарт.

Список использованных источников:

1. Приказ Минфина России от 30.03.2001 N 26н (ред. от 16.05.2016) "Об утверждении Положения по бухгалтерскому учету "Учет основных средств" ПБУ 6/01" (Зарегистрировано в Минюсте России 28.04.2001 N 2689) // СПРС Консультант Плюс URL: http://www.consultant.ru/document/cons_doc_LAW_31472/ (дата обращения: 15.02.2021).

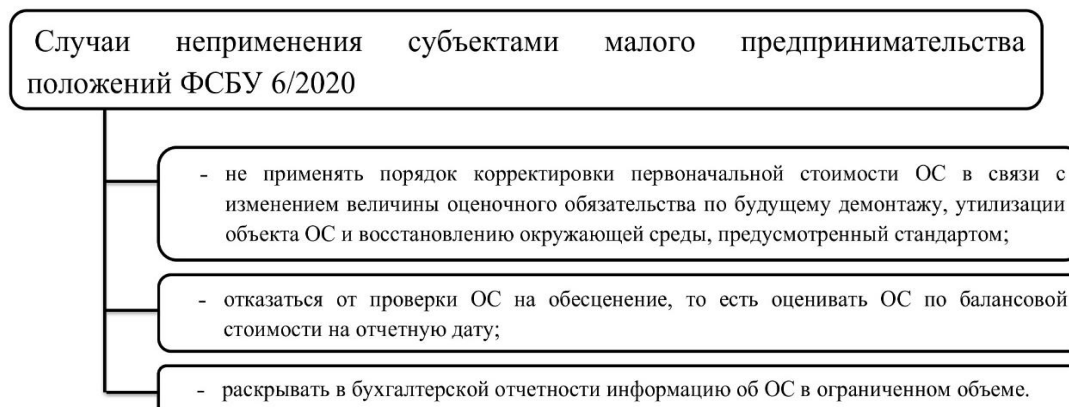
2. Приказ Минфина России от 17.09.2020 N 204н "Об утверждении Федеральных стандартов бухгалтерского учета ФСБУ 6/2020 "Основные средства" и ФСБУ 26/2020 "Капитальные вложения" (Зарегистрировано в Минюсте России 15.10.2020 N 60399) // СПРС Консультант Плюс URL: http://www.consultant.ru/document/cons_doc_LAW_365338/ (дата обращения: 15.02.2021).

3. Утвержден Федеральный стандарт бухгалтерского учета основных средств // Информационная система 1С:ИТС URL: <https://its.1c.ru/db/newscomm/content/471677/hdoc> (дата обращения: 21.02.2021)

УДК 657.6

**ОСОБЕННОСТИ АУДИТА ФИНАНСОВО-ХОЗЯЙСТВЕННОЙ
ДЕЯТЕЛЬНОСТИ СУБЪЕКТОВ МАЛОГО БИЗНЕСА**

Сидорова А.В., студентка 4 курса

Научный руководитель: канд. экон. наук, доцент Тупикин П.Н.

БГТУ им. В. Г. Шухова, г. Белгород, Россия

Эффективным методом стабилизации экономики в настоящее время принято считать конкуренцию, а именно, конкуренцию в предпринимательской сфере. Росту конкуренции в предпринимательской сфере способствует развитие малого бизнеса, поскольку он обладает высокой гибкостью, быстро приспосабливается к условиям меняющегося рынка, а также мгновенно реагирует на малейшие изменения в мировой экономике. Для организации эффективного управления развитием предприятие существенное значение приобретает роль эффективной организации бухгалтерского учета, а значит, и аудита субъектов малого предпринимательства. Субъекты малого бизнеса не подлежат обязательному аудиту, однако, все большее число собственников и предпринимателей задумывается о проведении аудита их бизнеса в инициативном порядке.

В первую очередь, аудит малого бизнеса предполагает проверку правильности ведения бухгалтерского и налогового учета, что в свою очередь позволяет дать полную оценку налоговым рискам. Это важно учитывать при проведении аудита, т.к. они иногда ставят под угрозу непрерывность деятельности организации [1].

Аудит малого бизнеса имеет упрощенную документацию, соответственно в период проведения проверки будет задействовано меньше сотрудников, следовательно – затраты будут ниже, чем у крупного хозяйствующего субъекта. Также, стоит отметить, что при правильной постановке задач, аудитор способен: выявить слабые стороны и дать рекомендации с учетом отраслевого опыта аудиторов, чтобы, не «раздувая» штат, результативно организовать учет; найти финансовые резервы, законные пути оптимизации налоговой нагрузки; усовершенствовать структуру и привлекательность финансовой отчетности; выявить налоговые риски и постараться сгладить их так, чтобы «черный ящик» не привлекал внимание налогового инспектора.

Деятельность малых предприятий отличается небольшим ассортиментом товаров и услуг, деятельностью на локальных рынках. Это дает возможность аудитору быстро разобраться в специфических особенностях работы компании, ее системе учета и оборота документов.

Учитывая тот факт, что малые предприятия (кроме ИП), не освобождены от ведения бухгалтерского учета, они составляют также и бухгалтерскую отчетность. Поэтому важно обеспечить достоверность сведений о финансовом положении малого предприятия, его финансовых результатах и движении денежных средств [7].

Разобрав ФЗ от 30.12.2008 № 307-ФЗ [9] хочется отметить, что он не предусматривает каких-либо особенностей аудита в отношении малых предприятий. Однако, такие особенности могут быть прописаны в стандартах аудиторской деятельности саморегулируемой организации, членом которой является аудиторская компания, или даже в правилах самой аудиторской компании. При проведении аудита малых предприятий некоторые особенности все же стоит учитывать. Так, для малого предприятия может быть особенно характерно:

- ✓ ограничение или отсутствие разделения полномочий работников, ответственных за бухгалтерский учет и отчетность;

- ✓ подавляющее влияние собственника или управляющего на все аспекты малого бизнеса [2].

Учет таких особенностей может повлиять на планирование аудита малого предприятия, порядок оценки системы бухгалтерского учета и внутреннего контроля, а также получение аудиторских доказательств, заключений.

При осуществлении аудита малых предприятий особое внимание необходимо уделять потенциальным факторам риска:

1. Учетные записи могут вестись непостоянно, непоследовательно, без соблюдения банальных требований, что повышает риск искажений бухгалтерской отчетности.

2. Руководители могут ошибочно предполагать, что помимо проведения аудита, аудиторская компания дополнительно окажет услуги по восстановлению бухгалтерского учета, исправлению ошибок и составлению бухгалтерской отчетности.

3. Возможны ситуации, когда сотрудники, занимающиеся бухгалтерским учетом, одновременно имеют доступ к таким активам экономического субъекта, которые легко могут быть сокрыты, изъяты или реализованы, что может способствовать возникновению злоупотреблений.

4. Если осуществляется большое количество операций за наличные деньги, возможна ситуация, когда выручка не фиксируется или занижается, а расходы наоборот – завышаются.

5. При ограниченном количестве работников бухгалтерского учета регулярная сверка бухгалтерских данных затруднена или даже невозможна, что повышает риск ошибок и искажений бухгалтерской отчетности[8].

Что касается МСА (Международные стандарты аудита), то специфика аудита малого бизнеса часто включаются в стандарты в виде отдельных положений.

К примеру, в МСА 300 «Планирование аудита финансовой отчетности» [3] характеристики малых организаций рассматриваются, как планирование общей стратегии аудита, управления, контроля, проверки и документирования.

При аудите небольших организаций, весь аудит может быть проведен небольшой аудиторской группой. Во многих случаях аудит проводится руководителем задания совместно только с одним членом аудиторской группы. В небольшой аудиторской группе легче координировать совместную работу ее членов и организовывать информационное взаимодействие между ними.

В МСА 230 «Аудиторская документация» [4] в качестве особенностей малых организаций указывается, что аудиторская документация для аудита небольшой организации обычно не столь обширна, как для аудита крупной организации.

И, например, в МСА 570 «Непрерывность деятельности» [5] отмечается, что размер организации может влиять на ее способность противостоять воздействию неблагоприятных факторов. Небольшие организации могут действовать быстро и использовать возможности, но им может не хватать ресурсов, необходимых для продолжения работы.

Обобщая все вышесказанное, можно сказать, что аудит субъектов малого предпринимательства проводится с использованием общих правил проверки, но с учетом специфики малого предпринимательства, в частности, ограничений и отсутствия разделения полномочий работников, ответственных за подготовку, составление и отчетность, а также доминирующего влияния собственника и (или) единоличного руководителя на все аспекты деятельности данного субъекта.

Список используемой литературы:

1. Арская Е.В. Проблемы современного аудита / Е.В. Арская, А.В. Кожевникова, М. В. Найденова // Белгородский экономический вестник. - 2020. - № 1. – С. 113-117
2. Аудит на малом предприятии URL: <https://zaochnik.com/spravochnik/buhgalterskij-uchet-i-audit/audit/audit-na-malom-predpriyatii/> (Дата обращения 27.02.2021)
3. МСА 300 «Планирование аудита финансовой отчетности URL: https://minfin.gov.ru/ru/document/?id_4=116582-mezhdunarodnyi_standart_audita_300_planirovanie_audita_finansovoi_otchetnosti (Дата обращения 01.03.21)
4. МСА 230 «Аудиторская документация» URL: https://minfin.gov.ru/ru/document/?id_4=116576-mezhdunarodnyi_standart_audita_230_auditorskaya_dokumentatsiya (Дата обращения 01.03.21)
5. МСА 570 «Непрерывность деятельности» URL: https://minfin.gov.ru/ru/document/?id_4=116600-mezhdunarodnyi_standart_audita_570_peresmotrennyi_nepreryvnost_dyeiyatelnosti (Дата обращения 01.03.21)
6. Особенности аудита субъектов малого предпринимательства URL: <https://izron.ru/articles/aktualnye-voprosy-ekonomiki-i-sovremennogo-menedzhmenta-sbornik-nauchnykh-trudov-po-itogam-mezhdunar/seksiya-4-bukhgalterskiy-uchyey-statistika-spetsialnost-08-00-12/osobennosti-audita-subektov-malogo-predprinimatelstva/>(Дата обращения 27.02.2021)
7. Правило (стандарт) аудиторской деятельности «Особенности аудита малых экономических субъектов» (одобрено Комиссией по аудиторской деятельности при Президенте РФ 11.07.2000 Протокол N 1) URL: http://www.consultant.ru/document/cons_doc_LAW_28978/(Дата обращения 27.02.21)
8. Федеральный закон «Об аудиторской деятельности» от 30.12.2008 N 307-ФЗ (последняя редакция) URL: http://www.consultant.ru/document/cons_doc_LAW_83311/ (Дата обращения 27.02.2021).

УДК 338.24

РАЗВИТИЕ ИННОВАЦИОННОЙ ДЕЯТЕЛЬНОСТИ ПРЕДПРИЯТИЯ КАК ФАКТОР ПОВЫШЕНИЯ ЕГО ФИНАНСОВОЙ РЕЗУЛЬТАТИВНОСТИ

Соловьева А.С., студентка 4 курса, Люлюченко М.В., ассистент, Селиверстов Ю.И., профессор, доктор экономических наук
БГТУ им. В.Г. Шухова, г. Белгород, Россия

Каждое предприятие стремится к максимизации финансового результата, посредством грамотного распределение свободных финансовых ресурсов. Очень важно ответственно подойти к пути дальнейшего вектора развития организаций, необходимо проработать стратегию вложения сводного капитала. При выборе пути развития следует учитывать нематериальные факторы развития инновационных проектов, а особое внимание уделять гудвиллу, который может способствовать увеличению прибыли [2].

На сегодняшний день можно отметить рост показателя инновационных товаров, работ и услуг. В 2019 году данный показатель составил 4863981,9 руб., что выше на 347105,5 руб. (рис.1)



Рис.1. Инновационные товары, работы, услуги за 2014-2019, млн. руб. [4]

Инновационные проекты, как способ увеличения прибыли предприятия, являются рискованными, однако, могут оказать положительное влияние на узнаваемость компании. Инновационная деятельность состоит из 5 элементов, которые в совокупности приводят к инновационной деятельности. Источниками финансирования обычно выступают собственные и заемные средства, выбор которых основывается на анализе имеющихся ресурсов и целей не только проекта, но и фирмы, внедряющей инновации [3].

Инновационная деятельность на предприятии связана с постоянным развитием научно-технического процесса, исследованиями, разработками, позволяющими совершенствовать номенклатуру продукции и улучшать качество товаров, услуг, а также технологии производства. Важным показателем финансовой устойчивости выступает и инновационная деятельности, которая может способствовать процессу экономического роста и благосостояния предприятия. Как правило, инновационная деятельность тесно связана с творческими процессами, в которых участвуют большое количество подразделений, поддающихся влиянию внешних и внутренних факторов. Любая инновационная разработка имеет жизненный цикл, начинающийся с момента разработки идеи и заканчивающийся внедрением её на предприятии. Для того чтобы оставаться конкурентоспособным долгое время, необходимо постоянное создание и внедрение новых продуктов, сервисов, технологий и т.д. [1].

В настоящее время в России происходит рост факторов неопределенности, кризисные ситуации возникают все чаще, поэтому предприятия должны постоянно заниматься совершенствованием деятельности своих подразделений и деятельности в целом. Важно на постоянной основе оптимизировать процессы и ресурсы компании, и здесь инновационная деятельности способствует облегчению функционирования предприятия, позволяет выйти из кризисного состояния, но при этом необходимо понимать, что инновационная деятельность является рискованным и затратным процессом.

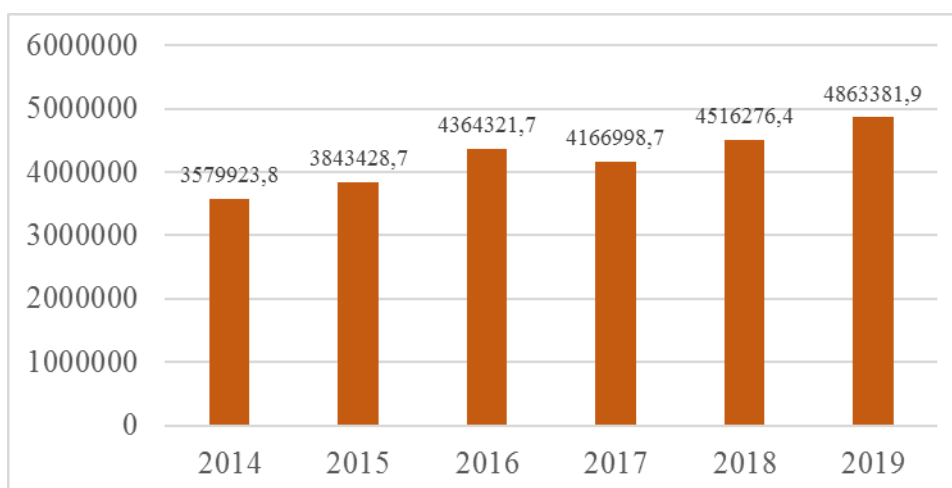
В процессе реализации инновационной деятельности важно наличие методики оценки экономической эффективности инноваций [6,7] (рис.2)



Рис.2. Элементы оценки экономической эффективности инновационных процессов [5]

Методика оценки экономической эффективности инновационных процессов направлена на создание возможностей, необходимых при принятии решений, а также отражать целесообразность инновационной деятельности в момент возникновения идеи.

Функционирование компании становится более устойчивым при непрерывном потоке инновационной деятельности, что вызвано временным преимуществом, создаваемым инновационными процессами [5]. При падении доли компании на рынке следует обратить внимание количество реализуемых проектов инновационной деятельности. Однако, на сегодняшний день число поданных заявок на выдачу патентов сократилось, на 2019 г. данный показатель равен 35511 ед., что меньше на 2446 ед., чем в 2018 году.

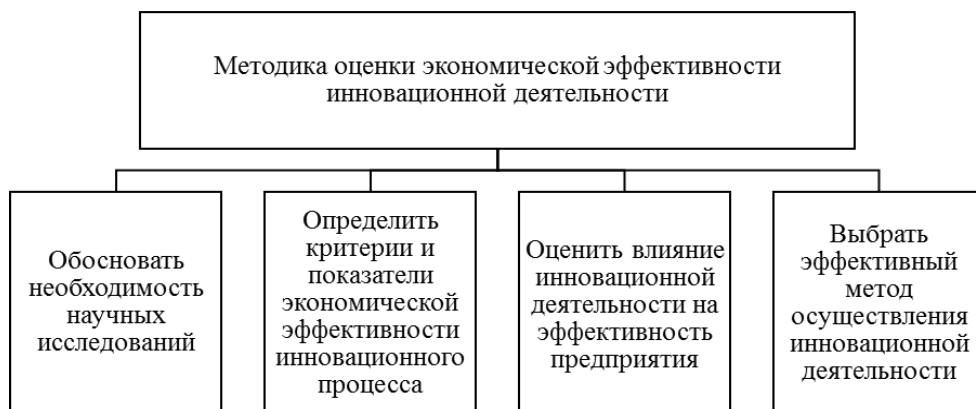

Рис. 3. Количество патентных заявок и охранных документов за 2012-2019 гг. [4]

Смотря на представленные данные можно предположить, что снижение показателя возможно в связи с высоким уровнем рисков. Предприятия не готовы рисковать свободными средствами, чтобы реализовать новые проекты. Однако, следует обратить внимание, что снижение количества патентных заявок не такое большое, что говорит о важности внедрения инновационных проектов на предприятиях. В условиях кризиса среди основных направлений повышения инновационной активности можно выделить [5]:

- 1) уменьшение срока реализации проекта;
- 2) сотрудничество с государственными разработками;

- 3) совершенствование механизмов управления инновациями;
- 4) получение грантов и дополнительных налоговых льгот.

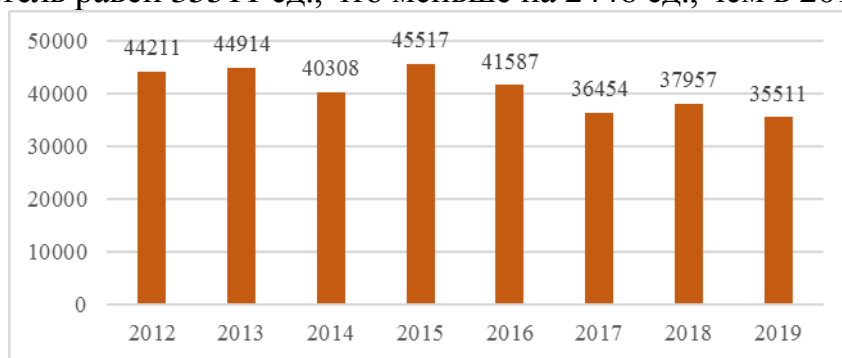
Предложенные мероприятия позволят создать благоприятный климат для разработки инновационных проектов, поэтому можно сделать вывод о том, что процесс внедрения инноваций создает возможность для эффективности экономического роста, ведь чем выше показатель разработки инновационных проектов, тем больше экономический рост предприятия, а значит и стабильнее показатель финансовой устойчивости.

Список использованной литературы:

1. Инновационное развитие предприятия (организации) – основа повышения эффективности его деятельности. URL: https://studref.com/645488/menedzhment/innovatsionnoe_razvitiye_predpriyatiya_organizatsii_osnova_povysheniya_effektivnosti_deyatelnosti (дата обращения на сайт: 19.02.2021).
2. Проблемы повышения эффективности производства хозяйствующих субъектов в условиях инновационного развития экономики: монография: в 2т. / Ю.И. Селиверстов, И.А. Кузнецова, А.А. Рудычев и др.; под общ. ред. д-ра экон. наук, проф. Ю.И. Селиверстова. – Белгород: Изд-во БГТУ, 2017. Т.1. 156 с., Т. 2. 148 с.
3. Роль инноваций в тренде российской экономики: монография / под ред. проф. С.В. Куприянова – Белгород: Изд-во БГТУ. 2016. С. 314.
4. Рудычев А.А., Никитина Е.А., Лычев А.Ю. Проблемы формирования модели оценки инновационного потенциала как фактора повышения конкурентоспособности предприятия с применением аппарата теории нечетких множеств // Вестник БГТУ им. В.Г. Шухова. 2014. №5. С. 129-132.
5. Селиверстов Ю.И., Ватулин А.Е. Инновационная деятельность и инновационный процесс: структурно-содержательный анализ. // Успехи современной науки и образования. 2016. № 10. Т. 2. С. 180-185.
6. Федеральная служба государственной статистики. URL: <https://rosstat.gov.ru/folder/14477#> (дата обращения на сайт: 19.02.2021)
7. Щевьёва В.А., Попов А.В. Влияние инновационной деятельности предприятия на его финансовую устойчивость // Экономика и бизнес: теория и практика. 2018. № 12-2. С. 71-75.

УДК 336.648

ФИНАНСОВЫЕ ПИРАМИДЫ – ПЕРСПЕКТИВНОЕ БУДУЩЕЕ ИЛИ РЕЗУЛЬТАТ ФИНАНСОВОЙ БЕЗГРАМОТНОСТИ НАСЕЛЕНИЯ

Старокожева А.В., студентка 3 курса

Научный руководитель: ст. преподаватель Шевченко М.В.

БГТУ им. В.Г. Шухова, г. Белгород, Россия

2020 год стал культовым переворотом в сфере хозяйственной экономики и занятости населения. В ситуации пандемии большая часть семей была вынуждена находиться в условиях профессиональной нестабильности и финансового недостатка, у молодого поколения, в частности, студен-

тов появилось больше свободного времени из-за перевода обучения в дистанционно-консультационный режим, а в самом плачевном состоянии оказались те, кто полностью лишился стабильного заработка. Стрессовое состояние, желание достичь большего, нехватка денежных средств породили скачок в росте спроса на интернет-профессии и активизацию финансовых пирамид.

Финансовая, или как ее называют профессиональные работники рынка, инвестиционная пирамида – это система, в которой единственным возможным способом получения дохода членами осуществляется за счет вовлечения денежных средств от привлеченных участников.

В период самоизоляции в социальных сетях и поисковых системах увеличилась частота рекламных кампаний данной сферы заработка.

Перспектива легкой прибыли привлекает новых жертв мошенничества и спекуляции в деятельность программ пирамиды, отличающихся финансовой спецификой перераспределения денежных средств, вложенных новыми участниками в капитал пирамиды. Иными словами, денежные средства не уступают в процесс создания и предоставления товаров и услуг и, следовательно, суммарная величина средств всегда равняется объему инвестиций вкладчиков, а реальные владельцы средств сменяются [3].

Буквально полтора века назад основной причиной финансовых мошенничеств и махинаций определяла безграмотность населения, на сегодняшний день ситуация несколько изменилась и даже наличие экономических и финансовых знаний на уровне школы, профессионального училища и даже университета не гарантируют наличие финансовой грамотности населения. Агитационная деятельность маркетологов и менеджеров «фондов», действия которых попадают под признаки финансовой пирамиды, ежедневно преобразуются в новые способы и методы завлечения и воронки продаж.

Категорическим отличием финансовой пирамиды от классического малого и среднего предпринимательства и бизнеса - источник выплаты дохода. У пирамидной организации нет никакой реальной деятельности, кроме привлечения новых членов в рабочую команду, что говорит об отсутствии у системы реальных поставщиков и торговой продукции.

Финансовых пирамид существует огромное множество, но самыми популярными и долговечными считают следующие:

Первым и самым распространённым видом считают так называемые «клубы» и «клубные группы/компании». Суть агитации данной концепции в том, что потенциальному привлеченному лицу обещают высокий уровень дохода за кратчайшие сроки, но, чтобы присоединиться к группе, требуется внести достаточно внушительный вступительный взнос. К данной системе в большей степени примыкают финансово безграмотные люди. Новые участники вносят денежные суммы в капитал вышестоящих участников в пирамидной цепочке, за счет чего эти респонденты получают доход. Данная схема работает определенный срок, ведь когда «верхушка»

пирамиды наполняется финансовыми благами и чувствует риск раскрытия нелегальной деятельности, период принятия выплат прекращается, а сама клубная компания исчезает из всемирной паутины или из закреплённого офлайн пространства. В итоге участники пришедшие в самом конце или не сумевшие привлечь людей в систему в лучшем случае останутся ни с чем, а в худшем потеряют все денежные средства с первоначального вклада и останутся в долговой яме.

Вторым достаточно известным и старым видом пирамид признаются псевдоинвестиционные компании. В большинстве случаев у данных организаций есть целевая аудитория, с которыми они налаживают контакт в вопросах идеологии. К таким организациям относят религиозные школы и секты, имеющие закреплённые за ними пространства для встреч, лекций, учений, вербального и невербального общения. Наставники организаций – профессиональные психологи, воздействующие на аудиторию уговорами, гипнотическим внушением и эмоциональным и физическим запугиванием. Участников направляют на совершение «благих дел» посредством благотворительности, но денежные средства остаются на счетах организаторов, которые время от времени сменяются.

И, наконец, завершающий третий популяризованный вид финансовой пирамиды – торговые компании. На сегодняшний день подобные компании работают в большей степени через Интернет и рекламу внутри социальных сетей, но буквально 5-7 лет назад указанные компании работали посредством бумажного каталога. Потенциальному покупателю предлагают приобрести товар по минимальной закупочной цене, а если он привлечет к покупке еще одно лицо, то сможет получить этот товар совершенно бесплатно. Как итог: клиент оплачивает товар и либо остается ни с чем, либо получает некачественную или бракованную продукцию [4].

Дальнейшее распространение пирамидных компаний лишь усугубит негативные аспекты и проблемы сектора экономики государства, а также подрывают доверие населения к качественным и официальным инвестициям банков и финансовой биржи, представляя их равнозначно ненадежными и нестабильными источниками получения реальных дивидендов.

Естественно нельзя утверждать, что опыт программ повышения финансовой грамотности населения в России не дал свои плоды, ведь именно благодаря ему деятельность сомнительных организаций сократилась. Помимо указанного, данный опыт помог выявить, что крайне важно и действительно нужно использовать все возможности современного медиа-пространства для распространения информации о финансовой грамотности в массы с постепенным расширением аудитории. Именно данные факторы увеличивают роль непрерывного образования и самообразования населения.

Человек современного общества должен не только обладать базовым набором навыков, знаний и умений, но и иметь самостоятельно искать новую свежую информацию, непрерывно обогащать свой багаж знаний через различные источники получения информации [1]. Саморазвитие так или

иначе влияет на финансовую грамотность, воздействуя на интеллектуальную составляющую человека.

Современное поколение должно быть заинтересовано в повышении финансовой грамотности, формирующее рациональное финансовое поведение и ответственное отношение к финансовой среде как на уровне заработка и инвестиций, так и на уровне построения быта, ведь именно эти полученные знания способствуют повышению эффективности в вопросах защиты прав потребителей финансовых услуг [2,5].

Список использованных источников:

1. Бендерская О.Б., Закурдаева А.Э. Человек как субъект непрерывного обучения // Содействие профессиональному становлению личности и трудоустройству молодых специалистов в современных условиях: сборник материалов XI Международной заочной научно-практической конференции, посвященной 75-летию Великой Победы. Белгород. Изд-во: БГТУ им. В.Г. Шухова. 2019. С.58 – 65.

2. Голубев С.Ю. Проекты «Финансового просвещения» в механизме противодействия деятельности «финансовых пирамид»: особенности в современных условиях информационных технологий // Материалы VII Международной науч.-практич. конференции «Экономика и сервис: от теории к практике». 2019. С. 476 – 476.

3. Магомедова С.З., Казимагомедова А.С. Сущность и социальная опасность финансовых пирамид // Экономические исследования и разработки. 2020. №4. С.171-174.

4. Мусакулов Н.К. Основная причина возникновения финансовых пирамид - финансовая безграмотность граждан // Вестник Жалал-Абадского государственного университета. 2018. № 3(38). С. 97 – 102.

5. Шевченко М.В., Черноусова М.В. Проблемы расширения секторов теневой экономики в России // Белгородский экономический вестник. 2017. № 4 (88). С. 70-74.

УДК 33.330

**КОРПОРАТИВНАЯ КУЛЬТУРА И ЕЁ ЭФФЕКТИВНОСТЬ
НА ПРИМЕРЕ АО «ЗАВОД ЖЕЛЕЗОБЕТОННЫХ КОНСТРУКЦИЙ №1»**

Стецюк А.В., студент 4 курса

Научный руководитель: канд. экон. наук, доцент Тупикин П.Н.

БГТУ им. В.Г. Шухова, г. Белгород, Россия

Для эффективной работоспособности любой фирмы нужно иметь не только материально-технические, кадровые и финансовые ресурсы, но знания в сфере развития самой фирмы, поведения членов её коллектива и их ценностей и норм.

Корпоративная культура – это совокупность моделей поведения ценностей, норм, правил, которые были приобретены организацией в процессе адаптации к внешней и внутренней атмосфере, показавших свою эффективность и разделяемых большинством членов организации.

Персонал каждой организации является основным элементом организации в качественной и эффективной работе. Главная задача руководства

каждой организации – определение принципов и механизмов, которые могут дать возможность сформировать высокоэффективную систему управления персоналом, направленную на партнерство организации и её сотрудников.

Для повышения мотивации сотрудникам поможет лично участвовать в соблюдении корпоративной культуры и в управлении организации. Проведение общих собраний персонала для получения информации о развитии компании и дальнейших перспективах, а также о конкурентоспособности фирмы также сыграют важную роль в повышении мотивации. Помимо этого, на собраниях каждый сможет высказать своё мнение о той или иной выявленной проблеме и предложить решение задач, стоящих перед организацией, но последнее слово, естественно, будет за руководством компании.

По нашему мнению, руководству компаний необходимо выделить несколько видов собраний, которые должны проводиться регулярно, что позволит фирме более активно развиваться. Собрания должны быть продолжительностью не больше 45 минут, чтобы люди занимались своим основным делом, а точнее заработком денег.

С одной стороны, эффективность корпоративной культуры будет заметна после того, как сформируется атмосфера сотрудничества коллектива, что в результате положительно повлияет на будущее организации. Но с другой стороны, возможны и дебаты, которые могут равным образом положительно воздействовать на будущее фирмы.

Рассмотрим эффективность уже существующей корпоративной культуры на примере организации АО «Завод железобетонных конструкций №1».

Корпоративная культура организации АО «Завод железобетонных конструкций №1» на данный период времени не достигла достаточного уровня и возможно ее дальнейшее развитие. До момента анализа руководство вместе с коллективом сформировало миссию организации, что подтверждает факт системы взаимоотношений между ними. Но, к сожалению, у руководства не было особого представления о своде основных положений в работе компании, укрепляющих корпоративную культуру, поэтому на формировании миссии развитие корпоративной культуры оно и остановилось.

Для того, чтобы определить эффективность организации корпоративной культуры мы приняли решение провести анкетирование среди отдела Интернет-продаж. Вследствие чего была разработана анкета, в которой сотрудникам предлагалось ответить на вопросы, связанные с культурой АО «Завод железобетонных конструкций №1».

При проведении данной анкеты участие приняли 15 человек компании возрастом от 20 до 35 лет. Среди этих людей высшее образование у 67% работников, неполное высшее у 22%, а у 11%, соответственно, среднее специальное.

Разделение участников по стажу работы в АО «Завод железобетонных конструкций №1»:

До 6 месяцев – 0;

- От 6 мес. до 1 года – 19%;

- 1-2 года – 26%;
- 2-3 года – 28%;
- 3-5 лет – 27%;
- Более 5 лет – 0.

Распределение участников по должностям:

- Специалист по продажам – 44%;
- Старший специалист по продажам – 25%;
- Главный специалист – 11%;
- Технический специалист – 10%;
- Специалист по обучению и развитию персонала – 5%;
- Аналитик отдела интернет-продаж – 5%.

Ниже представлены диаграммы с ответами на значимые вопросы. Это позволило провести анализ эффективности корпоративной культуры.

Во время анализа стало понятно, что АО «Завод железобетонных конструкций №1» на данный момент имеет развитую культуру. Это было выявлено на основании большого количества мероприятий для работников компании.

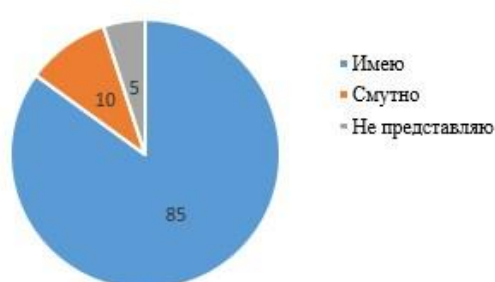

Имеете ли Вы представление о миссии организации?

Рис. 1 Структура ответов на вопрос «Имеете ли Вы представление о миссии организации?»



Рис. 2 Структура ответов на вопрос «Для Вас корпоративная культура – это»



Рис.3 Причины неудовлетворенности решением социальных проблем.

Всё-таки были обнаружены отрицательные моменты такие, как 85 процентов сотрудников не имеет определённого представления о миссии и целях организации, некоторая часть людей может и не знала о проводившихся корпоративных мероприятиях. Вместе с тем, у некоторых работников были проблемы с руководством из-за непонятной организации труда и низкой оплатой труда людям.

Анкетирование помогло определить основную проблему, которая связана с системой обучения персонала. Можно сформировать некоторые рекомендации по улучшению корпоративной культуры АО «Завод железобетонных конструкций №1». Во-первых, для решения проблем, которые относятся к отсутствию у людей информации о миссии и целях фирмы, стоит включить эту информацию в программу первичного обучения людей и проверять знания на аттестациях или экзаменах раз в полгода. Во-вторых, так как некоторая часть сотрудников не участвовала на мероприятиях, значит у них были на то причины, хоть и приглашали всех лично. Чтобы не было этой проблемы, стоит назначить человека, который будет нести ответственность за посещение корпоративных встреч. В-третьих, если возникают вопросы по поводу организации труда и низкой оплатой, то обязательно важно обсудить это с руководством.

Изучая вышеперечисленные проблемы, можно разработать определённый документ по вопросам планирования, проведения и организации конкретных процессов. Также следует проанализировать контроль исполнителя за выполнением вопросов по данному документу для того, чтобы заметить изменения в корпоративной культуре организации, в дальнейшем корректировать и управлять ею.

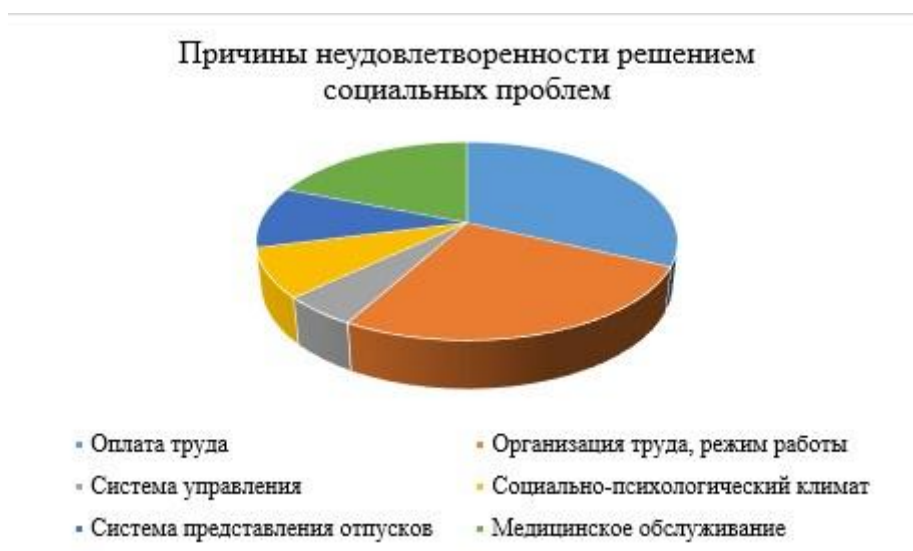
Проведение данных рекомендаций даст возможность решить проблемы, которые являются частью корпоративной культуры. Следовательно, после решения проблем, будут видны изменения в продуктивности корпоративной культуры АО «Завод железобетонных конструкций №1».

Таким образом, отсутствие правил корпоративной культуры негативно сказывается как на атмосфере внутри компании, так и на её производительности. Каждый сотрудник действует по-своему исходя из понятий своих границ порядочности, трудолюбия, взаимопомощи, что неизбежно приводит к внутренним конфликтам в коллективе. В настоящее время существуют различные методы, позволяющие руководителям поддерживать корпоративную культуру. Сначала выясняются требования, которым должна отвечать культура данной организации, а затем определяется философия и практика управления, а затем устанавливаются методы формирования корпоративной культуры. Любая организация должна иметь в качестве одного из таких ориентиров формирования культуры, дающей работнику возможность самоутвердиться, проявить все свои способности, показать и осознать свою значимость в организации.

Список использованных источников:

1. Василенко, С.В. Корпоративная культура как инструмент эффективного управления персоналом / С.В. Василенко. - М.: Дашков и К, 2016. - 136 с.
2. Кевин, М. Томсон Рецепты корпоративной культуры. Как изменить привычное поведение / Кевин М. Томсон. - М.: Баланс Бизнес Букс, 2016. - 272 с.
3. Колесников, А. В. Корпоративная культура современных организаций. Курс лекций / А.В. Колесников. - М.: Альфа-пресс, 2017. - 448 с.
4. Тихомирова, О. Г. Организационная культура: формирование, развитие и оценка: учебное пособие / О.Г. Тихомирова. — Москва : ИНФРА-М, 2020. — 151 с. URL: <https://znanium.com/catalog/product/1072287> (дата обращения: 24.02.2021)

УДК 338.242

**РЕСПУБЛИКА БЕЛАРУСЬ НА ПУТИ
К СОЦИАЛЬНО-ОРИЕНТИРОВАННОЙ РЫНОЧНОЙ ЭКОНОМИКЕ**

Сулакадзе Е.С., студентка 3 курса

Научный руководитель: ст. преподаватель Ивановский В.В.

УО «Белорусский государственный технологический университет»,

г. Минск, Республика Беларусь

Белорусская модель социально-ориентированной рыночной экономики в ее завершенном виде – это высокоэффективная открытая экономика с развитым предпринимательством и рыночной инфраструктурой, эффективным государственным регулированием доходов, заинтересовывающим предпринимателей в расширении и улучшении производства, а наемных работников – в высокопроизводительном труде. Данная экономическая модель гарантирует высокий уровень благосостояния добросовестным членам общества, достойное социальное обеспечение нетрудоспособным, эффективную защиту жизни, здоровья, прав и свобод всем гражданам.

Для того чтобы оценить эффективность белорусской экономической модели, нам следует рассмотреть следующие базовые критерии: темпы прироста валового внутреннего продукта (далее ВВП), реальная начисленная заработная плата, инвестиции в основной капитал, денежно-кредитная система, индекс потребительских цен и уровень инфляции.

ВВП – один из важнейших показателей в современном мире экономики. Все страны мира рассчитывают данный показатель, с целью определить своё место в рейтинге наиболее экономически успешных стран. В 1991 – 1995 гг. в Республике Беларусь отмечалась тенденция снижения ВВП на 35%. Однако с 1996 по 2001 год можно наблюдать рост этого показателя до 142,3%. В 2008 году, который стал годом начала мирового кризиса, этот показатель составил 110,2%, а уже в 2009 году снизился до 100,2%. Дальнейшая динамика изменения ВВП представлена в таблице 1.1.

Таблица 1.1 – Номинальный ВВП в Республике Беларусь в 2010 – 2019 гг.

	2010	2013	2015	2017	2018	2019
Номинальный ВВП, млн. бел. руб.	17046,6	67068,9	89909,8	105748,2	121568,3	132 000

В 2015 году ВВП Беларуси снизился на 3,9% после роста на 1,6% в 2014 году. Согласно прогнозу социально-экономического развития Беларуси, в 2016 году ВВП должен был увеличиться на 0,3%, однако он упал и по итогам года снизился на 2,6% по сравнению с 2015 годом. Правительство Республики Беларусь рассчитывало на рост ВВП по итогам 2017 года на рост 101,7% по сравнению с 2016 годом, однако фактически данный показатель увеличился на 102,4%, а за 2018 года – на 3%.

В 2019 году объем ВВП в сопоставимых ценах составил 101,2% к 2018 году. Следует отметить, что ВВП Беларуси в 2019 году составил 63.1 млрд. долларов США, занимая 77-е место в мире, и был на уровне ВВП Ганы, Панамы, Танзании, Коста Рики и Хорватии.

По первоначальным планам в 2020 году ВВП должен был вырасти на 2,8%, однако осенью правительство заявила о намеренье удерживать темп роста ВВП в 2020 году на уровне 100% по отношению к 2019 году – то есть экономика не покажет ни роста, ни снижения. Однако независимые аналитики прогнозируют еще более глубокий спад на фоне удара по ИТ-сектору, пандемии, протестов и бюджетного дефицита.

На 2021 год прогнозируется рост ВВП в реальном выражении на 1,8%. В дальнейшем белорусские власти ожидают ускорения темпов роста национальной экономики: в 2022 году ВВП вырастет на 2,9%, в 2023 году – на 3,8%, в 2024 году – на 5,4%, в 2025 году – на 6% [1].

Обеспечить высокие темпы экономического роста планируется за счет опережающего роста инвестиций в основной капитал, увеличения экспорта и роста внутреннего потребления со стороны населения. Однако

немаловажным драйвером также является и решение проблем с коронавирусом.

Другим важнейшим показателем социально-экономического развития государства является реальная начисленная заработная плата, то есть зарплата, которая рассчитывается с учётом увеличения потребительских цен на товары и услуги. Изменение реальной заработной платы работников представлено на рисунке 1.1.



Рисунок 1.1 – Изменение реальной заработной платы работников в 1995 – 2019 гг. в Республике Беларусь, в % к предыдущему году

Начиная с 1995 года, этот показатель составил 95%, в 2008 году – 109%, а в 2009 году этот показатель снизился до 100,1% к предыдущему году. Рост реальной заработной платы в 2010–2019 годах не был равномерным. После значительного роста в 2012 и 2013 годах произошло замедление и спад реальной заработной платы в последующие годы – с 101,3% в 2014 году до 96,2% в 2016 году. В 2018 и 2019 году реальная заработанная плата составила 111,6% и 107,3% соответственно к предыдущему году. Согласно прогнозам данный показатель в последующие периоды будет снижаться в первую очередь за счет дефицита бюджета и снижения ВВП. Поэтому очень важно провести мероприятия по решению данных вопросов.

Особенностью последних лет является значительный рост инвестиций в экономику Беларуси, что даёт возможность стране успешно выполнять социально-экономические задачи. Итоги инвестирования за последнее шесть лет представлены в таблице 1.2

Таблица 1.2 – Динамика инвестиций в основной капитал в 2013 – 2019 гг.

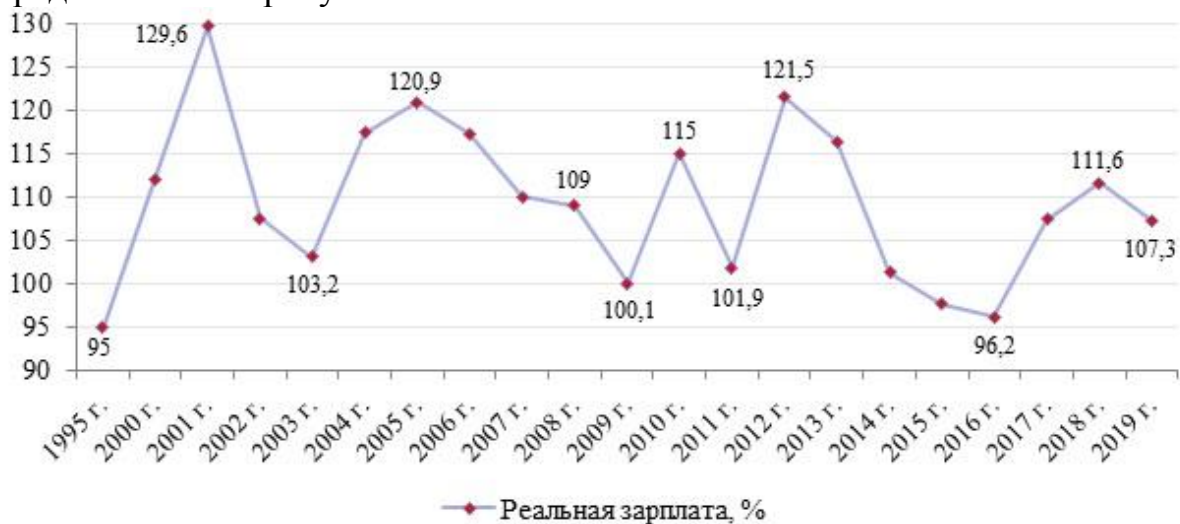
	2014 г.	2015 г.	2016 г.	2017 г.	2018 г.	2019 г.
Инвестиции в основной капитал, млн. бел. руб.	22527,0	20715,3	18710,0	21033,7	25004,4	28798,9

По предварительным данным за январь – декабрь 2020 г. в экономике Беларуси было использовано 28,7 млрд. рублей инвестиций в

основной капитал, что в сопоставимых ценах составило 93,2% к январю–декабрю 2019 г. Доля инвестиций в основной капитал к ВВП составил 19,5% против 21,4% за аналогичный период 2019 года. Вложения в активную часть за 2020 год имеют тенденцию к сокращению: темп роста затрат на приобретение машин, оборудования и транспортных средств составил 83,6% к аналогичному периоду прошлого года [3].

По уже рассмотренным критериям эффективности белорусской экономики четко видно, что 2019 и 2020 года являются кризисными для Республики Беларусь, так как многие параметры показывают отрицательную динамику. В связи с этим 2021 год – это год восстановительного роста экономики, год запуска нового инвестиционного цикла. Без роста инвестиций в основной капитал экономический рост опережающими темпами для Республики Беларусь невозможен. Поэтому объем инвестиций в 2021 году может возрасти до 34 млрд. руб. Из этого объема 70% инвестиций будет направлено на модернизацию и создание новых производств.

При рассмотрении денежно-кредитной сферы белорусский модели экономики, следует проанализировать прирост рублевой массы, индекс потребительских цен и уровень инфляции.

Средняя рублевая денежная масса за 2018 год составила 16,9 млрд. руб., увеличившись по сравнению с 2017 годом на 2,8 млрд. руб. или 19,9%. В 2019 году этот показатель составил 18,3 млрд. руб., увеличившись по сравнению с 2018 годом на 23,4%. На конец 2020 года размер средней рублевой массы достиг 20,3 млрд. руб., увеличившись на 10,9% по сравнению с предыдущим годом. Как видно из данных, значительный прирост денежной массы наблюдался в 2018 и 2019 гг. Слишком сильное увеличение денежной массы может привести к инфляции, и стоимость рубля упадет по отношению к валютам других стран. Такое развитие событий ведет к удешевлению отечественной продукции для иностранных потребителей и удорожанию для своих граждан.

Официальный показатель инфляции в Беларуси – это индекс потребительских цен (далее ИПЦ), который представлен в таблице 1.3.

Таблица 1.3 – Динамика изменения ИПЦ и индекса инфляции по сравнению к предыдущему году за 2015 – 2019 гг.

	2015 г.	2016 г.	2017 г.	2018 г.	2019 г.
ИПЦ, %	113,5	111,8	106	104,9	105,6
Индекс инфляции, %	12,0	10,6	4,6	5,6	4,7

В 2000 и 2011 гг. индекс инфляции достиг крайне высокого уровня: 107,5% и 108,7% соответственно. Однако начиная с 2012 года уровень инфляции начал постепенно падать, и к концу 2019 года составил 4,7%.

В связи с этим, главным направлением денежно-кредитной политики в 2021 году станет поддержание ценовой и финансовой стабильности, внося тем самым вклад в формирование условий, способствующих устойчивому экономическому развитию Республики Беларусь путем реализации мероприятий по ограничению системных рисков, обеспечению надежного и безопасного функционирования банков, небанковских кредитно-финансовых организаций, некредитных финансовых организаций, а также платежной системы. Прирост средней рублевой денежной массы прогнозируется на уровне 11 – 14% Монетарная политика в 2021 году будет направлена на ограничение инфляции, измеряемой индексом потребительских цен, в пределах 5%.

Таким образом, за последнее десятилетие Республика Беларусь достигла высоких темпов экономического роста, но в 2019 и 2020 годах, в белорусской экономике наблюдается спад некоторых базовых критериев. Поэтому очень важно провести ряд мероприятий, направленных на поддержание ценовой и финансовой стабильности, увеличение прироста ВВП, роста реальной начисленной заработной платы и инвестиций в основной капитал без которых экономический рост опережающими темпами для Республики Беларусь невозможен.

Список использованных источников:

1. Валовой внутренний продукт. [Электронный ресурс]. URL: <https://myfin.by/wiki/term/valovoj-vnutrennij-produkt> (дата обращения 03.03.2021).
2. Национальный статистический комитет РБ. [Электронный ресурс]. URL: <http://www.belstat.gov.by/ofitsialnaya-statistika> (дата обращения 04.03.2021).
3. Официальный сайт Министерства экономики Республики Беларусь. [Электронный ресурс]. URL: <http://www.economy.gov.by> (дата обращения 04.03.2021).

УДК 338.2

**БИЗНЕС-ПЛАНИРОВАНИЕ КАК ИНСТРУМЕНТ КАЧЕСТВЕННОГО
ВЕДЕНИЯ ПРЕДПРИНИМАТЕЛЬСКОЙ ДЕЯТЕЛЬНОСТИ**

Сухаревская Н.А., студентка 3 курса

Научный руководитель: ст. преподаватель Шевченко М.В.

БГТУ им. В.Г. Шухова, г. Белгород, Россия

На сегодняшний день невозможно найти предприятие или организацию, которые не ведут учет и не планируют свои дальнейшие действия, перспективы, возможные доходы и расходы. В независимости от выпускаемой продукции и предоставляемых услуг владельцы фирм заинтересованы в бизнес-планировании как в малом, так и в среднем предпринимательстве на территории Российской Федерации и странах ближнего зарубежья.

Приводя термины конкретной документации стоит отдельно выде-

литель, что бизнес-план, как внутрифирменный документ организаций (предприятия, фирмы), дает подробную информацию обо всех аспектах планирования производственной и коммерческой деятельности организации, а также укрепляет за собой последовательность действий, представленной в формате целевого анализа внешних факторов воздействия на процесс производства и предоставления услуг [2,3].

В условиях современной экономики Российской Федерации отдельное звено выделяется программам развития малого и среднего предпринимательства. Данный фактор является централизующим в вопросе стремительного прогрессивного развития экономики нашей страны. Поддержка отечественного производителя – ключевой элемент роста производственных мощностей страны, что позволит укрепить экономическое положение России, но и перейти на следующий этап развития экономики и экономической эффективности [1].

Как рычаг стимулирования производственной и инвестиционной деятельности, бизнес-план способен проанализировать немалый спектр проблем и определить способы их решения. Основными из них считают следующие:

- Какова степень выполнимости намеченных результатов и поставленных задач?
- Кто является целевой аудиторией товара или услуги? Какое централизующее направление деятельности?
- Какие затраты для реализации проекта являются первичными, вторичными, а какие можно вообще избежать?
- Каковы риски провала организации? Какие основные проблемы встречаются в данном виде деятельности встречаются довольно часто и каково их влияние на процесс предпринимательской деятельности?

Ответив на данные вопросы аналитик, маркетолог или финансист способны грамотно составив бизнес-план с учетом характера и условий будущей (планируемой) предпринимательской деятельности, что оказывает большое влияние на состав и структуру бизнес-плана [4].

Стоит отметить, даже с учетом отличий в роде деятельности и функционирования организации, в нашей стране выделены наиболее эффективные принципы бизнес-планирования, направленные на решение задач и проблем региона в сфере государственного управления развития малого и среднего предпринимательства.

Иными словами, малый и средний бизнес являются базисом и опорой социальной и экономической стабильности и независимости регионов и страны в целом, ведь они выполняют важнейшую функцию в вопросе развития рыночных отношений во всех критических и устойчивых условиях экономического состояния государства [6].

На современном этапе функционирования экономики России максимально приоритетными признают такие направления деятельности малого и среднего предпринимательства, которые активно заняты промышленностью, сельским хозяйством, туризмом и транспортными

услугами, перевозками и транспортировкой.

Многие стимулирующие программы направлены на улучшение положения перечисленных видов бизнеса через системы стратегических направлений развития и поддержки малого и среднего предпринимательства и механизмов их реализации на территории определенного заданного региона. К указанным программам относят следующие направления стратегического бизнес-планирования:

1) Стимулирование НТП и инноваций в секторе малого и среднего предпринимательства, направленное на создание качественной и прогрессивной инновационной экономики в выбранном регионе посредством создания центров и кружков молодежного творчества и раскрытия потенциала, расширения промышленных зон и парков, формирование фондов ресурсной поддержки и т.д.;

2) Активное привлечение и финансирование трудовых ресурсов в секторе малого и среднего предпринимательства, через позитивную агитацию и проведение технологических и профессиональных стажировок мастер-классов, тренингов на масштабных производствах и малых предприятиях;

3) Расширение рынков сбыта продуктов предпринимательской деятельности через льготы и территориальные бренды приоритетной отрасли;

Улучшение доверительных отношений между малым и средним бизнесом и органами власти посредством ежегодного стабильного мониторинга и анализа деятельности предпринимательства с помощью актуальную систему показателей и предоставления информации в свободный доступ для внешних и внутренних пользователей [5].

Реализация поставленных направлений бизнес-плана способно обеспечить расширение путей и возможностей развития малого и среднего предпринимательства на территории отдельного субъекта РФ, так и в сфере всего хозяйственного сектора экономики, стимулируя его рост и восстановление.

Список использованных источников:

1. Авдеева И.Л., Барышев А.В., Полянин А.В. Развитие информационного взаимодействия субъектов малого и среднего бизнеса в системе инфраструктурного обеспечения предпринимательской деятельности // Известия Юго-Западного государственного университета. Сер.: Экономика. Социология. Менеджмент. 2018. Т.8, № 3 (28). С. 83-95.

2. Алиев В.С. Практикум по бизнес-планированию с использованием программы ProjectExpert. М.: Инфра-М; Форум, 2017. 138с.

3. Арская Е.В., Шевченко М.В., Лысых А.С. Рост инновационной активности предприятия как стратегия его развития // Белгородский экономический вестник. 2017. № 3 (87). С. 27-31.

4. Журавлева Т.А., Жихарева Е.А. Бизнес-планирование в развитии малого предпринимательства // Современная экономика. 2017. С. 211-213.

5. Мазиллов Е.А., Кремин А.Е. Формирование системы стратегического планирования развития малого предпринимательства // Проблемы развития территории. 2019. № 3(101). С. 7-20.

6. Новикова В.Д., Кисилева А.А., Масленникова Ю.С. Направления и перспективы развития бизнес-планирования в малом и среднем предпринимательстве в России // Будущее науки – 2019: сборник научных статей 7-й Международной

УДК 339.137.2

ОЦЕНКА РЫНКА И КОНКУРЕНТОСПОСОБНОСТИ МАШИНОСТРОИТЕЛЬНОГО ПРЕДПРИЯТИЯ МОГИЛЕВСКОЙ ОБЛАСТИ

Терехов М.В., Шак Л.А., студенты 3 курса

Научный руководитель: канд. экон. наук, доцент Нечаева Т.Г.

*МОУВО «Белорусско-Российский университет», г. Могилев,
Республика Беларусь*

Конкурентоспособность субъекта хозяйствования является неотъемлемой частью его делового импульса. Как показывает практика чем выше уровень конкурентоспособности бизнеса, тем привлекательнее он является для инвестора и тем шире его инновационный потенциал, что в условиях современной экономики определяет потенциальные возможности роста и развития. [1]

Рассмотрим теорию и практику оценки конкурентоспособности одного из их машиностроительных предприятий Могилёвской области.

В основу расчётов, исследовав теоретико-методологическую базу по оценке конкурентоспособности заложим методiku теории эффективной конкуренции. [2]

По объекту исследования проведем оценку конкурентоспособности в несколько этапов:

- анализ общих показателей конкурентоспособности организации;
- оценка механизмов формирования затрат;
- оценка доли рынка;
- обобщение результатов исследования

Анализ основных показателей деятельности предприятия позволяет сделать вывод о том, что в 2018 г. фондоотдача увеличилась на 0,23 руб./руб., а фондоемкость уменьшилась на 0,1 руб./руб. в сравнении с 2017 г.; в 2019 г., наоборот, произошло снижение фондоотдачи на 0,17 руб./руб. и увеличение фондоемкости на 0,08 руб./руб.

К негативным моментам деятельности относится снижение рентабельности производства с 0,028 руб./руб. в 2017 г. до 0,021 руб./руб. в 2018 г. и до 0,013 руб./руб. в 2019 г.

Проведем анализ издержек на производство продукции филиала ОАО «БелАЗ» – управляющая компания холдинга «БелАЗ-Холдинг» – «Могилевский автомобильный завод имени С.М. Кирова» в таблице 2.

Исходя из анализа издержек на производство и реализацию продукции филиала «Могилевский автомобильный завод» не даёт возможным говорить о весомых конкурентных преимуществах предприятия, на протяжении 2017-2019 гг. производственная себестоимость, управленческие рас-

ходы и расходы на реализацию возросли на протяжении всего исследуемого периода. Исходя из выше сказанного, филиал не может реализовать конкурентные преимущества, относящиеся к снижению себестоимости изделий и других расходов несмотря на то, что доля себестоимости в выручке от реализации в 2017-2019 гг. уменьшились на 0,5 %, в то же время, расходы на реализацию увеличились на 1,9 %.

Таблица 2 – Издержки на производимую филиалом продукцию

Статья затрат	2017	2018	2019
Себестоимость (СБ _{произв})	25392	32411	40578
Удельный вес себестоимости в выручке от реализации, %	86,5	86,2	86,0
Управленческие расходы (УР)	462	491	640
Расходы на реализацию, тыс. руб.	2514	3799	4930
Расходы на реализацию в % к выручке от реализации, %	8,6	10,1	10,5

Компактную оценку конкурентных преимуществ и недостатков филиала ОАО «БелАЗ» – управляющая компания холдинга «БелАЗ-Холдинг» – «Могилевский автомобильный завод имени С.М. Кирова» можно дать, проведя SNW-анализ внутреннего потенциала завода (таблица 3).

Таблица 3 – SNW-анализ потенциала филиал ОАО «БелАЗ» – управляющая компания холдинга «БелАЗ-Холдинг» – «Могилевский автомобильный завод имени С.М. Кирова»

Показатель	S	N	W
1	2	3	4
Маркетинг			
1. Репутация предприятия	2		
Показатель	S	N	W
2. Доля на рынке	2		
3. Качество продуктов	2		
4. Наличие маркетинговых исследований		1	
Производство			
5. Состояние основных фондов		1	
6. Резервы производственных мощностей	2		
7. Использование современных технологий	2		
8. Гибкость производственных линий			0
Финансы			
9. Уровень прибыльности		1	
10. Финансовая стабильность	2		
11. Ликвидность		1	
12. Платежеспособность	2		
Кадры			
13. Уровень образования	2		
14. Квалификация менеджеров	2		
16. Организационная структура	2		
Организация сбыта			

17.Эффективность работы сбытовиков		1	
18.Сбытовая сеть	2		
19.География сбыта		1	
Сумма	22	7	
Интегральная оценка	1,53		

Филиал ОАО «БелАЗ» – управляющая компания холдинга «БелАЗ-Холдинг» – «Могилевский автомобильный завод имени С.М. Кирова» набрал 1,53 балла из максимально возможных двух, что говорит о высоком внутреннем потенциале предприятия. Исходя из проведенного SNW-анализа можно сделать вывод, что конкурентными преимуществами Могилевского автомобильного завода являются: достойная репутация, состав квалифицированных работников; качественная продукция; своевременное применение и использование новейших технологий.

В соответствии с данным Минстата Республики Беларусь на долю ОАО «БелАЗ» приходится почти 100 % рынка если брать только белорусских производителей. Так как Могилевский автомобильный завод входит в состав «БелАЗ-Холдинг», то его доля в национальной статистике не показана, но, несмотря на это завод также занимает лидирующее место на белорусском рынке строительно-дорожной, специальной и подземной техники. Его доля приближается к 100 %.

При рассмотрении доли, занимаемой Могилевским автомобильным заводом имени С.М. Кирова на мировом рынке строительно-дорожной и подземной спецтехники, то завод не входит в число крупнейших производителей. Его доля составляет порядка 1,4-1,6 %. При этом филиал – крупнейший производитель в странах СНГ.

Исходя из рисунка 1 можно сделать вывод, что доля Могилевского автомобильного завода имени С.М. Кирова на внутреннем рынке составляла 95 % и более весь период 2016-2018 гг. Лишь 4,5-5,0 % белорусского рынка была занята зарубежными производителями строительно-дорожной техники. Доля предприятия на рынке стран СНГ также велика. Если в 2016 г. продукция филиала занимала 25,3% рынка стран СНГ, то в 2017 г. возросла до 26,9 %, а в 2018 г. – до 28 %.



Рисунок 1 – Рыночная доля филиала ОАО «БелАЗ» – управляющая компания холдинга «БелАЗ-Холдинг» – «Могилевский автомобильный завод имени С.М. Кирова»

После проведенной оценки конкурентоспособности сделаем вывод о том, что Могилевский автомобильный завод обладает хорошей репутацией и довольно высокой конкурентоспособностью. Проблема оценки конкурентоспособности данного предприятия заключается в том, что Могилевский автомобильный завод – это единственное предприятие в Беларуси, производящее подземную технику и технику для строительно-дорожных работ. Из этого делаем вывод, что на внутреннем рынке завод не имеет конкурентов. А сравнение конкурентоспособности филиала ОАО «БелАЗ» – управляющая компания холдинга «БелАЗ-Холдинг» – «Могилевский автомобильный завод имени С.М. Кирова» с зарубежными конкурентами по методике теории эффективной конкуренции трудноосуществимо из-за отсутствия необходимых данных для расчета критериев конкурентоспособности. Однако исходя из того, что Могилевский автомобильный завод в последние годы теряет позиции на мировом рынке и укрепляет позиции на рынке стран СНГ, можно говорить о конкурентном отставании от ведущих мировых производителей и сопоставимых конкурентных позициях с производителями Российской Федерации и других стран СНГ.

В целях повышения конкурентоспособности машиностроительного предприятия на основе проведенного исследования можно сформировать следующие рекомендации: наращивать конкурентные преимущества в результате повышения инновационного потенциала; диверсифицировать основной вид деятельности, повышение эффективности инвестиций.

Список использованных источников:

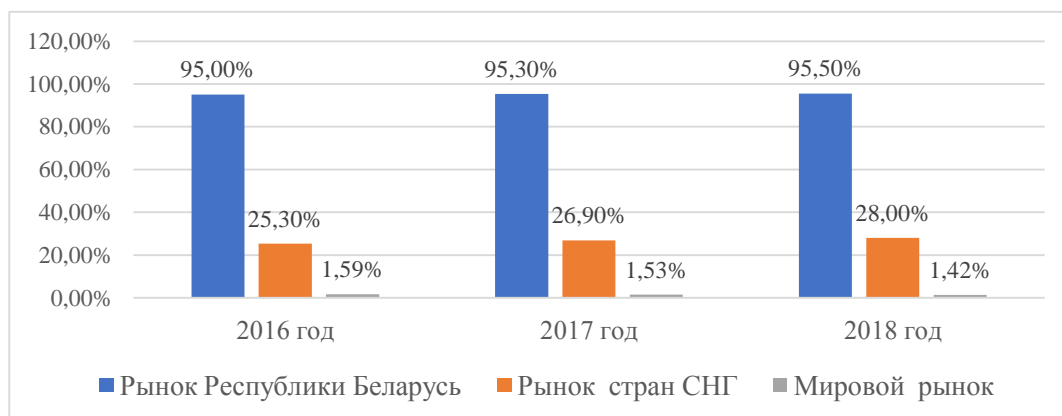
1. Воронов, Д.С. Соотношение конкурентоспособности предприятия и конкурентоспособности его продукции / Д.С. Воронов // Современная конкуренция. – 2015. – № 1. – С. 39–52.
2. Журавлев, В.И. Комплексный анализ / В.И. Журавлев, С.Е. Говдя. – М.: Юнити, 2015. – 610

УДК 339.138

**ПРОБЛЕМЫ ОРГАНИЗАЦИИ БУХГАЛТЕРСКОГО УЧЕТА,
КОНТРОЛЯ И АУДИТА В СОВРЕМЕННЫХ ЭКОНОМИЧЕСКИХ
УСЛОВИЯХ**

Федорова К.С., студентка 3 курса

Научный руководитель: ст. преподаватель Шевченко М.В.

БГТУ им. В.Г. Шухова, г. Белгород, Россия

Актуальность тех или иных вопросов, изучаемых в рамках различных сфер общественной жизни, обусловлена необходимостью поиска ответов на своевременные запросы, детализации насущных проблем, а так же

осуществления качественного контроля и анализа.

Стоит отметить, что одной из важных тем, которые имеют отношение к повышению качества формируемой информации о результатах финансово-хозяйственной деятельности предприятий, остаются вопросы рациональной и эффективной организации бухгалтерского учета, контроля и аудита.

Одной из обсуждаемых тем в этой сфере, остается оказание разовых бухгалтерских услуг, которые неизменно востребованы на рынке. Разовые бухгалтерские услуги дают возможность воспользоваться помощью и навыками профессионала только в такой ситуации, когда это неотложно. Совместная деятельность ведется с аутсорсинговыми организациями, которые выполняют ряд задач: оказание консультации, подготовка и сдача отчетности, восстановление учетных и первичных документов, сотрудничество с налоговыми службами или пенсионным фондом [12].

Наличие в составе организации бухгалтера или структурного подразделения бухгалтерии не означает высокой вероятности обращения за помощью к «внешним» специалистам. В первую очередь, рассмотрим предпосылки, на основе которых следует обратиться к специализированным организациям для восстановления учета в организации. Основными предпосылками восстановления бухгалтерского учета являются: установление ошибок в регистрах финансового и фискального учета, проводимое самостоятельно или аудиторскими организациями; отсутствие ведения бухгалтерского и налогового учета в процессе продолжительного периода времени; приближающаяся налоговая проверка; ошибки в бухгалтерской или фискальной отчетности; ликвидация первичных учетных документов и бухгалтерской документации, а так же обязательность полноценного учета вследствие перехода упрощенного учета и отчетности на целостную бухгалтерскую отчетность и др. [12].

Потребность высококачественного восстановления бухгалтерского учета возникает и у успешно работающих компаний: сменность кадров, ложное истолкование правил и норм, отсутствие знаний в сфере изменений в действующем законодательстве. Эти и другие факторы могут быть основаниями недочетов, которые, в свою очередь, обязательны к исправлению с помощью качественного восстановления хозяйственного учета.

Так же множество вопросов в бухгалтерском учете связано с разработкой учетной политики.

Положениям учетной политики отводится особое внимание по ходу налоговых проверок, из-за этого официальный подход к ее структуре, составлению и не применению на практике закрепленных способов учета, способен привести к отрицательным конечным результатам. Особую роль занимает грамотное составление и изложение структуры учетной политики, которая включает: методику бухгалтерского учета, организацию и технику бухгалтерского учета. На базе основополагающих правил, учетную политику составляет главный бухгалтер или другой специалист, который несет ответст-

венность за ведение бухгалтерского и налогового учета организации.

Кроме этого, особенно важно обратить внимание на ведущие поправки в законодательстве в сфере контроля.

Основные перемены затронут проведение проверок в 2021 году, а именно: с 2021 года вступит в силу новый закон о государственном и муниципальном контроле; проверки могут осуществляться дистанционно и отложены плановые проверки малого бизнеса; разработаны новые правила ведомственных проверок государственных медицинских учреждений; направлять документы, запрашиваемые инспекцией труда, можно в режиме онлайн; вступают в силу новые причины для осуществления внеплановых проверок аптек и медицинских организаций; отмена плановых проверок в сфере защиты прав потребителей; утверждена новая модель государственного и муниципального контроля в сфере финансов (устанавливаются определенные временные рамки передачи проверяющими документов, регистрируются при назначении и осуществлении контрольных действий, закрепляются права проверяющих) и т.д. [1,2,4,10].

Так же, очень важно рассмотреть изменения валютного контроля с 2021 года. На международном экспортном форуме «Сделано в России» министр финансов Российской Федерации Антон Германович Силуанов заявил, что Правительство России будет дальше развивать либерализацию валютного законодательства [10]. Рассмотрим послабляющие меры, которые уже приняты для респондентов внешнеэкономической деятельности на базе основных принципов валютного контроля. Основным закон, регулирующий правила проведения валютных операций был принят еще в 2003 году, он устанавливает в каких ситуациях и кто может рассчитываться в иностранной валюте [3]. В последние годы включались изменения в валютное законодательство РФ, причем в большей мере поправкам присуще более нейтральное отношение к участникам валютных операций. Так, Президентом России В.В. Путиным были подписаны множественные изменения, которые можно охарактеризовать, как «валютную оттепель» [5].

Отметим самые значительные из них: во-первых, произошло расширение перечня разрешенных валютных операций между резидентами. Во-вторых, освобождение физических лиц-резидентов от предоставления отчетов. С 1 января 2020 г. физическое лицо-резидент вправе не предоставлять налоговым службам отчет о движении денежных средств по личному счету (вкладу), который открыт в банке либо иной организации финансового рынка за границей. В-третьих, расширен ряд случаев зачисления денег на зарубежные счета резидентов. Валютное законодательство определило конкретные ограничения перечня возможностей зачисления денег на счета в банках, открытых за пределами Российской Федерации [10].

Кроме этого, важно отметить, что с 2021 года ужесточается контроль за наличной денежной массой [6]. Смысл поправок заключается в усиленном государственном контроле за оборотом денег, которые могут содержать преступный след и уход от уплаты налогов с неофициальных доходов

[8].

Следующий вопрос, который так же интересно рассмотреть, касается такой отрасли экономической деятельности, как аудит. Изучим и проанализируем роль независимой проверки в системе финансового контроля.

Практически не существует такого бизнеса, у которого не имеются зоны определенного риска. Регулярный аудит позволяет зафиксировать зоны риска, проверить «финансовое здоровье» компании, в том числе проблемы во внутренней и внешней среде организации, так как аудит - это не только проверка предоставленной отчетности и анализ принципов начисления расчетов тех или иных показателей, но и проверка процессов, введения учета, сохранения дисбалансов в управляемой форме, а так же выявление рисков и резервов организации.

Целесообразно осуществлять независимую проверку не менее 2 раз в год, так как именно поэтапное выполнение аудита позволяет проверить большую часть информации, скорректировать отчетность, исправить недочеты и ликвидировать системные ошибки.

Министерство финансов Российской Федерации каждый год доносит информацию об обязательности осуществления аудита, которая публикуется на официальном сайте ведомства, к тому же, обязанность проведения аудита может быть прописано в уставе НКО [9].

Так же, важно отметить, что пандемия COVID-19 внесла свои изменения в обязанность осуществления аудита некоторых некоммерческих организаций, так от обязательного аудита за 2019 год освобождены фонды, которые являются социально-ориентированными НКО [7,4]. Кроме этого, пандемия вызвала экономический кризис, в котором все карантинные ограничения оказались более продолжительными и серьезными по своим последствиям, чем полагалось еще в начале 2020 года. Центральный банк Российской Федерации проанализировал ситуацию и сделал вывод, что на потребительское инвестиционное поведение влияет не столько сам коронавирус, сколько наивысочайшая степень неопределенности, которая с ним непрерывно связана.

Эксперты Центрального банка предложили некоторые сценарии развития экономики, в которых нефть стала ключевой предпосылкой [11]. В худшем сценарии отмечена стоимость нефти по 25 долл. за баррель, до докризисного уровня Россия восстановится только лишь к 2024 году, а так же возможны различные шоки для всей мировой экономики в целом. При базовом раскладе цена на нефть стабилизируется и будет находиться на уровне 50 долл. за баррель, а экономика России медленно, но верно может восстановиться к 2022 году, так же при мягкой денежно-кредитной политике инфляция будет стабилизироваться в районе четырех процентов [11].

Привлечение стороннего профессионала к аудиту финансовой отчетности в условиях пандемии неизбежно и необходимо в процессе оценочных значений компании. Оказать помощь аудиторам с наиболее точной оценкой имеют возможность сторонние профессионалы. Однако итоговое решение аудитора о вовлечении стороннего специалиста зависит от следующих факторов:

- уровень неточности оценки;
- использование другой доступной информации;
- специфика требований к определению оценочных значений.

На сегодняшнее время спрос на аудиторов вырос, специалисты данной услуги востребованы в разных областях. Поэтому так важно развивать собственный внутренний аудит. От умения уберечь свой рабочий состав и от опыта работы с людьми в кризисной обстановке зависит благополучие организации. Для организаций очень важную роль играет оценка всевозможных рисков, выстраивание стратегии, основываясь из точного понимания ситуации внутри компании [13,14].

В кризисный период с трудностями сталкиваются на деле все субъекты хозяйственной деятельности, поэтому перед компаниями стоит главная и основная задача - исключить вероятность банкротства и обеспечить рентабельность предприятия, а функция аудита - помочь правильно осуществить и достичь поставленные цели организации, так как время кризиса - это период перемен и разного вида возможностей.

В заключении, можно сделать вывод, что актуальные и насущные вопросы в каждой из областей занимают большое значение в общественном воспроизводстве, так как в процессе разного вида деятельности компаний, предприятий и учреждений возникают новые проблемы и задачи, связанные с развитием науки, законодательства и современных технологий, которые требуют незамедлительного разъяснения и решения.

Список использованных источников:

1. Налоговый кодекс Российской Федерации (часть первая) от 31.07.1998 № 146-ФЗ // СПС КонсультантПлюс.
2. Гражданский кодекс Российской Федерации (часть первая) от 30.11.1994 № 51-ФЗ // СПС КонсультантПлюс.
3. Федеральный закон «О валютном регулировании и валютном контроле» от 10.12.2003 № 173-ФЗ // СПС КонсультантПлюс.
4. Федеральный закон от 01.04.2020 N 97-ФЗ «О внесении изменений в отдельные законодательные акты Российской Федерации» // СПС КонсультантПлюс.
5. Федеральный закон от 31.07.2020 № 291-ФЗ «О внесении изменений в Федеральный закон «О валютном регулировании и валютном контроле» // СПС КонсультантПлюс.
6. Федеральный закон от 13.07.2020 № 208-ФЗ «О внесении изменений в Федеральный закон «О противодействии легализации (отмыванию) доходов, полученных преступным путем, и финансированию терроризма в целях совершенствования обязательного контроля» // СПС КонсультантПлюс.
7. Федеральный закон от 12.01.1996 № 7-ФЗ (ред. от 30.12.2020) «О некоммерческих организациях» // СПС КонсультантПлюс.
8. Федеральный закон от 07.08.2001 № 115-ФЗ (ред. от 30.12.2020) «О противодействии легализации (отмыванию) доходов, полученных преступным путем, и финансированию терроризма» // СПС КонсультантПлюс.
9. Федеральный закон «Об аудиторской деятельности» от 30.12.2008 № 307-ФЗ // СПС КонсультантПлюс.
10. Официальный сайт Министерства финансов Российской Федерации [Электронный Ресурс]. URL: <https://minfin.gov.ru/ru>.
11. Официальный сайт Центрального банка Российской Федерации [Электронный Ресурс]. URL: <https://cbr.ru/ru>.

12. Слабинская И.А., Арская Е.В., Андреева О.Н., Атабиева Е.Л., Бендерская О.Б., Брянцева Т.А., Бухонова С.М., Воронин С.П., Ковалева Т.Н., Кравченко Л.Н., Миргородец О.С., Нифедова А.М., Ровенских В.А., Рощупкина В.Н., Счастливенко Е.В., Счастливенко Т.В., Ткаченко Ю.А., Федоров И.Г., Усатова Л.В., Шевченко М.В., Яблонская А.Е. Инновационные методы учета, контроля и налогообложения в современной экономике / под общ. ред. проф. И.А. Слабинской. Белгород: Изд-во БГТУ, 2019. 151 с.

13. Шевченко М.В. Внутренний контроль бухгалтерского сектора экономического субъекта // В сборнике: Актуальные проблемы экономического развития. Белгородский государственный технологический университет им. В. Г. Шухова. 2014. С. 194-197.

14. Шевченко М.В., Саярсанова Л.И. Уклонение от уплаты налогов в РФ: причины, последствия, способы предотвращения // Белгородский экономический вестник. 2019. № 2 (94). С. 137-141.

УДК 656:005

ПОДХОДЫ К КЛАССИФИКАЦИИ ТРАНСПОРТНЫХ СИСТЕМ

Чан Н.К., студентка 4 курса

Научный руководитель: Александрова С.А.

*МОУВО «Белорусско-Российский университет», г. Могилев,
Республика Беларусь*

Исследование транспортных систем различных видов в настоящее время осложнено тем, что не существует единой общепризнанной классификации, которая бы в полной мере отражала действительность. Такое положение ставит перед специалистами отрасли задачу, заключающуюся в изучении уже разработанных классификаций, поиске их недостатков, а также предложении новых, более совершенных вариантов.

Данное направление является достаточно новым в теории транспорта, в связи с чем возникает ряд взаимосвязанных проблем: многообразие подходов к определению и интерпретации понятия «транспортная система»; разнообразие признаков для классификации, что затрудняет возможности сравнительного анализа; недостаток источников информации по избранной тематике.

В рамках исследования была произведена оценка структурных классификаций транспортных систем различных авторов.

Геррами В.Д. в своей работе «Управление транспортными системами. Транспортное обеспечение логистики» [1] выделила следующие виды транспортных систем, согласно критерию масштаба: мировая, региональная, национальная, зональная и корпоративная.

Закономерным является вопрос об определении таких понятий, как «регион» и «зона». Согласно автору, региональная система способствует процессам региональной экономической интеграции, в то время, как зональная – обеспечивает транспортное обслуживание территории, не яв-

ляющей административно-территориальной единицей. На данном этапе исследования прослеживается несовершенство такой структуры, которое отражается в наличии транспортных систем, которые не могут быть причислены ни к одному из представленных видов: транспортные системы области, города, района. Развитие систем на уровне административно-территориальных единиц также способствует возникновению положительных тенденций в мировой транспортной системе, что не может не быть принято во внимание при изучении данного вопроса.

Нами предлагается расширить понятие региональной транспортной системы, согласно составу «региона»: это может быть объединение стран, некоторых их территорий или часть отдельно взятой страны. В таком случае мировая транспортная система, с разной степенью укрупнения, в полной мере может быть представлена совокупностью транспортных систем разных уровней.

Королева Е. А. в работе «Организация международных транспортных систем» [2] также выделила масштаб как один из критериев классификации. Согласно ему, наземные транспортные системы бывают следующих видов: планетарные (глобальные), межконтинентальные, континентальные, международные (межстрановые), страновые, региональные и субрегиональные.

Данная классификация основана на понятиях «континент», «страна» и «регион». Транспортные системы рассматриваются или в рамках одного из представленных видов территории, или между территориями одного вида. Несовершенством данной классификации можно назвать пересечение некоторых понятий, а точнее: планетарных и межконтинентальных транспортных систем. Согласно первоисточнику, к планетарным относят транспортные системы, охватывающие большинство континентов планеты, в то время как к межконтинентальным относят транспортные системы, в которых грузы и пассажиры перемещаются между континентами. Если в понимании автора к межконтинентальным транспортным системам относят перемещения между двумя континентами, а к планетарным – между более, чем тремя (при выделении в общем семи континентов), возникает закономерный вопрос: к чему относить транспортные системы в рамках трех континентов. Если же «между континентами» подразумевает под собой любое их количество, то разделение транспортных систем, затрагивающих любое количество и более половины континентов выглядит чрезмерным. Возникает вопрос: почему такого разделения нет у стран и регионов.

Королева Е. А. отмечала, что примером межконтинентальных транспортных систем являются перевозки между «Евразийским и Африканским континентом». Данное утверждение дает понять, что проблема может заключаться в подходе к определению понятия континент. Следовало бы уточнить их выделяемое автором количество (в ряде исследований оно может варьироваться от четырех до семи), а также более точно провести черту между планетарными и межконтинентальными транспортными сис-

темами.

В настоящий момент тема транспортных систем и их классификаций является достаточно неизученной. В частности, не так много авторов сосредотачивают свои усилия на критерии масштаба при их исследовании. Например, Горев А.Э. в работе «Основы теории транспортных систем» [3] и Михальченко А.А в «Основах теории транспортных процессов и систем» [4] акцентировали внимание на том, что объект исследования, в первую очередь, – система и ее изучение должно строиться, исходя из принципа работы любой системы (взаимодействие элементов, сложность устройства, пути проявления целостности). Нельзя отрицать, что такая классификация также может быть в некотором роде эффективной, однако существенно уменьшается роль специфики транспортной отрасли; это не позволяет в полной мере раскрыть понятие транспортной системы и упорядочить ее виды так, чтобы можно было проследить наличие единых принципов работы, особенностей устройства, более детально исследовать состав и структуру.

На основе изученных материалов, нами был предложен следующий вариант классификации транспортных систем по уровню функционирования:

- международная;
- национальная;
- межрегиональная;
- региональная;
- смешанная (межвидовая).

Классификация базируется на участии в той или иной транспортной системе стран и регионов. При этом регионом может являться любая территория, даже сформированная не по принципу административно-территориального деления. Схематично данная классификация выглядит следующим образом: «страна – страна», «страна», «регион – регион», «регион» и «страна – регион». Следует отметить, что межрегиональная система может быть представлена взаимодействием как регионов внутри одной страны, так и регионов нескольких стран.

Классификация транспортных систем – достаточно перспективное, на данном этапе своего развития, направление, которое нуждается в систематизации уже существующей информации с возможностью (при высоком уровне точности) отнести любую систему к одному из видов; это позволило бы более глубоко изучить особенности действия систем в рамках определенного масштаба, отследить закономерности их развития и создать более точную базу для дальнейших исследований. Разработанная классификация хоть и является достаточно простой, может справиться с заявленными требованиями.

Список использованных источников:

1. Герами, В. Д. Управление транспортными системами. Транспортное обеспечение логистики: учебник и практикум для академического бакалавриата / В. Д. Герами, А. В. Колик. – М.: Издательство Юрайт, 2015. – 510 с. – Серия: Бакалавр. Академический курс.
2. Королева, Е. А. Организация международных транспортных систем / Е. А.

Королева – СПб.: Изд-во ГУМРФ им. адм. С. О. Макарова, 2017. – 383 с.

3. Горев А. Э. Основы теории транспортных систем: учеб. пособие / А. Э. Горев; СПбГАСУ. – СПб., 2010. – 214 с.

4. Михальченко, А. А. Основы теории транспортных процессов и систем : учеб. пособие / А. А. Михальченко, Б. Б. Парфенов, А. А. Сафроненко, А. Н. Старовойтов ; М-во трансп. и коммуникаций Респ. Беларусь, Белорус. гос. ун-т трансп. – Гомель : БелГУТ, 2017. – 379 с.

УДК 339.172.2

МЕХАНИЗМ ОБЕСПЕЧЕНИЯ ВЫСОКОГО УРОВНЯ КОНКУРЕНТОСПОСОБНОСТИ ПРЕДПРИЯТИЯ НА ОСНОВЕ ИННОВАЦИОННОЙ ДЕЯТЕЛЬНОСТИ

Чеботарев Д.А., студент 4 курса, Люлюченко М.В., ассистент
БГТУ им. В.Г. Шухова, г. Белгород, Россия

В современных условиях использование предприятиями инновационной системы развития связано с обеспечением и планированием конкурентоспособности, что превратило типичное понятие конкурентоспособности в новый вид – инновационный, в связи с этим на рынках самыми востребованными товарами или услугами являются те продукты и процессы, которые были созданы с использованием инноваций. Одной из основных задач предприятия в современном мире является переход в новое состояние, которое неразрывно связано с инновационной деятельностью, развитием наукоемких производств, что в совокупности позволяет не только увеличить уровень конкурентоспособности, но и достичь большего экономического роста [6].

На сегодняшний день можно отметить существенный рост инновационных товаров и услуг. Так в 2019 г. было отгружено товаров собственного производства, выполнено работ и услуг собственными силами, в общем на 92253929,6 млн. руб. по России, что выше на 23271303 млн. рублей, чем в 2018 году [7].



Рис. 1. Объем инновационных товаров, работ, услуг по РФ за 2016-2019 гг., млн. руб. [7]

Инновации представляют собой современный инструмент конкурентоспособности предприятия, позволяющий опередить другие фирмы и

выйти на дополнительные рынки с новым или усовершенствованным продуктом. Также, благодаря инновациям предприятия могут увеличить свою долю на рынках [5].

Для формирования инновационной среды предприятия необходимо, прежде всего, ответить на следующие вопросы: что продвигать на рынке? кто должен заниматься инновационным внедрением? за счет каких средств работа должна быть профинансирована?

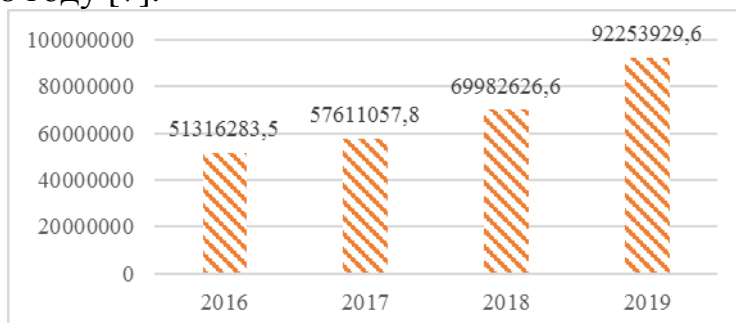
Следует отметить, что важным моментом для развития инновационной деятельности, выступает инновационный потенциал, состоящий из 6 взаимосвязанных элементов (рис.2).



Рис. 2. Элементы инновационного потенциала предприятия [3]

Инновационный процесс состоит из внешних и внутренних факторов. Очень важно обеспечить связь между стратегическими решениями и общими целями, стратегией бизнеса [3].

Инновационная деятельность предприятия может дать ему долгосрочный положительный эффект, который позволит обойти конкурентов и заполучить потребителей. Предприятия, которые вырвались за счет инноваций, зачастую, продолжают сохранять лидерские позиции, в связи с тем, что использованные преимущества могут быть недоступны для других, а догнать инновационные предприятия невозможно использованием иных способов [4]. На сегодняшний день можно заметить тенденцию отражающую рост затрат на инновационную деятельность (рис.3)



Рис.3. Затраты на инновационную деятельность за 2017-2019 гг., млн. руб. [7]

Несмотря на то, что отечественные разработки ничем не хуже иностранных, прерогатива отдается использованию технологических и про-

дуктовых инноваций из-за рубежа. Важно учитывать, что процесс разработки и, соответственно, внедрения инноваций на предприятиях сопряжены с определёнными рисками (рис.4) [2].

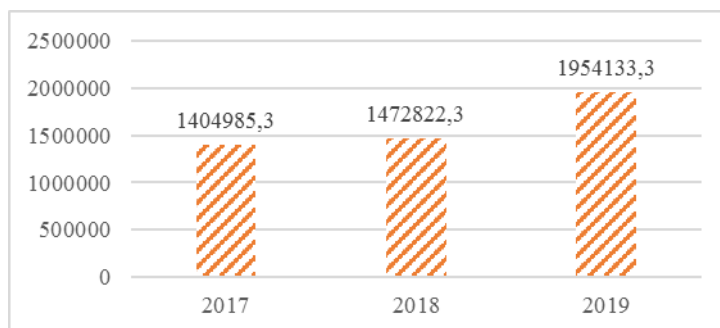

Рис. 4. Риски внедрения инноваций [2]

Предприятия наиболее заинтересованы в идеях, проектных решениях, которые получены посредством творческого (креативного) процесса, так как они содержат в себе нестандартные подходы, способствующие повышению эффекта от внедрения.

Инновации, как отмечалось выше, создают возможность конкурентного преимущества, которые способствуют процессу захвата большего сегмента рынка, ранее упущенного конкурентами. В качестве примера можно привести японские компании, которые занимают лидирующие позиции в машиностроении, в связи с захватом рынка такими моделями, которые имеют не только более компактный вид, но и используют меньше электроэнергии. Японские компании первые захватили данный сегмент рынка благодаря зарубежным конкурентам, которые ранее посчитали, что подобные модели не будут иметь спроса и привлекательности у потребителей [8].

Таким образом, можно сказать, что правильно подобранные инновации способствуют росту конкурентоспособности предприятий. Для того, чтобы окончательно разобраться в процессе взаимосвязи между инновационной деятельностью и конкурентоспособностью, обратимся к рис.5

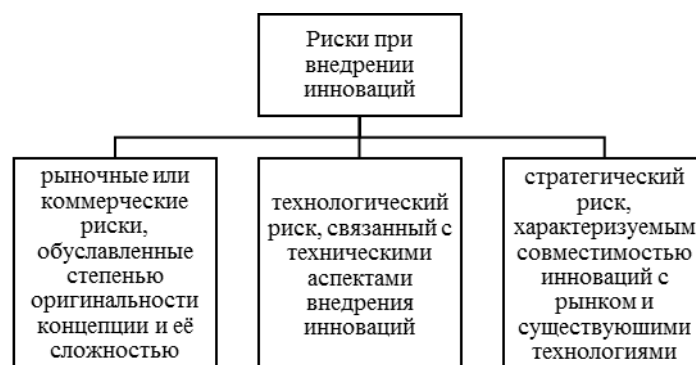

Рис. 5. Взаимосвязь между конкурентными преимуществами и инно-

вациями на предприятии [8]

Инновационные процессы – это своеобразное оружие необходимое для выхода на новые рынки, а также для увеличения доли компаний. Благодаря инновациям возникают новые потребности, происходит сокращение издержек, растет прибыль и, самое главное, растет имидж предприятия, что позволяет привлечь инвесторов и открыть новые, ранее недоступные, возможности [1].

Конкурентоспособность компаний можно рассматривать с двух сторон [4]:

1. возможность быстрой адаптации внутри фирмы;
2. способность осваивать новые элементы и обновлять старые.

Среди основных факторов, влияющих на выбор инновационной стратегии можно выделить следующие [4]:

- 1) информация деятельности конкурентов;
- 2) учет рисков предприятия;
- 3) перспективы и возможности отрасли.

На основе рассмотренной информации можно сделать вывод о том, что инновации выступают главным фактором в процессе конкурентоспособности. Они могут обеспечить устойчивое и долгосрочное развитие. Компании, активно использующие в своей деятельности инновации способны завоевывать лидерские позиции на рынках, увеличить темпы развития и т.д. При внедрении инноваций происходит рост эффективности деятельности предпринимательской структуры, улучшаются её преимущества, как на внутреннем, так и на мировом рынках.

Список использованных источников:

1. Вайсман Е.Д. Управление конкурентоспособностью на основе инновационного развития предприятия // Вестник ЮУрГУ. 2019. № 26 (202). С. 65-71.
2. Доможирова О.В., Подолянко О.Ю. Анализ инновационных рисков с учетом современных тенденция в инновационной деятельности / Белгородский экономический вестник. 2019. №4 (96).
3. Иванова С.Ю. Роль инновационных технологий в обеспечении конкурентоспособности предприятия // Современные научные исследования и инновации. 2017. № 6. С. 81-85.
4. Повышение конкурентоспособности промышленных предприятий на основе развития инновационной деятельности: учеб. пособие / Т.В. Матвеева, В.В. Криворотов, Н.В. Машкова, П.П. Корсунов. — Екатеринбург: Изд-во Урал. Ун-та, 2018. С. 152.
5. Проблемы повышения эффективности производства хозяйствующих субъектов в условиях инновационного развития экономики: монография: в 2т. / Ю.И. Селиверстов, И.А. Кузнецова, А.А. Рудычев и др.; под общ. ред. д-ра экон. наук, проф. Ю.И. Селиверстова. – Белгород: Изд-во БГТУ, 2017. – Т.1. – 156 с., Т. 2 – 148 с.
6. Роль инноваций в обеспечении конкурентоспособности предприятия / Евразийский Союз Ученых. Экономические науки. URL: <https://euroasia-science.ru/ekonomicheskie-nauki/роль-инноваций-в-обеспечении-конкуре/> (дата обращения на сайт: 06.02.2021)
7. Селивёрстов Ю.И., Люлюченко М.В. Возможности инновационного развития регионов / Ю.И. Селивёрстов., Люлюченко М.В. Белгородский

экономический вестник. 2019. № 3 (95). С. 34-40.

8. Федеральная служба государственной статистики. URL: <https://rosstat.gov.ru/folder/14477> (дата обращения на сайт: 06.02.2021)

9. Яненко М.Б., Жданова Е.Л. Обеспечение конкурентоспособности предпринимательских структуры на основе результатов инновационной деятельности / Наукоеведение. № 8 (2). 2017.

УДК 656:005.932(476)

СОВЕРШЕНСТВОВАНИЕ СИСТЕМЫ РАСПРЕДЕЛЕНИЯ ПРОДУКЦИИ ПРОМЫШЛЕННОГО ПРЕДПРИЯТИЯ

Шак Л.А., студентка 3 курса

Научный руководитель: ст. преподаватель Бородич Т.А.
*МОУВО «Белорусско-Российский университет», г. Могилев,
Республика Беларусь*

Распределительная система логистики обеспечивает эффективную организацию продвижения готовой продукции от производителя к конечным или промежуточным оптовым потребителям и розничным продавцам [1]. Главная цель функционирования распределительной системы – гарантированная высокая готовность предприятия к поставке [2].

ОАО «Могилевлифтмаш» является одним из ведущих предприятий отечественного машиностроения. Это единственное предприятие в Беларуси, которое занимается производством грузовых и пассажирских лифтов, а также выпускает широкую гамму лифтового оборудования.

Анализ основных показателей деятельности предприятия позволяет сделать вывод о том, что выручка от реализации продукции в 2019 году составила 441 841 тыс.р. и с 2017 года увеличилась на 145,8 %, относительно 2018 года рост составил 116,44 %. Прибыль от реализации продукции, товаров, работ, услуг в 2017 году равна 42 959 тыс.р., темп роста данного показателя к 2016 году составил 114,65 %.

Прибыль до налогообложения за 2017 год составила 34 579 тыс. р. В 2018 году можно наблюдать её уменьшение на 7 166 тыс.р., а в 2019 году рост на 13 537 тыс. р.

В 2019 году показатели рентабельности выросли относительно 2018 года, но уровень 2017 года так и не был достигнут.

ОАО «Могилёвлифтмаш» имеет большой опыт по реализации потребительских товаров в Республике Беларусь, Российской Федерации, Латвии, Украине.

В 2019 году было отгружено 14 678 лифтов и платформ, что на 2 877 штук больше, чем в прошлом году (в 2018 году отгрузили 11 801 штук). При этом на экспорт отгружено 10 124 штуки, что на 185 лифтов больше, чем в прошлом году; в Республику Беларусь – 4 554 штук, что на 2 692 штуки

больше.

Потребители лифтов производства ОАО «Могилевлифтмаш» – это строительные, специализированные монтажные и обслуживающие организации, составляющие товаропроводящую сеть (ТПС) предприятия в странах СНГ и Дальнего Зарубежья.

На внешнем рынке ОАО «Могилевлифтмаш», в большей степени, работает через свою товаропроводящую сеть – около 97 % от всего объема экспорта отгружается в адрес ТПС.

Структурный анализ товаропроводящей сети ОАО «Могилевлифтмаш» по реализации лифтового оборудования в 2019 году представлен в таблице 1.

Таблица 1 – Структурный анализ товаропроводящей сети ОАО «Могилевлифтмаш»

Страна	Дилеры	Сервисные центры	Сборочные производства / совместные предприятия	Всего субъектов ТПС
Страны СНГ				
Армения	1	–	–	1
Азербайджан	1	1	–	2
Российская Федерация	84	28	7	91
Республика Казахстан	16	4	1	17
Кыргызская Республика	1	1	–	1
Молдова	2	–	–	2
Таджикистан	1	–	–	1
Туркменистан	1	1	–	1
Украина	13	2	1	14
Итого	119	37	9	128
Дальнее зарубежье				
Литва	2	–	–	2
Республика Латвия	2	1	–	2
Эстония	1	–	–	1
Грузия	1	–	–	1
Монголия	2	–	–	2
Шотландия	1	–	–	1
Афганистан	1	–	–	1
Итого	11	1	–	11
Всего	129	38	9	138

Как можно видеть из таблицы 1, предприятие в 2019 году в ближнем зарубежье имеет 117 дилеров (92,85 % от субъектов ТПС), 37 сервисных центров и 9 сборочных производств. В дальнем зарубежье ОАО «Могилевлифтмаш»

левлифтмаш» также отдает предпочтение дилерам (93,4 % или 128 дилеров).

Исходя из рисунка 1, можно сделать вывод о том, что рост объемов экспорта в 2018–2019 годах наблюдается в 3–4 кварталах, что во многом обусловлено спецификой реализации основной продукции предприятия – лифтов. В 2019 году рост объемов экспорта приходится на 1 и 4 кварталы относительно 2018 года, а снижение – на 2–3 кварталы. Совокупный рост экспорта в 2019 году составил 5 996 тыс. долларов США.



Рисунок 1 – Динамика объема экспорта в 2018–2019 годах

В настоящее время можно выделить следующие направления совершенствования системы распределения ОАО «Могилевлифтмаш»:

- осуществлять анализ рынков сбыта для проведения гибкой ценовой политики;
- увеличение объемов реализуемой предприятием продукции на рынке, посредством проведения соответствующих испытаний, согласований и участия в конкурсах и выставках;
- проводить поиск новых потенциальных потребителей;
- обеспечить участие в выставках, ярмарках и других рекламных мероприятиях;
- рекламировать продукцию предприятия в специализированных средствах массовой информации;
- обеспечить высокое качество работ, услуг за счет совершенствования технологии проектирования, применения передовых методов труда.

Проведенное исследование эффективности распределительной логистической деятельности ОАО «Могилевлифтмаш» выявило ряд проблем, связанных с падением объемов реализации лифтов на внешнем рынке, одной из предпосылок которого является неэффективная система транспортировки продукции.

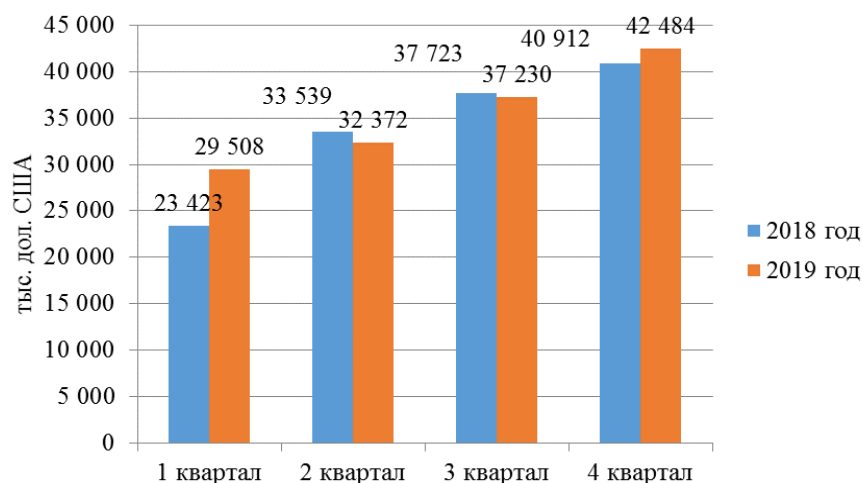
Для повышения ее эффективности предлагается организация поста-

вок лифтов в Северо–Западный регион Российской Федерации с обратной дозагрузкой грузов от ООО «Европейские Инновационные Технологии», г. Санкт Петербург для ОАО «Могилевлифтмаш», при этом объем реализации (работ, услуг) увеличится на 175,9 тыс. р., коэффициент использования пробега – на 0,47.

Тем самым можно сказать, что применение рейсов с обратной загрузкой на постоянной основе будет положительно сказываться на показателе коэффициента использования пробега и способствовать сокращению затрат на доставку продукции в Северо–Западный регион Российской Федерации.

В заключении следует отметить, что эффективное управление распределительной деятельностью возможно только в условиях увеличения объемов реализуемой предприятием продукции на рынке; разработки стратегии маркетинга и плана рекламных мероприятий предприятия; повышения конкурентных преимуществ качества продукции и сервиса обслуживания: проведения исследований удовлетворенности покупателей; изучения отношения потребителя к продукции.

Таким образом, использование вышеперечисленных мероприятий позволит повысить эффективность распределительной системы ОАО «Могилевлифтмаш».

Список использованных источников:

1. Аникин, Б. А., Тяпухин, А.П. Коммерческая логистика: учебник / – Издательство “Проспект”, 2018, – 377с
2. Гаджинский, А. М. Логистика: учебник / А. М. Гаджинский. – 21-е изд. – М. : Дашков и К, 2012. – 420с.

УДК 331.5

СИСТЕМА ОЦЕНОЧНЫХ ПОКАЗАТЕЛЕЙ ТРУДА И ПЕРСОНАЛА

Шарапова Ю.Д., студентка 3 курса

Научный руководитель: канд. экон. наук, доцент Таничева Т.С.

Губкинский филиал БГТУ им. В.Г. Шухова, г.Губкин, Россия

Система оценочных показателей труда и персонала – это часть общей системы показателей оценки деятельности организации. Она отражает эффективность управления трудовыми ресурсами, а также взаимосвязи между показателями.

Роль системы оценочных показателей имеет важное значение (рис.1).

Система показателей для каждой отдельной организации обладает специфическими особенностями. К ним относят вид или вид деятельности, размеры организации, масштабы деятельности, квалификацию сотрудников, информационные возможности и др.



Рис.1 Роль системы оценочных показателей

Структура системы показателей характеризуется временными и информационными проекциями, а также объектами оценки.

Способы работы с показателями различны. К ним относятся анализ, динамика, сравнимость, объективность и совершенствование показателей, а также уровни разработки и применения показателей.

Качественные показатели, количественные показатели и стоимостные показатели – это классификации показателей.

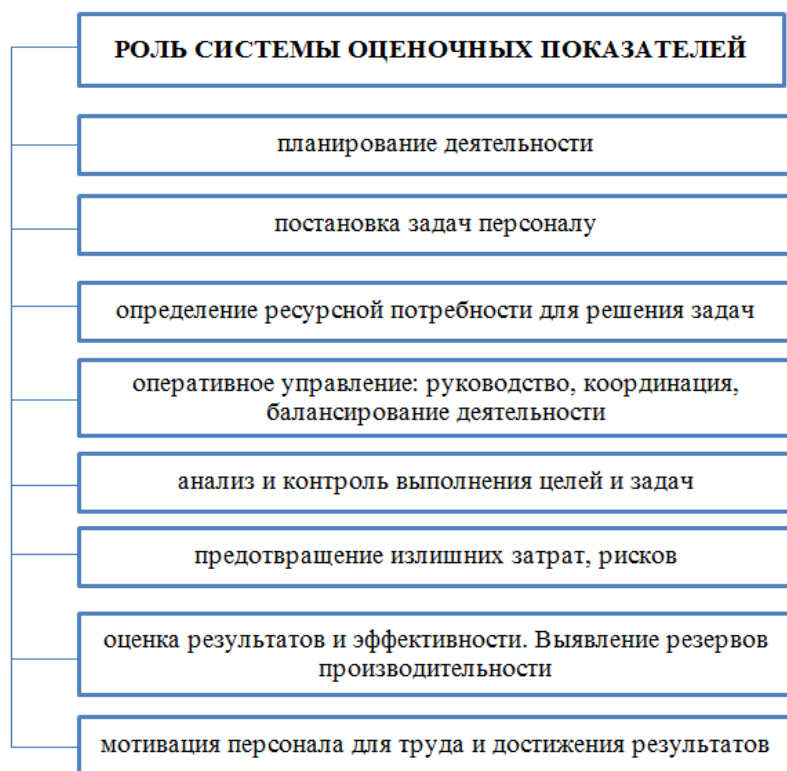
Временные и информационные проекции показателей имеют важное значение (табл.1).

Таблица 1

Временные и информационные проекции показателей

Проекция показателей	Пояснение
Стратегическая	Как выполняются стратегические показатели деятельности и труда в динамике за период 3–5 лет: факт - факт, план - факт;
Показатели текущего года	Ключевые показатели по труду и персоналу: план - факт
Оперативные показатели	Какие результаты достигнуты за период (квартал, месяц), ключевые показатели по труду и персоналу, уточнение плановых, текущих показателей внутри года, в силу необходимости изменений: план - факт.

Каждая проекция отличается глубиной анализа.

Для определения текущего положения и прогнозирования результа-

тов необходима система показателей. На рис. 2 представлена схема функционирования проекций кадровых ресурсов.

Эти показатели раскрывают зависимости, т.е. как трудовые ресурсы влияют на интеграцию ресурсов в продукцию, цену, себестоимость.

Профили трудовых ресурсов представлены в табл.2.

Качество труда оказывает непосредственное влияние на качество процессов, ресурсов, продукции, а также прибыли предприятия. Повышение качества труда невозможно без повышения качества персонала.



Рис.2 Схема функционирования проекций кадровых ресурсов

Таблица 2

Профили трудовых ресурсов

Наименование профиля	Характеристика	Пояснения
Персонал	Компетенции определяют качество решений и действий	Знания Умения Навыки Опыт труда
	Работоспособность определяет качество действий, взаимодействия	Соответствие сложности труда Деловые качества и ценности Владение приемами, методами, технологиями выполнения трудовых операций Взаимодействие в команде Коммуникационные возможности Мотивация Опыт достижений
	Личность определяет качество действий и взаимодействия	
Труд	Решения Действия Взаимодействия	

Оценка трудовых ресурсов и измерение результативности служат для развития потенциала сотрудников, выявления резервов производительности труда, оплаты и стимулирования труда, принятия правильных и обоснованных кадровых решений, развития и совершенствования деятельности в целом.

Список использованных источников:

1. Мизинцева, М.Ф. Оценка персонала / М.Ф. Мизинцева. - М.: Юрайт, 2015. - 154 с.
2. Кязимов К. Г. Управление персоналом. Профессиональное обучение и развитие / К.Г. Кязимов. – М.: Юрайт, 2019. - 202 с.
3. Руденко А. М. Управление персоналом: учебное пособие / А.М. Руденко, В.В.Котлярова, А.Т.Латышева. – М.: Феникс, 2020. - 320 с.

УДК 334.021

**МАЛЫЕ И СРЕДНИЕ ПРЕДПРИЯТИЯ В СОВРЕМЕННЫХ
УСЛОВИЯХ ХОЗЯЙСТВОВАНИЯ**

Щербакова А.В., студент 4 курса

Научный руководитель: канд. экон. наук, доцент Ткаченко Ю.А.

БГТУ им. В. Г. Шухова, г. Белгород, Россия

Малые и средние предприятия обычно рассматриваются как в развитых, так и в развивающихся странах как экономические агенты, главным образом ответственные за создание рабочих мест и получение доходов, особенно по сравнению с крупными фирмами чей национальный и глобальный вклад в занятость менее значителен.

В данной статье рассматриваются некоторые фундаментальные вопросы, связанные с малым и средним бизнесом.

Опыт большинства развитых стран свидетельствует о том, что малый и средний бизнес достаточно эффективен и представляет собой наиболее динамично развивающийся сектор.

Крупные корпорации, имеющие неоспоримый приоритет в возможностях привлечения финансовых, материальных и трудовых ресурсов для реализации крупных инновационных проектов, обладают неоспоримыми преимуществами в целом ряде отраслей и сфер деятельности.

В то же время для многих сфер наиболее оптимальными и продуктивными являются малые формы организации хозяйственной деятельности [1].

Основные преимущества малых и средних предприятий были исследованы достаточно полно, подтверждены практикой хозяйственной деятельности всех стран с рыночной экономикой и включают в себя следующее:

- гибкость, чувство инициативы, динамизм и маневренность при принятии управленческих решений;

- отсутствие инерции присущей адаптации к постоянно меняющимся технологическим и рыночным условиям эксплуатации;
- повышенная восприимчивость к новым, оригинальным инновациям и технологиям;
- отсутствие проявлений бюрократизма и формализма в организации деятельности фирмы;
- высокий уровень возможностей по обеспечению диверсификации товаров и услуг в соответствии с динамикой спроса и ускоренной реакцией на изменение экономических условий;
- продукция МСБ во многом соответствует современным тенденциям индивидуализации спроса.

На основе данных Единого реестра субъектов малого и среднего предпринимательства, с период с августа по ноябрь 2020 года, в России насчитывается около 5,67 млн МСП.

Из этого числа, сокращение малых предприятий составляют – на 3,3% (до 218,5 тыс.), средних стало больше на 5,2% (17,6 тыс.) [3].

Стоит отметить, что на сокращение числа МСП оказало влияние распространения коронавирусной инфекции COVID-19.

Однако количество субъектов малого и среднего предпринимательства начало сокращаться еще до пандемии.

Так, в 2019 году произошло снижение числа МСП по сравнению с 2018 и с 2017 годом на 124,3 тыс. единиц.

Данное снижение было вызвано такими факторами как: значительное снижение доходов населения, вследствие чего происходит снижение спроса на товары и услуги МСП; усиление налогового контроля; повышением НДС; теневой бизнес.



Рисунок 1. Число субъектов малого и среднего предпринимательства в России

В то же время во внимание следует принять тот факт, что количество занятых в МСП за год, если рассматривать показатели на ноябрь 2020 года по отношению к 2019 году, не уменьшилось, а возросло на 144 тыс. человек, до 15,516 млн человек.

Однако, по сравнению с показателями 2017 и 2018 года данное значение снизилось. Для сравнения, в 2018 году насчитывалось 16,1 млн, а в 2017 году – 15,7 млн человек, занятых в МСП [4].

Самое большое количество зарегистрированных субъектов малого и среднего бизнеса в РФ приходится на Центральный федеральный округ (1706,9 тыс. предприятий или 30,5%), за ним идет Приволжский федеральный округ (1000,1 тыс. предприятий или 17,9%).

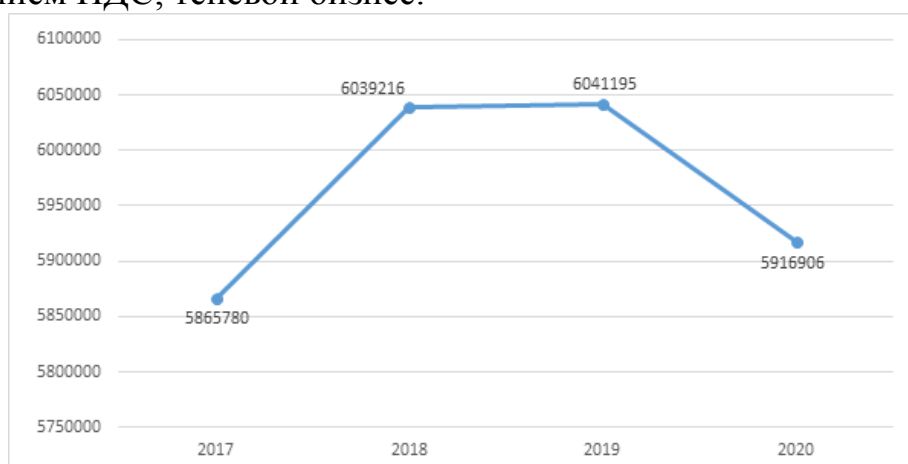
Затем Южный и Северо-Западный округа, доля каждого из которых составляет порядка 12% (666,8 и 649,3 тыс. предприятий соответственно) [4].

Тем не менее, лидерами в числе регионов по сокращению численности организаций малого и среднего бизнеса в 2020 году являются: Центральный (-6,3%) и Северо-Западный (-6,2%) федеральные округа [3].

Малые и средние предприятия – это фирмы, которые могут совершенствоваться в общей позитивной экономической среде.

Для этих малых и средних предприятий подходит общая политика, направленная на улучшение ситуации на рынке [2].

Элементами такой политики является:

1. Доступ к финансированию. Без финансирования МСП не могут быть экономически динамичными, а развитие всей страны невозможно обеспечить без функциональной финансовой системы. МСП трудно получить долгосрочный кредит на инвестиции по разумным процентным ставкам. Традиционное микрофинансирование не является решением проблемы. Микрофинансирование нацелено только на микро предприятия с целью сокращения бедности. Но бедные не обязательно являются лучшими предпринимателями.

2. Профессиональная подготовка. Образование – важный элемент любого экономического развития. МСП обычно испытывают нехватку квалифицированной рабочей силы, включая управленческие навыки. Хотя университетское образование имеет важное значение для некоторых МСП, подавляющее большинство МСП нуждаются, в частности, в профессиональной подготовке. Чтобы повысить качество квалифицированных рабочих, это должны быть не только работники с высшим образованием, которые зарабатывают высокий статус и высокую заработную плату: квалифицированные и опытные мастера также должны иметь возможность получать достойную заработную плату и иметь достойные условия труда.

3. Заработная плата и условия труда. Систематически низкая заработная плата и плохие условия труда в части малого и среднего бизнеса искажают конкуренцию и плохо сказываются на экономическом развитии. Рост заработной платы может сыграть важную роль в модернизации экономики. Установление одинакового уровня заработной платы в одном секторе не позволит некоторым МСП конкурировать на основе дешевой рабочей силы, а не инноваций. Это будет способствовать

инвестициям в физический капитал и навыки и таким образом повысить производительность труда. Кроме того, одинаковый уровень заработной платы в одном секторе был бы важным фактором мотивации работников, что также способствовало бы повышению их мотивации.

4. Макроэкономические рамки. Спрос стимулирует рост малых и средних предприятий, как это происходит со всеми компаниями. При недостаточном спросе даже самые лучшие условия предложения и поддержка малого и среднего бизнеса не могут предотвратить стагнацию. Для обеспечения достаточного спроса необходимо хорошее макроэкономическое управление.

Таким образом, малые и средние предприятия играют важную роль в обеспечении занятости и экономического развития страны.

Целенаправленная поддержка малого и среднего бизнеса со стороны государства определяет многие аспекты.

Данные предприятия обеспечивают сокращение числа безработных, что положительно отразится как на социальном развитии общества, так и на темпах экономического роста.

Ещё одним не менее важным моментом является то, что малые и средние предприятия подходят ответственно к партнерству и являются дисциплинированными бюджетными плательщиками.

Список использованных источников:

1. Балдина Ю.А. Роль и место субъектов малого и среднего предпринимательства в современных экономических условиях / Вестник Удмуртского университета. Серия Экономика и право. 2018. Т. 26. № 4. URL: <http://elibrary.ru/item.asp?id=26643676> (дата обращения 23.02.2021).

2. Горфинкель В.Я. Малое предпринимательство: организация, управление, экономика: учебное пособие/В.Я. Горфинкель, С.В. Земляк, О.М. Маркова и др. М.: Вузовский учебник: ИНФРА-М, 2019. 89 с.

3. Грачёва К.М., Петер Е.В. Государственная поддержка развития малого предпринимательства в Российской Федерации / Научный альманах. 2018. № 7-1 (21). URL: <http://elibrary.ru/item.asp?id=26629995> (дата обращения 26.02.2021).

4. Единый реестр субъектов малого и среднего предпринимательства. URL: <https://ofd.nalog.ru> (дата обращения: 22.01.2021).

5. Логинова, А.Г., Юричева Е.Ю. Актуальные проблемы малого и среднего предпринимательства современной России / Вестник Марийского государственного университета. Серия: Сельскохозяйственные науки. Экономические науки. 2018. Т. 3. № 7. С. 71-75.

6. Федеральный закон от 24.07.2007 № 209-ФЗ (ред. от 27.10.2020) «О развитии малого и среднего предпринимательства в Российской Федерации» // СПС «КонсультантПлюс». URL: http://www.consultant.ru/document/cons_doc_LAW_52144/ (дата обращения: 26.02.2021).

7. Слабинская И.А., Ткаченко Ю.А. Управление учетно-контрольными системами и их адаптированность к современной концепции бережливого производства // Вестник Белгородского университета кооперации, экономики и права. 2020. № 4 (83). С. 75-82.

ПРОБЛЕМЫ И ПУТИ РЕШЕНИЯ РАЗВИТИЯ ВНУТРЕННЕГО АУДИТА НА СОВРЕМЕННОМ ЭТАПЕ ХОЗЯЙСТВОВАНИЯ

Щербакова А.В., студент 4 курса

Научный руководитель: канд. экон. наук, доцент Тупикин П.Н.

БГТУ им. В.Г. Шухова, г. Белгород, Россия

В целях обеспечения эффективного позиционирования экономически активных хозяйствующих субъектов на конкурентном необходимо быстро реагировать на изменение влияния внешней экономической среды, производить мобилизацию внутренних резервов экономического роста, корректно оценивать влияние внешней и внутренней информации для принятия аргументированных управленческих решений. По нашему мнению этому должно способствовать формирование в системе менеджмента хозяйствующих субъектов эффективной системы внутреннего финансового контроля в форме внутреннего аудита. Хорошо отлаженная система внутреннего аудита помогает компании достигать стоящих перед ней целей и решать управленческие задачи с максимальной эффективностью.

Внутренний аудит – это структурное подразделение или служба внутри компании, на которую возложена задача обеспечения объективного, независимого анализа систем, бизнес-организаций и процессов. Роль внутреннего аудита заключается в предоставлении высшим руководителям и руководящим органам организации объективного источника информации о рисках организации, условиях контроля, операционной эффективности и соблюдении действующих законов и нормативных актов [5].

Поскольку внутренний аудит отчитывается перед высшим руководством, вполне уместно, чтобы его деятельностью руководил генеральный директор или совет директоров через свой комитет по аудиту. Члены службы внутреннего аудита должны быть независимы от внутренней политики и непредвзяты, чтобы обеспечить руководство объективным источником информации. Под руководством Комитета по аудиту внутренний аудит работает вместе с руководством над систематическим анализом деятельности по контролю за критическими системами и процессами.

Целью деятельности внутренних аудитов является выявление слабых мест в процессах организации и внутренней среде контроля, с тем чтобы их можно было устранить как можно быстрее и предотвратить причинение вреда организации или ее заинтересованным сторонам. Соответственно, план внутреннего аудита для организации должен основываться на риске или, другими словами, быть разработан для изучения тех областей, которые представляют наибольший риск для компании. План внутреннего аудита должен также включать компонент стратегических потребностей организации [1].

Технически внутренний аудит является центром затрат в компании – он не приносит дохода. Однако хорошее функционирование внутреннего аудита может иметь огромное значение для выживания и процветания любой организации. В отличие от внешних аудиторов, внутренние аудиторы выходят за рамки оценки риска финансовой отчетности и рассматривают более широкие вопросы, такие как репутация организации, операционная эффективность, стратегический рост, ее влияние на окружающую среду и то, как она относится к своим сотрудникам.

В современных условиях у внутреннего аудита имеются проблемы. Одними из основных проблем можно выделить [4]:

1. недостаток требуемых теоретических исследований в области методологии;
2. малое количество нормативно-правовых документов, согласно которым регулируется деятельность внутренних аудиторов, также низкий уровень профессионализма аудиторских сотрудников;
3. достаточно низкая квалификация специалистов;
4. недостаточные вложения на содержание службы внутреннего аудита;
5. определенные опасности имеют все шансы остаться необнаруженными;
6. низкий уровень вовлеченности администрации;
7. наличие излишних стадий выполнения внутреннего аудита;
8. недостаток информации.

На основе всех выделенных проблем возможно выделить основные пути решения данных проблем:

1. усовершенствование внутренних процессов и операций посредством разработки внутренних регламентов;
2. повышение уровня профессиональной подготовки внутренних аудиторов;
3. перераспределение управленческой подчиненности работ внутри его аудита;
4. формирование специальных условий, при которых всевозможные отклонения ставят сотрудника либо отделение компании в невыгодное положение и стимулирует их к регулированию «узких мест»;
5. повышение заинтересованности, вовлеченности и участия персонала организации в управлении;
6. предоставление возможностей расширения, модернизации, улучшения системы внутреннего аудита;
7. повышение оперативности предоставления абсолютно объективной информации.

Таким образом, в завершение необходимо выделить, что современных условиях развития рыночных отношений, предоставляется все больше возможностей внешнему аудиту доказать собственную полезность и повысить заинтересованность руководителей организации в его существовании и развитии.

Функции внутреннего аудита играют важнейшую роль в том, чтобы помочь руководителям прийти повысить эффективность деятельности организации с обеспечением режима ее экономической безопасности. Кроме того, усилия внутреннего аудита по выявлению нарушений в системе внутреннего контроля помогают защитить от потенциального мошенничества, расточительства или злоупотреблений и обеспечить соблюдение законов и иных нормативно-правовых актов. Результаты внутреннего аудита предоставляют руководству информацию по улучшению текущих процессов, которые не функционируют надлежащим образом.

Список использованных источников:

1. Международные основы профессиональной практики внутреннего аудита. Международные профессиональные стандарты внутреннего аудита (Стандарты). URL: <http://www.iaa.ru> (дата обращения: 21.02.2021.).
2. Петракова Н.И. Проблемы и перспективы развития внутреннего контроля на предприятии // Молодой ученый. – 2018. – № 13. – С. 257–260. – URL: <https://moluch.ru/archive/199/49027/> (дата обращения: 22.02.2021).
3. Правило (Стандарт) № 29 «Рассмотрение работы внутреннего аудита» / Об утверждении федеральных правил (стандартов) аудиторской деятельности постановление Правительства РФ от 23 сент. 2002 г. № 696 (ред. от 22.12.2011). URL: <http://www.minfin.ru> (дата обращения: 21.02.2021.).
4. Хорошкова, С.В. Проблемы развития внутреннего аудита в России / С.В. Хорошкова // Наука и образование: хозяйство и экономика; предпринимательство; право и управление. – 2016. – № 8 (75). С. 32-35.
5. Юнусова Д.А. Значение и содержание внутреннего аудита организации // Вестник Дагестанского государственного университета. Сер. 3: Общественные науки. – 2017. – Т. 32, вып. 2. – С. 19–25.

УДК 338.001.36

**ФУНКЦИОНАЛЬНО-СТОИМОСТНОЙ АНАЛИЗ В СИСТЕМЕ
УПРАВЛЕНИЯ ПЕРСОНАЛОМ КОММЕРЧЕСКОГО
ПРЕДПРИЯТИЯ**

Янчук Е.М., Коваль А.А., студенты 3 курса

Научный руководитель: ст. преподаватель Голец О.В.

*УО «Брестский государственный технический университет» г. Брест,
Республика Беларусь*

На сегодня ни одна организация или предприятие не может обойтись без анализа своей деятельности. Это является следствием развития рыночных отношений, которые требуют четкого распределения средств и ведения анализа, чтобы проследить, эффективно ли работает то или иное предприятие. Поэтому такой вопрос как методика функционально-стоимостного анализа на предприятии является достаточно актуальной для современных наших предприятий.

Для того, чтобы минимизировать затраты и увеличить производительность персонала, нужно выполнить функционально-стоимостной анализ функций [1]. Для выполнения исследования функций отдела управления персоналом (ОУП) нужно рассмотреть задачи работников этого отдела. Этот анализ оптимизирует взаимосвязь между качеством, эффективностью функций и расходов на их реализацию.

Сверху – основная функция работников отдела управления персоналом. Затем идут первичные и вторичные. Обратим внимание на важность второстепенных функций при помощи цифр: «0» – излишняя, «1» – нужная (таблица 1).

Таблица 1 – Функции специалистов ОУП [4]

Обеспечение работников, его оптимального использования, профессиональное и социальное развитие	Важность функции	Затраты времени в теч. года, ч	Расходы в теч. года, руб
1. Формирование приказов по индивидуальному составу		285	1140
1.1. Заключение трудовых договоров	1	170	680
1.2. Ознакомление специалистов с подписанием правил внутреннего распорядка, трудовых договоров и внесением в них изменений	1	115	460
2. Подготовка, учет, заполнение и хранение персональных дел на сотрудников		340	1360
2.1. Ведение, учет и своевременное заполнение персональных карточек сотрудников	1	240	960
2.2. Подготовка и предоставление справок с места работы по месту требования сотрудника и прочих официальных органов	0	100	400
3. Ведение табеля учета рабочего времени		240	960
3.1. Подготовка материалов, которые необходимы, издание указаний по нарушителям трудовой дисциплины	1	160	640
3.2. Сбор информации об использовании рабочих часов сотрудника	0	80	320
4. Ведение базы данных индивидуального состава		455	1820
4.1. Ведение листов нетрудоспособности	1	350	1400
4.2. Предоставление материалов к проверке трудовой инспекции	1	105	420
5. Создание графика отпусков		130	520
5.1. Контроль осуществления графика отпусков	0	80	320
5.2. Информация о начале отпуска на сотрудника	0	50	200

6. Организация улучшения навыков сотрудников		220	880
6.1. Контроль базы обучения сотрудников	1	110	440
6.2. Заполнение договоров на обучение сотрудников согласно заявкам, которые подали	1	110	440
7. Формирование организационной системы		150	600
7.1. Выполнение кадрового делопроизводства	1	100	400
7.2. Следование графика документооборота в указанный период	1	50	200
Всего:			7280

После проведения анализа были выявлены излишние функции: «Подготовка и предоставление справок с места работы по месту требования сотрудника и прочих официальных органов»; «Сбор информации об использовании рабочих часов сотрудника»; «Контроль осуществления графика отпусков»; «Информация о начале отпуска на сотрудника». Анализ снижения затрат на технологические функции выполняется в основном для избыточных функций.

Анализ снижения стоимости функций процесса осуществляется в первую очередь по излишним функциям (таблица 2).

Таблица 2 – Анализ излишних функций [собственная разработка]

Наименование излишних функций	Затраты в времени в теч. года, ч	Расходы в теч. года, руб
2.2. Подготовка и предоставление справок с места работы по месту требования сотрудника и прочих официальных органов	100	400
3.2. Сбор информации об использовании рабочих часов сотрудника	80	320
5.1. Контроль осуществления графика отпусков	80	320
5.2. Информация о начале отпуска на сотрудника	50	200
Всего:	310	1240

Расходы на осуществление избыточных функций составляют 1240 руб и 310 часов в год. Представим некоторые из способов решения этой проблемы [2]:

1) Для исполнения функций, которые были признаны выше избыточными, подобрать работника отдела управления персоналом, работа которого будет направлена на эти функции.

Преимущества: рост уровня продуктивности функционирования отдела; минимизация длительности реализации функций ОУП. Недостатки:

трудоемкость контроля ОУП ввиду роста количества сотрудников; расходы на оплату труда еще одного специалиста (850 руб).

Как результат: решение вопроса при помощи найма дополнительного специалиста не является эффективным способом сокращения расходов на реализацию функций.

2) Удаление функций, которые являются избыточными.

Преимущества: минимизация расходов. Недостатки: значимые функции ОУП не будут выполняться, что влечет за собой снижение производительности работы подразделения.

Как результат: удаление этих функций послужит причиной для снижения эффективности работы ОУП.

3) Компьютеризация при реализации данных функций.

Преимущества: скорость выполнения данных функций увеличивается; затраты труда на их реализацию минимизируются. Недостатки: расходы на реализацию – 600 руб.

Как результат: решение проблемы с помощью внедрения компьютерных программ для выполнения данных функций перекрывает расходы на ее реализацию.

Перемена затрат труда на осуществление функций при проведении ФСА (таблица 3).

Таблица 3 – Итог проведения ФСА, руб (час) [собственная разработка]

Наименование функции	Затраты на осуществление функций руб (час)		Экономия, руб. в год (час в год)
	До мероприятия	После мероприятия	
2.2. Подготовка и предоставление справок с места работы по месту требования сотрудника и прочих официальных органов	400 (100)	174 (43)	+226 (+57)
3.2. Сбор информации об использовании рабочих часов сотрудника	320 (80)	162 (41)	+158 (+39)
5.1. Контроль осуществления графика отпусков	320 (80)	124 (31)	+196 (+49)
5.2. Информация о начале отпуска на сотрудника	200 (50)	137 (34)	+63 (+16)
Итого	1240 (310)	597 (149)	+643 (+161)

Исходя из вычислений было обнаружено, что при компьютеризации данных функций затраты на их выполнение будут снижены на 643 руб и 161 часа в год (54 руб в месяц и 13 час в месяц).

Экономическая выгода от предполагаемых мер составила 643 руб и 161 часа в год.

Осуществляемый функционально-стоимостной анализ доказывает рациональность выбора варианта, который предполагает сокращение расходов на реализацию функций ОУП с помощью покупки программного обеспечения для функционирования ОУП.

Социальное влияние отражается в сокращении времени работы специалистов ОУП, что помогает снизить нагрузку и время на реализацию конкретных функций. Уменьшение длительности исполнения обязанностей обуславливает сокращение переутомления, совершенствование труда и отдыха.

Благодаря функционально-стоимостному анализу, осуществляемому в организации, обнаружены функции, продолжительность исполнения которых при применении программного обеспечения можно минимизировать [3]. При этом, при покупке программы будут сокращены расходы на реализацию функций на сумму 643 рубля и 161 часа в год. Также замечено влияние социального эффекта, который отражается в сокращении времени работы специалистов ОУП, после чего минимизируются нагрузки и продолжительность выполнения конкретных функций.

Список использованных источников:

1. Пивиков Д.В. Функционально-стоимостной анализа (ФСА) на основе процессного подхода как инструмент управления промышленным предприятием / Д.В. Пивиков, К.И. Колесов // Экономика и предпринимательство. – 2014. – № 4-1 (45-1). – С. 782-787.

2. Зазерская В.В., Климук Е.В. Функционально-стоимостной анализ как инструмент оптимизации затрат // Вестник Брестского государственного технического университета. – 2014. – № 3(87). – С. 66-69.

3. Ахмедова Л.А., Сулейманова Д.А. Функционально-стоимостной анализ в системе управления предприятием // Научное обозрение. Серия 1: Экономика и право. – 2012. – № 3-4. – С. 120-122.

4. Кузнецова В.Б., Корабейников И.Н. Функционально-стоимостной анализ системы и технологии управления персоналом. / учеб. пособие для вузов. - Оренбург: ОГУ, 2016. – 140 с.

«СОЦИАЛЬНО-ГУМАНИТАРНЫЕ АСПЕКТЫ РАЗВИТИЯ ЧЕЛОВЕКА И ОБЩЕСТВА»



ПРОФЕССИОНАЛЬНО-ЗНАЧИМЫЕ КАЧЕСТВА СЕСТРИНСКОГО ПЕРСОНАЛА В СОВРЕМЕННЫХ УСЛОВИЯХ

Агафонов Д.А., студент 4 курса

Научный руководитель: преподаватель Лашина Е.В.
*ОГАПОУ «Старооскольский медицинский колледж»,
г. Старый Оскол, Россия*

Профессия медицинского работника предъявляет специфические требования к подготовке специалистов и высокую ответственность за оказанную ими помощь пациентам. Люди вверяют медицинским работникам самое дорогое, что у них есть, здоровье и в целом жизнь, свою и своих близких. Главное в профессиональной деятельности медиков – укрепление и поддержание здоровья. Личность медицинского специалиста, а именно его моральный облик и профессиональная подготовка – две основные составляющие, которые в конечном итоге определяют успех лечения и влияют на качество медицинской помощи.

Образ медицинского специалиста начал формироваться еще со времён Гиппократов, который считал, что «лицо, посвятившее себя медицине, должно обладать следующими качествами: бескорыстием, скромностью, целомудрием, здравым смыслом, хладнокровием...».

Основные направления деятельности сестринского персонала в России — это первичная медико-санитарная помощь с акцентом на профилактическую деятельность; лечебно-диагностическая помощь, в том числе обеспечение интенсивного стационарного лечения и ухода; реабилитационная и медико-социальная помощь пациентам с хроническими заболеваниями, старикам, инвалидам, инкурабельным и умирающим.

Важнейшими составляющими профессиональной деятельности специалиста в области медицины являются личностные качества человека. При этом, формирование профессионально-значимых качеств — это сложный и динамический процесс, затрагивающий (длящийся) все годы обучения.

Профессионально-значимые качества – это многофункциональные и психофизиологические качества и свойства личности, влияющие на результативность профессиональной деятельности. Медицинские работники должны обладать такими качествами, как высокое мастерство и профессиональная настойчивость, наличие необходимых практических и теоретических знаний, компетентность, наблюдательность и проницательность, развитое клиническое мышление и пристрастие.

Медицинский персонал обязательно должен быть квалифицированным. Но современное общество по-прежнему воспринимает медицинскую сестру как главного помощника врача, признавая ее высокую квалификацию, но не воспринимая ее как самостоятельного специалиста.

Нет сомнения в том, что без объективных истинных знаний деятельность медицинского работника, даже при условии соблюдения моральных принципов, является непрофессиональной. Однако, помимо должностных обязанностей, к медицинской сестре стали предъявляться требования к индивидуальным особенностям специалиста, которые и определяют ее профессионально-важные качества, позволяющие определить успех в деятельности медицинской сестры. Сестринское дело стало укрупняться по специальностям. Вслед за **бережной поликлиникой**, медицинских сестер переместили от врачей в отдельные холлы и кабинеты, но назвать это самостоятельной практикой сегодня пока сложно.

Самостоятельная деятельность медицинской сестры включает в себя укрепление здоровья пациента, восстановление утраченных функций, профилактику болезней и травм и облегчение страданий. Поэтому так важно увеличивать ответственность сестринских кадров, поскольку «медицинская сестра – не помощник врача, а тот, кто оказывает медицинскую помощь».

Расширяя границы самостоятельной деятельности медицинских сестер, мы значительно сумеем повысить качество сестринской помощи.

Начиная общение с больным, медицинский работник обязан сосредоточить все свое внимание на сохранении жизни, облегчении страданий и восстановлении здоровья, полностью подчинив достижению этих целей ум, волю, знания и опыт. Одними из основных требований являются добродетельное отношение к пациенту и высокий профессионализм, позволяющий поддержать и оказывать помощь тяжелобольным людям, потерявшим надежду на благоприятный исход.

Проведенное анкетирование по выявлению профессионально-значимых качеств сестринского персонала в современных условиях среди студентов 1-го года обучения, студентов выпускных групп, медицинских работников ЛПУ города и потенциальных пациентов дал следующие результаты.

Студенты выпускных групп и медицинские работники ЛПУ города на первое место ставят такое профессионально-значимое качество, как профессионализм - 93% и 100% соответственно. Второе место, согласно опросу, занимает ответственность – 92% и 98%. А вот на третье место студенты отдают быстроте реакции – 61%, медицинские работники – самоконтролю эмоций – 75%.

Анализируя результаты анкетирования потенциальных пациентов, мы убедились в том, что они на первое место выдвигают доброту – 74%, на второе место – отзывчивость – 63%, на третье место – любовь к профессии - 45%.

Эти итоги имеют определенное сходство с анкетными данными студентов 1-го года обучения, которые также на первое место ставят доброту – 83%, на второе место – любовь к профессии – 46%, на третье место – профессионализм - 89%. Обучаясь в нашем колледже в течение 3-х меся-

цев, познавая азы профессии и приобретая первичные профессиональные навыки студенты начинают оценивать их значимость в современных условиях работы сестринского персонала.

Следует отметить, что некоторые профессионально-значимые качества не были отмечены ни медицинскими работниками ЛПУ, ни студентами СМК. Это такие качества как: отсутствие брезгливости, чуткость, ловкость, аккуратность.

Потенциальные пациенты не оценили должным образом такие качества как ум, выносливость, самоконтроль эмоций. Это значит, что на пациента действует такой фактор, как первый образ восприятия (доброта, отзывчивость и т. д.) и доминирует впоследствии долгое время.

Выводы:

1. Таким образом, обучаясь медицинской профессии, студенты начинают профессионально мыслить – данные их опроса из года в год приближаются к данным опроса профессиональных медицинских работников. Это свидетельствует о становлении личности в профессии.

2. Медицинские работники практического здравоохранения, студенты СМК и потенциальные пациенты оценивают профессию недостаточно полно, исключая значимость многих профессионально важных качеств, и над этим стоит нам всем задуматься.

Как видим, профессия медицинской сестры предъявляет большие требования к психофизиологическим свойствам человека и ко всему набору психических функций. Требования к личностным качествам касаются преимущественно эмоционально-волевой и коммуникативной сфер.

Список использованных источников:

1. Громов, А.П. Права, обязанности и ответственность медицинских работников. – М., 2016. (12)

2. Матвеев, В.Ф. Основы медицинской психологии, этики и деонтологии. – М.: «Медицина», 2017. (25)

3. Скокарев, С.А. Менеджер по персоналу – знания о психологии личности // Управление персоналом. – 2019. - №17. - с. 24-25. (38)

УДК 373.3.3164.062.8

СОЦИАЛЬНЫЕ ФУНКЦИИ ЯЗЫКА В НАЧАЛЬНОЙ ШКОЛЕ

Акимова О.М., студент 4 курса

Научный руководитель: канд. пед. наук, доцент Бабенко Н.А.

Донецкий национальный университет, г. Донецк, ДНР

Язык является явлением социальным, овладение которым невозможно без общения с другими людьми, то есть без социального взаимодействия. Также язык выступает одним из основных средств передачи культуры помимо того, что он основан на имитации жестов, а именно: крики, жесты,

манера хмуриться и улыбаться. Одной из еще немаловажных черт языка является невозможность утратить приобретенный навык говорить, если основной словарный запас индивида, правила речи и его структура усвоены в период 8-10 лет не будут сформированы и усвоены. Все это свидетельствует о том, что степень приспособляемости языка к потребностям людей очень высока и их общение без языка осуществлялось бы на примитивном уровне.

На сегодняшний день подрастающее поколение практически разучилось общаться, не умеет конструктивно выразить то, о чем думает, зачастую даже боится что-то сказать. Одной из причин этому может послужить частое использование современных технологий в жизни человека, однако они стали неотъемлемой частью нашей жизни. Несомненно, они очень облегчают нашу жизнь, но в то же время от них идет колоссальный вред всем людям в плане социализации, особенно подрастающему поколению. Во время общения с кем-либо можно использовать различные sms, смайлы, стикеры, которые выражают эмоцию на экране, но никак не в реальном мире. Идет короткая переписка, которая состоит из пары слов и чаще всего бессмысленная.

Сейчас практически такой жанр, как эпистолярный, потерял свою популярность и ценность. Этот жанр представляет собой текст, имеющий форму открытки, письма, телеграммы, которую посылают адресату для сообщения определенных сведений. Такие тексты пишутся от руки, но сейчас все привыкли к компьютерным мониторам и клавиатуре, а ручку и бумагу позабыли.

Народ испокон веков, не переставая в процессе как быта, так и в культурной жизни взаимодействуют друг с другом. Во время этого процесса возникает потребность сообщения какой-либо информации друг другу. Например, передача своего жизненного опыта, обмен новостями, оценить какое-то событие, потребность высказать свое собственное мнение и так далее.

Каждому человеку присущи цели, намерения, симпатии по отношению к кому-либо или антипатии, ценности, шаблоны поведения, а также наличие индивидуального мира. Это все может быть достигнуто только через процесс социализации. Социализация является процессом, посредством которого индивидом усваиваются нормы его группы таким образом, что через формирование собственного «Я» проявляется уникальность данного индивида как личности, процесс усвоения индивидом образцов поведения, социальных норм и ценностей, необходимых для его успешного функционирования в данном обществе [1]. По-другому под социализацией понимается процесс непрерывающегося познания, закрепления и творческого освоения человеком норм и правил поведения, которые диктует ему общество.

Социализация включает в себя все процессы обучения и воспитания, приобщения к культуре, через которые у человека появляется социальная

природа и способность учувствовать в социальной жизни. Окружение индивида принимают участие в процессе социализации: в первую очередь семья, также сверстники, соседи, средства массовой информации и так далее.

Существуют такие стадии социализации:

1) дотрудовая социализация – от рождения индивида, школьные годы, студенческие;

2) трудовая стадия – период устройства на работу до периода выхода на пенсию;

3) послетрудовая стадия.

Так как индивид не может жить один сам по себе, ему ничего не остается, как искать различные способы для взаимодействия с подобными себе. «Общество выступает нашим жизненным опытом общения с людьми, которые нас окружают. Этот опыт начинает появляться практически с момента рождения, который в дальнейшем послужит контекстом всего, что мы переживаем, включая наш опыт общения с природным миром и с самим собой, потому что все эти и другие опыты опосредуются и модифицируются для нас другими людьми» [2].

Так же принято считать, что становление социального в человеке осуществляется, главным образом, через язык, обеспечивающий включение индивида в социальные отношения, овладение социальными ролями и воздействие социума на индивида.

Язык является специфическим способом мировидения, наиболее полно выражая духовную жизнь народа и его самосознание, индивидуализируя этнос. Являясь двойственным качеством, как национальный язык, так и его литературная форма реализует социальную функцию этнического признака, при этом являясь «символом нации». Но несмотря на это, в процессах социализации язык играет особенную роль благодаря своей силе и универсальности и, чтобы стать его компетентным носителем культуры, мы должны уметь говорить именно так, как принято в культуре.

Возникновение, развитие и существование языка является коллективным достоянием, основным назначением которого считается обслуживание нужд человеческих обществ и в первую очередь обеспечение общения между членами большого или малого социального коллектива, а также обеспечение данного сообщества функционирования коллективной памяти.

Назначение языка состоит в том, чтобы предоставить между членами социального коллектива общение и обеспечить для данного сообщества функционирование коллективной памяти. Он реализуется посредством использования речи, представляющая собой вербальное средство общения, то есть внешнее проявление языка [3].

Под обществом следует понимать систему различных отношений между индивидами, которые принадлежат к разным профессиональным, возрастным, социальным, половым, этнографическим, этническим группам, к той этносоциальной среде, в которой каждый человек занимает свою определенную позицию и имеет свой общественный статус, социальную роль и функцию как личность.

Такие средства массовой информации как радио, печать и телевидение выступают мощным инструментом социализации личности. С помощью их осуществляют интенсивную обработку общественного мнения и его формирование. При этом существует вероятность реализации как разрушительных, так и созидательных задач. Преемственность, сохранение и усвоение традиций неотделимы от повседневной жизни людей, потому что передачу социального опыта человечества органично включает в себя социализация личности. Благодаря им происходит приобщение нового поколения к возможности решать экономические, социальные, политические и духовные проблемы общества.

Язык, выступающий основным механизмом общения, актуализируется через речь в окружающую социальность. При коммуникации благодаря языку собеседники выражают свои мысли и понимают друг друга посредством языка мысли. А результатом данного взаимодействия выступает реакция, возможно смена поведения или мысленных установок. И все это без языка было бы невозможным, образование и существование которого до наших дней напрямую связано с желанием общества взаимодействовать, общаться, выражать свое видение на что-либо и обмениваться полученной информацией.

Для того, чтобы ребенок освоил все социальные роли и вступил в социальные отношения, нужно использовать особый инструмент для успешного процесса социализации. Прямое отношение к этому имеет усвоение языка, который является одним из инструментов социализации, помимо компонента. Личность на протяжении всей его жизни развивается за счет взаимодействия с окружающей средой, ориентированное на саморазвитие, самоорганизацию в обществе, а также на усвоение и воспроизводство социальных норм и культурных ценностей. Для социализации характерно в младшем школьном возрасте овладение учениками системой средств, которые необходимы для освоения социальных ролей, для того чтобы ребенок осознал то, что он является носителем культуры и формирование первоначальных представлений о единстве и многообразии языкового пространства страны. Язык как социальное явление – это знаковый механизм общения, система знаков, служащих для общения и способных выразить всю совокупность представлений человека о мире [5].

В процессе овладения языком у ребенка расширяется лексикон, с помощью которого он может выражать свои мысли, суждения, предположения, догадки при общении с окружающими.

Для того, чтобы правильно и грамотно выразить свои мысли при коммуникации необходим большой словарный запас. Ведь у косноязычного человека будут возникать трудности в повседневной жизни, мы не сможем убедить своего оппонента в правоте своих взглядов, не получится аргументировать свои доводы, которые были приведены, четко и без лишней «воды» суметь выразить свои мысли. Все эти проблемы усложняют жизнь, делают ее труднее и тусклее.

Словарный запас мы можем пополнить благодаря постоянному чтению литературных и художественных произведений. Из книг происходит обогащение личности, мы берем опыт, они служат помощником для ориентира в событиях жизни, в собственных поступках и решениях.

Таким образом, социализацию понимают как процесс усвоения индивидом определенной системы знаний, норм и культурных ценностей, которые позволяют ему функционировать в качестве равноправного члена общества. В социализацию входит как социально-контролирующие процессы целенаправленного воздействия на личность, то есть воспитание, так и стихийные, спонтанные процессы, которые влияют на ее формирование.

Список использованных источников:

1. Бахтин М.М. Антропологическая / М.М. Бахтин. – М.: Лабиринт, 2010. – 255 с.
2. Бондаренко М.А. Курс лекций «Введение в языковедение» / М.А. Бондаренко. – М., 2007. – 391 с.
3. Власов В.Г. Большой энциклопедический словарь изобразительного искусства / В.Г. Власов. – М.: СПб: ЛИТА, 2000. – 908 с.
4. Колшанский Г. В. Объективная картина мира в познании и языке / Г.М. Колшанский. – М.: Наука, 2006. – 120 с.

УДК 376

**ОСНОВНЫЕ ПОДХОДЫ К ОРГАНИЗАЦИИ ИНКЛЮЗИВНОЙ
ОБРАЗОВАТЕЛЬНОЙ СРЕДЫ ДЛЯ ДЕТЕЙ С РАССТРОЙСТВАМИ
АУТИСТИЧЕСКОГО СПЕКТРА**

Анохина О.В., педагог-психолог, Луханина Ю.В., воспитатель
*МБДОУ детский сад № 41 «Семицветик»
Старооскольского городского округа*

Дошкольный возраст - один из важных периодов, когда ребенок нуждается в психолого-педагогической помощи. От ее качества и своевременности зависит социально-эмоциональное развитие, адаптация к окружающей среде, приобретение знаний, умений.

За последние десятилетия произошли не только социально-политические изменения в нашем обществе, но были сильно модернизированы и изменены системы воспитания и обучения детей в дошкольных образовательных учреждениях, отразившиеся на развитии и воспитании детей. Специалисты все чаще стали встречаться с детьми, имеющими особенности психофизиологического развития и трудности поведения [2,6]. Значительная часть из группы этих детей составляет дети с расстройствами аутистического спектра. Это можно объяснить, как повышением компетентности специалистов, совершенствованием методов дифференциальной диагностики, так и увеличением детей с данными нарушениями [1].

Прошедшие преобразования в образовательной среде были пересмотрены нормы и правила доступности образования и соблюдения прав детей с ограниченными возможностями здоровья. До прошедших изменений такие дети чаще всего находились на домашнем обучении. Сейчас же дети с РАС почти всегда проходят обучение и получают коррекционно-развивающий комплекс мероприятий в дошкольном образовательном учреждении.

Дети с РАС значительно отличаются от других детей. Под термином РАС принято понимать триаду симптомов:

1. нарушения в сфере социального взаимодействия,
2. нарушения коммуникации (способности к общению),
3. стереотипность поведения [3,6]

которые выражаются в сложности взаимодействия с окружающими, отставанием психического развития, отсутствием навыков самообслуживания, нарушении речевого развития, гипер- или гипосензитивности к сенсорным стимулам, быстрое закрепление негативных впечатлений, проявляющихся в агрессии, самоагрессии, аутостимуляции и др. [1].

Но и дети у которых стоит диагноз РАС существенно отличаются друг от друга по степени выраженности нарушений речи, познавательного развития, коммуникативных способностей [4]. Около 75% детей с РАС имеют интеллектуальную недостаточность, примерно 25% имеют нормативные или превышающие средние показатели интеллектуального развития, при этом имеется неравномерность психического развития, в 5 раз чаще встречается у мальчиков, чем у девочек) [5].

Рассмотрим специфику включения детей с РАС в ДООУ и значимость психолого-педагогического сопровождения. Под психолого-педагогическим сопровождением понимается комплексная коллективная работа специалистов (дефектолога, логопеда, психолога, медицинского работника) по индивидуально составленному маршруту, разработанному на основе медицинской, психологической документации. В зависимости от степени нарушения и способности социализации ребенка с РАС определяется подход к образовательной среде.

При поступлении ребенка в дошкольное образовательное учреждение собирается психолого-педагогическая комиссия, которая опирается на следующие документы:

1. заключение ТПМПК (территориально психолого-медико-педагогической комиссии),
2. медицинская и психолого-педагогическая документация
3. при наличии, рекомендации из учреждений, где ранее ребенку и его семье оказывалась помощь.
4. знакомятся с семьей будущего воспитанника, для этого используются: беседы, наблюдения, анкетирование.
5. проводится психолого-педагогическое обследование.

На их основании составляется ИОМ (индивидуальный образователь-

ный маршрут), который учитывает особые образовательные потребности ребенка, его индивидуальные особенности и возможности. Работа с ребенком формируется из актуальных задач развития. Примеры возможных вариантов.

1. Полная инклюзия при частичной социализации, успешном опыте самообслуживания, способность участвовать в организованной деятельности (с частичной помощью взрослого) и незначительным отставанием в познавательной среде. Пребывание такого ребенка в группе с нормотипичными детьми будет служить толчком для его дальнейшего развития. Воспитанник кроме развития познавательной сферы будет приобретать необходимый социальный опыт, необходимый ему при школьном обучении.

2. Частичная инклюзия. Когда у ребенка недостаточно сформированы навыки самообслуживания, есть способность участвовать в организации деятельности (с большой помощью взрослого – присутствие тьютора) и средний уровень отставания в познавательной сфере, ему показана частичная инклюзия, т.е. воспитанник находится в группе с нормотипичными детьми только на определенных занятиях, в режиме кратковременного пребывания. Остальное время он может проводить в группе компенсирующей направленности или находиться дома.

3. Ресурсная группа или группа компенсирующей направленности. Когда у ребенка выраженные аутистические нарушения: полностью, частично или совсем не сформированы навыки самообслуживания, низкий или средний уровень познавательной сферы, способность участвовать в организованной деятельности минимальная или отсутствует, есть факты измененного поведения или восприятия (повышенная чувствительность к звукам), возможное присутствие нежелательного или агрессивного поведения и другие факторы. Данный ребенок нуждается в специализированной помощи. На первом плане стоит задача социализации, формирования необходимых навыков, соблюдение охранительного режима и комплексные занятия со специалистами (дефектолог, логопед, психолог) при постоянном тьюторском сопровождении.

Так как РАС – это особенные дети, то и подход к их обучению является специфическим. Особую роль в этом процессе занимают родители. Дети с РАС от других детей с нарушениями развития отличаются трудностью переноса полученных навыков, недостаточная ориентированность на других людей, замкнутостью в мире внутренних переживаний. Участие родителей в коррекционно-развивающей работе делает просто необходимой. Родители должны постоянно взаимодействовать со специалистами при постановке и реализации задач, т.е. активно участвовать в коррекционно-развивающей работе. Это подразумевает присутствие родителей на занятиях, активное выполнение и закрепление навыков, приобретенных при работе со специалистами. Донесение информации об особенностях и изменениях поведения ребенка в результате коррекционной работы.

Так же одним из немаловажным фактором успешности проводимой работы является тьюторское сопровождение. Тьютор следит за организацией рабочего пространства ребёнка; соотносит задания воспитателя с возможностями ребёнка; служит связующим звеном между специалистами ДООУ, родителями, адаптирует пространство где занимается ребёнок под его нужды, подбирает методические пособия, анализирует динамику развития.

Как показано выше от профессиональных навыков команды специалистов, работающих с ребенком, зависит эффективность работы. Следовательно, все специалисты, сопровождающие ребенка с аутизмом должен быть компетентным в вопросах диагностики и коррекции данного заболевания, т.е. знание основных коррекционных подходов и особенностей их применения, владеть навыками выбора ведущего подхода и его реализации. [7]. Соблюдение всех вышеперечисленных правил и условий на протяжении всего времени посещения ребенком с расстройствами аутистического спектра дошкольного образовательного учреждения гарантирует эффективность выполнения индивидуального образовательного маршрута.

Список используемых источников:

1. Кувшинова И.А., Баранова Ю.А. Особенности развития детей, страдающих аутизмом // Мир детства и образование : сборник материалов XIII Международной научно-практической конференции. Магнитогорск : Изд-во Магнитогорск. гос. техн. ун-та им. Г.И. Носова, 2019. С. 223-226.

2. Лебедева О.А., Линькова М.В. Развитие коммуникативных навыков у дошкольников с ранним детским аутизмом с помощью музыкотерапии // Мир детства и образование : сборник материалов XIII Международной научно-практической конференции. Магнитогорск : Изд-во Магнитогорск. гос. техн. ун-та им. Г.И. Носова, 2019. С. 227-231.

3. Мицан Е.Л., Аболмасова Л.С. Создание коррекционно-развивающей среды для детей с расстройством аутистического спектра в домашних условиях // Актуальные проблемы современной науки, техники и образования: тезисы докладов 77-й международной научно-технической конференции. Магнитогорск: Изд-во Магнитогорск. гос. техн. ун-та им. Г.И. Носова, 2017. Т.2. С 210-212.

4. Никольская, О.С. Аффективная сфера человека. Взгляд сквозь призму детского аутизма / О.С. Никольская. М.: Центр лечебной педагогики, 2015. 350 с.

5. Питерс Т. Аутизм. От теоретического понимания к педагогическому воздействию. - М.: Владос, 2002. - 237 с.

6. Саттари, П. Дети с аутизмом / П. Саттари. СПб: Питер, 2013. 224 с.

7. <https://doshkolniki.org/pedagogika/osobyedeti/speczifika-vklyucheniya-detej-s-rasv-doo.html>

РОЛЬ КНИЖКИ-КАРТИНКИ В РАЗВИТИИ ЭМОЦИОНАЛЬНОГО ИНТЕЛЛЕКТА РЕБЕНКА

Атлас А.С., студентка 4 курса

Научный руководитель: канд. филол. наук, доцент Зылевич Д.П.
*УО «Белорусский государственный технологический университет»,
г. Минск, Республика Беларусь*

Тема развития эмоционального интеллекта у детей часто поднимается в современном информационном пространстве и является предметом междисциплинарного исследования. Она находится в центре внимания специалистов разных сфер человеческой деятельности: педагогов, психологов, социологов, культурологов, издателей. Цель статьи — обобщить теоретические разработки по данной теме.

Понятие «эмоциональный интеллект» — компонент социального интеллекта, который включает в себя способность отслеживать собственные чувства и чувства других людей, различать их и использовать данную информацию для управления мышлением и действиями, — первыми определили Дж. Д. Мэйер и Р. Сэловей в 1990 г. [1] Формирование эмоциональной сферы является важной частью гармоничного развития ребенка. С развитием технического прогресса коэффициент интеллекта IQ волнует современных родителей меньше, чем эмоциональный интеллект EQ. Преобладание развития интеллектуальных способностей приводит к тому, что правое полушарие, отвечающее за визуальные образы, идеи, мечты, восприятие музыки, зачастую пассивно, его функции постепенно теряют свой потенциал. Современные научные исследования показали, что развитый эмоциональный интеллект у ребенка помогает ему решать сложные задачи и справляться с конфликтными ситуациями [5]. Учитывая заинтересованность общества в развитии эмоционального интеллекта ребенка, издательства выпускают больше книг для детей и родителей на эту актуальную тему. Это можно заметить по количеству наименований книг, посвященных детским эмоциям, например, на сайте интернет-магазина «Лабиринт» можно найти 91 издание [3].

Чтение книг является одним из способов развития эмоционального интеллекта. Ульяна Беднарская — шеф-редактор редакции «Малыш 0+» — считает, что книги, развивающие эмоциональный интеллект, важны для нового поколения детей «альфа» (родившихся после 2010 года) — одаренных, ярких, творческих, зависимых от технологий, но при этом гиперчувствительных, ранимых [5]. По мнению Антонеллы Д'Амико — профессора, исследователя департамента психологии и педагогики Университета Палермо, эксперта-практика в области развития эмоционального интеллекта детей и подростков, — самый оптимальный возраст для начала обучения

эмоциональному интеллекту — четыре года, так как до этого у детей не развиты когнитивные способности для понимания собственных мыслей [4], то есть это дошкольный возраст.

В данном возрасте дети сами не являются активными читателями. Следовательно, главную роль для ребенка играет визуальная составляющая книги. Детский писатель Ирина Зартайская считает, что в книгах «текст далеко не главный. Он является скорее планом к действию, основой для читательской фантазии» [2]. К книгам, в которых визуальная информация преобладает над текстовой, относят книжки-картинки.

Можно выделить следующие преимущества книжки-картинки по сравнению с иллюстрированными книгами для детей.

1. Иллюстрации в книжках-картинках становятся основой содержания, тем самым привлекают к себе больше внимания и легче передают эмоции читателю. Красивые образы помогают детям лучше понять сложный духовный мир.

2. Повествование в книжке-картинке ведется на языке композиционных приемов, которые хорошо считывают дети: контраст, цвета, характер линий. С помощью этого создаются нужные образы, которые передают определенные состояния и эмоции.

3. Книжка-картинка содержит детали, которые помогают сделать книгу более привлекательной для ребенка.

4. Так как текст в книжке-картинке зачастую отходит на второй план, у родителей появляется больше возможностей заменять его словами, более понятными ребенку, придумывать новые истории. При чтении родители могут задавать наводящие вопросы, фантазировать вместе с ребенком, тем самым развивая речь. Книга может восприниматься как театральная постановка.

Книжка-картинка является простой и удобной для восприятия детьми и эффективной при развитии их эмоционального интеллекта.

Список использованных источников:

1. Андреева И. Н. Современные представления об эмоциональном интеллекте и его месте в структуре личности // Журн. Белорус. гос. ун-та. Философия. Психология. 2017. № 2. С. 104–109.

2. Кричу, верчусь, бодаюсь: первые книги об эмоциях // Лабиринт: книжный интернет-магазин, М., 2021. URL: <https://www.labirint.ru/child-now/pervye-emocii/> (дата обращения 07.03.2021).

3. Лабиринт: книжный-интернет-магазин URL: <https://www.labirint.ru/search/%D1%8D%D0%BC%D0%BE%D1%86%D0%B8%D0%B8%20%D0%B4%D0%B5%D1%82%D0%B5%D0%B9/?stype=0> (дата обращения 07.03.2021).

4. Не надо бояться обсуждать с детьми серьезные вещи // Вести образования, М., 2020. URL: https://vogazeta.ru/articles/2021/3/2/children/16568-ne_nado_boyatsya_obsuzhdats_detmi_serieznye_veschi (дата обращения 07.03.2021).

5. Эмоциональный интеллект // Лабиринт: книжный-интернет-магазин, М., 2021. URL: <https://www.labirint.ru/child-now/emocionalnyu-intellekt/> (дата обращения 07.03.2021).

НРАВСТВЕННО-ПСИХОЛОГИЧЕСКИЕ АСПЕКТЫ ПРОБЛЕМЫ ПРЕСТУПЛЕНИЯ И НАКАЗАНИЯ В МИРОВОЙ ЛИТЕРАТУРЕ

Афанасьева А.В., студентка 5 курса

Научный руководитель: канд. филол. наук, доцент Лазуткина О.А.

СОФ НИУ «БелГУ», г. Старый Оскол, Россия

Проблема преступления и наказания не теряет своей актуальности до сих пор. Человечество мучительно ищет пути нравственного исправления каждого преступника, над этим бьются лучшие умы современного общества.

Если рассматривать с точки зрения темы преступления и наказания такое произведение средневековой английской народной литературы как «Деяния Робин Гуда», то можно тоже отметить, что и безымянные авторы этих баллад подходили к понятию преступления, отнюдь не с юридических позиций. Разбойник, грабитель, браконьер показан здесь как положительный герой, а его жертвы – как отрицательные. Таким образом, они несут наказание за то, что их богатства были нажиты несправедливым путем, поэтому Робин Гуд и его товарищи воплощают собой не преступников, которыми они являются с юридической точки зрения, а творят наказание от имени Провидения.

Проблема преступления и наказания особенно обострилась в XIX веке, поскольку общество перешло к эпохе капитализма. Многие писатели-классики обратились к освещению этой проблемы.

В 40-е годы XIX столетия мотив преступления становится сюжетообразующим для многих произведений мировой литературы. Преступление не просто изображается, а становится центром сюжета. Впервые в мировой литературе Э.По строит свои произведения по принципу расследования совершенного преступления. Писатели обращают внимание на механизм преступления и психологию преступника, изображают внутренний мир человека, который совершил злодеяние.

Мотив преступления и наказания один из самых популярных мотивов в художественной литературе мира. С одной стороны, рассказ о преступлении вызывал живой интерес читателей, с другой стороны – кара, уготованная преступившему правила, удовлетворяла желание справедливости и предостерегала от нарушений.

В читательском сознании тема преступления и наказания связана с романом Ф.М. Достоевского «Преступление и наказание». В романе наглядно прослеживается путь нравственного падения и духовного возрождения главного героя романа Родиона Раскольникова.

Ф.М. Достоевский противопоставляет в романе иное обоснование нравственности, воспитанной религиозными, православными традициями,

оформленной в виде природного нравственного закона, живущего в душе каждого, даже самого испорченного человека. Психология преступления связана у Ф.М. Достоевского с философией личности, с проблематикой добра и зла.

Конфликт Раскольникова – это его внутренний конфликт, который предполагает несовпадение и даже борьбу его сознательных устремлений, далеких от этики, и до конца еще не осознанного нравственного чувства. При этом Достоевский выбирает объектом своего художественного внимания моменты высочайшего душевного напряжения персонажа, психологические срывы, сломы, болезненное воображение, считая, что именно в таких случаях человеческая натура раскрывается в наибольшей степени.

Раскольникова пугает возможная собственная принадлежность к «тварям дрожащим», и поэтому он подводит под планируемое убийство с целью грабежа – своего рода идеологический базис: это убийство должно показать, к какой из двух групп человечества принадлежит Родион Раскольников, а жизнь процентщицы Алены Ивановны – совершенно обесцененный предмет: «Одна смерть и сто жизней взамен – да ведь тут арифметика! Да и что значит на общих весах жизнь этой чахоточной, глупой и злой старушонки? Не более как жизнь вши, таракана, да и того не стоит, потому что старушонка вредна» [180].

Мотивы убийства Раскольников еще на стадии замысла пытается перенести в плоскость философскую. Но он просто находится в отчаянно бедственном финансовом положении. И убийство процентщицы совершается с целью грабежа. Всё остальное – это уже попытка Раскольникова подвести под свое преступление идейную базу, обусловить его логической необходимостью, потому что совершенно необходимо любой ценой оправдать себя.

И возмездие по Достоевскому – это то, что приходит к Раскольникову изнутри.

Раскольников рискует погубить свою бессмертную душу, но Соня Мармеладова убеждает его в необходимости покаяться, пойти с повинной, и тем самым очиститься, искупить свой грех страданием: «Поди на перекресток, поклонись народу, поцелуй землю, потому что ты и перед ней согрешил и скажи всему миру вслух: «Я убий-ца!»» [2].

Ф.М. Достоевский описывает в своем романе не историю раскрытия преступления, а историю человеческой души, поэтому и за покаянием Раскольникова следует эпилог с главной, действительно окончательной кульминацией: болезнью героя и его последующим возрождением. Сам Ф.М. Достоевский формулирует основную идею романа «Преступление и наказание» - «православное воззрение». «Нет счастья в комфорте, покупается счастье страданием» - провозглашает автор.

Личность преступника, его душевный уклад, эволюция мыслей и поступков, вслед за Достоевским, становится объектом изображения как классической литературы XIX века, так и XX. Творчество Л.Н. Толстого,

А.П. Чехова, В.Г. Короленко, Н.С. Лескова, Л. Андреева, В.П. Астафьева, П. Зюскинда, А. Камю, Ф. Кафки и других писателей мировой литературы внесли свою лепту в решение проблемы преступления и наказания. Произведения В. Распутина также «характеризуются глубиной нравственной проблематики, постановкой важнейших экзистенциальных вопросов» [4]. По мнению Ю.В.Лебедева, «ни одна из литератур христианской Европы, несмотря на их неоспоримое богатство и художественное своеобразие, не поднималась на такую нравственную высоту, какая стала доступной литературе русской» [5].

Большинство произведений о преступлении, связано глубокими корнями с «преступаемостью» как главной темой и включает в себя и библейский смысл морального преступления или перешагивания через нравственный закон.

Таким образом, преступления и наказания рассматривалась и как сопротивление воле богов, и как нарушение основ христианской морали, и как протест против филистеров, и как спровоцированное безжалостным обществом деяние преступника-жертвы, и как логико-психологическая загадка. Тема преступления и наказания часто смешивалась с мотивом возмездия виновному, осуществлявшемуся некими третьими силами, которые можно именовать Судьбой, Роком или случайностью.

Список использованных источников:

1. Белов, С.В. Ф. М. Достоевский: энциклопедия. Москва. Просвещение: 2010, 743 с.
2. Достоевский Ф.М. Преступление и наказание [Электронный ресурс]: <http://ilibrary.ru/text/69/p.1/index.html>.
3. Кирпотин В.Я. Разочарование и крушение Родиона Раскольников. Книга о романе Достоевского «Преступление и наказание». Москва. Художественная литература: 1986, 135 с.
4. Крикливец Е.В. Экзистенциальная проблематика прозы В. Распутина и А. Кудравца (опыт сравнительного анализа). Иркутск: ИГУ, 2015. С. 25.
5. Лебедев Ю.В. Духовно-нравственные основы русской литературы / Под ред. А.Т. Котлова. Кострома. 2014, 142 с.

УДК 355.097.2

**ВОЛОНТЕРСТВО: СОСТОЯНИЕ И РАЗВИТИЕ
НА ГУБКИНСКОЙ ЗЕМЛЕ**

Ачкасова А.В., студентка 2-го курса

Научный руководитель: канд. экон. наук, профессор Адамчук А.М.

Губкинский филиал БГТУ им В.Г. Шухова, г. Губкин, Россия

При Екатерине II в России в конце 18 в. была создана большая группа воспитательных домов для детей-сирот и незаконнорожденных младенцев, в которых работали добровольцы и волонтеры. В XIX в. начали разви-

ваться различные благотворительные союзы и общества. Одним из крупнейших было Императорское человеколюбивое общество, образованное в 1802 году по инициативе Александра I. Первыми в мире женщинами-волонтерами (сестрами милосердия) были монахини московской Свято-Никольской обители. Во время Русско-турецкой войны 1877-1878 годов они добровольно отправились на фронт для помощи раненым солдатам.

В настоящее время в России нет единого федерального нормативного акта, который следил бы за волонтерской деятельностью. В декабре 2016 года президент России В.В.Путин в Послании Федеральному собранию РФ заявил о необходимости "снять все барьеры для развития волонтерства". По поручению главы государства был разработан План мероприятий по развитию волонтерского движения в РФ (утвержден правительством 5 июля 2017 года).

Волонтерство или волонтерская деятельность — это разнообразный вид деятельности, включая традиционные формы взаимной помощи и самопомощи, формальное предоставление услуг и другие формы гражданского участия, которая осуществляется по собственному желанию на благо широкой общественности без расчёта на денежное вознаграждение.

Слово «волонтер» пришло из латинского языка – voluntarius означает «доброволец», «желающий».

Волонтерская деятельность может осуществляться в форме:

1. Индивидуальной добровольческой деятельности ;
2. Добровольческой деятельности в составе группы волонтеров;
3. Волонтерская деятельность через добровольческую организацию.

Для молодежи Волонтерство — это способ получить опыт и наладить связи, необходимые для будущей карьеры, а люди постарше считают добровольную помощь жизненной ценностью.

Что на самом деле получают добровольцы? Самыми значимыми приобретениями волонтеры считают:

- рост профессиональных навыков
- самопознание и саморазвитие
- повышение личной эффективности

Волонтерскую деятельность можно разделить на такие виды, как:

1. Волонтерство в социальной сфере
2. Волонтерство в экологической сфере
3. Волонтерство в культурной сфере
4. Донорство
5. Волонтерство в спортивной сфере

Первая добровольческая организация была открыта в городе Губкине 31 июля 2019 года. Губкинская областная волонтерская организация «Добрый Я» родилась благодаря победе в грантовом конкурсе «Металлоинвеста» «Сделаем вместе».

Муниципальное бюджетное учреждение (МБУ) «Центр молодежных инициатив» г. Губкина осуществляет поддержку и развитие молодежных

добровольческих инициатив на территории Белгородской области. Выступает организатором добровольческих мероприятий по многим направлениям волонтерской деятельности.

«Центр молодежных инициатив» помогает в организации крупных мероприятий таких как «Все на спорт», Кубок открытого личного первенства по мотокроссу г. Губкина и Губкинского городского округа.

Волонтеры всегда получают положительные отзывы от всех организаторов.

«Центр молодежных инициатив» занимается не только крупными мероприятиями, но и мелкими. Часто проходят акции «Посади дерево», «Покорми бездомного кота».

Активистам волонтерского движения были вручены символические знаки отличия в виде ярких браслетов. Ребята наклеили листочки со своими пожеланиями на «дерево добра». Было видно, что волонтеры с энтузиазмом восприняли создание организации «Добрый Я». Им нравится новизна, нравится быть вместе. А кроме того, для них важно, что их дела приносят городу пользу, и это придает им силы, вовлекает в эту сферу всё больше единомышленников.

В ближайших планах организации «Добрый Я» – проведение экологических мероприятий, акций «Стоп-ВИЧ», организация помощи бездомным животным и ряд других дел.

Также чтобы сделать деятельность волонтерских организаций ещё эффективнее и вовлечь в это направление как можно больше молодёжи, в Губкинском городском округе создали Координационный совет по вопросам добровольчества. Губкинские добровольцы помогают тем, кому за 60. Именно они входят в группу риска. Пожилым людям не рекомендовано выходить из дома и посещать общественные места. Например, в Губкинском округе заявки на доставку продуктов и лекарств принимают в городском оперативном штабе. Кроме того, волонтеры обходят жителей города поквартирно и предлагают помощь. Задействовано порядка 50 человек – это сотрудники учреждений культуры, активные граждане и представители СМИ. Волонтеры уже обошли более ста адресов. Всего их около 300. Отмечу, у каждого из добровольцев есть документ, подтверждающий статус волонтера. Все добровольцы обеспечены масками, перчатками и антисептиками. Обязательное условие для них – быть здоровыми, иметь при себе специальное удостоверение. Волонтеры не ведут длительных бесед, не переступают порог квартир, соблюдают безопасную дистанцию. Все эти меры необходимы, чтобы обезопасить пожилых людей от потенциального заражения.

За один день волонтеры посетили большую часть пенсионеров из намеченного списка. По каждому адресу их помощь была принята с искренней благодарностью. С 7 апреля по 25 октября 2020 года проводился Всероссийский конкурс «ГотовкПобедам» в целях определения лучших местных и региональных отделений, школьных отрядов «Волонтеры Побе-

ды», которые осуществляют сохранение памяти о Великой Отечественной войне 1941-1945 годов, реализовывают творческий и интеллектуальный потенциал в сфере гражданско-патриотического воспитания молодёжи России.

В Губкине прошло мероприятие, посвященное юбилею Всероссийского общественного движения «Волонтеры победы». В связи с этим была проведена акция «Дорога к обелиску». Где все волонтеры Губкинского городского округа принимали посильное участие в данном мероприятии. На их счету десятки общезначимых начинаний, благотворительных акций, адресованных участникам Великой Отечественной войны. Так, например, волонтеры из ЦМИ поработали у мемориального знака в память о губкинцах – участниках Великой Отечественной войны – на улице Дзержинского. Убирали листву и сухие ветки.

Волонтерство и дальше будет развиваться и расти на территории Губкина. Волонтерство уже стало как отдельный институт общества. Волонтерство – новый социальный институт наравне с образованием, религией и другими. Благодаря усилиям добровольцев взаимопомощь становится нормой жизни.

Список использованных источников:

1. В Губкине создали Координационный совет по вопросам добровольчества [Электронный ресурс]. URL: <https://gubkin.city/news/society/99873/> (Дата обращения 19.11.2020).

2. «Добрый Я». Первая молодёжная волонтерская организация открылась в Губкине [Электронный ресурс]. URL: <https://yandex.ru/turbo/vremya31.ru/s/obshestvo/blagotvoritelnost/4057.html> (Дата обращения 19.11.2020).

3. История волонтерского движения в России [Электронный ресурс]. URL: <https://tass.ru/info/5870697> (Дата обращения 19.11.2020).

UDC 378.147

**ESSENCE OF THE STUDENTS INDEPENDENT
WORK MANAGEMENT UNDER THE TEACHER'S GUIDANCE**

Baideldinova G.M., PhD student

*Karaganda State University named after academician E.A. Buketova,
Karaganda, Kazakhstan*

In present day conditions language education has become the main state priorities of the Republic of Kazakhstan and other countries.

Language training of specialists becomes an indispensable guarantor of employment and an indicator of competitiveness of a specialist in the world labor market. Today there are needed initiative and independent specialists capable of constantimproving their professional skills, characterized by high sensitivity, curiosity, readiness for rapid updating of knowledge and a wide range of skills [2].

Studying foreign languages, being one of the priority directions of education modernization, contributes to bringing future specialists to universal human values, their confident entry into the world community and successful professional adaptation.

In this regard foreign language teachers are faced with the most important task: formation of students' skills and independent work when studying a language, replenishment of their linguistic knowledge and communicative culture. At this, the emphasis from direct teaching a foreign language should be transferred to studying a foreign language, actualization of students' independent cognitive activity that permits them to orient consciously in the infinitely changing information space.

Proceeding this, we suppose the main tasks of language education is to provide pedagogical conditions for organizing independent work when studying a foreign language with the goal of self-education, self-realization and self-development of students. Possessing not only concrete knowledge but also the ability to learn independently, to search for the material, to find key information, students acquire the opportunity to expand the boundaries of their own development and self-improvement.

It must be noted that the determining the essence the "self-work" concept is difficult as it is necessary to find out a unity of opinions that should be evidenced by studying methodological and scientific literature. Therefore, the concept of " self-work " is considered as:

- self-search for the information, knowledge acquisition, its useage for educational solutions, scientific research and professional aims;
- the exercises that includes many elements: creative involving and teaching material understanding, preparing for classes, tests, exams, course and diploma works defences;
- a kind of individual, students cognitive activities while the classroom study or in additional curricular time without checking point but under the teacher's management;
- performing various exercises of research, educational, and self-educational character;
- self-education [4] .

The above definitions and interpretations, self-work is viewed, on the one hand, as a kind of activity stimulating activeness, independence, cognitive interest, and as a basis for self-education, an impetus to further professional development and, on the other hand, as a range of activities or pedagogical approaches that provide management for students' independent activities.

So, the essence of self-work should be considered as it is performed in two forms:

- independent work performed without the teacher's direct management but taking into consideration teacher's instructions and as it is called students' self-work (SSW), while the students achieve the aim presenting their involving and reflexing in one or another form the results of their actions;

- self-work expressed under the direct teacher's management that is called SSWT which essence, in O.A. Nilsson's opinion, consists in the self fulfillment by students of study tasks under the direct or indirect guidance of the teacher [5].

Within this study we will consider in detail on SIWT since the analysis of scientific and methodological literature permits us to conclude that there are ambiguous interpretations of the concept of SIWT in various sources, and there is no concretization of this concept. Example given, S.B. Abdygaparova, S.R. Akhmetova determine SIWT as one of the forms of study in the credit system of training that is lead as a class work, as a joint class work of students and the teacher in the interactive mode [1]. The Regulations for organizing the educational process with the credit technology of training do not provide a specific definition of SIWT, only describes the nature of conducting this type of classes: consultations for doing homework assignments, term works and projects, test papers, reports and other types of SSW. In the monograph by A.A. Kusainov, S.M. Omirbaev, S.S. Karpikov there is widely considered distribution of hours for students' self-work under the teacher's management, its coordination with seminars and practical lessons but there is no exact study of the objectives, objectives and content of this type of work [3].

In this regard we tries to concretize the value of the concept considered on the basis of the best practice of domestic and foreign studies.

Different authors give the definition of SSWT in a common form: this is a unity of cognition and creativity, in relation to the types of educational exercises connected with the process and in the form it is presented, the form of the study which shows both additional curricular and class activity; every kind of self educational or communicative activity showed in the mode of the both sides control, remote or self-control in time teacher's management. Researchers take under consideration the essence of self-work with the teacher proceeding from the common point of the external and internal aspects. So, this means by this phenomenon the method of learning activity when a student is given tasks and guidance to them; the work is presented without participation but under the management of the teacher, and its implementation requires the student to be mentally stressed [6]. This position takes V.K. Buryak: the disclosure of the characteristic items of self-work is possible only with the common analysis of its external and internal aspects. The external aspect is conditioned by the teacher's teaching functions, the internal one is due to the student's cognitive functions. So, SIWT means a method of learning activity when a student is given tasks and guidance to them, while the work is supervised by the teacher.

Based on the data explanation, we consider that the SSWT is presented as a system of managing pedagogical conditions that ensure the self-performance of the additional curriculum under the management of the teacher. All points of view given above are of great importance for upbringing and developing an individual.

References

1. Abdygapparova SB, Akhmetova GK, Ibatullin SR, Kusainov AA, Myrzaliev BA, Omurbaev SM Fundamentals of the credit system of education in Kazakhstan. Almaty: Қазақуниверситеті, 2004. - 198 с. <http://adilet.za.kz/eng/docs/V1100006976#z12>
2. Alexandra V. Ruchina, Marina V. Kuimova, Denis A. Polyushko, Arkadii E. Sentsov, Zhang Xue Jin The Role of Research Work in the Training of Master Students Studying at Technical University. *Procedia - Social and Behavioral Sciences*, Volume 215, 8 December 2015, Pages 98-101 <http://www.sciencedirect.com/science/article/pii/S1877042815059352>
3. Kusainov A.A., Omirbaev S.M., Karpykov S.S. Credit system of education in Kazakhstan: theory, methodology, practice and generalization of experience. - Almaty: KazGASA, 2010. -- 316 p.
4. Melis K. Asanaliev, Maskura G. Balabekova Pedagogical construction of the “Smallest organizational unit” of students’ independent cognitive activity. *Procedia - Social and Behavioral Sciences*, Volume 89, 10 October 2013, Pages 792-797. <http://www.sciencedirect.com/science/article/pii/S1877042813030656>
5. Nielson. A. Theory and practice of students’ independent work. Tallinn, 1976. 138 p.
6. Unt I. E. Individualization and differentiation of learning. М.: Enlightenment, 1990. 364 p.

УДК 331.543

ХАРАКТЕРИСТИКА, ОСОБЕННОСТИ И СОЦИАЛЬНАЯ ЗНАЧИМОСТЬ ПРОФЕССИИ ПОЖАРНОГО ГЛАЗАМИ МЛАДШИХ ШКОЛЬНИКОВ

Белоусова Ж.И., учитель начальных классов
МБОУ «СОШ №11», г. Губкин, Россия

Профессию пожарного относят к категории социально важных для общества и государства. Она требует при дефиците времени и информационной неопределенности наличия сформировавшейся системы мотивов, надежной работы психофизиологических функций, готовности к применению знаний, умений и навыков в условиях высокой опасности.

Для популяризации профессии пожарного, формирования у детей начальной школы представления о данной профессии и привития элементарных правил пожарной безопасности силами специалистов пожарно-спасательной части №8 г. Губкина 15 октября 2020 года была проведена экскурсия для учащихся 2 «Б» класса МБОУ «СОШ №11».

Посещение пожарных частей вызывает неизменный интерес у людей любых возрастов. Особенно эта экскурсия была интересна учащимся второго класса. Ребята познакомились с пожарной техникой, ее комплектацией, с работой диспетчера, посмотрели на то, как и где проходит суточное дежурство караулов. Школьникам представилась возможность примерить на себя боевую одежду пожарного, специальное оборудование для спасе-

ния людей на пожаре. Порядок и правильность одевания боевого комплекта продемонстрировал Лапко А.В. – зам. начальника отдела надзорной деятельности по Губкинскому городскому округу ГУ МЧС России по Белгородской области.



Рис. 1 – Знакомство учащихся 2 «Б» класса с профессией пожарного

Для оценки понимания востребованности профессии пожарного нами была разработана анкета. Анкета содержит в себе как вопросы, связанные с оценкой популярности и «нужности» профессии пожарного в обычной жизни, так и вопросы, направленные на само понимание сущности данной профессии.

Для получения более независимых и объективных результатов в исследовании были задействованы учащиеся вторых, пятых и девярых классов МБОУ «СОШ №11» г. Губкина. Всего в анкетировании приняло участие 145 человек.

Таблица

Возрастная характеристика участников анкетирования

№ п/п	Пол	Возрастная группа			Всего
		2 классы (8-9 лет)	5 классы (11-12 лет)	9 классы (15-16 лет)	
1	Мальчики	32	17	14	63
2	Девочки	20	31	31	82
Итого		52	48	45	145

Как видно из таблицы, нами были опрошены различные возрастные категории школьников, самую большую группу составили учащиеся 2-х классов (8-9 лет). В этом возрасте дети не стоят на пороге окончательного профессионального выбора.

Рассмотрим более подробно результаты анкетирования.

Первый вопрос был связан с личным определением наиболее востребованных профессий для реальной жизни.

Наиболее востребованными оказались следующие профессии (рис. 2).



Рис. 2 – Анализ востребованности профессий, %

Самой востребованной, по мнению учащихся школы, оказалась профессия полицейского. 23 школьника (15,9%) отдали ей предпочтение. Также, по мнению 18 школьников (12,4%) востребованными являются строительные профессии. Спасатели и пожарные набрали лишь 8,3% голосов (12 человек).

Следующий вопрос коснулся гендерных предпочтений в профессиональной сфере. В рейтинге самых «мужских» профессий пожарные оказались на первом месте (15,2%), полицейские – на втором (12,4%), военнослужащие – на третьем (11%), что подтверждает наши догадки о наличии гендерных барьеров в общем рейтинге профессиональных предпочтений (рис. 3).

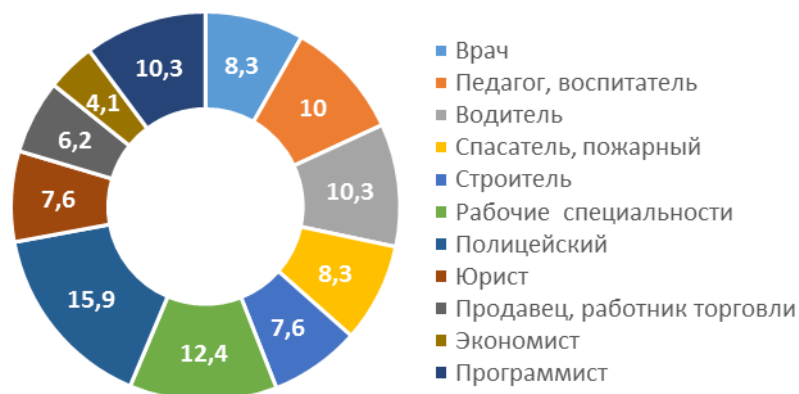

Рис. 3 – Рейтинг «мужских» профессий, %

При ответах на вопрос о том, кого школьники готовы вызвать на помощь в экстренных случаях, мы обратили внимание, что практически все знают службы быстрого реагирования, однако путаются в выборе МЧС и пожарных.

Чтобы оценить работу пожарных в целом, а также проверить знание служб быстрого реагирования, мы попросили оценить профессиональные действия таких сотрудников, как спасатель, пожарный, военнослужащий и

полицейский. Согласно результатам анкетирования, спасатели МЧС и пожарные имеют преимущество в рейтинге профессий, связанных с обеспечением безопасности граждан (рис. 4).



Рис. 4 – Рейтинг профессий, направленных на обеспечение безопасности граждан, %

Анализ вопроса информированности учащихся о профессии пожарного показал следующие результаты: «Знает в полной мере» ответили 73 школьника (50,3%), «Имеет отдельные знания» – 71 (49,6%), «Не знает» – 1 (0,1%).

По доминирующим ответам школьников о профессиональных навыках пожарного был составлен его портрет: это человек, обладающий кроме основных, медицинскими знаниями, пожарной и физической подготовкой, а также целым набором технических знаний, в круг которых по разным оценкам вошли знания физики, химии, электрики и т.п. В числе ответов прозвучали и такие умения, как альпинизм и навыки водителя (рис. 5).

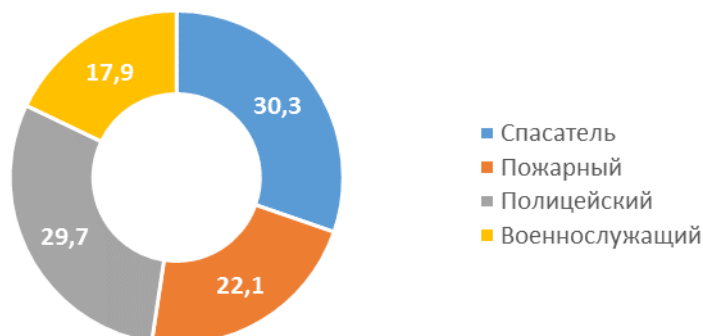

Рис. 5 – Рейтинг профессиональных знаний, которыми должен обладать пожарный, %

Наконец, вопрос о готовности учащихся сделать профессиональный выбор в пользу получения образования пожарного показал положительный результат («За» ответили 28,3% респондентов, помимо которых еще 12,4% пока не определились с выбором).

Таким образом, данные анкетирования показали востребованность профессии пожарного и высокий уровень доверия к этой службе со сторо-

ны учащихся.

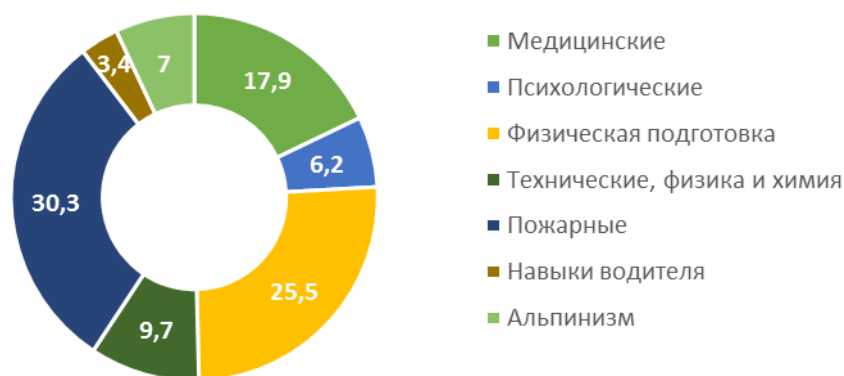
Список использованных источников:

1. Нужные профессии в России 2018-2019. Статистика и рейтинги профессий [электронный ресурс]. – URL: <http://www.proprof.ru/stati/caree> (дата обращения 19.11.2020).
2. Популярность и востребованность профессий // Информационно-справочная система выбора профессии «В помощь ШКОЛЬНИКУ.ру» [электронный ресурс]. – URL: <http://www.shkolniku.ru/node/21> (дата обращения 12.01.2021).
3. Профессия мужественных. 30 апреля – День пожарной охраны // Основы безопасности жизнедеятельности. – 2005. – №4. – С. 16-20.
4. Учебник спасателя / С. К. Шойгу, М. И. Фалеев, Г.Н. Кириллов и др.; под общ. ред. Ю. Л. Воробьева. – 2-е изд., перераб. и доп. – Краснодар: «Сов. Кубань», 2002. – 528 с.

УДК 338.22

**СОЦИАЛЬНО-ЭКОНОМИЧЕСКИЕ ПРОБЛЕМЫ РАЗВИТИЯ
РОССИЙСКОГО ОБЩЕСТВА НА СОВРЕМЕННОМ ЭТАПЕ**

Босенко В.К., студент 3 курса

Научный руководитель: канд. экон. наук, доцент Герсонская И.В.

Липецкий филиал РАНХиГС, г. Липецк, Россия

Усиление конкуренции на мировом рынке, военно-политические противостояния, период пандемии, в связи с которым происходит резкое ухудшение всех сфер жизнедеятельности социума, а также коррупционные преступления и многое другое привели к обострению социально-экономических проблем в современной России.

Безусловно, политика государства старается минимизировать ущербы, связанные с актуальными и на сегодняшний день проблемами, однако, необходимы и более жесткие меры направленные на адаптацию проблем, которые уже невозможно изменить.

На сегодняшний день, именно пандемия наносит непоправимый урон всему миру. Проблем, стоящих перед государством, огромное количество, так как она затрагивает все сферы жизни, однако, следует сказать и о том, что именно период пандемии сумел сплотить людей, а помимо этого и показал, что первостепенной задачей любого государства является усиление сферы здравоохранения, и стремление к снижению уровня бедности, поскольку воздействие вируса на здоровье и экономику несоразмерно ложится на плечи бедных людей и в частности пенсионеров.

Однако не стоит забывать и о том, что и до пандемии, в стране продолжалось скопление проблем связанных с социально-экономической сферой. Наиболее острыми являлись и до сих пор являются такие как:

1. Демографическая проблема.

Росстат опубликовал данные о рождаемости и смертности в стране

по итогам 11 месяцев 2020 года. Демографическая статистика выглядит ужасающей, даже если учитывать в ней распространение коронавирусной инфекции. За первое полугодие 2020 года в России родилось на 38,7 тыс. детей меньше, чем годом ранее (681 тыс. человек), а умерло на 28 тыс. больше (946,5 тыс. человек). Естественная убыль населения ускорилась за год на треть и достигла 265,5 тыс. человек. В предыдущие годы эта убыль хотя бы частично компенсировалась мигрантами [3].

Государство всеми возможными способами старается искоренить данное деструктивное явление. С этой целью в Российской Федерации разработан Национальный проект «Демография», рассчитанный на 2019 - 2024 годы. Среди ключевых целей выделены: увеличение ожидаемой продолжительности здоровой жизни до 67 лет, снижение смертности населения старше трудоспособного возраста, повышение рождаемости и увеличение числа граждан, систематически занимающихся спортом, с 36,8 до 55%. Общий бюджет на ближайшие шесть лет составит 3,1 трлн. рублей [4]. Естественно, данный государственный проект в ближайшее время не решит всех проблем, которые формировались десятилетиями, однако уже на данном этапе развития общества заметна положительная динамика.

2. Низкая продолжительность жизни.

Опять же проблема данного характера вытекает из-за проблем с бедностью населения, а также невысоким качеством медицинского обслуживания. Дешевые и некачественные препараты зачастую наносят смертельный урон нашему населению, поскольку на покупку наиболее дорогих и действенных препаратов у социума просто нет финансовой возможности. Однако не стоит говорить только о проблеме нищеты, так как низкая продолжительность жизни зачастую связана и с экологической обстановкой в стране, и с проблемами алкоголизма, и наркоманией.

Связи с этим, необходимы меры, которые направлены на поддержание качества жизни и улучшения сферы здравоохранения, а также реализацию потенциала человека, в основе которого лежит увеличение средней продолжительности жизни здоровой жизни.

3. Качество жизни и доходы населения.

Безусловно, качество жизни и уровень доходов населения в России по сравнению с другими странами оставляют желать лучшего. При этом «...численность населения страны с денежными доходами ниже величины прожиточного минимума еще довольно велика – 18,9 млн. чел., что от общей численности населения составляет 12,9%...дефицит денежных доходов малоимущего населения сложился на уровне 717,0 млрд. руб... доля субъективно бедного населения...составила 23-26%...» [2]. Следует сказать о том, что уровень доходов и качества жизни зависит от региона проживания. Первые позиции в рейтинге регионов всегда занимают главные центры промышленности и бизнес-среды. Развитие и финансирование других городов России, наименее привлекательных как для инвестиционной деятельности, так и для проживания происходит медленно, а порой и не про-

исходит вообще, что критически сказывается на общем рейтинге регионов России. Российские «неблагоприятные» административно-территориальные субъекты РФ также нуждаются в модернизации и внимании, как например Москва и Санкт-Петербург.

Решением данной проблемы служит Нацпроект «Жилье и городская среда». В рамках данного проекта во многих регионах страны только за 2020 год были благоустроены общественные территории и помимо прочего, построены новые дома с инфраструктурой вокруг, вместо старого аварийного жилья, что существенно сказалось и на эстетическом виде городских и сельских поселений, и на экономическом росте страны.

4. Политические противостояния, наносящие серьезный удар по экономике, а вследствие этого, и по социальной жизни населения.

Международные санкции против нашей страны за последние 8 лет стали «механизмом» для запуска негативных последствий в экономическом и социальном климате. Был запущен процесс обесценивания национальной валюты, произошёл массовый отток иностранного капитала, обвал валюты так же был следствием падения цены на нефть, что привело к еще более сильному обесцениванию рубля и дальнейшей инфляции [1]. Однако, санкции стали хорошим поводом для налаживания дел в экономике, которая ввиду ориентированности России на экспорт нефти и газа развивалась не так эффективно, как хотелось бы, помимо прочего, важнейшим следствием продовольственного эмбарго стало развитие отечественной аграрной индустрии.

В результате ответной реакции России на выдвинутые против неё санкции были увеличены объемы отечественного производства сельхозпродукции и, что особенно хочется отметить, снизилась зависимость страны от поставок продовольствия из-за границы, повысился уровень продовольственной безопасности, одним словом, государство предпринимает меры по независимости от других государств, что безусловно способствует обновлению экономики и является стимулом к усилению положения нашей страны на международной арене [5].

Следует сказать, что Россия сумела адаптироваться к разным видам ограничений, но экономика страны потерпела глобальные изменения, что существенно сказалось на социальной жизни.

Рассмотренные аспекты социально-экономических проблем развития России – лишь часть из множества существующих, из большого конгломерата проблем. Обходить молчанием их нельзя, они существуют, и от решения их во многом зависят стабильность и благополучное развитие экономики страны и жизни населения в этой стране. А решить острые проблемы российского общества, во многом призваны реализуемые в России национальные проекты, направленные на развитие человеческого капитала и создание комфортных условий для жизни населения.

Список использованных источников:

1. Всяких М.В. Санкции в отношении РФ и их последствия // Проблемы

экономики и менеджмента. 2015. № 6(46). С. 145-147.

2. Герсонская И.В. Государственный сектор российской экономики: эволюция и современные тенденции развития: монография. М.: ООО «Первое экономическое издательство», 2020. 250 с.

3. Елин А.М, Пашин Н.П. Проблемы демографии и пути их решения в современной России // Вестник науки и образования. 2019. № 17(71). С. 24.

4. Жабинская И.С., Мартыненко А.С. Антираоссийские санкции и анализ их влияния на экономические процессы // Научно-методический электронный журнал «Концепт». 2020. № 3. С. 8.

5. Федеральная служба государственной статистики. Естественное движение населения в разрезе субъектов РФ за январь-ноябрь 2020 года. – URL: <https://rosstat.gov.ru/storage/mediabank/cBe100c9/edn11-2020.htm> (дата обращения: 27.02.2021).

УДК 612.33

СТЕЛЛА – ПЕРВЫЙ РЕБЕНОК КОНЦЕНТРАЦИОННОГО ЛАГЕРЯ РАВЕНСБРЮК

Бочарова А.А., студентка 1 курса

Научный руководитель: преподаватель Коршикова Т.С.
*ОГАПОУ «Губкинский горно-политехнический колледж»,
г. Губкин, Россия*

«Надо ли сегодня говорить о прошлом? Надо ли омрачать прекрасную молодость? Надо ли тревожить незажившие раны тех, у кого фашизм отнял близких, родных, надо ли терзать воспоминаниями сердца бывших узников?»

Дети Равенсбрюка. Некоторым из них, не предназначенным для уничтожения, «великодушно» разрешалось научиться считать до ста, распознавать дорожные знаки и ещё выполнять черную работу. Но даже эти «счастливыцы» не знали, как выглядит обычный дом. Им запрещалось иметь игрушки. Они не видели иных животных, кроме бешено рвущих одежды, а потом и тела узников кровожадных собак СС. Если надзирательницы видели плачущего ребёнка, то его на несколько часов запирали в тёмное холодное помещение. Детям запрещалось, запрещалось. Но женщины Равенсбрюка, не смотря на угрозы смерти, по картинкам, вырезанным из журналов, случайно попавших в лагерь, объясняли мальчишкам и девчонкам, что такое горы, море, трамвай, город.

Дети, как и взрослые, были вечно голодны. Хлеб казался им лучшим лакомством. Но даже того хлеба, пополам с опилками, они никогда не получали столько, чтобы насытиться. Они хорошо помнят вкус маленького кусочка хлеба. Этот кусочек нельзя было есть сразу. Женщины приклеивали его к бочке, заменявшей в бараке печку. Приклеивала свой кусочек и Стелла. Когда он почти подсыхал, она жадно съедала его. Этот кусочек был настолько мал, что не мог хотя бы на несколько минут насытить даже

ребёнка. Тогда она опять подбиралась к печке, оглядывалась и, если на неё никто не смотрел, отрывала ещё один кусочек, залезала под кровать и съедала его там. Ежедневно кто-то из женщин барака оставался без хлеба. Только повзрослев, Стелла Владимировна Никифорова поняла, что её проделки не были тайной – женщины специально подкармливали её.

Всего четыре года было Стелле, когда фашисты арестовали отца и маму. Её родители – испанцы. Отец сражался против генерала Франко, затем эмигрировал с семьёй в Бельгию. В городе Антверпене, родилась Стелла в июле 1939 года. Ей не было и года, когда началась война в Бельгии. Отец участвовал в движении Сопротивления. Детская память запечатлела страшные события тех лет с документальной точностью киноплёнки. Стелла помнит, как арестовали её и маму, помнит, как они ехали в поезде, помнит, как привезли её в Равенсбрюк. Перед шеренгой многочисленных солдат мама неожиданно вскрикнула и упала. Стелле показалось, что она умерла. Она помнит, как её кто-то взял за руку и повёл за собой. Позднее одна из женщин спросила Стеллу, хочет ли она увидеть свою маму?

Женщина взяла Стеллу на руки и поднесла к окну. О чем говорила мама, она не помнит. Она дала Стелле зубную щётку и кусочек фольги. Она была, конечно, счастлива. Второй раз Стелла видела маму издалека. Просто сказали: «Стелла, вон там твоя мама».

Вскоре женщина, которая опекала Стеллу, сказала, что маму сожгли. Тогда маленькая девочка просто не поняла страшного значения этих слов. Уже значительно позже, после войны в детдоме на Брянщине, Стелла будет греться у печки и смотреть, как пламя, облизывая, съедает дрова. Вот тут ей вдруг придёт мысль, что точно так же, как эти дрова, сгорела её мама. И вдруг она отчетливо поняла, что вот так же, как эти поленья, горела её мама. Стелла закричала от охватившего её ужаса. Подбежавшая воспитательница не могла понять, в чем дело. А Стелла Владимировна не владела собою, не в силах была что-то объяснить. Могла только кричать и плакать, сознавая одно: мамы нет, и уже никогда не будет. И никто не может ей помочь, облегчить её страдания. Этот день был самым страшным днем в её жизни.

С тех пор ни один праздник не обходился без слез. Забившись в уголок, Стелла потихоньку плакала. Горе её было так велико, что она не в силах была кому-то об этом рассказать. Её бы, вероятно, поняли, но она не могла. Наплакавшись, Стелла шла к детям и веселилась. И все-таки где-то в глубине души сидела, как заноза, печаль, и никогда не могла она отделиться весельем целиком. Это был один из самых страшных моментов в жизни Стеллы Владимировны Никифоровой, несмотря на все то, что она видела.

В конце апреля 1945 года лагерь эвакуировали, Стелла покинула Равенсбрюк, пешком, с колонной заключенных. Говорили о близкой победе, о том, что все поедут по домам. В это время появились фашистские самолеты. Они летели так же низко, летчики не могли не видеть, что на поле только женщины и дети. Стеллу и еще двух девочек Нину и Веру спасла советская

женщина, заключенная Равенсбрюка – Черкасова Олимпиада Алексеевна. Она схватила детей и побежала с ними в укрытие. Много дней брела наша толпа к советской границе. Так оказалась Стелла в Советском Союзе.

Когда Стелле исполнилось 16 лет. Предстояло важное событие – получение паспорта. А вместе с паспортом - постоянной фамилии, имени, отчества. Она же знала только свое имя. Год рождения -1939, месяц -1 мая: «чтобы весь мир праздновал день её рождения». Место рождения - город, где прошло её детство. Но как же быть с отчеством? Стелле предлагают разные, но ей понравилась Владимировна. Так и стала она Стеллой Владимировной. 10 лет провела она в детском доме на Брянщине.

Шли годы, Стелла искала отца, и верила, что он жив и найдется. Уже взрослой Стелла начала писать бывшим советским узникам, надеясь, что кто-нибудь из них помнит её погибшую мать. Женщины не помнили.

Летом 1961 года в Москве произошла встреча советских и немецких узниц-антифашисток концлагеря Равенсбрюк. Там познакомилась Стелла с руководительницей немецкой делегации Эрикой Бухман. Она помнила Стеллу по лагерю и дала адрес мадам Клер ван ден Боом. Написав ей письмо, получила радостный ответ. Она писала, что отец долгие годы искал Стеллу и сообщила его адрес. Он жил в Бразилии, в г. Сан-Паулу. Между ними завязалась оживленная переписка, а спустя несколько месяцев, в сентябре 63-го года, они смогли встретиться и обняться. Обняться ровно через 20 лет!

Через 5 лет после смерти отца в 1994 году Стелла побывала на его могиле и в квартире, где он проживал. Она нашла там много документов, фотографий, открыток и других дорогих для Стеллы вещей. Даже открытка есть, где бабушкины сестры поздравляют её с 3-летием.

Стелла сама давно мама, и её дети выросли без войны. Но растоптанное войной собственное детство, горькое сиротство забыть невозможно. И она мечтает только о том, чтобы никогда-никогда ничьи дети на нашей Земле не переживали того, что несет с собой война.

«Поверьте - это очень страшно» - это слова Стеллы, произнесены были нам - студентам колледжа. Всё мы узнали о Стелле Владимировне, благодаря переписке, и её посещению нашего клуба «Горно-политехнического колледжа», и его архивам.

В 1945 году узницы концлагеря Равенсбрюк перед памятью погибших товарищей, матерей, детей дали клятву, что оставшиеся в живых расскажут человечеству о зверствах фашизма. О фашизме, который существует до сих пор. Именно благодаря ему, его различным названиям и личинам безнаказанно разгуливают на свободе палачи, фашисты. Стелла Владимировна выполнила эту клятву. Она постоянно встречается с молодежью, ведёт большую общественную работу.

Мы благодарим Стеллу Владимировну и всех тех, кто отстоял нам мир. Надо ли сегодня говорить о прошлом? Надо! Этого требует память павших, этого требует дело живых.

Список использованных источников:

1. Архивы клуба «Горно-политехнического колледжа».
2. Воспоминания Стеллы Владимировны.

УДК 378.147

**КОМПЬЮТЕРНЫЕ ТЕХНОЛОГИИ В ПРЕПОДАВАНИИ
ИНЖЕНЕРНОЙ ГРАФИКИ В ТЕХНИЧЕСКОМ ВУЗЕ**

Брыкова Л.В., канд. пед. наук, доцент
БГТУ им. В.Г. Шухова, г. Белгород, Россия

Графические дисциплины, формирующие общепрофессиональные компетенции лежат в основе любого инженерного образования. Освоение общепрофессиональных компетенций происходит в процессе формирования умений чтения и выполнения различных чертежей. Следовательно, перед преподавателем графических дисциплин встает важная задача поиска новых методов, форм и технологий организации учебного процесса, повышающих эффективность изучения дисциплины и способствующих формированию необходимых компетенций будущего инженера.

Следует обратить особое внимание при решении данного вопроса на организацию занятий у студентов-первокурсников. Ведь именно на первом курсе проходит адаптация обучающихся к формам и методам вузовского обучения. Поэтому преподавателям графических дисциплин, которые изучают в первый год обучения, нужно уделять данной проблеме повышенное внимание.

Сегодня в учебных планах высших учебных заведений все большее количество часов выделяется на самостоятельную работу студентов, а объем аудиторных часов сокращается. Поэтому преподавателям вузов необходимо использовать наиболее эффективные формы и методы проведения аудиторных занятий, в том числе и электронные образовательные технологии, которые позволяют вести аудиторные занятия в более плотном, интенсивном режиме.

Современный уровень компьютеризации общества обуславливает преподавателя графических дисциплин широко использовать в образовательном процессе компьютерные технологии, разрабатывать электронные учебно-методические комплексы, использование которых способствует решению многих из вышеперечисленных задач.

Содержание учебно-методического комплекса по любой дисциплине одинаково и состоит из:

- рабочей программы дисциплины;
- разработанного курса лекционных и практических занятий;
- учебных пособий и учебно-методических рекомендаций;

- расчетно-графических и индивидуальных домашних заданий;
- материала для текущего и итогового контроля по дисциплине.

Рассмотрим особенности использования компьютерных технологий в различных компонентах учебно-методического комплекса по дисциплине "Инженерная графика" для бакалавров по направлению 20.03.01 "Техносферная безопасность».

В связи с отсутствием в настоящее время предмета черчение в школьной программе, дисциплина инженерная графика относится к числу сложных для освоения дисциплин. Лекционный материал базируется на значительном количестве чертежей, которые с каждым занятием становятся все более трудоемкими. Процесс выполнения чертежей традиционным методом на доске при помощи мела и чертежных инструментов требует значительного количества времени. Использование компьютерного оборудования для чтения лекций уменьшает трудоемкость выполнения чертежей, позволяет увеличить масштаб изображений, а также дает возможность использования трехмерных моделей, видеофрагментов, цветовых эффектов, что способствует более эффективному усвоению теоретического материала (рис.1).



Рис. 1. Реализация принципа наглядности в преподавании инженерной графики

Выдача материала с применением компьютерных технологий позволяет сделать более наглядными решаемые задачи, способствует повышению интереса студентов к изучению графической дисциплины. Но использование компьютерных технологий предъявляет более высокие требования и к преподавателю: знание компьютерных программ и технологий, умение использовать их для объяснения материала, большая предварительная подготовка к лекционным занятиям.

Практические занятия по дисциплине «Инженерная графика» проводятся в основном в традиционной форме в связи с отсутствием мультиме-

дейного оборудования в аудиториях для занятий. Наряду с этим, студенты должны уметь выполнять чертежи и от руки, при помощи чертежных инструментов, что способствует развитию творческого мышления будущего инженера. На практических занятиях используются рабочие тетради на печатной основе, разработанные преподавателями кафедры. Использование рабочих тетрадей сокращает время на перечерчивание условий заданий, позволяет студентам контролировать полученный результат решения задач, а преподавателям использовать дифференцированный подход в обучении дисциплине.

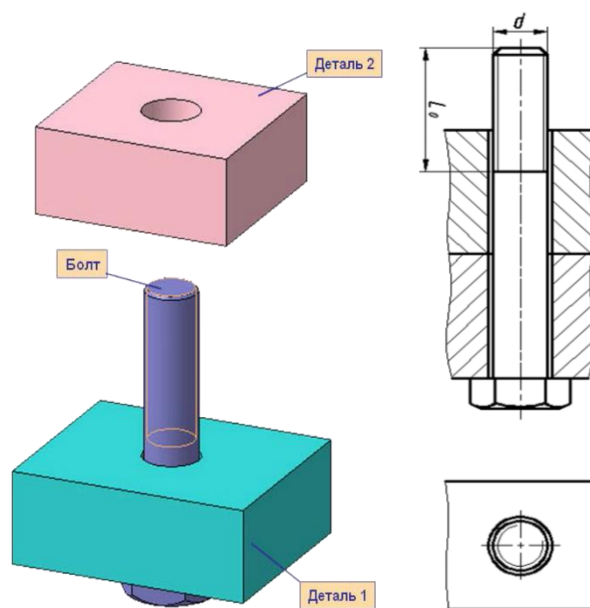
С целью повышения эффективности усвоения студентами дисциплины "Инженерная графика" в учебный план бакалавров по направлению 20.03.01 "Техносферная безопасность" включено расчетно-графическое задание по теме "Крепежные детали и соединения". Одноименное учебно-методическое пособие содержится в библиотеке вуза как в бумажном, так и в электронном виде, где подробно изложен весь теоретический материал, необходимый для выполнения и защиты расчетно-графического задания студентам: виды резьб, их основные параметры, условное изображение резьбы на стержне и в отверстии, основные правила выполнения сборочных чертежей и составления спецификации [1].

Сегодняшняя ситуация в мире с пандемией диктует определенные условия организации учебного процесса, и с переходом на дистанционное обучение подготовленный учебно-методический комплекс с использованием компьютерных технологий способствовал более эффективной адаптации и студентов и преподавателей к новым образовательным условиям. Высшее техническое образование, должно быть образованием высокого качества и отвечать требованиям государственных и мировых стандартов, для этого необходимо более широкое внедрение в учебный процесс электронных ресурсов и современных компьютерных технологий.

Список использованных источников:

1. Крепежные детали и соединения: метод. указания к выполнению расчетно-граф. заданий по дисциплине «Инженерная графика» для студентов направлений бакалавриата 270800 – Стр-во и 280100 – Природообустройство и водопользование / БГТУ им. В.Г. Шухова, каф. начертат. геометрии и инженерной графики; сост. Т.Е. Ванькова, С.В. Кузнецова. – Белгород: Изд-во БГТУ им. В.Г. Шухова, 2015. – 38 с.

**ФЕНОМЕН ПОТРЕБИТЕЛЬСТВА В СОВРЕМЕННОМ
ОБЩЕСТВЕ. ПРЕДПОСЫЛКИ ВОЗНИКНОВЕНИЯ,
РАЗВИТИЕ И ПОСЛЕДСТВИЯ**

Велесик Э.И., студентка 2 курса

Научный руководитель: магистр экономических наук,
ст. преподаватель Бетретдинова Е.Н.

*Гродненский государственный университет им. Я. Купалы,
г. Гродно, Республика Беларусь*

Потребление – это процесс использования социальных благ для удовлетворения потребностей, необходимый людям, чтобы выживать, обеспечивать безопасность и комфортное существование. Потребление существует от начала времён. Чистая вода, овощи, фрукты, деревья, камни – всё это природный ресурс, который позволил людям дойти до той точки, в которой мы сейчас находимся.

С течением времени люди сами смогли создавать различные блага, что значительно оптимизировалось в эпоху индустриализации, когда появилась возможность производить товар быстро, недорого и в больших количествах. По итогу, современному жителю городов нет нужды охотиться и заниматься собирательством, чтобы утолить голод, или прясть лён, чтобы защитить себя от влияния температуры. Для этого достаточно выйти в ближайший супермаркет. Выбор велик, покупатель может удовлетворить любое своё желание или даже прихоть. Потреблять стало легко.

В современных реалиях использование ресурсов превратилось в демонстративное потребление, которое разительно отличается от простого пользования благами. Для разъяснения данного тезиса обратимся к расшифровке термина.

Демонстративное потребление – расточительные траты на товары или услуги с преимущественной целью продемонстрировать собственное богатство. С точки зрения демонстративного потребителя такое поведение служит средством достижения или поддержки определённого социального статуса.

Предпосылки к подобному поведению наблюдались ещё в древние времена. Для индейских вождей приобретение дорогой вещи или иной щедрый жест был отличным способом завоевать расположение и репутацию человека влиятельного и могущественного. Американский экономист и социолог Т. Веблен отмечал, что демонстративное потребление для богатых американцев является способом показать свой социальный статус, принадлежность к привилегированному классу.

Психолог Эрих Фромм описывал многие тенденции в современном обществе (в том числе и феномен потребления) как желание «казаться, а не

быть». Для людей с тревожностью и невротизмом покупка новой вещи превращается в своеобразное лекарство, так они заглушают стресс, испытывая мгновенную радость от приобретения. Современная индустрия моды и возможность наблюдать за жизнью богатых людей через социальные сети приводит к мысли, что невозможность приобретения той или иной вещи значительно понижает социальный статус, даже если это никак не связано с реальным материальным положением человека. Вышеперечисленное способствует развитию синдрома упущенной выгоды – навязчивой боязни пропустить интересное событие или хорошую возможность. По статистическим данным, четыре человека из десяти хотя бы раз испытывали подобное чувство.

Иеромонах Серафим Роуз назвал современных людей «поколением «мне», подчеркивая сгусток эгоцентризма и «общества потребления» и чрезмерную заботу молодёжи собственным имиджем. Социальные сети активно пропагандируют идею «Я»-бренда, личности как товара, что активно занижает самооценку подросткам, ведь следуя подобной логике, если ты не можешь красиво упаковать свою внешность и знания, то и «покупать» тебя никто не захочет. Комплекс неполноценности в таком случае нередко перетекает в депрессию.

Ч.С. Кирвель дал наиболее точное определение феномену потребительства с философской точки зрения: «Полное торжество рыночного обмена, процесс превращения рыночной экономики в рыночное общество, проникновение логики рынка во все сферы человеческого бытия, придание экономизму характера тоталитарной идеологии – вот глубинные корни и причины победного шествия потребительства по современному миру. Потребительское общество обернулось тем, что люди в нем стали рассматриваться не столько как индивиды, стремящиеся все больше потреблять, сколько как одушевленные товары, желающие и покупать, и быть купленными одновременно».

Стоит отметить, что подобные потребители делают существенный вклад в мировую рыночную экономику. Т. Веблен делает предположение, что хорошие манеры и стремление развивать эстетический вкус также обусловлено традицией демонстративного потребления. Человек высокого социального статуса, следуя этой логике не имеет права выбирать товары «низшего сорта», а для того, чтобы их разграничивать, необходимо употреблять много абсолютно разной продукции. Однако перепотребление не только модифицирует социальные нормы и устои, но и способствует развитию других проблем:

— Загрязнение окружающей среды. Спрос рождает предложение, многие мировые бренды в целях повышения продаж незначительно снижают как цену, так и качество товара, чтобы в скором времени покупателю снова понадобилось вернуться за аналогом либо новинкой. Производство часто оказывается достаточно токсичным, промышленные отходы попадают в воду, почву и воздух.

— Истощение природных запасов из категории невозобновляемых.

— Поддержка нелегального труда. Некоторые компании держат своих работников в тяжёлых условиях, не предоставляя должную заработную плату. Люди из бедных районов, в которых нередко размещаются подобные предприятия, не имеют возможности сменить место работы, оказываются в зависимом положении, каждый день на протяжении долгого времени подвергая себя опасности.

И это лишь малая часть реально существующих, без упоминания возможных, проблем.

На данный момент не существует точного ответа на вопрос: «Как прекратить бездумное потребление?». Это касается абсолютно каждого человека, а масштаб у происходящего поистине огромен. Бессмысленно полностью уничтожать систему, формировавшуюся тысячи лет, давшую нам толчок к прогрессу. Целесообразно замедлить темп, придать процессу осознанный характер. И это индивидуальное дело как покупателя, так и производителя. Меняя свой подход и своё мышление человек получает уникальную возможность внести вклад в улучшение качества жизни всего общества в целом.

Список использованных источников:

1. Ч.С.Кирвель, О.А.Романов Социальная философия. – Минск: Вышэйшая школа Литагент, 2013.

2. Посыпанова О. Экономическая психология: психологические аспекты поведения потребителей Монография. – Калуга: Изд-во КГУ им. К.Э. Циолковского, 2012. – 296 с.

3. Ильин В. И. Потребление как дискурс. — СПб: Интерсоцис, 2008.

4. Ильин В. И. Быт и бытие молодежи российского мегаполиса. Социальная структуризация повседневности общества потребления. — СПб: Интерсоцис, 2007.

5. Веблен Т. Теория праздного класса / Пер. с англ. под ред. В. В. Мотылева. — М.: Прогресс, 1984.

6. Кондратьев К. Я. Современное общество потребления и его экологические ограничения // Энергия. — 2005. — № 10. — С. 60—66.

7. Andrew K. Przybylski, Kou Murayama, Cody R. DeHaan, Valerie Gladwell. Motivational, emotional, and behavioral correlates of fear of missing out // Computers in Human Behavior. — 2013-07-01. — Т. 29, вып. 4. — С. 1841—1848.

СНИЖЕНИЕ ПРЕСТИЖА ГОСУДАРСТВЕННОГО СЛУЖАЩЕГО РОССИЙСКОЙ ФЕДЕРАЦИИ В РАЗЛИЧНЫХ КАТЕГОРИЯХ НА- СЕЛЕНИЯ

Ветров П.Е., ученик 9 класса

Научный руководитель: Четверкина М.А., учитель литературы

МАОУ «СОШ № 16», г. Губкин, Россия

Какую роль играет престиж чиновника в эффективности управления? Актуальность этого вопроса и поставленной темы очень велика в современном обществе, когда отношение к власти и к органам государственного управления находится на различном уровне день за днем. Из каких факторов складывается престиж современного управленца? Зависит ли отношение к аппаратам управления от возраста населения?

К сожалению, в последнее время среди широких слоев населения складывается достаточно негативное отношение к государственным служащим, бытует мнение, что работники государственного аппарата некомпетентны, не знают законов, а если же и знают, то соблюдают их недолжным образом. Кроме того, сложилось четкое представление о том, что чиновники используют свое положение в личных целях, а не на благо обществу и государству. Возможно, есть конкретные предпосылки такого мнения, но необходимо произвести комплексную работу, чтобы искоренить в сознании населения негативные мысли о конкретных управленцах, и об аппарате управления в целом.

С целью выявления современного отношения населения к госслужащим, а также отношения самих госслужащих к своей высокой миссии порталом Headhunter проводилось исследование по теме «Население и госслужба: проблемы взаимоотношений и привлекательности госслужбы для населения». В ходе исследования были опрошены различные слои населения, в том числе студенты и пенсионеры.

Максимально негативную оценку госслужащим дают пенсионеры, что предсказуемо, так как именно эта категория в большей степени рассчитывает на социальную поддержку, но получает её в меньшем размере. Работающие граждане категорически не согласны с тем, что чиновники работают на благо общества (58 % ответов), студенты придерживаются прямо противоположного мнения (31 % ответов).

Отношение студентов к государственным служащим можно объяснить однонаправленной деятельностью современных средств массовой информации. Зачастую, в различных пабликах отношение к власти и чиновникам весьма негативное. Публикуются различные смешливые статьи и картинки, которые во многом снижают престиж управленца, именно из этих картинок, к сожалению, и складывается мнение студента и всего под-

растающего поколения к аппарату управления. По данным ВЦИОМ за 2018 год вдвое сократилось число школьников, которые в будущем хотели бы связать свою профессию с государственной службой. С целью сохранить престиж власти и чиновника, в марте 2019 года вступил закон «О неуважении власти», согласно которому следует пренебрегать язвительными комментариями по отношению к власти в средствах массовой информации различного вида. Что касается неуважения, то это понятие всегда предполагает некий стандарт этических ценностей, нарушение которых влечёт неуважение, поэтому какие действия будут считаться неуважением, зависит от квалификации таких действий судом, а именно — в зависимости от текущего политического вектора,

Возникает вопрос - Можно ли вообще теперь высказывать свое отношение к политике и управленцам? Можно, но только осторожно. Я считаю, что данный закон сможет сохранить имидж чиновника, оберегая его от субъективного мнения каждого из нас, дав тем самым возможность любому гражданину сформировать своё личное мнение о государственной службе, не взирая на мнение других. Именно в этом случае студент или подросток сможет самостоятельно выразить свою точку зрения, не идя за толпой и за самым популярным негативным комментарием.

Если же со студентами какие-то меры предпринимаются, то что же делать с мнением пенсионеров? Как повысить престиж управленца в их глазах?

Все мы конечно же знаем, что мнение этой категории населения складывается от выполнения своей социальной функции государственными и муниципальными службами. Именно повышение эффективности управления в структурах социальной деятельности повысит имидж чиновника со стороны старшего поколения. Хочется отметить, что пенсионеры достаточно впечатлительная категория населения, которая остро меняет свое мнение о чиновниках, особенно о тех, которые позволяют себе колкие высказывания в их адрес. Так, например, очередное необдуманное высказывание в адрес пенсионеров принадлежит чиновнику от здравоохранения Михаилу Мальцеву. Это именно он отвечает за то, чтобы обеспечить россиян нормальными условиями лечения. Причем он верит в то, что этим и занимается. Ему принадлежит следующее высказывание: «пенсионеры – это хитрые халявщики, которые специально ложатся в больницы, чтобы бесплатно поесть». Мне кажется такие слова неуместны, и не могут звучать из уст управленца.

Обращаясь к «Этическому кодексу госслужащего», можно выделить следующие пункты, в которых чиновник обязан:

1. проявлять корректность и внимательность в обращении с гражданами и должностными лицами;
2. воздерживаться от публичных высказываний, суждений и оценок в отношении деятельности государственного органа или органа местного самоуправления, его руководителя, если это не входит в должностные обя-

занности государственного (муниципального) служащего;

Конечно же эти пункты ограничивают чиновника, но не в сторону народа.

Считаю уместным ввести аналогичный закон «Об оскорблении различных категорий населения», который поможет чиновникам быть более разборчивыми в своих высказываниях, а кроме того, сохранит их статус и имидж на должном уровне.

Не менее действенным считаю составление рейтинга управленцев среди различных категорий населения. Благодаря результатам данного рейтинга, чиновник не понаслышке сможет узнать мнение народа о себе, и в зависимости от результата провести все возможные мероприятия для поддержания своего статуса и имиджа. Такой способ является наиболее актуальным, удобным и практичным. Результаты несомненно могут быть опубликованы анонимно, так как не каждый хочет выражать своё мнение напрямую.

Таким образом можно сделать вывод, что имидж и престиж политика напрямую зависит от его действий, высказываний и поступков. Образ современного политика должен несомненно идти в ногу со временем, таким способом от получит поддержку от подрастающего поколения, кроме того быть честным и лояльным в своих высказываниях, чтобы и старшее поколение доверяло современному чиновнику. Хочется надеяться, что в наших глазах престиж чиновника будет только выше, а их поступке только честнее и справедливее!

Список использованных источников

1. Типовой кодекс этики и служебного поведения государственных служащих Российской Федерации и муниципальных служащих от 23 декабря 2010 г. (протокол N 21).

2. Консультант Плюс [Электронный ресурс]. – Режим доступа: <http://www.consultant.ru/>- Заглавие с экрана. (Дата обращения: 07.11.2019)

3. Крупнейшая российская компания интернет-рекрутмента [Электронный ресурс]. – Режим доступа: <https://hh.ru/>- Заглавие с экрана. (Дата обращения: 06.11.2019)

МИНЕРАЛЫ БЛАГОРОДНЫХ МЕТАЛЛОВ В ЮВЕЛИРНОМ ИСКУССТВЕ МАРОККО

Вримин В., студентка 2 курса
Белогурова А.В., канд. техн. наук, доцент
СОФ МГРИ, г. Старый Оскол, Россия

В земной коре в самородном состоянии присутствует свыше 30 химических элементов, главным образом металлов, хотя есть и неметаллы.

Особое положение среди них занимает группа благородных металлов (Ru-рутений, Rh-родий, Pd-палладий, Ag-аргентум, Os-осмий, Ir-иридий, Pt-платина и Au-золото).

Большинство элементов, кроме того, что встречается в чистом виде, образует твердые растворы друг с другом, например: электрум (Au, Ag), палладистая платина (Pt, Pd).

Цвет преобладающего большинства самородных благородных металлов серебристо или оловянно белый, кроме цвета золота.

Из всех известных минералов самородные металлы обладают наибольшим удельным весом (особенно минералы элементов платиновой группы). Эти металлы обладают высокой ковкостью, отсутствием ясно выраженной спайности в изломе и обычно невысокой твердостью, кроме минералов, содержащих иридий.

Благородные металлы более устойчивы в химическом отношении. Поэтому золото и минералы платиновой группы широко распространены в россыпях речных долин.

Золото и серебро кристаллизуются в кубической сингонии, образуя однотипные плотноупакованные кристаллические структуры.

Самородное серебро распространено в природе реже, чем золото. Иногда оно встречается в виде сернистых и галоидных соединений.

Агрегаты встречается в виде перистых дендритов, тонких неправильных пластин и листочков. Характерны также моховидные, волосовидные и проволочные формы. Наиболее распространены зерна неправильной формы и более крупные сплошные скопления – самородки редки.

Цвет серебра в свежем изломе серебристо-белый, иногда с кремовым оттенком. Поверхности часто бывает покрыты черным налетом.

Черта металлически блестящая. Блеск типичный металлический. Твердость 2,5. Весьма ковко. Расплющивается в тончайшие листочки. Излом крючковатый. Спайность отсутствует [1]. Удельный вес 10,1–11,1. Является наилучшим проводником тепла и электричества.

Серебро встречается в рудном поясе гор Восточный Антиатлас как главный рудный компонент в месторождениях Имистер (Imiter) и Игудран (Igoudrane), а также в качестве попутного компонента в кобальтовых, медных и свинцово-цинковых рудах [2].

Золото в природе чаще наблюдается в самородном виде, изредка в виде теллуридов. Среди группы благородных металлов оно в природе наиболее распространено.

Сингония золота кубическая; гексооктаэдрический. Структура кристаллическая. Гранецентрированный куб [1]. Кристаллы встречаются редко, притом преимущественно в виде октаэдров, реже ромбододекаэдров и изредка в виде кубов. Плоскости граней обычно бывают тусклыми, неровными; иногда обладают комбинационной штриховкой параллельно ребрам.

Золото обычно наблюдается в виде зерен неправильной формы, включенных в кварцевую или рудную массу. Размеры их могут быть самые различные, но чаще встречаются микроскопически мелкие зерна, иногда трудно различимые под микроскопом.

На территории Марокко известно два золоторудных объекта: разрабатываемое месторождение Акка (Akka) и законсервированное месторождение Бумадин. Они размещаются в складчатых структурах орогенного пояса Антиатласа [2].

Цвет самородного золота золотисто-желтый (у богатых серебром разновидностей – бледно-желтый). Черта металлическая, желтая. Блеск типичный металлический. Твердость 2,5–3,0. Ковко и тягуче. Легко расплющивается в тончайшие листочки. Спайность отсутствует [1]. Удельный вес 15,6–18,3 (для чистого золота 19,3). Обладает высокой тепло- и электропроводностью.

Королевство Марокко – государство в Северо-Западной Африке. На севере омывается водами Средиземного моря, на западе – Атлантического океана. От Европы отделено 14-километровым Гибралтарским проливом. На востоке и юго-востоке имеет протяжённую границу с Алжиром, на юге граничит с Западной Сахарой. На северном побережье Марокко расположены испанские эксклавы [2].



Рисунок 1. Королевство Марокко

С давних времен золото и серебро люди используют для создания ювелирных шедевров. Марокканские украшения всегда были и остаются

символом элегантности и престижа, как художественное и культурное наследие, передаваемое из поколения в поколение в результате мастерства марокканских мастеров, сочетающих в себе древние традиции и модерн.

Марокканские украшения изготавливаются вручную с использованием оригинальных технологий. Они отличаются определенным блеском и эстетической нагрузкой, свидетельствующей об историческом слиянии различных цивилизаций.

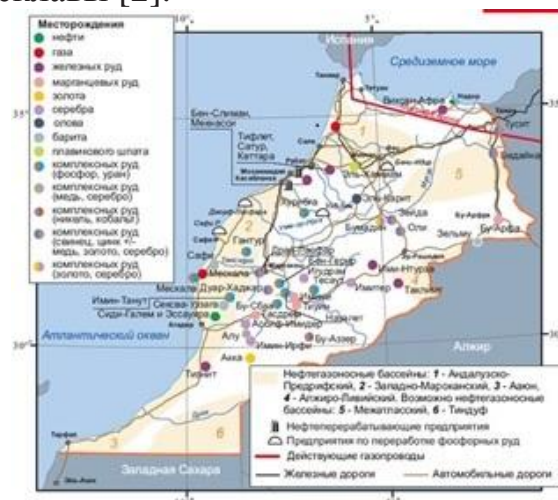
Эстетика и великолепие национальных ювелирных украшений Марокко - это разнообразие и богатство их форм, геометрии, моделей, орнаментов и символов. Украшения, сделанные из золота или серебра, датируются временами Средневековья, а точнее VIII—XV веках [3]. Этот вид украшений можно найти в Фесе, Тетуане, Марракеше, Эс-Сувейре и Мекнесе (рисунок 2).



Рисунок 2. Традиционные марокканские украшения

26 января 2020г в Красном городе закончилась шестая сессия Национальной недели ремесел, на которой представлены два различных типа ювелирных изделий, городские (в основном из золота) и деревенские (в основном из серебра). Деревенские отличаются четкостью, геометрическими формами, а иногда и цветочными украшениями. Эти драгоценности можно найти на юге, особенно в Таруданте, Тизните, Лааюне и Гельмиме [3].

Ювелир из Лараче, г-жа Фагва Ахрафи, в заявлении Марокканскому Агенству Печати (МАР) подтвердила, что традиционные украшения являются одним из важнейших столпов традиционной индустрии и рекордсменом в культурном наследии королевства. Украшения северного региона в целом и Лараче в частности чрезвычайно красивы и включают драгоценный жемчуг, изумруды и рубины, а также эмаль, которая является важным и незаменимым элементом украшений.

Она добавила: «Посредством инноваций мы стремимся сохранить наше наследие, идти в ногу с социальными изменениями и удовлетворить все вкусы», отметив, что «ее регион известен различными типами украшений, особенно теми, которые носят невесты в брачную ночь [3].

На рисунке 3 представлены два варианта женских свадебных нарядов и украшений. Президент ассоциации «Нур», г-н Хамид Абдель Салам в Таруданте, подчеркнул специфику ювелирных изделий амазигов, таких как «Каракуба» и «Халала», подчеркнув, что ремесленники города Тарудант работают над сохранением культурного и цивилизационного наследия своего региона. Он добавил, что участие в этой выставке имеет большое значение, поскольку оно позволит продвигать маркетинг местных продуктов на национальном и международном уровнях и подчеркнуть творческий потенциал традиционных марокканских производителей.



Рисунок 3. Женский свадебный наряд в Марокк

Шестая сессия Национальной недели ремесел, организованная под высоким патронажем Его Величества короля Мохаммеда VI.

Данное исследование показало всю самобытность марокканского ювелирного искусства и его значимость для мировой культуры.

Список использованных источников:

1. Бетехтин А.Г. Курс минералогии: учебное пособие / А.Г. Бетехтин, под науч. Ред. Б.И. Пирогова и Б.Б. Шкурского. – М.: КДУ, 2008. 528с.

2. Марокко // Центр МИНЕРАЛ / Факты / Сырьевой комплекс зарубежных стран. 2021. URL: <http://www.mineral.ru/Facts/world/116/144/index.html> (дата обращения 27.02.2021).

3. Уникальный талант традиционных мастеров Марокко. Ювелирное дело // Марокканское агентство печати от 15.01.2020г. // **صناعة المجوهرات: موهبة متفردة للصانع** URL: <http://www.mapmarrakech.ma/صناعة-المجوهرات-موهبة-متفردة-ومهارة-التقليدي-المغربي> / (дата обращения 19.02.2021)

СОЗДАНИЕ УСЛОВИЙ ДЛЯ СОЦИАЛЬНО-ПЕДАГОГИЧЕСКОЙ ПОДДЕРЖКИ УЧАЩИХСЯ

Галченко Т.Г., учитель технологии
МБОУ «Средняя общеобразовательная школа №16
с углубленным изучением отдельных предметов»,
г. Старый Оскол, Россия

Развитие современного образовательного пространства - вариативный процесс, направленный на удовлетворение образовательных потребностей личности, общества, государства. Это возможно при условии ориентации образования на социальный заказ, выявляемый в ходе мониторинга социальной среды и спроса на образовательные и воспитательные услуги в детском, подростковом, молодежном и семейном социуме. Следовательно, представляется логичным вести разговор о социально-педагогической поддержке в воспитательной работе как системы. По мнению Г.Н. Филонова, «сегодня важно определить научно обоснованную стратегию поиска эффективных концептов, создать средства и механизмы, позволяющие "задействовать" в социальной практике весь комплекс воспитательных установок и ценностно-личностных ориентаций на всестороннюю подготовку растущего поколения» [1, с. 31].

Известно положение В.И. Загвязинского о том, что "стратегический уровень образовательной политики воплощен в новой парадигме образования, которую определяют как совокупность общих методологических и теоретических установок и представлений, ориентиров, принятых педагогическим сообществом, ...модель, эталон, которым руководствуются при постановке и решении педагогических проблем" [2, с. 11]. Исходя из этого, можно предположить, что воспитательная работа является образующим фактором деятельности по созданию системы, охватывающей социально-педагогические подходы к воспитанию личности.

Сегодня образовательные учреждения и социум взаимообусловлены и взаимосвязаны. Педагогическое сообщество осознает необходимость "гибкой, конструктивной, продуманной воспитательной системы" [3, с. 10], актуальность "определения общей стратегии развития воспитания и разработки конкретного консолидированного плана действий, в реализации которого принимают участие все структуры государства, местного самоуправления и гражданского общества" [там же, с. 12]. Как справедливо указывает О.Г. Прохорова, "успех воспитания и обучения напрямую зависит от социального партнерства между школой и родителями" [4, с. 52].

С 2002 года в рамках закона «О профилактике безнадзорности и правонарушений несовершеннолетних» с целью раскрытия и активизации резервных возможностей и социально- психологической адаптации подрост-

ков реализуются проекты, в которых участвуют учащиеся образовательных учреждений. Педагоги дополнительного образования, социальные педагоги и психологи работают с детьми и их семьями. Тем самым воспитатель воспринимает ребенка в реальной социальной ситуации, в которой он находится. Это помогает своевременно выявить семьи, находящиеся в социально опасном положении, адресно, предметно организовать социально-педагогическую работу, оказать помощь в организации свободного времени.

Ежегодный мониторинг свидетельствует о том, что за последние годы не уменьшается число семей, находящихся в сложном социальном положении и требующих особого педагогического внимания. Незначительно снизилось количество проблемных неполных семей, остальные же показатели остались практически на том же уровне.

Учитывая все это, педагоги дополнительного образования и социальные работники образовательных учреждений стремятся выявить недостатки и приобщить подростков поведением к разнообразным социальным действиям через игровую, творческую деятельность, создают обстановку подлинного сотрудничества, содружества, сотворчества, что способствует самораскрытию воспитанников.

Проектируя организацию свободного времени детей, нужно стремиться создать условия для развития социально-педагогического субъекта (личности, группы, социума, социального института, общества в целом), в целях самореализации ребенка, родителей, педагогов в основных сферах жизнедеятельности, путем оптимизации их связей с социокультурной средой, разрешения или минимизации существующих проблем, активизации совместной деятельности педагогов, детей и их родителей, других субъектов по поддержанию нравственных эталонов социума. Это важно для исправления социально-педагогических и социально-психологических деформаций собственными усилиями.

Руководствуясь системой концептуальных идей и принципов создания образовательного пространства, предложенных В.И. Слободчиковым, можно придерживаться следующих принципов проектирования воспитательной работы:

- целостности,
- открытости,
- гуманистической направленности,
- программного обеспечения [5, с. 24--29].

Дополнительные образовательные программы ориентируют на проведение групповых занятий с элементами тренинга, на диагностику психологических свойств и состояний личности детей и подростков, их межличностных отношений. На занятиях используются групповые формы работы, так как малый коллектив стимулирует активность участников, обеспечивает их взаимодействие, создает психологический комфорт, что особенно важно для подростков.

Итак, педагогическое проектирование воспитательной работы осуществляется поэтапно с учетом основных параметров, характеризующих специфику воспитательной системы:

- социально-культурных,
- социально-педагогических,
- психологических особенностей, регулирующих поведение и социальное взаимодействие субъектов воспитательной системы,
- ключевых компетенций, которыми обладают субъекты и которые могут быть использованы в качестве средств разрешения социально-педагогических проблем,
- потенциальных ресурсов, востребованных в ходе реализации проектов.

Результаты целенаправленного воспитания очевидны в различных областях:

- в эмоционально-ценностной сфере (проявление чувств, сформированность отношений);
- в познавательной деятельности (развитие интеллектуальных умений, усвоенные знания, нормы);
- в психомоторных действиях (навыки, действия, спортивные и трудовые умения);
- в состоянии здоровья;
- в развитии способностей, коммуникативных, творческих умений, способностей анализировать и оценивать свои действия и поступки;
- развитии ключевых компетентностей.

Проектные решения предполагают:

1) поиск оптимальных механизмов построения воспитательной работы в контексте социально-педагогической поддержки на уровне личности, социальной группы;

2) создание условий для становления и развития субъектов воспитательной среды (семьи, образовательного учреждения, самодеятельных групп, объединений, клубов, ассоциаций, движений и пр.);

3) выбор методологических оснований для теоретических разработок в области социального воспитания;

4) использование технологий, способствующих развитию образованных, нравственных граждан, динамичных, мобильных, способных к сотрудничеству, принятию ответственных решений в ситуации выбора, обладающих развитым чувством ответственности за судьбу свою, семьи и страны.

Позиция защиты становится фундаментом работы с личностью, основой индивидуального подхода.

Подход с точки зрения его защиты естественно подводит нас к задаче обеспечения его здоровья и тут, прежде всего, нужны знания физиологических особенностей организма ребенка и основных показателей психологического здоровья.

Таким образом, создание условий для социально-педагогической поддержки может быть построено на основе данных истории развития личности.

Список литературы.

1. Филонов Т.Н. Свобода личности и воспитание // Педагогика. 2005. № 9.
2. Загвязинский В.И. Стратегические ориентиры и реальная политика развития образования // Педагогика. 2005. № 6.
3. Гукаленко О.В., Даилюк А.Я. Воспитание в современной России // Педагогика. 2005. № 10.
4. Прохорова О.Г. Воспитание детей в условиях Крайнего Севера // Педагогика. 2006. № 1.
5. Лызь А. Взгляд на парадигмы и изменения в педагогике // Педагогика. 2005. № 7. Никитина Н.И., Глухова М.Ф. Методика и технология работы социального педагога. - М.: ВЛАДОС, 2005. С. 10-1

UDC 379.82

IS THE REALISM OF COMPUTER GAMES GOOD?

Golikova E.V., student

Language Advisor: Senior Lecturer Belovodskaya I.I.

*Belgorod State Technological University named after V.G. Shukhov,
Beldorod, Russia*

The game process has occupied an important place in the life of society since ancient times. Although many people consider the game a waste of time, it is not so. Especially in childhood, play is extremely important for personality development. It teaches children coordination, social interaction, basic problem-solving skills and essential survival skills.

At an older age games cease to perform the functions that I mentioned above, and people turn to them more for entertainment, pleasure, relaxation and to achieve some success: pass a difficult level, defeat the enemy, etc.

In our age of technology developed, the computer is most often the source of games. We download various products from the Internet and spend a lot of hours in them, admiring the incredible graphics, the large space in the game world, the many people online and the plot. But few of us know what's behind it. Let's figure it out.

Games created with help of so-called engines. If you read about computer games, played them or watched various videos, then you must have come across this term. It means combining into a single complex of application programs, with the help of which graphic visualization, sound accompaniment, moving in-game characters, their actions in accordance with scripts – a sequence of actions described using a scripting programming language to automatically perform certain tasks and also online play, built-in graphic scenes, observance of physical effects and laws, and much more.

For the first time this term appeared in the middle of 1990, due to computer games in the genre of "first person shooter", or rather with the most popular game at that time "Doom". The source code of this program was built very thoughtfully and included the following components: a 3D graphics system, sounds, collision calculations, various scripts. All this led to the fact that the other of the game programmers did not write their own code, but used what the developers of "Doom" created, making along the way only individual changes to the code, for example, drawing other locations, levels, changing graphics, adjusting the rules, but it was based on the same code from "Doom".

As a result, some companies started developing game engines and then selling them to other companies or individuals directly involved in game development. What engines exist at the moment?

Unity - appeared in 2005. It can work with more than 20 operating systems. It is considered one of the easiest to learn and suitable for beginners. It has a simple and intuitive interface, it is possible to debug the game right in the editor. There is also a store where you can purchase assets and plugins that may be required in creating of games. Also, Unity has a good graphics editor and a pre-installed possibility for realistic rendering of textures, character movement mechanics, shadows, etc. This engine is used to write games such as: «RUST», «SUBNAUTICA», «Fallout Shelter», «Ori and the Blind Forest», «Among the Sleep», «The Long Dark», etc.

Unreal Engine - Developed by Epic Games in 1998. Since its development, it has been constantly being modernized, supplemented and improved. Modern "Unreal Engine 4" - the engine on which games are written for any platforms and operating systems from Windows to modern consoles - PlayStation 4, Xbox One. This engine allows you to create virtual worlds with an amazing degree of detail. It supports tens or even hundreds of thousands of polygons, high-quality textures, ray tracing services, and advanced collision, environmental destruction and other physics systems to achieve realistic graphics in games. With the help of «Unreal Engine» created games such as: «Blade and Soul», «Outlast 2», «Mass Effect», «Mortal Kombat 11», «Fortnite», «Lineage 2», «Thief», etc.

Frostbite is an engine developed by EA Digital Illusions CE. The technology is able to process the destructibility of landscape and environment, supports dynamic lighting, procedural shading, various post-effects, particle systems and texturing techniques. All this allows you to make the gameplay cinematic and more realistic. Games created with this engine: «Battlefield», «Dragon Age: Inquisition», «Need For Speed: The Run», «Plants vs. Zombies: Garden Warfare», «FIFA», etc.

Also, in addition to those listed, there are other engines: CryEngine 3, Source, Source 2, Creation Engine, Godot, Cocos2D and many others.

Of course, you can not use ready-made engines, but write your own. Both options have their pros and cons.

If you take a ready-made engine, then almost everything has already been done for you, you just need to use ready-made tools to implement your ideas;

there is also a community - other developers who use the same engine and can help you; many engines have stores with ready-made scripts, models, effects and other useful things. On the other hand, sometimes in the process of creating a game, bugs may come across, which cannot be fixed, you just have to wait until the authors of the engine fix the problem; you may have to share part of the profit, because when downloading the engine, you need to agree to the terms of the license; authors can abandon or remake your favorite engine; there can be many functions in the engine that you may not use, but which increase the size of the game.

If you decide to write the engine yourself, then you will get maximum freedom, you will decide for yourself what will be in your engine, it will fully suit your needs, and you will also be well versed in the engine, because you made it yourself. However, making the engine itself will take a lot of time, money, knowledge, in addition to this, errors in design can break not only the game, but also the engine.

As you can see, modern game developers are trying to make games as realistic as possible. Physics, high-quality textures, realistic actions of in-game characters, light, etc. are added to the game. Everything so that people feel comfortable in the process and can get used to the role.

Also, modern computer games can now provide not only entertainment, but also give the opportunity to be yourself, that is, to implement a certain model of behavior, since in real life this is often not possible. Quite often you can see how players create a hero similar to themselves, give their name. Thus, the hero of the game becomes the embodiment of a separate personality. And this allows you to realize your desires, get rid of complexes, try yourself in various activities, feel famous and so on.

Thus, we can come to the conclusion that computer games have a very positive effect on humans. However, there should always be a measure in everything, since there are cases when people immersed themselves too much in the game world, and reality seemed to them already "gray" and boring, they were disappointed in it. And any attempt to bring them "back" their annoying and this was followed by an aggressive reaction.

Therefore, it is very important to realize that games are a good addition to real life, but not a substitute for it!

References

1. Игровой движок [Electronic resource], - URL: https://ru.wikipedia.org/wiki/Игровой_движок
2. На каких языках программирования пишутся игры? [Electronic resource], - URL: <https://ирсиб.рф/на-каких-языках-программирования-пиш/>
3. На каких языках программирования пишут игры [Electronic resource], - URL: https://skillbox.ru/media/gamedev/na_kakikh_yazykakh_pishut_igry/
4. Технологичный и скандальный: всё о движке Frostbite Engine [Electronic resource], - URL: <https://zen.yandex.ru/media/gabestore/tehnologichnyi-i-skandalnyi-vse-odvijke-frostbite-engine-5ca20b5e7545af00b3617109>

**УЧЕБНАЯ ПРАКТИКА СТУДЕНТОВ УНИВЕРСИТЕТА
В ДИСТАНЦИОННОМ ФОРМАТЕ**

Головина Т.Е., студент 2 курса

Научный руководитель: канд. экон. наук, доцент Давыдова Т.Е.
ФГБОУ ВО «ВГТУ», г. Воронеж, Россия

Сегодня рынок труда – это категория, затрагивающая все сферы жизнедеятельности человека. Состояние рынка труда молодежи в настоящий момент остается большой проблемой, усиливающейся в свете последствий пандемии коронавируса [1, 3, 7, 10]. Рынок труда является базовой составляющей экономики и тесно связан с ней, а современная молодежь играет большую роль в сфере развития экономики в целом и структурных ее составляющих [7-9, 11]. Соответственно, рынок неразрывно связан со сферой образования и социальным поведением молодежи в выборе будущей специальности [6-7].

Трудоустройство молодых специалистов - важная часть работы каждого вуза в современных условиях нашего общества [1-2]. В настоящее время приоритетной программой каждого вуза является социальная защита молодежи, значимым компонентом которой для студента является гарантированное место работы после окончания университета [5]. В решении данного вопроса помощь выпускникам оказывает вуз. Большинство вузов страны на своих площадках организуют практики с дальнейшим трудоустройством, ярмарки вакансий, сотрудничают с множеством предприятий, в том числе, в сфере организации стажировок и практики студентов.

Выпускник выходит на рынок труда, как правило, без опыта работы. Необходимые знания и умения приобретаются, в том числе, при прохождении им запланированной практики. В данной работе акцентируем внимание на проблемах, связанных с прохождением практики в дистанционном формате.

Чтобы разобраться в данной проблеме, мы рассматриваем научно-исследовательскую, производственную, преддипломную практику со следующих позиций:

- ♦ с точки зрения ее роли в учебном процессе студента;
- ♦ с точки зрения значимости при будущем выборе трудоустройстве;
- ♦ с точки зрения приобретения необходимых компетенций.

Ведущую роль в данном случае, полагаем, играет мотивация [4, 6, 8]. Первый пункт является обязательным, но мотивация студента в данном случае минимальна, здесь для него важна оценка или сдача зачета, а не получения необходимых знаний для дальнейшего трудоустройства. Во второй позиции важен выбор места практики, имеет место личная заинтересо-

ванность студента. Третья позиция становится более важной, когда обучающийся находится на этапе получения диплома.

В чистом виде эти позиции рассматривать нецелесообразно, соответственно, при определенном месте и содержании практики предлагаем более значимым считать следующие позиции:

- ♦ выбор предприятия;
- ♦ выбор руководителя практики;
- ♦ понимание студентом значимости практики;
- ♦ отношение к практике;
- ♦ компетентность работников предприятия;
- ♦ выполнение своих профессиональных обязанностей на практике.

В начале своего обучения, когда занятия идут общим потоком и нет разделения по направлениям, студенты, как правило, не придают большого значения практике. Мы считаем это мнение ошибочным, и хотим отметить значительные противоречия. Именно практика может помочь студенту на первых курсах определиться с дальнейшей специализацией. С этой точки зрения первую практику можно считать определяющей.

В качестве примера можем привести вынужденный переход на дистанционное обучение. В частности, приведем пример учебной практики по геологии, которую должны была проходить студенты первого курса после второго семестра. Из-за введения дистанционного формата практика прошла в теоретической форме и студенты необходимые компетенции получили не в полной мере. Мы предлагаем несколько вариантов решения этой проблемы.

Так, действенными видятся:

- ♦ выделение определенного количества часов учебной практики на дополнительные занятия по геологии в очном режиме;
- ♦ разрешение на посещения занятий по практике с другой группой с дальнейшей подготовкой отчета;
- ♦ организация дополнительных консультаций с руководителем практики.

В современных условиях решать проблемы с нестандартными внешними факторами развития приходится практически всем субъектам хозяйственной деятельности. В отношении студенческой практики мы видим решение вопроса в использовании различных возможностей студентов вузов, преподавателей и потенциальных работодателей в системе их взаимодействия. Действенными, в частности, представляются консультации с практикующими специалистами в онлайн-формате и организация для студентов вне периода практики временной удаленной работы для получения опыта.

Список используемых источников:

1. Авдеева Е.А., Давыдова Т.Е. Конкуренентоспособность инновационной экономики, основные составляющие // Экономика и предпринимательство. 2017. № 10 (ч.1). С.94-96.
2. Давыдова Т.Е. Организация системы трудоустройства выпускников высшими учебными заведениями // Экономика и менеджмент систем управления. 2013. №1(7). С.46-50.

3. Давыдова Т.Е. Специфика организации образовательного процесса в университете в нестандартных условиях // Организатор производства. 2020. Т.28. № 2. С. 97-107. DOI: 10.25987/VSTU.2020.92.97.009

4. Давыдова Т.Е., Попова А.И., Распопова А.Е. Мотивация деятельности студента в системе формирования его человеческого потенциала // Экономинфо. 2017. №1-2. С.32-35.

5. Казьмина Л.Н., Карич Л.В. Современные формы организации практик студентов в вузах туристского профиля как фактор, влияющий на трудоустройство выпускников // Сервис в России и за рубежом. 2008. №2. URL: <https://cyberleninka.ru/article/n/sovremennye-formy-organizatsii-praktik-studentov-v-vuzah-turistskogo-profilya-kak-faktor-vliyayuschiy-na-trudoustroystvo-vypusknikov> (дата обращения: 07.03.2021).

6. Иванова Н.П. Состояние и тенденции развития рынков труда и образовательных услуг как фактор профессионального самоопределения молодежи // Проблемы Науки. 2014. №4 (22). URL: <https://cyberleninka.ru/article/n/sostoyanie-i-tendentsii-razvitiya-rynkov-truda-i-obrazovatelnyh-uslug-kak-faktor-professionalnogo-samoopredeleniya-molodezhi> (дата обращения: 07.03.2021).

7. Константиновский Д.Л. Образование, рынок труда и социальное поведение молодежи // Социологический журнал. 2014. №3. URL: <https://cyberleninka.ru/article/n/obrazovanie-rynok-truda-i-sotsialnoe-povedenie-molodezhi> (дата обращения: 07.03.2021).

8. Компетентностный подход в управлении персоналом: оценка, обучение, командообразование: монография / под ред. д-ра техн. наук, проф. С.А. Баркалова. – Воронеж: «Научная книга», 2010. 184 с.

9. Холопова Л.А., Богданова О.М. Рынок труда и молодежь // Концепт. 2014. №9. URL: <https://cyberleninka.ru/article/n/rynok-truda-i-molodezh> (дата обращения: 07.03.2021).

10. Шальнев О.Г. Современные форматы организации корпоративного обучения в условиях диджитализации промышленности // Организатор производства. 2020. Т. 28. № 3. С. 34-43.

11. Шкарупета Е.В., Шальнев О.Г., Повалюхина М.А. Сценарии инновационного экосистемного развития в условиях глобальной пандемии // Экономика и управление: проблемы, решения. 2020. Т. 3. № 1. С. 86-89.

УДК 336.71

РОЛЬ ПЛАСТИКОВОЙ БАНКОВСКОЙ КАРТОЧКИ В ЖИЗНИ СОВРЕМЕННОГО ЧЕЛОВЕКА

Голощапова Е.Е., учащаяся 10 класса

Научный руководитель: учитель географии Булгакова Л.М.

МАОУ «Гимназия №6», г. Губкин, Россия

В последние годы пластиковые карты стали обязательным атрибутом урбанизации и комфорта нынешнего человека XXI века. На самом деле банковские карты очень удобны потребителям услуг, так как с ними не приходится брать с собой кошельки с большими суммами средств, довольно только захватить с собой пластиковую карту. В государствах Евро-

пы и USA безналичная плата продуктов и услуг доходит до 90% в структуре всех валютных операций. Вступление расчётной системы на базе пластиковых карточек содержит много положительных качеств и для самих банков: вербование новой клиентуры, наращивание оборотных средств, уменьшение накладных затрат [5]. Налицо положительные качества, получаемые от применения банковских карточек предприятиями торговли и обслуживания. Это упрощение расчётов с клиентами. Интерес страны в данных операциях также важный: понижаются колоссальные издержки на инкассацию валютных средств и эмиссию купюр и монет, а еще упрощается учёт перемещения средств и взимания налогов. Не считая этого, технологии расчётов без роли наличных средств могут помочь понизить криминальность обстановки вокруг компаний с наличностью [4]. В данный момент в РФ обширно дискутируется вероятность вступления российских универсальных банковских карт нового поколения, с помощью их можно будет не только брать кредиты и оплачивать услуги, но и применять в качестве удостоверения личности и в том числе и медицинской карты. Уже сама идея о способности подобной эволюции функций пластмассовой карты говорит об актуальности избранной нами темы для изучения.

Цель работы: выявить роль и смысл пластмассовой банковской карты в жизни современного человека.

Задачи:

1. раскрыть абстрактные основы применения пластиковых карт (история появления, облики, области использования, удобства и недостатки);
2. с помощью анкетирования провести анализ применения пластиковых карт общественностью г. Губкина;
3. на базе анализа материалов СМИ расценить возможности становления системы пластиковых карт в РФ в связи с вступлением в 2013 году универсальной электронной карты (УЭК).

При исследовании пользовались источниками информации:

1. зарубежная и российская литература, которая составляет теоретическую основу работы;
2. Интернет-ресурсы по предоставленной теме;
3. практические материалы проведённого автором анкетирования.

Предмет исследования: пластиковая карта как новый вид денег.

Объект исследования: люди и торговые учреждения, которые используют пластиковые банковские карты при товарно-денежном обмене.

Гипотеза: в настоящее время многие граждане города готовы к тому, чтобы использовать банковскую пластиковую карту в повседневной экономической жизни.

Практическая значимость: полученные результаты могут быть использованы учащимися на уроках экономики при изучении темы «Деньги», «Банковская система», при проведении классных часов и внеклассных мероприятий с целью информирования учащихся, как потенциальных пользователей пластиковой картой.

Мы провели социологическое исследование по теме: «Использование банковской пластиковой карточки жителями города Губкина Белгородской области». В качестве респондентов были избраны 165 человек, которые заполняли анонимные опросные листы. Анализируя результаты анкет, мы отметили, что 91,6% опрошенных людей имеют банковские карты.

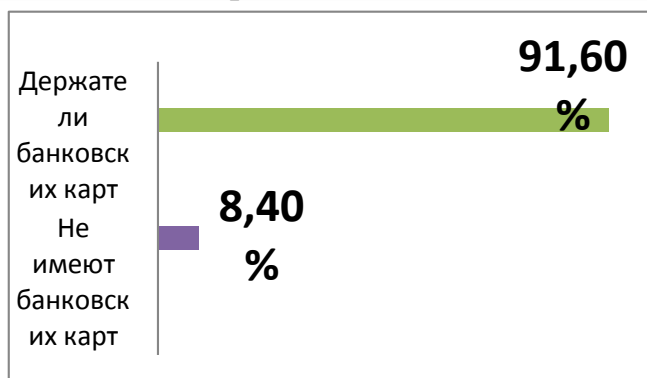

Прогрессивному человеку важна пластиковая карта, потому что она гарантирует мобильность, удобство применения, вероятность исполнять безналичные платежи. Но, еще не все торговые пункты обеспечены оборудованием, позволяющим воспользоваться пластиковыми картами. Но все равно, уже в данный момент можно заявить о бурном развитии русского карточного рынка.

Анализируя результаты проведенного нами исследования, можно сделать **выводы**:

1. В жизни современного россиянина пластиковая банковская карточка заняла весомое место, все опрошенные имеют представление об их функциях и назначении;

2. Основная масса обладателей карт пользуются ими для получения зарплаты и сбережения валютных средств;

3. Передовые технологии дают возможность почти всем губкинцам оплачивать всевозможные услуги с помощью терминалов пластиковой карты - коммунальные платежи, выплаты по кредиту, оплата операторов сотовой связи;

4. Основная масса опрошенных нами жителей нашего города Губкина имеют карту самого большого банка государства – Сбербанк РФ;

5. 80% респондентов оставили ряд пожеланий по развитию системы пластиковых карт: совершенствование защиты пластиковых карт от всевозможных афер, увеличение количества терминалов и банкоматов в нашем городе, отмена взимания % при снятии денег с карты, а еще увеличение банковского процента на остаток средств, которые находятся на карте.

Универсальная электронная карта гражданина России, внедряемая как экспериментальный проект в ряде регионов страны с января 2012 года, как раз и призвана снижать остроту данных проблем. Кроме того, УЭК объединяет в себе не только банковскую карту, но и большинство социальных услуг, что, по мысли разработчиков, облегчит доступ к данным услугам и сделает их очень прозрачными.

Результаты исследования могут быть использованы банками с целью увеличения эффективности работы товарно-денежного обмена с помощью пластиковых карт.

Как говорят сами экономисты: «Будущее банковских услуг - за пластиковыми картами». И это вправду так, - несмотря на целый ряд проблем, российский рынок пластиковых карт развивается довольно быстрыми темпами и внушает большие надежды.

Список использованных источников:

1. Банковские электронные услуги: Учебное пособие для вузов, под ред. Рудакова О.С - М.: Банки и биржи, ЮНИТИ, 2009. - 261 с (с. 74,83,85,86,90,103).

2. Пластиковые карточки. Англо-русский толковый словарь терминов международной практики безналичных расчетов на основе пластиковых карточек./ Н.В.Бабинова, А.И.Гризов, М.С.Сидоренко; Под общей редакцией А.И.Гризова. - М.: АОЗТ «Рекон», 2009.-151 с.

3. Пластиковые карточки в России. Сборник. Сост. А.А.Андреев, А.Г.Морозов, Д.А.Равкин. - М.: БАНКЦЕНТР, 2012. - 256 с (с. 72).

4. Платежные карты. Бизнес-энциклопедия. – Москва: Маркет ДС, 2011. – 764 с. – (Библиотека Центра исследований платежных систем и расчетов).

Периодическая литература:

5. Т.Р. Витвицкая. «Электронные деньги в России» /Экономика и жизнь, №10/2012.

УДК 82

**ДНЕВНИКОВАЯ ЗАПИСЬ КАК ОСНОВА ХУДОЖЕСТВЕННОГО
ПРОИЗВЕДЕНИЯ (НА ПРИМЕРЕ ПОВЕСТИ Л. ПЕТРУШЕВСКОЙ
«ВРЕМЯ НОЧЬ» И РОМАНА Ж.-П. САРТРА «ТОШНОТА»)**

Горожанкина М.А., студент 5 курса

Научный руководитель: канд. филол. наук, доцент Лазуткина О.А.

СОФ НИУ «БелГУ», г. Старый Оскол, Россия

Жанр дневника приходит в художественную литературу из реальной жизни в XVIII столетии. Это внутренний монолог персонажа, передающий в полной мере его мысли, чувства и переживания.

Душевное «я» своих героев отображали в своих литературных шедеврах многие отечественные и зарубежные авторы, среди которых: И.С. Тургенев («Дневник лишнего человека»), Н.В. Гоголь («Записки сумасшедшего»), Е.И. Замятин («Мы»), Дж. Фаулз («Коллекционер»), Ж.-П. Сартр («Тошнота») и многие другие. Дневниковые записи, кроме того, это ценнейший источник, благодаря которому мы иначе смотрим на литературного персонажа, что позволяет узнать нам о нем больше.

Со второй половины XX столетия начинается систематическое изучение жанра дневниковых записей. Дается точное определение дневнику, которое не было сформулировано ранее.

На основании сказанного нам необходимо ввести определение жанра дневника. Дневник – это жанр художественной литературы, написанный от первого лица в форме монолога, ведущийся главным героем произведения регулярно, отражающий события его личной жизни, переживания и рассуждения.

Записи дневника не всегда датированы, могут прерываться как на короткий, так и на большой промежуток времени, содержать в себе портретные или пейзажные зарисовки, фиксацию планов на будущее, а также описание сновидений, воспоминаний, галлюцинаций, исповедь и прочее. Кроме того, дневниковые записи всегда расположены в хронологической последовательности [1].

В современном литературоведении вопрос о типологии дневников по-прежнему остается открытым.

Стоит также разобраться, почему тот или иной персонаж художественного произведения приступает к ведению дневниковых записей. Как правило, такой человек одинок, хоть и окружен людьми, не имеет по близости тех, с кем мог бы поделиться накопленными переживаниями и впечатлениями. От того герой и хочет заглянуть в себя, разобраться с мыслями, которые не оставляют его в покое.

Примечательным в этом случае является роман Жана-Поля Сартра «Тошнота» (1938). По своей структуре это произведение представляет собой дневник главного героя. Антуан Рокантен, находясь в разладе с самим собой и окружающим его миром, испытывает от всего происходящего вокруг «тошноту», которая не дает ему спокойно жить.

В своем романе Ж.-П. Сартр прямо дает понять, что жизнь человека бессмысленна: *«Я свободен: в моей жизни больше нет никакого смысла. Все то, ради чего я пробовал жить, рухнуло, а ничего другого придумать я не могу»*. Но и свобода его тесно связана с полным одиночеством. *«Эта свобода слегка напоминает смерть»* [3].

Среди людей Антуан Рокантен чувствует себя не просто одиноким: он лишний в этом мире. Он выпадает из повседневности, и это также вызывает у него «тошноту». Даже любовь в романе напрямую связана с одиночеством: Антуан и его возлюбленная Анни живут далеко друг от друга, что, по мнению главного героя, помогает им поддерживать их отношения.

Отличительной особенностью романа «Тошнота» является то, что это произведение – не просто ведение дневника. В свой дневник Антуан Рокантен включает отрывки читаемых им художественных произведений, события прошлого, сновидения или описания знакомых. То есть можно вполне утверждать, что произведение совмещает в себе бытовой дневник и черновики большого научного труда, над которым работает главный герой долгие годы.

Манера повествования и структура дневниковых записей позволяет нарисовать читателю психологический портрет Антуана Рокантена: замкнутый в себе, неразговорчив, нелюдимый, угрюмый. Сам он отмечает, что

смысл его записей – «*докопаться до сути*» [3]. Легко установить следующую связь: герой начинает вести дневник после того, как впервые испытал чувство «тошноты». То есть «докопаться до сути» есть попытка найти корень проблемы.

Как говорит сам Рокантен, «тошнота» переходит ему через руки: «*И исходило это ощущение от камня, я уверен, это передавалось от камня моим рукам. Вот именно, совершенно точно: руки словно бы тошнило*» [3].

В конце романа герой находит свое спасение в искусстве, понимая, что ужасное чувство, возможно, перестанет его мучать, если Антуан как можно скорее завершит работу над своей книгой о Маркизе де Рольбоне.

Ничуть не уступает «Тошноте» и повесть Людмилы Петрушевской «*Время ночь*» (1992). Особенность данного произведения состоит в том, что главная героиня Анна Адриановна ведет свой дневник по ночам: «*Ночь. Но по порядку. Мое визгливое солнышко уже уснуло, разметавши ручки и ножки, сирота ты сирота, теперь бабе можно остаться наедине с бумагой и карандашом*» [2].

Повествование берет свое начало с телефонного звонка писательнице, в котором просят опубликовать дневник женщины «*со множеством исписанных листов, школьных тетрадей, даже бланков телеграмм*» с подзаголовком «*Записи на краю стола*» [2].

В своем произведении писательница по истине разоблачает жизнь конца 1980-х годов – эпоху бедности, безысходности, из которой крайне трудно выбраться. Тряпочка вместо носового платка; два бутерброда с маслом, украденные во время ужина после выступления перед детьми, иначе не прокормить внука, – эти и другие детали ярко отражают атмосферу, в которой находятся герои повести.

На страницах дневника Анны Адриановны отражены беспросветный мрак, бытовой разлад и трагедии судьбы жизни ее семьи. Дневниковая форма повести как нельзя лучше отражает это – главная героиня, как и положено данной форме повествования, ведет дневник откровенно, честно, ничего не утаивая от самой себя.

Судьба несчастной женщины со страниц «Записок» подвергается Людмилой Петрушевской унижению со стороны окружающих – дочери, которая в заботах о личной жизни и беременности отдает сына на попечение бабушке; сына, недавно освободившегося из колонии, который постоянно кланчит деньги, а в один прекрасный день заявляется домой с двумя разукрашенными девицами; матери, которой требуется особый уход и забота. Что уж говорить о чужих людях!

В таких условиях жизни нетрудно забыть, каково это – чувствовать себя настоящей женщиной. Получается, что ведение дневника для Анны Адриановны – некоторого рода спасение, плот, за который можно уцепиться, ведь порой так необходимо излить все накопившееся хотя бы на бумаге.

Примечательно в этом плане и имя главной героини – Анна Адриановна. Дается отсылка к Анне Андреевне Ахматовой, которую Господь

также наградила нелегкой жизнью и тяжелой судьбой: *«Я ведь почти тезка великому поэту. Меня зовут Анна Адриановна. Это как высший знак»*. Или: *«Ах, друзья мои, и в старческом теле мерцает огонь ума! Брать хотя бы пример моей великой почти что тезки»* [2].

Здесь стоит обратить внимание и на ряд цитируемых стихотворений поэтессы, приводимых в повести (Петрушевская использует здесь литературный прием - интертекстуальность). Как и Ахматова, Анна Адриановна видела естественный удел человека в отсутствии счастья и удачи, так как счастье человеку за просто так не причитается. *«Страшная темная сила, слепая безумная страсть – в ноги любимого сына вроде блудного сына упасть, стихи»* [2].

Безрадостная жизнь с ее бытовыми проблемами – основа мира, в котором живую героиню повести. Здесь всегда *«время ночь»*.

Таким образом, задачей писателя при обращении к жанру дневниковых записей главным для писателя является в полной мере воссоздать «внутренний голос» автора дневника с той целью, чтобы читатель проникся мыслями и переживаниями героя произведения, нашел капельку сочувствия, понять черты его характера и движения его души.

Список использованных источников:

1. Зализняк, А.А. Дневник: к определению жанра [Текст] / А.А.Зализняк // Новое литературное обозрение. – 2010. - №6 (106). – С.162-181.
2. Петрушевская, Л.С. Жизнь это театр [Текст] / Л.С. Петрушевская. – СПб.: Амфора. ТИД Амфора. – 2008. – 350 с.
3. Сартр, Ж.-П. Тошнота [Текст]: Роман / Ж.-П. Сартр // Пер. с фр. Ю.Яхниной. – СПб.: Азбука-классика. – 2004. – 256 с.

УДК 82-2

МОТИВ СМЕРТИ И ЕГО КОНЦЕПЦИЯ В ДРАМАТУРГИИ

Л. АНДРЕЕВА

Гусак В.Ф., студент 5 курса

Научный руководитель: канд. филол. наук, доцент Лазуткина О.А.

СОФ НИУ «БелГУ», г. Старый Оскол, Россия

Леонида Андреева всегда остро интересовали как моральные, так и философские грани человеческой жизни. В своих произведениях он затрагивает огромное количество тем, актуальных по сей день. Однако, одним из ключевых мотивов творчества Л. Андреева можно выделить мотив смерти, что также подтверждают его современники. М. Горький в своей книге упоминал, что главным мотивом всех произведений был мотив смерти, обозначив также особое различие в трактовке этого мотива у писателя [2]. Д.С. Мережковский также отмечал, не раз приводя в пример дра-

матургию Л. Андреева, что у него «нет чуда, нет воскресения, нет личного бессмертия; но есть безличное; все умирают, но все живет; смерть всех - бессмертие всего» [4].

Говоря о точке зрения современных литературоведов, можно отметить, что они также выделяют мотив смерти, как один из важнейших в творчестве автора. Б.С. Бугров, доктор филологических наук, считал, что в своей драматургии Л. Андреев видел целью описать «процесс умирания, разложения чистой души, погибавшей в уродливом и страшном мире» [1]. Именно это в драматургии позволяло сделать мир более статичным, из-за чего сама реальность становилась символической. Ведущим в творчестве Л. Андреева мотив смерти видела и Л. Колобаева: «Начало смерти, ее таинственное существо художник видит в бессвязности внутри человека, в «одинокости» распавшихся «частиц» целостного человеческого духа» [3].

Так, уже на раннем этапе драматургической деятельности Л. Андреева, в пьесе «К звездам» (1905) присутствуют такие образы, которые содержат семантику смерти. Например, безмолвная старуха, которой досталось не так много строчек, она лишь трясла головой:

«Петя. (громко). Прелестная Элен, поклонитесь собранию!

Старуха кланяется.

Поллак. Я протестую! Это оскорбление!

Инна Александровна. Он шутит, Петечка, нехорошо, не нужно шутить над старым человеком.

Луиц. Нет, это не шутка! Я понимаю. О, я понимаю!

Петя. Так. Теперь поговорим, прелестная Элен. Вам сколько лет?

Старуха молчит и трясет головой.

Петя. Вы сказали, семнадцать? Вам семнадцать лет, очаровательная девица. Герцог, ваш отец, и герцогиня, ваша мать, согласны на наш брак?

Старуха молчит и трясет головой...» [5].

Также в пьесе «Жизнь человека» (1906) Л. Андреев продолжает использовать образы старух, которые появляются в каждом действии и служат своеобразными проводниками в мир иной:

«Медленно светлеет, и из мрака выступают фигуры пяти сгорбленных Старух в странных покрывалах. Старухи тихо смеются. Крик становится сильнее и замирает. Тишина.

- Что с нею? Быть может, она уже умерла?

- Нет. Тогда бы мы услышали плач. Тогда вбежал бы сюда доктор и стал бы говорить пустяки. Тогда бы внесли сюда ее мужа, потерявшего чувство, и нам пришлось бы поработать. Нет, она не умерла.

- Тогда зачем же мы здесь сидим?

- Спросите у Него. Разве мы знаем?

- Он не скажет.

- Он не скажет. Он ничего не говорит.

- Он помыкает нами. Он поднимает нас с постелей и заставляет

сторожить, а потом оказывается, что и приходить не надо было.

- Мы сами пришли. Разве мы не сами пришли? Нужно быть справедливыми. Вот она снова кричит. Разве вам мало этого?...» [6].

Рассматривая драматургию Л. Андреева, можно сделать вывод, что используя мотив смерти, автор выстраивает некую концепцию, которая напрямую влияет на формирование его общей концепции. Отметим и тот факт, что смерть в произведениях принимает все возможные формы: простое убийство, а также самоубийство, смерть из-за старости, из-за болезни, массовая смерть (война), смерть как наказание и тд. Огромную роль в становлении концепции Андреева сыграли и традиции русского реализма (Л.Н. Толстого, А.П. Чехова, В.М. Гаршина, Ф.М. Достоевского), а также популярные в то время идеи Ницше, Шопенгауэра и др. Несмотря на то, что концепция смерти полностью захватила внимание автора, она все же получила экзистенциальное настроение рубежа веков.

Экзистенциальной философией, в большей степени, пропитана драматургия Л. Андреева, а особенно пьеса «Черные маски». Черные маски - это порождение иррационального бессознательного хаоса. Именно поэтому андреевский герой по всем канонам так глубоко попадает на самое дно, занимаясь самобичеванием. Единственным вариантом выхода из отделенности от всего мира Л. Андреев видит попытку избавиться от маски, чужой роли, поработавшей человека и превращающей его жизнь в некое «бытие в смерти». Ведь иначе карнавальная игра начнёт диктовать свои законы жизни, что приведёт к гибели многих героев пьесы.

Для творчества Л. Андреева характерно и то, что осознание героем смерти заставляет его трястись от ужаса, раскрывая тем самым истинную натуру человека. Исходя из этого, мы понимаем, почему в произведениях Л. Андреева страх проникает в душу каждого, а на первый план выдвигается желание избежать смерти (или же наоборот). При этом, концовка произведения всегда неоднозначна как для героя, так и для читателя, ведь для её осмысления нужно пересмотреть некоторые нормы морали. Например, в драме «Царь Голод» изображен анархический бунт: *«Царь Голод. К бунту, дети мои! На улицы! Ломайте машины, режьте ремни, заливайте котлы - на улицы! К бунту, дети мои! Вас зовет великий и несчастный Царь!» [6].*

Массой движет страх перед смертью и у них появляется стремление разрушать. Андреевские герои не знают, как по-другому решить проблему и идут на бунт:

«Дворец, охраняемый внизу стражею, бунт загнал сюда почти всех, кому он враждебен и кто его боится... Перед жерлом пушки, теряясь в густых сумерках, лежат трупы убитых. Это голодные. И смутно рисуется над мертвым полем острый силуэт Смерти...» [6].

Художники, рабочие, ученые – все они ведомы мыслью о бунте, в надежде, что что-то изменится. Они впадают в ужас, когда видят смерть своими глазами, но поздно, ведь Царь Голод и Смерть уже празднуют победу.

Таким образом, концепция смерти у Л. Андреева помогает лучше

понять главные особенности драматургии автора. Первая состоит в том, что, по сути, само мировоззрение писателя является пессимистическим, чувствуется склонность видеть, прежде всего, отрицательные стороны жизни больше, чем положительные. С другой стороны, концепция у Л. Андреева отличается противоречивостью, что получает свое отражение в неоднозначном, двойственном отношении писателя к событиям в произведениях. Именно поэтому мотиву смерти автор уделял огромное внимание в своем творчестве. Так, эти две основные особенности определяют оригинальность Л. Андреева на сцене русской литературы, делают его произведения неповторимыми.

Список использованных источников:

1. Бугров, Б. С. Леонид Андреев: проза и драматургия. - Москва : Издат. Моск. ун-та, 2000. – 112 с.
2. Книга о Леониде Андрееве: Воспоминания М. Горького, К. Чуковского, А. Блока, Г. Чулковца, Б. Зайцева, Н. Телешова, Е. Замятина / под ред. М. Горького.-Москва : Издат. З. В. Гржебина, 1982. - 146 с.
3. Колобаева, Л. А. Концепция личности в русской литературе рубежа XIX – XX вв. - Москва : МГУ, 1990. – 213 с.
4. Мережковский, Д. С. В тихом омуте : статьи и исследования разных лет. - Москва : Сов. писатель, 1991. – 489 с.
5. Полное собрание сочинений и писем. Художественные произведения 1904-1905. Т. 4. / под общ. ред. В. Н. Быстрова. - Москва : Издат. Наука, 2007. – 763 с.
6. Полное собрание сочинений и писем. Художественные произведения 1906-1907. Т. 5. / под общ. ред В.Н. Быстрова. - Москва : Издат. Наука, - 2007. – 795 с.

УДК 655.267.25:82-1

**ГРАФИЧЕСКОЕ СТИХОТВОРЕНИЕ
КАК ХУДОЖЕСТВЕННЫЙ ЖАНР**

Данько О.А., студентка 3 курса

Научный руководитель: канд. филол. наук, доцент Русак О.В.

*УО «Белорусский государственный технологический университет»,
г. Минск, Республика Беларусь*

В современной научной литературе все больше внимание уделяют изучению графических средств и приемов экспрессивизации художественной речи. Графический облик текста исследуют и лингвисты, и литературоведы, как правило, рассматривая либо отдельные графические приемы, либо графику определенных периодов и авторов. Данная работа посвящена анализу сущности графического стихотворения как особого художественного жанра.

Для описания результата соединения двух видов деятельности — поэтической (словесной) и изобразительной (графической) — во многих филологических работах последних лет используется понятие «визуальная

поэзия». Визуальная поэзия представлена *фигурными и графическими стихотворениями* — «ритмическими произведениями, в которых графический рисунок (очертания строк или отдельных букв) напоминает какую-либо фигуру или предмет] [4]. Иными словами, строки стихотворения образуют рисунок.

Фигурные стихотворные произведения известны еще с III века до н. э. Так, древнегреческий поэт Симмий Родосский писал стихотворения в форме крыльев, секиры, яйца. Внешнее очертание таких стихов отражало их содержание.

Первые фигурные стихотворения на территории России появились еще на заре русской поэзии (в XVII веке), когда *стихотворная «алхимия»* была в большой моде. Монахи создавали произведения в форме лабиринта, креста, сердца, восьмиконечной звезды. Ярким примером являются работы Симеона Полоцкого: стихотворение в форме звезды из «Благоприветствования» (1665) царю Алексею Михайловичу по случаю рождения царевича, стихотворение в форме сердца из «Орла российского» (1667), стихотворный «лабиринт» из «Гусли доброгласной» (1676).

В XVIII–XIX вв. создателями фигурных стихотворений стали такие поэты, как Гавриил Державин, Александр Сумароков, Алексей Ржевский, Алексей Апухтин, Иван Рукавишников. Позже к фигурным стихам проявили интерес символисты и авангардисты: Валерий Брюсов, Семен Кирсанов, Андрей Вознесенский [2].

Понятие *графическое стихотворение* чуть шире, чем *фигурное стихотворение*. По сути ограничений в форме графических стихотворений нет, регулярно появляются все новые и новые их варианты с разным соотношением вербальной и невербальной составляющей, разным размещением на листе бумаги или в пространстве. Поэты придают стихотворениям графическое начертание, которое напоминает не только геометрические фигуры, но и предметы, используемые в повседневной жизни; собирают из отдельных слов, обрывков фраз коллажи, которые хаотично распределены по странице; вставляют графику и рисунки в текст, делая изображения и слова равноправными частями стихотворения; нестандартно располагают текст на плоскости (например, в виде изогнутой линии, уходящей за горизонт) и т. д.

Первые попытки классифицировать графические стихотворения предпринял А. А. Вознесенский. Для своих произведений он придумал даже названия: 1) *изоны* — изображения, выстроенные в форме наглядных, конкретных предметов; 2) *палиндромы* и *кругомёты* — стихотворения в форме какой-либо фигуры или траектории; 3) *видеомы* — произведения, представляющие собой композицию из изображения и лексем, которая гармонично вписана в изображение.

Появление графических стихотворений повлияло на филологические определения *текста* и собственно *стихотворения*. Так, К. В. Дудаков-Кашуро отметил: «Текстом становится не последовательность вербальных

знаков, но пространственное *графическое* решение» [3, с. 5]. А исследователь А. Ф. Бадаев дал следующее определение стиху: «Художественное построение (поэтическое), графическое, живописное, архитектурное или любое другое, основным компонентом при создании которого было бы слово (или даже буква!)» [1, с. 20].

Таким образом, графические стихотворения — это произведения, возникающие на стыке поэзии, живописи, графики, фотографии. Вербальный и визуальный компоненты в графических стихотворениях спаянны, а поэтому форма текста полноценно участвует в раскрытии идеи произведения.

Список использованных источников:

1. Бадаев А. Ф. Поэтическая графика как категория текста: постановка проблемы // Художественный текст: структура, семантика, прагматика. Екатеринбург, 1997. С. 13–27.

2. Визуальная поэзия в современной России // Горький Медиа. Журнал «Дети Ра». № 6, 2009 [Электронный ресурс] URL: <https://magazines.gorky.media/ra/2009/6/-vizualnaya-poeziya-v-sovremennoj-rossii.html#0> (дата обращения: 05.03.2021).

3. Дудаков-Кашуро К. В. Экспериментальная поэзия в западноевропейских авангардных течениях начала XX века. Футуризм и дадаизм. Одесса: Астропринт, 2003. С. 128.

4. Фигурные стихи // Литературная энциклопедия терминов и понятий / Под ред. А. Н. Николюкина. Институт научной информации по общественным наукам РАН: Интелвак, 2001. С. 1596.

УДК 373

**РАЗВИТИЕ ИССЛЕДОВАТЕЛЬСКОГО ПОВЕДЕНИЯ ДЕТЕЙ,
СТАРШЕГО ДОШКОЛЬНОГО И МЛАДШЕГО ШКОЛЬНОГО
ВОЗРАСТА В РАМКАХ ПРОВЕДЕНИЯ КОНКУРСА
«Я – ИССЛЕДОВАТЕЛЬ»**

Довганюк С.В., методист

*Центр интеллектуального развития детей и юношества Губкинского
городского округа МБУДО «Центр внешкольной работы»*

г. Губкин, Россия

В практике дошкольного и начального образования исследовательской деятельности детей отводится весьма скромная роль, так как считается, что навыки самостоятельной исследовательской работы формируются преимущественно к подростковому возрасту. По моему убеждению, это совсем не так. К этому вопросу мы детально подходим, занимаясь организацией и проведением конкурса исследовательских и творческих работ «Я – исследователь», который в Губкинском городском округе проводится уже более десяти лет.

При создании системы работы с дошкольниками и младшими школьниками воспитатели детских садов, педагоги начальной школы го-

родского округа опираются на программу исследовательского обучения дошкольников и младших школьников, предложенную Савенковым А.И., доктором педагогических наук, профессором кафедры психологии развития Московского педагогического государственного университета, где акцент делается на обучение детей самостоятельному приобретению знаний путём собственного исследовательского поиска, и включает дошкольников и младших школьников в собственные исследования, по обучению умения и навыкам в данном направлении. Дети проходят полный цикл исследования от определения проблемы до защиты представленных результатов на конкурсе. Педагоги, работающие с воспитанниками, вносят свои дополнения в программу с учетом уровня развития детей, их интересов, возможностей и условий выполнения детских исследовательских работ.

Занятия, по исследовательскому обучению дошкольников и младших школьников, затрагивает природное детское любопытство. А.И. Савенков писал: «Многим даже в голову не приходит, что исследователь формируется не на третьем десятке лет собственной жизни, когда поступает в аспирантуру, а значительно раньше того времени, когда родители впервые приведут его в детский сад».[1]

Постигать истины, проводить самостоятельные исследования, прививаются в раннем возрасте и в дальнейшем переносятся на все виды деятельности в будущем, если учителя, родители создали для этого определенные условия.

Это можно видеть, наблюдая за динамикой детского отношения к процессу познания и росту успешности на конкурсе «Я - исследователь» в разных возрастных категориях детей.

За последние годы по исследовательскому направлению работы с дошкольным и младшим школьным возрастом накоплен определенный опыт: разработаны нормативные документы, регламентирующие исследовательскую деятельность дошкольников и младших школьников, методические рекомендации для детей и их руководителей, ведется мониторинг результативности среди образовательных организаций городского округа. Ежегодно перед проведением конкурса исследовательских работ и творческих проектов дошкольников и младших школьников «Я - исследователь» для воспитателей детских садов, учителей начальной школы проводится муниципальный семинар, где рассматриваются вопросы развития творческих способностей детей и даются методические рекомендации участникам конкурса, педагогам, руководителям детских исследовательских работ. На семинаре педагогические работники обмениваются приемами, методами, направленными на самостоятельное добывание новых знаний умений и навыков своих воспитанников.

А.Н. Поддъяков писал: «Исследовательское поведение, направленное на поиск и приобретение новой информации; фундаментальная форма взаимодействия живых существ с реальным миром, направленная на его познание, сущностная характеристика деятельности человека».[2]

Приведу пример: учитель начальных классов муниципального бюджетного образовательного учреждения средней школы №15 Суханевич А.Н., увлекается краеведением. Она обратила внимание своих второклассников на противоречие: на улицах родного города, мы наблюдаем большое количество каштанов, хотя эти деревья характерны для более южных мест.

Этим фактом заинтересовалась Даша Крыгина, в семье разгорелась дискуссия, и в результате было решено провести по этой проблеме исследование, проверив две гипотезы, появившиеся в ходе обсуждения:

1. В городе Губкине так много каштанов потому, что это очень красивые деревья (мамино предположение).

2. В городе Губкине так много каштанов потому, что это очень полезные деревья (папино предположение).

Проблема исследования заключалась в недостаточной информации об истории появления каштанов в Губкине.

В ходе исследования под руководством руководителя работы, были проведены наблюдения и сравнение каштанов и других деревьев по внешнему виду, применению в медицине, экологической полезности. Сведения получены не только из литературных источников, но и из непосредственных бесед, встреч с работниками комитета экологии, аптеки, библиотеки.

Обе гипотезы, выдвинутые в семье, оказались неподтвержденными, т.к. и другие деревья на улицах города были не менее красивыми и полезными в природе. А интерес к истории многочисленности каштанов у Даши все возрастал. И опять на помощь пришла руководитель исследовательской работы, посоветовав обратиться в городской краеведческий музей.

Работники музея пролили свет на историю возникновения первых каштанов на улицах города. Эти деревья были любимыми у академика Ивана Михайловича Губкина, именем которого назван наш город. После его смерти жена академика в переписке попросила в память об Иване Михайловиче посадить несколько каштанов, и в 1962 году из Днепропетровской области впервые были привезены саженцы этих деревьев в город. С тех пор каждый год каштаны высаживаются на улицах города и радуют губкинцев своей красотой.

Исследование закончено! В результате семья Крыгиных стала ещё более дружной, а родной город ещё более любимым.

Юный исследователь со своей работой выступила перед родителями класса, одноклассниками и обучающимися других классов. У всех это выступление вызвало большой интерес, т.к. тема исследования была актуальной и близкой для детей младшего школьного возраста. Полученные данные позволили младшим школьникам понять взаимосвязь исторических событий и особенности зеленых насаждений города. Автор данной работы – победитель конкурса исследовательских работ и творческих проектов дошкольников и младших школьников «Я - исследователь».

Дети старшего дошкольного и младшего школьного возраста увлечены

самостоятельными исследованиями окружающего мира. Если активным, мотивированным детям помогать, то с возрастом эта потребность в исследовании возрастет и существенно расширится, а исследовательское поведение приобретет наряду с новой информацией неоценимый опыт познания.

Педагогам очень важно не упустить этот благоприятный период и создать условия для формирования и развития исследовательского поведения младших школьников, а также научить детей самостоятельно добывать знания.

Список использованных источников:

Савенков, А.И. Методика исследовательского обучения младших школьников. Самара: Издательство «Учебная литература», 2004. с. 80

Поддьяков, А.Н. Методологические основы изучения и развития исследовательской деятельности /А.Н. Поддьяков// Школьные технологии 2006. №3- с. 90

Савенков, А.И. Психологические основы исследовательского подхода к обучению. М.: «Ось-89», 2006,-480с.

Савенков, А.И. Учим детей выдвигать гипотезы и задавать вопросы // Одаренный ребенок. 2003.№2. с.76-86.

Леонтович, А.В., В чем отличие исследовательской деятельности от других видов творческой деятельности // «Завуч, №1. 2001.

УДК 37.013.2

**ОРГАНИЗАЦИОННО-ПЕДАГОГИЧЕСКИЕ УСЛОВИЯ
РЕАЛИЗАЦИИ ЦЕННОСТНЫХ ОСНОВ ДЕЯТЕЛЬНОСТИ
УЧРЕЖДЕНИЙ ПОСТДИПЛОМНОГО ПЕДАГОГИЧЕСКОГО
ОБРАЗОВАНИЯ**

Домашенко И.В., ст. преподаватель
ГОУ ДПО «Донецкий республиканский институт дополнительного педагогического образования», г. Донецк, ДНР

Постановка проблемы. С целью определения ведущих факторов, определяющих динамику развития и реализации ценностных основ деятельности учреждений постдипломного педагогического образования, важно определить основные организационно-педагогические условия, при которых этот процесс будет эффективным и результативным.

Анализ последних исследований, публикаций. Анализ научной литературы (В. Беликов, Н. Борытко, А. Моложавенко, Л. Соколова, И. Соловцова и др.) свидетельствует, что четко очерченного понятия «организационно-педагогические условия» не существует вследствие широкого спектра предметов исследования, которого касаются эти условия [1; 2; 3].

Структурно понятие организационно-педагогических условий разде-

ляется на понятие «организационные условия» и «педагогические условия». Педагогические условия представляют собой совокупность объективных возможностей содержания, форм, методов и материально-пространственной среды, направленных на решение поставленных в педагогике задач. Реализация педагогических условий обеспечивает наиболее эффективное протекание педагогического процесса. Считаем, что не стоит относить к педагогическим условиям только внешние по отношению к объекту и предмету исследования обстоятельства, так как на результат педагогического процесса существенное влияние оказывают также особенности субъектного развития каждого из участников процесса непрерывного профессионального образования – преподавателя, обучающегося педагога и др.

Организационные условия категориально связаны с понятием организации, которое в буквальном смысле означает внутреннюю упорядоченность, совокупность действий по созданию взаимосвязей, объединение людей, согласованность действий и др. Для организационных условий характерны как аспект упорядоченности – в педагогических процессах, явлениях, действиях, – так и аспект направленности – на решение поставленных педагогических задач, на достижение эффективного педагогического результата.

Исходя из анализа понятий «педагогические условия» и «организационные условия», можем сформулировать определение организационно-педагогических условий реализации ценностных основ деятельности учреждений постдипломного педагогического образования как совокупность внешних и внутренних обстоятельств реализации задач развития аксиологической сферы образовательного учреждения, обеспечивающих сохранение эффективности реализации его миссии и концепции в развитии образовательных и конкретно-педагогических ценностей всех субъектов образовательного процесса.

Цель статьи – обосновать условия, которые должны определять специфику факторов влияния на реализацию ценностных основ деятельности учреждения постдипломного педагогического образования.

Изложение основного материала. На основании научно-теоретического анализа субъектной характеристики Государственного образовательного учреждения дополнительного профессионального образования «Донецкий республиканский институт дополнительного педагогического образования», специфики аксиологической сферы в институте нами были сформулированы следующие организационно-педагогические условия реализации ценностных основ деятельности учреждения постдипломного педагогического образования: 1) актуализация субъектной позиции участников образовательного процесса образовательного учреждения; 2) организация процесса развития профессиональной компетентности педагогов разных категорий на аксиологических принципах; 3) создание совместного аксиологического пространства образовательного учреждения и его

социальных партнеров в процессе непрерывного профессионального образования специалистов педагогической сферы; 4) регулирование факторов влияния в аксиологической сфере образовательного учреждения.

Условие №1. Актуализация субъектной позиции участников образовательного процесса образовательного учреждения. Главным инструментом активизации субъектного опыта участников образовательного процесса в образовательном учреждении, по нашему мнению, является включение их субъектного опыта в процесс профессионального развития педагогов. В связи с этим важными условиями активизации субъектного опыта являются следующие: актуализация механизмов обогащения и рефлексии собственного опыта каждого субъекта образовательного процесса в образовательном учреждении; опора на индивидуальный опыт субъектов образовательного процесса для реализации ценностных основ деятельности образовательного учреждения; организация эффективного субъект-субъектного взаимодействия преподавателей и обучающихся педагогов.

Активизация субъектного опыта педагогов дает возможность развивать личностную и социальную рефлексию процесса формирования их ценностей, способствует адекватной самооценке аксиологической сферы как на индивидуальном, так и групповом уровне; при этом происходит актуализация личностного и социального смысла постдипломного педагогического образования, реализуемого в различных видах коммуникациях субъектов процесса развития профессиональной компетентности педагогов.

Условие №2. Организация процесса развития профессиональной компетентности педагогов разных категорий на аксиологических принципах. Необходимость организации процесса постдипломного педагогического образования на аксиологических принципах вызвана несоответствием уровня образовательных технологий и ценностного результата непрерывного профессионального образования; уровня образованности – поведенческой адекватности и возможностям реализации совокупности собственных знаний и др., и цель этой деятельности заключается в том, чтобы обучающиеся педагоги последовательно усваивали определенную систему ценностей, которая должна реализовываться ими в ценностных ориентациях, установках, отношениях, сознании и поведении. Основным инструментом аксиологизации учебного процесса в учреждении постдипломного педагогического образования является личностно-деятельностный подход, позволяющий развить субъектность обучающихся педагогов.

Содержательное наполнение процесса аксиологизации учебного процесса в образовательном учреждении связано с выделением комплекса приоритетных ценностей и последовательным воплощением этих ценностей в учебном процессе.

Инновационный подход к организации постдипломного педагогического образования предполагает аксиологизацию образования, целью которой является последовательное усвоение обучающимися педагогами

системы ценностей, реализуемых в ценностных ориентациях, отношениях, установках, поведении и сознании. Содержательный компонент процесса аксиологизации образования связан прежде всего с определением системы приоритетных ценностей, которыми потенциально наделено любое образовательное учреждение. Современное учебное заведение постдипломного профессионального образования имеет возможность вводить в содержание образования разнообразные инновации, в том числе и относительно аксиологической наполненности процесса обучения. Ведущими формами аксиологизации процесса непрерывного педагогического образования можно определить выполнение творческих заданий, анализ и плюралистическую оценку личностно-смысловых и социально-значимых профессиональных ситуаций; реализацию педагогических проектов; диалог как форму обучения и коммуникации; научно-исследовательскую деятельность.

Условие №3. Создание совместного аксиологического пространства образовательного учреждения и его социальных партнеров в процессе непрерывного профессионального образования специалистов педагогической сферы. Данное организационно-педагогическое условие тесно связано с категорией партнерства как одной из базовых ценностей-средств, присущих инновационному учебному заведению. Партнерство в образовательной сфере определяется как система взаимодействий и взаимоотношений, организованных на принципах равенства, добровольности, равной значимости и дополнительности участников образовательных процессов. Партнерские отношения в системе образования основываются на том, что прошлый аксиологический опыт всех субъектов образовательного процесса уравнивается в образовательной ситуации и ставит их в совместные условия поиска и принятия жизненно важных решений. В то же время в процессе обучения его субъекты реализуют свои личностные смыслы, поэтому партнерство характеризуется добровольностью.

Принципы реализации партнерства в образовательном учреждении порождают сотрудничество, пронизывающее совместную деятельность, общение и поведение субъектов образовательного пространства. В процессе сотрудничества согласуется аксиологическая сфера каждого из участников процесса непрерывного педагогического образования и создается единое аксиологическое пространство учебного заведения, на которое оказывают влияние концептуальные, организационные и ресурсные факторы.

Аксиологическое пространство при этом может быть определено как подпространство образовательного пространства, где субъективно задаются множественные отношения на основе системы ценностей каждого из субъектов образовательного процесса. Создание совместного аксиологического пространства учреждения постдипломного педагогического образования на принципах партнерства происходит во взаимосвязи двух процессов: интериоризации ценностей, когда ценностные ориентации окружающей социокультурной среды постепенно становятся компонентом аксиологической сферы образовательного учреждения; экстериоризации ценно-

стей, когда ценностная сфера учебного заведения оказывает влияние на ценностные основы ближайшего окружения обучающихся педагогов, а также аксиологическое пространство социальных партнеров.

Условие №4. Регулирование факторов влияния в аксиологической сфере образовательного учреждения. Определяющими факторами влияния на формирование ценностных основ деятельности образовательной организации, по нашему мнению, являются факторы нескольких уровней, а именно:

1) внутренние факторы, то есть организация процесса постдипломного педагогического образования, его содержание, а также микросреда общения, обеспечивающие формирование субъектного ценностного опыта в плоскости преподавателей и обучающихся педагогов как субъектов процесса непрерывного профессионального образования;

2) факторы партнерского воздействия, к которым относится семья как аксиологический фактор, позволяющий сформировать субъектный ценностный опыт каждого обучающегося педагога, а также социальные партнеры учреждений постдипломного педагогического образования;

3) факторы внешнего институционального влияния, а именно: средства массовой информации, этническая и конфессиональная принадлежность обучающихся педагогов;

4) факторы макровлияния, то есть общий аксиологический фон социума, опосредованно детерминирующий ценностную сферу каждого субъекта образовательного процесса постдипломного педагогического образования.

Выводы. Таким образом, нами определены основные организационно-педагогические условия реализации ценностных основ деятельности учреждений постдипломного педагогического образования: актуализация субъектной позиции участников образовательного процесса образовательного учреждения; организация процесса развития профессиональной компетентности педагогов разных категорий на аксиологических принципах; создание совместного аксиологического пространства образовательного учреждения и его социальных партнеров в процессе непрерывного профессионального образования специалистов педагогической сферы; регулирование факторов влияния в аксиологической сфере образовательного учреждения. Обоснованные в исследовании условия, по нашему мнению, должны определять специфику факторов влияния на реализацию ценностных основ деятельности учреждения постдипломного педагогического образования.

Список использованных источников:

1. Беликов, В. А. Образование. Деятельность. Личность. / В. А. Беликов : монография. – М. : Академия Естествознания, 2010. – 310 с.

2. Борытко, Н. М. Методология и методы психолого-педагогических исследований: гуманитарно-целостный подход / Н. М. Борытко, А. В. Моложавенко, И. А. Соловцова : учебник для студентов и магистрантов. – Волгоград : ВГИПК РО, 2005. – Ч.2. – 132 с.

УДК 37.032

**ПРОЕКТНОЕ ОБУЧЕНИЕ НА ЗАНЯТИЯХ ПО ДИСЦИПЛИНЕ
«ЭКОНОМИКА» КАК СПОСОБ РАЗВИТИЯ ТВОРЧЕСКОПРЕОБ-
РАЗУЮЩИХ КАЧЕСТВ И ОБЩЕКУЛЬТУРНОЙ
КОМПЕТЕНТНОСТИ ОБУЧАЮЩИХСЯ**

Донникова Т.С., ассистент

*ГБОУ ВО «Белгородский государственный институт
искусств и культуры», г. Белгород, Россия*

Формирование творческой личности в вузе культуры и искусств является первостепенной задачей образовательного процесса. Будущий специалист социокультурной сферы благодаря творческой направленности личности способен быть всесторонне развитым и гармоничным для успешной реализации не только профессиональной деятельности, но и всего жизненного пути. Для этого в вузе должны решаться вопросы оптимального подбора методов развития общекультурной компетентности обучающихся.

Анализируя качества творческой личности, заслуживает внимание структурная теория черт личности британского и американского психолога Реймонда Кеттелла, которая представляет собой психодиагностическую методику – шестнадцати факторный личностный опросник, где ученый отдельно выделил чувства социальной ответственности и способности управлять как собой, так и своим вдохновением. На наш взгляд, эти качества однозначно необходимы специалисту сферы искусств и культуры.

Творческая направленность личности неотделима от творческой деятельности, которая предусматривает развитие самостоятельных познавательных навыков, умений добывать и конструировать информацию, выдвигать различные способы преобразования действительности, находить пути решения проблемных ситуаций. Способом формирования и конструирования такой деятельности выступает метод проектов и проектное обучение студентов.

В последнее время все чаще встречается опыт внедрения проектного обучения в практику педагогической деятельности. Нами под проектным обучением понимается эффективная стратегия управления познавательной активностью и профессиональным становлением личности обучающегося, предполагающая активизацию личностного опыта и самостоятельное включение в процесс обработки информации и приобретения знаний, формирование умений вариативно мыслить, выработка творческого мышления

благодаря творческому усвоению информации, приобретение способности эффективного взаимодействия, способности к рефлексии [2, С. 302].

Проектное обучение в образовательных организациях высшего образования должно исходить из специфики направлений подготовки. Так, вузы, реализующие творческие направления, должны учитывать специфику творческих способностей личности обучающегося.

Проектное обучение должно учитывать специфику восприятия информации (в основе которой лежат творческие способности), где отбираются оптимальные обучающие методы, производится отбор тем учебных проектов и способов их публичной презентации. Специфика творческих направлений подготовки при внедрении проектного обучения заключается в построении процесса образования с учетом применения средств визуализации материала и активизации абстрактно-образного мышления.

Так, при изучении дисциплины «Экономика» одним из видов практических занятий может являться предложение разработки и защиты проекта студентами на тему: «Экономическое общество, в котором хочется жить». Далее студентам должны быть розданы методические рекомендации по написанию проекта.

Первый блок методических рекомендаций – понятийный. В понятийном блоке дается разъяснение термина «проект», описывается, что является целью проекта и какие задачи детализируют цель, с указанием того, что задачи должны отвечать на вопрос «как?» (Как мы должны действовать, чтобы достичь поставленных целей).

Необходимо указать, что каждая задача должны начинаться с глагола действия, например: подготовить, провести, разработать, создать, сделать, обеспечить, купить, установить, опросить, изучить, рассмотреть, проанализировать, сформировать, произвести и т.п. Это гарантирует измеримость задачи и возможность её контролировать.

Далее студентам предлагается алгоритм написания и реализации проекта, в который входят следующие блоки:

Анализ проблемной ситуации (введение)

1. Анализ текущего состояния предмета (что есть на современном этапе развития общества? что носит положительный, а что негативный характер?).

2. Определение необходимости в усовершенствовании реалий (что необходимо сделать для достижения наиболее совершенного состояния?).

3. Идеи и предложения по достижению (Как можно сделать усовершенствование?).

4. Цель и задачи проекта Чего добиваемся? Как?).

5. Составление плана/ Определение содержания проекта (Какие действия производить? Сколько по времени?).

6. Практическая реализация проекта.

7. Анализ имеющейся информации, аргументированное описание изученного материала и личностной точки зрения, выполнение запланиро-

ванных технологических операций.

8. Создание модели (Рисунок представляемого образа будущего экономического общества, в котором хочется жить).

9. Выводы проекта. Рефлексия (Чего добился в проектной работе? Какие трудности возникли в процессе выполнения проекта?).

10. Описание использованных источников информации.

11. Подготовка материалов для защиты проекта перед аудиторией (PowerPoint презентация, другие средства наглядности, раздаточные материалы).

Таким образом, при правильном регулировании проектной деятельности обучающихся с целью развития творческопреобразующих качеств студентов, проектное обучение может являться эффективным способом раскрытия творческих способностей обучающихся вузов культуры и искусств, где приобретается опыт будущей профессиональной деятельности, активизируются мотивы в самостоятельной познавательной деятельности и творческом преобразовании действительности.

Список использованных источников:

1. Антюхов, А. В. Проектное обучение в высшей школе: проблемы и перспективы / А.В. Антюхов // Высшее образование в России. – 2010. - №10. – С. 26-29.

2. Донникова, Т.С. Специфика проектного обучения в вузах искусств и культуры / Т.С. Донникова // Образование через всю жизнь: Непрерывное образование в интересах устойчивого развития: материалы 14-й междунар. конф.: в 2 ч.: ЛГУ им. А. С. Пушкина, НИИ соц.-экон. и пед. проблем непрерыв. образования. – Вып. 14. – 1 CD-ROM. – СПб.: ЛГУ им. А. С. Пушкина, 2016. – Ч. II. – 512 с. – С.299-303

3. Козлова Н.В. Психолого-акмеологическое знание в системе высшего профессионального образования: уч. пос. для слушателей дополнительной профессиональной образовательной программы получения дополнительной квалификации «Преподаватель высшей школы» и студентов психологических специальностей. : Томск. – Издательство ТПУ. - 2007. – 151с.

4. Курилова, С. Ю. Проектное обучение как инновационная технология организации образовательного процесса / С. Ю. Курилова // Ин-т региональных проблем российской государственности на Северном Кавказе. - 2009. - С. 47-53.

5. Матяш, Н.В. Проектный метод обучения в системе технологического образования [Электронный ресурс]: электрон. данные. – М.: Научная цифровая библиотека. - Режим

доступа:
http://www.portalus.ru/modules/shkola/rus_readme.php?subaction=showfull&id=1191499111&archive=&start_from=&ucat=&

РАСШИРЕНИЕ АКТИВНЫХ ФОРМ ВЗАИМОДЕЙСТВИЯ С СЕМЬЯМИ ВОСПИТАННИКОВ В КОНТЕКСТЕ ФГОС

Дорофеева Т.В., воспитатель, Харина М.А., воспитатель
МБДОУ ДС №32 «Дружные ребята», г. Старый Оскол, Россия

В соответствии с Законом «Об образовании в Российской Федерации» одним из ключевых вопросов, важных перед детским дошкольным учреждением считается «взаимодействие с семьёй с целью предоставления полного формирования личности ребёнка».

Создание федерального государственного образовательного стандарта дошкольного образования соответствует новейшим общественным запросам, один из которых считается организация взаимодействия образовательного учреждения с семьями ребёнка с целью успешной реализации основной общеобразовательной программы ДОУ. Преподавательский уровень культуры отца с матерью - единственный с наиболее реальных факторов преподавания также обучения, также социализации дошкольников.

В ФГОС рассказывается, то, что взаимодействие отца с матерью и детей должна обладать дифференцированный подход, принимать во внимание общественное положение, климат семьи, материнские требования также уровень интереса отца с матерью деятельностью ДОУ. ФГОС считается основной помощью с целью предложения поддержки отцу с матерью в воспитании ребёнка, охране, а также укреплении их физиологического, эмоционального самочувствия, формировании личных возможностей и коррективке нарушений развития.

Принципами взаимодействия с родителями (законными представителями) являются:

- Культура общения воспитателя с родителями (законными представителями). Благоприятное душевное состояние в контакте считается крепким основанием, на котором основывается вся деятельность педагога родителями (законными представителями). В общении с матерью также отцом не к месту категоричность, строгий тон. Повседневное доброжелательное взаимодействие с отцом и матерью обладает огромным значением, нежели раздельное хорошо проведённое мероприятие.

- Индивидуальный подход.

Аспект нужен не только в работе с ребёнком, но и также в работе с родителями (законными представителями). Преподаватель, разговаривая с отцом и матерью, обязан ощущать ситуацию, состояние, настроение родителей. Тут понадобится способность педагога успокоить родителя, выразить сочувствие также совместно поразмыслить, как подействовать ребёнку в этой либо другой ситуации.

- Сотрудничество, а не наставничество.

Современные отец с матерью в большинстве своём люди грамотные, также осведомлённые, компетентные, знают как им необходимо развивать личностные качества своего ребенка. С точки зрения инструкции пропаганды преподавательских познаний, на сегодняшний день, никак не даст позитивных итогов. Значительно результативнее станет формирование атмосферы взаимопомощи также помощи семьи в трудных преподавательских моментах. Демонстрирование интереса детского сада разобраться в вопросах семьи и посодействовать. Вся обстановка взаимодействия, общения преподавателя с родителями обязана продемонстрировать, то что педагог имеет необходимость в помощи, в слиянии стараний, то что отец с матерью - его сторонники, также нуждается в их консультации и поддержки.

Одной из наиболее распространённых форм по просвещению семьи являются нетрадиционные родительские собрания, которые родители будут ждать с нетерпением. Удобная естественная атмосфера, комфортная обстановка, применение нынешних методов дает возможность посодействовать отцу с матерью в постановлении вопросов, корректировки внутри семейных взаимоотношений, усовершенствовать взаимоотношения со своим ребёнком. Никак Не забудьте расхваливать родителей в присутствии каждом подходящем случае. Вручать грамоты, дипломы, благодарственные письма – мощный стимул активизации родителей.

Ещё одна модель деятельности посредством информационных стендов, чёткое, наглядно-информационное направление предоставляет вероятность сообщить родителям (законным представителям) любую информацию в доступной форме. Досуговое направленность в работе с родителями (законными представителями) считается наиболее заманчивым, нужным, однако также наиболее сложным в организации.

- Дни открытых дверей.

Открытые занятия обычно организуются с целью знакомство мамы и папы с программой, технологией обучения, условиями преподавателя. Данное мероприятие даёт возможность исключить множества инцидентов, стимулированных неведением также непонимание отца с матерью всей сложности и специфики в образовательной деятельности в ДОУ.

- Литературные вечера, посвящённые творчеству русских писателей.

Данные мероприятия помогают раскрыть в детях талант актёров, приятно видеть радость и гордость за своих детей на лицах родителей.

- Развлечения и спортивные конкурсы.

«Зимние забавы», «Мама, папа я спортивная семья», «Богатырские состязания» эти мероприятия проникнуты интересом со стороны родителей. Они уносят с собой массу незабываемых впечатлений.

- Смотры-конкурсы творческих работ.

Содействие семей в соревновании в наилучший изобразительный поделку, вышивку, обогащает общесемейный свободное время, однако также связывает ребёнка и взрослых в единый процесс.

- Ежегодная подготовка группы к новому учебному году.

В подобных событиях, равно как восстановление игрушек, мебели, косметический ремонт, восстановление группы, поддержку в формировании наглядно-формирующей сферы, направляется обстановка общества также горячих отношений среди преподавателя и родителями (законными представителями).

- Праздничные чаепития, дни рождения.

Развиваются отношения ребёнка также отца с матерью посредством введения в общую работу, расширить взаимоотношения посредством чувственное взаимодействие.

- Мастер-класс для родителей (законных представителей) и мастер классы, проведённые родителями (законными представителями).

Задача преподавателя внести изменения в связи ребёнка с взрослыми также сверстниками, в том числе их в общем деле, стремиться завлечь их.

- Конкурсы для папы с мамой «Мама солнышко моё», «Рыцарские состязания». Лекции и беседы, проведённые родителями из личного опыта. Совместные субботники, посадка деревьев, цветов.

В следствии родители обучаются взаимодействию друг с другом, становится более сплочённым коллектив группы, формируется обстановка общей заинтересованности. Итак, у ребёнка воспитывается трудолюбие, аккуратность, интерес к родным, почтение к труду.

- Совместные выезды за город.

Выезд к речке, в лес, зоопарк, парк, музей. Праздник на свежем воздухе – это данное удовольствие, развлечение, празднование, которое разделяют взрослые также ребята. Такой метод общения очень сплачивает коллектив родителей.

- Совместные пробежки по трассе здоровья, велопробеги. Активизация родителей на изготовление костюмов и нарядов для праздников и развлечений.

Таким образом, главная задача всех форм и видов взаимодействия ДОУ с семьями в контексте с ФГОС - формирование конфиденциальных партнёрских взаимоотношений между ребёнком, папы с мамой также преподавателями, объединённые в одну команду, делятся, друг с другом своими проблемами в воспитании ребёнка также вместе их решают. Наши ребята рождаются для радостной и счастливой жизни, и сделать её такой – в наших силах.

Список использованных источников:

1. Березина Т.А. Взаимодействие педагога с родителями как условие успешного социально-коммуникативного развития дошкольников /Т. А. Березина // Детский сад: теория и практика. — 2016. — № 8. — С. 104—112.
2. Любчик С.А. Основные формы организации взаимодействия ДОУ и семьи /

С. А. Любчик // Управление дошкольным образовательным учреждением. — 2013. — № 6. — С. 36—47.

3. Сидорова А.А. Взаимодействие с семьями воспитанников в условиях реализации ФГОС ДО / А. А. Сидорова // Управление ДОУ. — 2015. — № 2. — С. 64—84.

УДК 009

ЦЕННОСТНЫЕ ПРИОРИТЕТЫ СОВРЕМЕННОГО МОЛОДОГО ПОКОЛЕНИЯ

Елисеева О.Н., учитель истории и обществознания,

Чурцова О.В., учитель истории и обществознания

МБОУ «СОШ№13 с УИОП», г. Губкин, Россия

В настоящее время социальная структура общества неоднородна. В ней особое место занимает молодежь. Этой возрастной категории присущи ярко выраженные черты поведения, образа жизни, мышления и мироощущения. От того, как формируется определенная жизненная позиция, ценностные ориентации, цели, собственные взгляды на окружающую действительность, безусловно, будет зависеть будущее молодого человека. Кроме этого идет формирование жизненных приоритетов. Какими будут эти приоритеты – зависит от него. Молодой человек стоит перед выбором: активно отстаивать жизненную позицию или же смириться с тем, что есть. И как следствие противоречивость ценностных ориентаций порождает непоследовательность в поведении, неразвитость ценностных ориентаций. Можно отметить это как признак инфантилизма, господства внешних стимулов во внутренней структуре личности. Именно поэтому в настоящее время уделяется особое внимание исследованию процесса становления личности у молодых людей, их месту и роли в социальной структуре общества.

Динамичность ценностей молодежи реальна в современном мире и это связано с теми изменениями, которые происходят во всех сферах нашего общества. С изменениями приходится сталкиваться всем, но наиболее трудно приходится молодежи, потому что, мировоззрение еще не устоялось и ценности не приобретены.

Внимание к молодежи, ее социальным проблемам должно быть резко усилено. Почему? Наблюдается потребительское отношение к жизни, отсутствие духовности и как следствие апатия, безразличное отношение к другим и к себе, а ведь в конечном итоге это может привести к утрате нравственного и духовного здоровья всей нации. Нужно обратить внимание, что именно молодому поколению предстоит решать стоящие перед государством и обществом задачи и именно от этих решений зависит то, как будет развиваться страна, что мы сможем оставить после себя своим потомкам.

Старшее поколение имеет взгляды на жизнь, сформированные в советское время или на постсоветском пространстве, молодому поколению не с чем сравнить свои знания. Они живут в мире рыночных отношений, где все имеет свою цену. И они часто стоят перед выбором, что ценнее – быстрое обогащение любыми средствами или приобретение высокой квалификации, обеспечивающей способность адаптироваться к новым условиям, отрицание прежних морально – нравственных норм или гибкость, приспособляемость к новой действительности, безграничная свобода межличностных взаимоотношений или семья как оплот успешного существования.

Но в тоже время свою ценность, как институт социализации, не утратила семья. Именно там формируются ценностные установки и прививаются этические и эстетические нормы. Нельзя сбрасывать со счетов и школу, которая дает знания и формирует определенные навыки и ценности. Без таких ценностей как трудолюбие, инициативность, честность, порядочность, терпимость, доброжелательность, милосердие нельзя представить современное общество. Их утрата может привести к отсутствию нравственности в обществе.

Получив образование, современная молодежь стремиться к выбору в профессиональных предпочтениях, но что интересно, они хотят иметь работу, которая была интересна и за нее хорошо платили, но в то же время не прилагать для этого много усилий. Какая профессия им это может дать – они не знают. Интернет и СМИ дает им множество информации, но им сложно ориентироваться в ней и выбрать необходимые сведения, которые могут быть связаны с долговременными ориентациями и жизненными целями. От правильного выбора профессии зависит судьба молодого человека и ничто, кроме нормальной жизни общества и научно – обоснованной профориентации, не может реально помочь молодым людям.

На формирование ценностных ориентаций молодежи оказывает влияние возрастно-демографический фактор, связанный с социальным статусом и в какой-то мере зависимостью молодых людей от опеки со стороны общества и государства. Получение образования является, пожалуй, самым позитивным фактором, поскольку связан с системным процессом образования, в которое помимо специальных профилирующих дисциплин включаются аспекты гуманитарного образования, которое имеет огромное значение в деле формирования ценностных ориентаций. Молодые люди, изучая какие предметы, как история, философия, социология, история искусств уже в процессе образования сталкиваются с философскими идеями, с социологическими принципами и законами. Новые знания и умения способствуют расширению их кругозора, умению размышлять и делать выводы, формированию собственного мнения. Но самое интересное – это то, что высшее образование как условие достижения успеха ценится у современной молодежи все меньше.

Отношение к труду тоже весьма противоречиво. С одной стороны,

молодежь в основном не причисляет труд к перечню наиболее значимых ценностей. Это частично объясняется упразднением идеологии особой общественной значимости труда и трудового воспитания.

Следует подчеркнуть, что среди моральных ценностей возрастает значение индивидуализма и эгоизма. В сознании молодежи происходит разлом между альтруистическими и эгоистическими установками и поэтому отличается двойственностью.

Но в то же время в современном обществе возрастает влияние современного искусства, СМИ и интернета на духовно-нравственное воспитание молодежи и формирование ее личностных качеств, идеалов, ценностей и ориентиров. Но если мы проанализируем содержание современных российских СМИ и интернет-сайтов, то убедимся что за редким исключением там можно найти достоверную информацию, несущую какую-то ценность. Учитывая наибольшую внушаемость детей, подростков, молодежи, их неопытность, недостаточный уровень знаний, неустойчивость психики, неокончательную сформированность жизненных идеалов и целей, наибольшую активность и перспективность развития, пространство интернета выбрало их в качестве основного объекта своего влияния. В Интернете можно найти любую информацию, достоверность этой информации никто не гарантирует. Если раньше межличностное общение имело огромную роль среди сверстников, то сейчас у молодежи есть виртуальные друзья, которые манипулируют ими и влияют на их сознание и поведение.

Пытаясь найти своего читателя, СМИ используют любые средства для привлечения читателя, слушателя, и мы можем наблюдать большое количество агрессии, насилия, жестокости. Криминальная хроника занимает одно из ведущих мест в тематике современного телевидения. Сцены насилия негативно воздействуют на сознание современной молодежи, в результате чего она становится агрессивной, несдержанной, проявляет девиантные формы поведения. Интернет еще больше дополняет данную картину. Но в то же время, нельзя не отметить и положительное влияние СМИ и интернета. В первую очередь они играют информационную и просветительскую роли. В последнее время набирает силу тенденция превращения средств массовой информации в сферу самореализации личности. Появляются передачи радио- и телевидения с прямым участием слушателей и зрителей. Развитие электронных систем породило совершенно новый вид коммуникации и самореализации - участие человека во взаимодействии с определенными интересующими его по тем или иным причинам партнерами, которое позволяет ему найти единомышленников и выразить себя в общении с ними.

В современном обществе складывается молодежная субкультура, которая тоже вносит свой вклад в формирование мировоззрения молодежи.

Таким образом, можно сделать вывод, что на современном этапе произошло некоторое изменение ценностей современной молодежи по сравнению с ценностями предыдущих поколений. В отсутствие четких мо-

рально-нравственных ориентиров и представлений о том, какого типа личность востребована в современном российском обществе, ценностные ориентации молодежи развиваются несколько хаотически, находятся под противоречивым воздействием, с одной стороны, традиций народной культуры, а с другой стороны - меняющихся социальных условий, неустойчивости и риска. В некоторых вопросах молодежь является уже вполне взрослой и серьезной, а в других - еще наивной и, в какой-то степени, ограниченной. Для современной молодежи свойственны как духовно-нравственные, так и сугубо прагматичные, материальные жизненные ценности. Все они занимают значительное место в ценностном пространстве личности современного молодого человека.

Список использованных источников:

1. 1. Брайант Д. Основы воздействия СМИ [Текст] / Д. Брайант. — Пер. с англ. — М.: Издательский дом «Вильямс», 2004. 432 с.
2. Журавлева Н.А. Динамика ценностных ориентаций личности в российском обществе. М., 2006. 46 с
3. Макарин А.И., Ветвицкая С.М. Молодежь в России сегодня: ценностные установки и проблемы // Международный студенческий научный вестник. – 2017. – № 6.;
URL: <http://www.eduherald.ru/ru/article/view?id=17862>

УДК 371.485

ПРАКТИКА НАСТАВНИЧЕСТВА «ДЕТИ – НАСТАВНИКИ»

Есипова О.А., учитель математики, физики
МАОУ «СОШ №1 с УИОП» г. Губкин, Россия

Региональный проект «Дети-наставники» предусматривает возрождение системы наставничества и шефства во всех белгородских школах, которая на протяжении долгих лет существовала в советской и впоследствии оказалась незаслуженно забытой. При этом мы не в праве отрицать того факта, что данная система приносит пользу. Время побуждает вернуться к ценному опыту, тем более, что он востребован в конкурсном движении, которое с каждым годом расширяется.

В своей работе мы ориентированы на раннее выявление и развитие индивидуальных качеств учеников. Наставничество – это наиболее эффективный и качественный образовательный и воспитательный процесс, поэтому он не теряет своей актуальности среди представителей профессиональных сообществ. основополагающим критерием продуктивного наставничества выступает непосредственное вдохновение учащегося на новое дело и его прямое участие в реализации. Что касается моей педагогической деятельности, могу отметить, что интересной является практика наставничества по модели «дети учат детей».

В рамках работы Инжиниринговой лаборатории ученики разных классов и школ города объясняют своим подшефным законы физики с помощью простых явлений и опытов. Дети наглядно демонстрируют, что физика – это не только серьёзные книги и сложные приборы, физика – это и удивительно простые опыты, показанные в кругу друзей, это игрушки – самоделки, которые вы можете сделать своими руками, это занимательные фокусы и интересные исследования того или иного физического явления. Физика помогает нам объяснить многие загадочные процессы, происходящие в природе. Её открытия делают жизнь человека более комфортной и интересной. Фотоаппарат, телефон, радио, кино, телевидение, магнитофон и компьютер – малая толика того, что дала человеку физика.

На занятиях в инжиниринговой лаборатории, дети объясняют, что даже простое чаепитие объясняется законами физики: при заваривании чая – наблюдается физическое явление диффузия, при остывании чая наблюдается теплообмен, а также рассматривается процесс кипения, испарения конвекция. При помощи простого шоколада можно объяснить процесс взаимного притяжения и отталкивания молекул, объяснить до какого конечного числа можно разделить плитку шоколада; имея под рукой салфетки, фольгу и целлофан можно объяснить явление смачивания.

А ещё без физики невозможно было бы создать многие чудесные, всеми нами любимые игрушки. Наука на основе игрушки является отличным способом продемонстрировать детям основные научные принципы. Самые интересные и привлекательные научные игрушки обычно основаны на принципах в области физики. Например, Игрушки, действие которых основано на плавании тел. При изготовлении этих игрушек учитываются законы плавания тел, поэтому они сами плавают в воде и нам помогают. Законы физики знают на фабрике игрушек. Вот неваляшка. Как бы мы не наклоняли ее, она сохраняет свое положение. Действие этих игрушек основано на положении центра тяжести.

На этом мы не останавливаемся, и в планах у нас провести еще несколько занятий, изучить нанотехнологии, объяснить музыку с точки зрения физики и многое другое.

На уроках физики в 7- 8 классах проводятся опыты и эксперименты, координируемые учащимися старших классов. Информация от старших учеников воспринимается легче, чем ее преподносит учитель. Старшеклассники объясняют младшим школьникам достаточно обширный и трудоемкий материал на доступном им языке.

Кроме того, в школе много лет работает научное общество учащихся «Поиск», которое состоит из 8 секций. Все учащиеся разного возврата. Одна из задач – помощь младшим школьникам в проведении исследовательских работ. Фактически старшеклассники являются соруководителями таких работ вместе с модераторами секций. Старшеклассники помогают ребятам изучать методику проведения исследовательских работ, контролируют их работу при сборе материала, подсказывают, как обработать полу-

ченные данные. Таким образом, функция школьника-наставника заключается в формировании среди учеников младшей и средней школы аналитического мышления, навыков проектной исследовательской деятельности и формирование эмоционального интеллекта. В нашем научном обществе есть несколько старшеклассников, которые в составе консультативных групп работают с ребятами помладше. Например, в этом учебном году ребята из 9А класса провели увлекательное мероприятие в 2Б классом по изучению правил дорожного движения. Учащиеся 11 класса, познакомили учащихся 2А класса с конструктором «Лего».

Нет никаких сомнений в эффективности нашей системы, ведь наши учащиеся стабильно становятся победителями и призерами различных конкурсов и олимпиад всех уровней.

Наставничество – это непрерывный гибкий процесс, благотворно влияющий на всех его участников. Его практическое применение не оставляет сомнений в результативности данного опыта. Общаясь с наставником на одном языке, дети становятся более восприимчивыми к новому материалу, что позволяет избежать ряда проблем в освоении теоретической части любой науки. В дальнейшем я планирую модернизировать план и методику работы проекта «Дети-наставники», применяя уже известный опыт и интегрируя последние новшества в сфере образования.

Уверена, что реализация проекта «Дети-наставники» имеет огромное количество положительных факторов, влияющих на накопление личного опыта учителя и учащихся, благотворно влияет на самооценку, формирует индивидуальный стиль педагогической деятельности, прививает видение будущего и моделирует веру в идею, что приводит к высоким результатам в образовательной, творческой и исследовательской деятельности.

Список использованной литературы

1. Баранова С. В. Основные положения духовно-нравственного наставничества; Новая реальность - Москва, 2011. - 176 с.
2. Вагин И.О. Наставничество; Студия АРДИС - Москва, 2014. – 692 с.
3. Наставничество в образовании: современная практика: сборник материалов международной (заочной) научно-практической конференции. 20 ноября 2019 года // государственное автономное образовательное учреждение дополнительного профессионального образования «Институт развития образования и социальных технологий». – Курган, 2019. – 188 с. – ISBN 978-5-903427-97-0

**ИЗМЕНЕНИЯ В ЛЕКСИКЕ РУССКОГО ЯЗЫКА,
ВЫЗВАННЫЕ ПАНДЕМИЕЙ COVID-19**

Закиева А.В., ст. преподаватель

Губкинский филиал БГТУ им. В.Г. Шухова, г. Губкин, Россия

Уже подведены итоги 2020 года и ни для кого не секрет, что первая половина его ознаменовала себя самым глобальным событием – пандемией COVID-19. Несомненно, это самое обсуждаемое событие, повлекшее за собой изменения практически во всех сферах деятельности человека. Так, например, пандемия существенно обогатила повседневный словарный запас людей. Коронавирус породил множество новых выражений или изменил значение ранее существующих. Новый лексикон уже закрепляется на официальном уровне, а связано это с тем, что на протяжении долгого периода СМИ активно транслировали населению новости о количестве заболевших, способах защиты и методах лечения болезни. Все это не могло не сказаться на языке. И хотя, российские лингвисты наблюдают активное творчество людей в составлении новых слов, тем не менее предполагают, что далеко не все они задержатся в лексиконе надолго, но след в развитии языка пандемия однозначно оставит.

Пока не окончена пандемия, трудно делать какие-либо выводы о том, какие слова будут включены в официальные источники, например, в словари русского языка, а какие уйдут в небытие, однако этот период отпечатается в языковой истории и некоторым словам будет суждено навсегда остаться в словарях или обрести там новое значение.

Проведя анализ новых слов и выражений, появившихся в период пандемии, можно однозначно утверждать, что слово «коронавирус» (COVID-19) - это главный претендент в списке на то, чтобы стать словом года. Особенно хорошо прижился «ковид», о чем свидетельствует активное словообразование с этим словом: «ковидный», «противоковидный», «ковидник». Слово «корона» приобрело дополнительное значение. Стилистический диапазон новых выражений очень широк, например, «подцепить корону» означает заболеть вирусом, а «скарантинить время» означает провести время в период карантина.

История пандемия началась с официального заявления президента о нерабочей неделе и каникулах. Речь шла о налоговых каникулах, но два эти слова вместе произвели на граждан такое впечатление, будто населению предложили некоторый внеочередной подарок. Разумеется, подарком необходимо было воспользоваться. И как результат, мы все слышали из СМИ про выезды на шашлыки, поездки в Сочи и т.д. Такое поведение людей связано с тем, что население и не услышало опасности в словах президента, да и Путин со своими спичрайтерами не особенно заострили внима-

ние на серьезности происходящего. Выходные для российского человека – это возможность провести время на природе, в поездках к морю, на шашлыках. Вслед за таким поведением появились и новые слова в языке, например, «карантикулы» и «шашлычники». Существует мнение о том, что речь политических деятелей ярко окрашена разными эвфемизмами. Официально-деловой стиль их речи предпочитает употреблять не «взрыв», а «хлопок газа», вместо «убийство» слово «ликвидация», не «вооруженное нападение», а «спецоперация». С одной стороны, подобный способ употребления эвфемизмов позволяет смягчить представление о реальном положении дел, однако не всегда сохраняется степень серьезности и масштабы проблемы. Вот и пример с пандемией оказался из этого числа. Эпидемиологическая ситуация в мире довольно серьезная, пандемию необходимо остановить, даже если это будут жесткие карантинные средства. Поездки в отпуск и на шашлыки сюда не входят.

С явлением пандемии в жизни современного человека появилось множество разных социальных практик, которые позволяют нам адаптироваться к современным реалиям. Вместе с практиками появляются и новые слова. Например, одно из первых слов, появившихся из этого ряда – термин «карантинки», образованное по аналогии с «валентинками». Это короткие смешные тексты, тематические четверостишия, которые вынуждены посылать друг другу влюбленные, разлученные карантинном. Человека, который отрицает или не соблюдает карантин, могут назвать «ковид-диссидентом» и даже «ковидиотом». Пока подобные слова и выражения чаще встречаются в соцсетях, но при многократном использовании могут задержаться и в языке. Все они имеют эмоциональную окраску, их задача – передавая смысл, подчеркнуть отношение к ситуации. С их помощью мы высмеиваем ситуацию и одомашниваем опасность. Слова могут носить и отрицательную окраску. Под выражением «маски-шоу» язвительно говорят о походе в магазин во время карантина, а людей в полном облачении, то есть в масках, перчатках и защитных очках называют «коронавты». Некоторые слова уже получили два значения, это говорит о том, что варианты значений еще не устоялись и встречаются разные примеры употребления. Например, «корониалами» называют детей, которые сегодня активно вживаются в новые практики, а также детей, которые в большом количестве рождаются после объявления режима самоизоляции.

С появлением новых практик в лексикон добавилось такое слово как «зумиться». Это означает онлайн учиться или преподавать через сервис Zoom. Судьба этого слова схожа с «ксероксом», изначально обозначающее название компании, которая выпускала копировальную технику. Сегодня же этим словом принято называть любой копировальный аппарат. Так и словом «зумиться» мы будем называть любой способ виртуальной коммуникации, а выражение «зумиться по скайпу» не будет вызывать недоумения.

Еще одна характерная особенность – употребление в языке слов знакомых раньше только специалистам, теперь же их знают и употребляют на

каждом углу: самоизоляция, социальная дистанция, ИВЛ, плато, СИЗы, масочный режим. Таким образом, мы делаем вывод о том, что ранее известные слова были переосмыслены и стали очень популярны в ежедневном общении.

Подводя итог, следует отметить то, что, несмотря на прочное место новых образовавшихся слов в лексиконе современного человека, научная лингвистика развивается медленнее. Должно пройти больше времени, чтобы лингвисты поняли, стоит включать новые слова в официальные источники или нет. Однако период пандемии однозначно останется в языковой истории.

Список использованных источников:

1. https://rostov.aif.ru/society/details/kak_virus_zarazhaet_nash_yazyk_pro_koronavirustov_kovigistov_i_karantikuly
2. <https://www.nn.ru/text/world/2020/05/22/69272044/>

УДК 371.485

КАК ЗАРАБОТАТЬ В «TikTok»

Затолокина Д.А., учащаяся 11 класса

Научный руководитель: учитель русского языка и литературы

Панарина Н.В.

МАОУ «СОШ №2 с УИОП», г. Губкин, Россия

Я – современный подросток и, конечно же, очень люблю проводить время в социальных сетях. Меня привлекают 2 сети: «ВКонтакте», так как он дает огромные возможности для общения и «YouTube», так как он очень информативный (можно смотреть кино, передачи, которые не успел посмотреть по телевидению) и удобен для подготовки к ЕГЭ, так как много курсов, занятий в открытом доступе. В 2020 году, когда весь мир «отдыхал» на карантине, я для себя еще открыла «TikTok». Нельзя сказать, что мне это сильно нравится, но у этого канала есть немаловажная сторона для подростков: он дает возможность очень хорошо зарабатывать. Я познакомилась с каналами самых высокооплачиваемых тиктокеров России. Лично меня это не интересует, но парадокс – именно эта сеть является самой популярной во всем мире. Меня заинтересовал вопрос: как это работает и реально ли получать такой доход?

Я обратилась за помощью к своим одноклассникам и задала им три вопроса:

1. Нравится ли им «TikTok»?
2. Хотели бы они быть тиктокерами?
3. Что их в этом привлекает?

Мною было опрошено 26 человек. Результат следующий: 23 челове-

ка — очень нравится «TikTok», 13 человек хотели бы иметь свой аккаунт, и всех 26 привлёк заработок, так как они считают, что это очень легкий источник заработка. И я попыталась разобраться, так ли это? Я создала свой аккаунт.

«TikTok» — сервис для создания и просмотра коротких видео, который юридически принадлежит пекинской компании «ByteDance». Был запущен летом 2018 года. Международная версия на данный момент является ведущей видеоплатформой для коротких видео во всем мире. И становится всё более популярной. Мне хотелось бы рассказать от лица тиктокера, как эта платформа работает.

Со стороны кажется, что для этой работы нужен только бюджетный смартфон и всё, можно зарабатывать, в том числе и без вложений. Но хочу заверить, что это совсем не так. На данный момент есть 20 способов, как заработать в «TikTok». Но, на мой взгляд, наиболее интересными и приемлемыми являются:

1. Заработок на лайках и комментариях.

В любой социальной сети есть желающие быстро раскрутить свои аккаунты, паблики, каналы. И есть сервисы (биржи, буксы), готовые оказать такую услугу. Они нанимают армию наёмников — «мартышек», готовых ставить лайки и писать пустые комментарии за бесценок. Это небольшой заработок, которого едва хватит на оплату проезда в общественном транспорте от школы до дома. Вам нужно зарегистрироваться сразу в нескольких буксах и выполнять простые задания, за которые начисляют по 10-50 копеек. Найти эти сервисы легко по запросу в поисковой системе «заработок на накрутке в TikTok». Лучше использовать несколько аккаунтов «TikTok», так как эти сервисы нередко оставляют своих партнёров без выплат.

2. Продвижение чужих аккаунтов за деньги.

Один из способов раскрутки своего аккаунта — покупать посетителей из других аккаунтов. Вы можете зарабатывать на этом. Для этого вы публикуете за деньги ролик, в котором рекомендуете посетить другой аккаунт и в описании даёте ссылку, состоящую из собаки «@» и названия продвигаемого аккаунта. Часть ваших подписчиков перейдут туда и, если им понравится, подпишутся. Вот так, покупая рекламные посты, быстро растёт популярность в «TikTok». Вы можете также продвигать свой, используя деньги, заработанные «мартышкой». Затем вы не только «отобьёте» вложения, но и сможете зарабатывать гораздо больше. Стоимость рекламного поста в «TikTok» начинается со 100 рублей и зависит как от количества «живых» подписчиков — которые смотрят видео и переходят по ссылкам — так и тематики канала. Развлекательные аккаунты ценятся невысоко, тематические — гораздо выше. Например, пост в аккаунте, посвящённом автомобилям определённой марки, может стоить в пять раз больше, чем в аккаунте про кошек. Вывод: нужно делать тематические аккаунты, а не аккаунты в стиле «винегрет» — обо всём и не понятно о чём.

В пять раз выше стоимость рекламных постов в англоязычных аккаунтах — там спрос гораздо выше и уже не редкость гонорар в \$15 000 за одну публикацию.

3. Ведение чужих аккаунтов на платной основе.

Всё больше известных людей осознают необходимость иметь раскрученные аккаунты в «TikTok», но они не имеют времени, навыков и желания заниматься этим самостоятельно. Набравшись опыта, вы можете стать администратором чужого аккаунта через биржи фрилансеров. Вам придётся заниматься как раскруткой аккаунта, так и наполнением его контентом по согласованию с заказчиком. А в будущем — следить за работой и продвижением аккаунта. Словом, вам придётся выполнять весь комплекс работ, как и со своим аккаунтом, но получать за это небольшие деньги. Примерная «зарплата» администратора — от 15 000 рублей.

4. Оказание своих услуг.

Через «TikTok» можно продвигать свои услуги, в том числе, и не связанные с этой социальной сетью. Эта модель хорошо зарекомендовала себя в «Instagram» и позволила создать стабильные бизнесы. Если вы имеете свой бизнес, занимаетесь творчеством, вы можете получать заказы через «TikTok». Вы можете в своём аккаунте выкладывать видео с примерами своих работ, размещать отзывы клиентов, а также давать советы и рекомендации в своей сфере деятельности.

5. Заработок через рекламу.

В «TikTok» есть своя рекламная система TikTokAds, по своим возможностям похожая на рекламную сеть «Facebook», которая действует также в «Instagram» и в «WhatsApp». Сейчас она доступна только крупным рекламодателям, таким как «Nike», «Disney» и «Grubhub». Но это не навсегда. Со временем любой пользователь сможет давать рекламу в «TikTok» и зарабатывать с её помощью.

Способов заработка на рекламе в «TikTok» минимум два:

1. Настраивать рекламу для других пользователей (это работа таргетолога). Обычно она оплачивается либо фиксированной суммой за настройку, либо в виде процента от рекламных расходов.

2. Продавать через рекламу товары или услуги по партнёрским программам через CPA-сети (арбитраж трафика). Если у вас есть опыт и достаточно бюджета, можно делать до тысячи заказов в сутки. Выплата с каждого подтверждённого заказа обычно составляет около 500 рублей.

При всей моей заинтересованности в этом и желании заработать, нужно сказать честно, что пока не получилось, желаемых доходов нет. Я попыталась ответить, почему у меня не получается? И я поняла, что ты должен быть очень интересен другим людям. Что для этого нужно? Сначала нужно выбрать тему, в которой ты разбираешься, которая тебе интересна, и в которой ты готов развиваться в ближайшие три года. А если твои ролики обо всем и ни о чем, то это будет не интересно посетителю. Заходя на канал, зритель должен понимать, что он там увидит. Необходимо соз-

дать аккаунт и снимать ролики, тщательно анализируя интересы своей аудитории. Набрав первую тысячу подписчиков, уже можно смело использовать способы заработка в «TikTok». Но это очень тяжелый труд, так как то, что интересно тебе, не всегда интересно другим, ролики хоть и короткие, но их надо снять, смонтировать, на это уходит много времени. А еще я хочу развеять миф, что вложения не требуются. Для хороших, красочных, профессиональных сюжетов нужно хорошее оборудование, а оно дорого стоит.

И все-таки почему «TikTok» бьет рекорды по популярности? И опять мне на помощь пришел класс. Я получила следующие ответы:

1. Ограничения на продолжительность роликов и максимальная простота.

2. «TikTok» дает возможность отдохнуть, не напрягая мозги.

3. Народной звездой в «TikTok» может стать каждый. Не нужна привлекательная внешность, наличие таланта и денег тоже необязательно. Не зря, наверное, эксперты уже назвали «TikTok» Инстаграмом для бедных.

4. И последнее: в «TikTok» имеется возможность получать охваты бесплатно. На других онлайн-платформах количество просмотров велико только у тех блогеров, на которых подписаны много человек.

Как и у всякого популярного соцсервиса, у «TikTok» имеются не только плюсы, но и минусы для пользователей:

1. Сервис затягивает пользователей, они проводят в нем в среднем больше 50 минут в сутки.

2. Относительно молодая аудитория, 40% которой до 18 лет.

3. Есть платные фильтры и маски.

4. Ленту можно листать только свайпами, автоматической прокрутки нет.

5. Сайт ограничивается тремя функциями: просмотр трендов, просмотр интересного, загрузка материалов.

6. Вне зависимости от того, осуществлен ли вход в аккаунт или нет, персональной подборки не будет. На сайте показан только контент, который находится в тренде.

7. Таргетированная реклама в «TikTok» появилась относительно недавно, и пока что сложно найти информацию по её эффективному запуску.

8. Постоянный креатив. Если в остальных соцсетях тренды появляются и исчезают очень быстро, то в случае с «TikTok» это происходит со скоростью света. Именно поэтому нужно быть постоянно в теме последних трендов и без перерыва генерировать креативный контент.

9. Если за вами закрепился образ «серьёзного» бренда, то появление в «TikTok» и создание юмористических видео может отпугнуть часть лояльной аудитории.

10. За время своего существования приложение не раз «ловили» на слишком подробном сборе данных о пользователях.

11. В некоторых странах введён запрет на использование приложения.

Подводя итог, хочется отметить, что в погоне за доступным заработком современному подростку необходимо быть бдительным и внимательно анализировать информацию данного сервиса.

Список использованных источников:

1. Артемий Шишкин//Что такое TikTok и как им пользоваться/<https://martrending.ru/smm/что-такое-tiktok> (дата обращения 05.02.2021)
2. Википедия – свободная энциклопедия/<https://ru.wikipedia.org/wiki/TikTok> (дата обращения 05.02.2021)

УДК 37

**СВОБОДА ВЫБОРА РЕБЕНКА – УСТАНОВКА НА ТВОРЧЕСКОЕ
САМОВЫРАЖЕНИЕ**

Ивановская О.И., Криводерева Л.В.

учителя русского языка и литературы

МАОУ «Средняя политехническая школа №33», г. Старый Оскол, Россия

Людей неинтересных в мире нет.

Их судьбы – как история планет.

У каждой все особое, свое,

И нет планет, похожих на нее.

Е. Евтушенко

Творчество – самый мощный импульс в развитии одаренных детей. Потенциальная гениальность живет в каждом человеке, в каждом есть индивидуальное своеобразие.

Так должно быть. И другое дело, что люди приучаются с детства не верить себе, а в результате – развитие тормозится и дети не ощущают в себе присутствия этой гениальности.

По словам Г.Д. Гачева, в творчестве происходит слияние индивидуальности человека с его делом, а в механической работе – их разъединение. В высший миг человек испытывает поглощение всего себя предметом труда.

Как важно учителю хоть однажды разбудить в ученике именно такое состояние! Не забудет его ребенок, и будет сам потом к нему стремиться. Потому что и высшая радость, и высшие муки, но такие, на которые меняет творец все блага мира, - в таком труде. В ходе творчества устанавливается гармония всех способностей одаренных детей.

Современное общество поставило перед учителем важную задачу – с первых шагов дать творческий выход энергии ребенка, заботясь об идейно-нравственном направлении его души.

Как начинается эта работа? Каковы методические подходы к урокам творчества?

Как хорошо, что учитель словесности имеет 18 уроков в неделю, и

как опасно, если эти 18 часов – серые, однообразные упражнения. Но ведь и обычное упражнение имеет творческий выход, если двигателем становится интерес, который реализуется через привлекательную деятельность. Тогда урок превращается в сплав эмоциональных стимулов и душой ребенка движет желание постичь большего.

«Чего не могу жечь, так это – белой бумаги... И дарю я белую бумагу так же скрепя сердце, как иные – деньги. Точно не тетрадку дарю, а все в ней написавшееся бы... Все мое детство...- сплошной крик о белой бумаге... Мало того, каждая еще пустая тетрадь – живой укор, больше: приказ. (Я-то – есть, а ты?)». Этих слов Марины Цветаевой, конечно же не знает пятиклассник, но из всех интересных предметов, он выбрал... лист бумаги: «Листок...Минуту назад он был белый, с красными полями и сиреневыми строчками. Но вот на нем появилась написанная синими чернилами надпись: «Бесфамильного Алексея». Скоро он будет исписан синими буквами» - начинается сочинение пятиклассника. В этой свободе выбора для ребенка – установка на творческое самовыражение. А для учителя – возможность увидеть, почувствовать его душу, неординарность.

Как много расскажет об авторе такое, например, сочинение:

«Черный комочек.

Маленькая черная лапка зацепилась за карман пиджака и мяукала. Потом лапка скрылась – и показалась мордочка с голубыми искорками вместо глаз. Когда котенка хотели вынуть из-за пазухи, он жалобно мяукал и цеплялся за что попало. Первый полет в жизни – страшно, высоко-о... ».

Конечно, это сочинение одно из лучших, но в кабинете-лаборатории оно становится живым, а не книжным образцом той высоты, которой может достичь товарищ по парте. Сколько души, тепла, сочувствия, сострадания в этих детских работах!

А стимул еще и в форме выполнения работы – из сочинений вырастают книжки. И тогда дети без принуждения осваивают понятие «выходные данные».

Рассмотрев один пример, взглянем на мир, пока замкнутый в четыре стены: в планировании уроков развития речи есть тема «Описание помещения».

Это описание может быть внешним, чистым «развитием речи». А хочется развить, выявить у творчески способных детей «внутреннее зрение», чтобы сквозь уютные интерьеры современных квартир постучались в детские сердца раритеты, вещи-память, имеющие не материальную ценность, а высокий нравственный эквивалент, связывающих их с родословной семьи, с их собственной, пусть маленькой, биографией души. Как развить поэтическое видение мира? Сверхзадачу этих уроков можно снова сформулировать словами М. Цветаевой: «Мне внешне всегда плохо, потому что я не люблю его (внешнего...) Все, что я люблю, из внешнего становится внутренним, с секунды моей любви перестает быть внешним... Так, например, у меня есть с моря, принесенный приливом или оставленный от-

ливом, окаменелый каштан – талисман. Это не вещь. Это – знак. Чего? Да хотя бы приливов и отливов. Потеряв такой каштан, я буду горевать. Потеряв 100 царских тысяч рублей в Государственном Банке, я не горевала ни минуты... Они в моей душе не числились...»

Из сочинений учащихся:

«Пианино... Ему больше ста лет. Красивое, черное, как смола. Басы его звучат как набат, высокие ноты похожи на пение птиц, еще выше – как будто летает бабочка-мотылек»

«По-настоящему я ощутил войну так: рылся в шкафу, не помню, что искал. Наткнулся на белую старую сумку. Мое внимание привлекла одна пожелтевшая бумажка. Я развернул ее. Это была «похоронная» моего дедушки – Митрофанова Евгения Филипповича. У меня потемнело в глазах. В этой «похоронке» я увидел сотни тысяч таких же «бумажек». Раньше я просто знал, читал, что была война, - в этот день я ее почувствовал».

А потом мы распахиваем дверь в мир. «Уголок природы» - тема следующего сочинения. Неделию в разное время суток ведут дневники наблюдений ребята в тех уголках природы, которые они сами выбрали.

Эта задача, данная ученикам, для общения с природой наедине. Каждая страничка такого дневника – собственное личное и личностное открытие мира, из этих страниц рождается затем сочинение.

«Мой любимый уголок природы ничем не отличается, но ведь природа даже в самых неприметных местах очень своеобразна и красива. Снежинки сонно и лениво падают на землю, наверное. Им не хочется ложиться, и они кружатся, кружатся... Важные вороны разгуливают по снегу, оставляя смешные следы. Подставь ладонь – и на нее упадет множество снежинок. Каждая – будто выточена искусным мастером, и мне попадались даже голубые, честное слово...»

А следующий этап работы – человек. Эти уроки требуют отдельного разговора, мы перешагиваем даже не через несколько «ступенек», а через несколько «этажей» и будем говорить о своеобразной школьной интеграции, которая предполагает логические связи между различными дисциплинами и видами деятельности учащихся в едином комплексе решения задач политехнических, нравственных, эстетических, трудовых. Оптимальное сочетание форм, методов и средств обучения сплачивает в единое целое уроки литературы, русского языка, внеурочную деятельность, работу классного руководителя и т.д. – с конечным практическим выходом на сочинение. Один пример.

В VI класс. IV четверть. В программе по литературе - «А.А. Ахматова. Стихотворения о ВОВ. «Перед весной бывают дни такие...», «Мужество», «Победа», «Родная земля». Тема духовной свободы народа». Как приблизить это историческое время к сердцу ученика?

И вот мы пишем поздравления ветеранам, в каждом – стихотворение о войне; вкладываем в конверт или складываем особенно для них памятными треугольниками письма, покупаем цветы. 9 Мая собираемся у шко-

лы: дети, родители. Программа большая. Сначала мы отправляемся на митинг у Атаманского леса. В этот особый день ветеранов в городе узнает каждый: по боевым наградам и особой торжественности. Мы подходим к встретившимся нам по пути ветеранам, дарим им цветы, поздравления. Затем отправляемся к площади у к-ра «Быль»...

На следующий день ложится на парту белый лист бумаги... Личное и личностное «эхо» прожитого и пережитого дня - тема этого сочинения.

«Когда соприкасаешься с городом душой, бываешь с ним наедине, начинаешь больше его понимать, любить, вникаешь в его глубину, замечаешь каждую мелочь, каждое изменение...»

Из этих сочинений перед талантливыми детьми открываются новые горизонты, новые перспективы... Главное, чтобы были четко обозначены масштабы целого, чтобы была система в работе, а не калейдоскоп даже наимоднейших методов, тогда в живую ткань параллелей и меридианов методики каждого учителя легко вписывается любой интересный опыт, но не как «пустое, рабское, слепое подражание», когда тебя пытаются втиснуть в кафтан с чужого плеча и ты чувствуешь себя в нем неловко, неуютно, а как бесценный дар товарищей «по цеху», по педагогической лаборатории, которые движутся к достижению одной цели: выявление, развитие и систематическая работа с одаренными детьми.

Список использованных источников:

1. Марина Цветаева «Автобиографическая проза». Москва 1991г. «Советская Россия»
2. Русский язык и литература в средних учебных заведениях УССР, 1988

УДК 378

АДАПТАЦИЯ СТУДЕНТОВ К ОБРАЗОВАТЕЛЬНОЙ СРЕДЕ

Игнатов А.А., студент 1 курса

Научный руководитель: канд. пед. наук, доцент Перескокова Т.А.

СОФ МГРИ, г. Старый Оскол, Россия

Введение. Поступив в институт, я и мои сокурсники сразу же почувствовали, что попали в другую среду по сравнению со школой. К новой среде нужно было приспособливаться. Я поделился этой проблемой с преподавателем английского языка доцентом Перескоковой Татьяной Аркадьевной. Оказалось, что Татьяна Аркадьевна давно занимается проблемой адаптации студентов к образовательной среде вузов. Она провела семинар на эту тему и дала мне свои опубликованные работы. Эта тема меня заинтересовала, и я подготовил данную статью для привлечения внимания студентов и даже преподавателей к тому, что имеет, как мне кажется, прямое отношение к достижению требуемого качества образования.

О некоторых проблемах адаптации.

Как было отмечено в работах моего руководителя [1,2,3], действительно в последние годы в вузы на дневную форму обучения поступает молодежь сразу после окончания средней школы или колледжей. Мы должны включаться в новую культурно – образовательную среду, которая отличается, прежде всего, необходимостью проявлять самими обучаемыми большую самостоятельность, активность и ответственность.

Авторами статей поставлены вопросы, мимо которых не должны проходить преподаватели. А именно: как происходит в реальной жизни адаптация студентов к образовательной среде вуза, нужна ли им в этом помощь, как это сказывается на результатах обучения?

Учеными психологами и педагогами отмечено, что адаптация студентов к условиям обучения основывается на приспособленческих связях личности с окружающей средой [4,5]. Но в основном успешность адаптации во многом определяют личностные характеристики самих студентов. Но и адаптация, т.е. приспособление к среде, может служить стимулом для дальнейшего развития самих студентов.

Наиболее четко это сформулировал Реан А.А., который определил два критерия адаптированности: внешний и внутренний [6]. По его мнению, внешний критерий – это типичное приспособление к требованиям среды, т.е. достижение желательного соответствия. Внутренний критерий связан непосредственно с самой личностью (обучаемым) и проявляется в удовлетворенности личности, отсутствием чувств тревоги и напряжения. Если адаптация не достигается, то жизнь обучаемого связана с тревожной напряженностью.

Теперь я понимаю, что задача процесса адаптации заключается в согласовании внешнего и внутреннего критериев. Нужно добиться, чтобы требования среды и индивидуальных потребностей обучаемых совпадали или хотя бы были близкими.

В настоящее время проблема адаптации студентов особенно актуальна в связи с тем, что многие выпускники школ поступают в вузы в других городах и конечно, сталкиваются с новым жизненным укладом.

Студенты, которые в школе испытывали трудности при обучении, естественно будут испытывать их и в вузе. Значит нужно научиться преодолевать эти трудности. Индивидуальные психологические особенности студентов также могут влиять на приспособление к обучению в условиях самостоятельности, без ежедневных проверок преподавателями.

С этим начинаем сталкиваться и мы, студенты СОФ МГРИ, поскольку в вуз поступают не только из других городов, но и из других стран.

В этой связи актуальной становится своевременная диагностика студентов с трудностями в адаптации. Это позволит своевременно начать оказывать нам адресную психолого-педагогическую помощь и поддержку. Авторы использованных мною работ для оценки адаптированности студентов к образовательной среде использовали методику, предложенную

Дубовицкой Т. Д. [7]. Мой руководитель провел опрос студентов различных направлений подготовки и курсов обучения. Полученные им результаты послужили основанием для подготовки публикаций.

Студентам предлагалось 18 утверждений, и они должны были согласиться или не согласиться с ними. Предложенные утверждения относятся к социально-психологическим характеристикам студентов, отношениям в коллективе, а также проблемам в учебе. Отношения студентов к предложенным утверждениям оценивалось так: 2 балла – отсутствие проблем у студента, 0 баллов – при их наличии. Таким образом, при всех положительных ответах студент набирал 36 баллов.

По количеству набранных баллов оценивалась адаптированность каждого студента к образовательной среде вуза:

28 – 36 – высокая адаптированность,

16 – 26 – средняя адаптированность,

0 - 14 – низкая адаптированность.

Проведен опрос студентов первого и второго курсов обучения. Их ответы составили две выборки, которые в дальнейшем подверглись анализу. Результаты оценки адаптированности студентов первого курса технических направлений подготовки представлены на рис.1. Представленные результаты показывают, что только 47,5 % студентов из числа опрошенных продемонстрировали высокую адаптированность.

Опрашиваемые студенты различались по входным показателям:

61% поступили в вуз после окончания 11 классов школы, остальные 39 % после окончания колледжа. Провели оценку степени адаптированности этих групп студентов. Оказалось, что высокой адаптированностью обладают примерно половина как выпускников школы, так и выпускников колледжа.



Рис.1. Распределение студентов первого курса (в %) по степени адаптированности к образовательной среде вуза

При опросе студенты, поступившие в вуз после окончания школы указывали результаты ЕГЭ (по трем предметам). Предположили, что уровень результатов ЕГЭ может оказывать влияние на адаптированность студентов к образовательной среде вуза. Для этой группы студентов разброс значений уровня ЕГЭ в баллах (размах) составил 142 – 242, а среднее значение всей выборки составил 186 баллов. Рассчитали среднее значение степени адаптированности для этой же группы студентов. Оно составило 26 баллов. Как видно из рис.1, 26 баллов адаптированности – это граница между средней и высокой степенью адаптированности.

Для установления возможной связи двух параметров: степень адаптированности – ЕГЭ, воспользовались методом корреляционного анализа, описанного в работе [8]. Определили значение коэффициента линейной корреляции (r) между уровнем ЕГЭ и баллами адаптированности, который оказался равным 0,62. Рассчитанный коэффициент линейной корреляции значим, что подтвердила проверка по стандартной методике.

Можно сделать вывод, что между этими характеристиками студентов существует корреляционная связь. Быстрее адаптируются к образовательной среде вуза те студенты, которые успешно учились в школе.

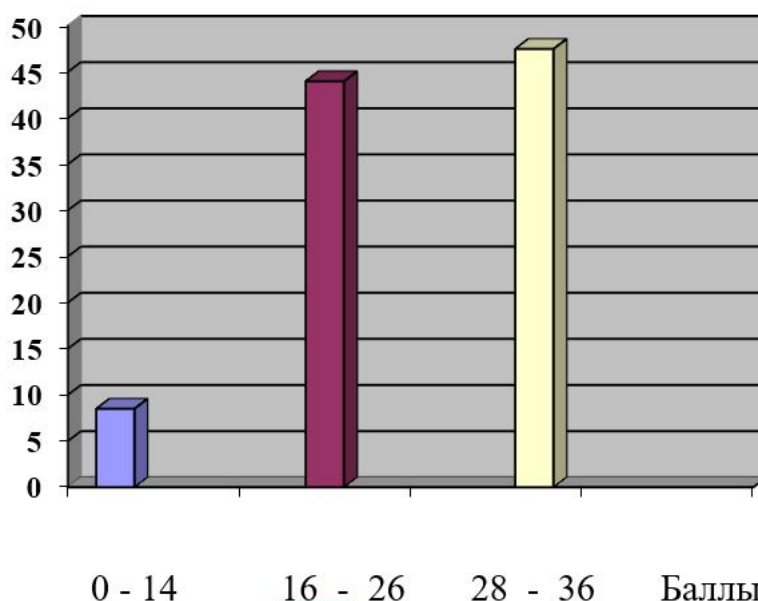
Авторы анализируемых мною публикаций обратили внимание на те ответы студентов, которые оказались для них проблемными.

Было установлено, что только 20% студентов «успешно и в срок справляются со всеми учебными заданиями по предметам» и «не нуждаются в помощи и дополнительных консультациях преподавателей по отдельным предметам». Только около 30 % студентов положительно ответили на вопрос «в процессе обучения не ощущаю недостаток школьных знаний» и отрицательно на вопрос «многие учебные предметы являются сложными для меня, я осваиваю их с трудом». Понятно, что устранение этих проблем может быть осуществлено через изменение учебного процесса. Это имеет прямое отношение к работе преподавателей.

Авторами был проведен опрос студентов второго курса технических направлений подготовки [1]. Результаты опроса показали, что только 46% студентов продемонстрировали высокий уровень адаптированности. Это соответствует уровню студентов первого курса, что показано на рис.1. 33% студентов второкурсников имеют среднее профессиональное образование. К образовательной среде вуза они лучше адаптировались. По результатам опроса высокой степени адаптированности достигли 63% таких студентов. Выявлена существенная разница и в среднем балле адаптированности: 27 у студентов из колледжа против 24 у студентов выпускников средней школы.

Анализ проблем, на которые указали студенты второго курса, показал, что за весь предшествующий период студенты не адаптировались к образовательной среде. Более половины студентов не справляются с учебными заданиями, нуждаются в дополнительных консультациях преподавателей.

К каким выводам пришли авторы публикаций на основе полученных результатов?

Во – первых, отмечено, что в вузах чаще всего отсутствует адаптивная стратегия. А это затрудняет использование принципа студентоцентрированности, который после вхождения России в общеевропейское образовательное пространство должен быть положен в основу образовательного процесса. Один из главных признаков этого принципа - учёт личностных особенностей и потребностей студентов. А именно это и выявляется при анализе адаптированности студентов к образовательной среде вуза.

Во – вторых, многие преподаватели, работающие со студентами, не имеют педагогического образования и не владеют основами психологии личности, не умеют создавать положительный эмоциональный фон в отношениях со студентами, не владеют инновационными технологиями обучения.

В - третьих, во многих вузах не уделяют внимания проведению систематических опросов студентов, результаты которых можно использовать для улучшения учебного процесса.

Для эффективной адаптации студентов к вузовской среде авторы работы [3] рекомендуют использовать систему активного овладения специальностью, в которой реализуются такие принципы, как опережающее обучение специальности, индивидуализация обучения, опора на самостоятельность и активность студентов. Авторы работы отмечают, что образовательный процесс – дуальный, представляющий собой взаимодействие двух сторон: преподаватель – студенты. Причем это взаимодействие партнерское без нападений и наказаний с взаимной ответственностью за результаты.

Вовлеченность студентов в специальность вызывает у них потребность в новых знаниях, формировании инженерного мышления. Это будет происходить только при адаптации студентов к образовательной среде вуза, развиваемой преподавателями и администрацией учебного заведения.

Список использованных источников

1. Перескокова Т.А., Соловьев В. П. О проблемах адаптированности студентов к образовательной среде вуза. *Alma Mater*. 2016. №7. С.46 -52.
2. Перескокова Т.А. Мониторинг в системе обеспечения качества образования «Sciences of Europe». 2016. Том 4. №11. С.41 – 47.
3. Перескокова Т.А., Соловьев В. П. Педагогические аспекты повышения качества образования. Старый Оскол «ТНТ». 2018.199 с.
4. Реан А.А., Кудашев А. Р., Баранов А. А. Психология адаптации личности. СПб. 2008. 479с.
5. Григорьева М.В., Шамионов Р.М. Временные соотношения субъектных и личностных проявлений в адаптационном процессе. *Изв. Волгоград. гос. пед. ун – та. Сер. Педагогические науки*. 2009. №9(43). С.127-130.
6. Реан А.А. К проблеме социальной адаптации личности. *Вестник СПбГУ. Сер.6*. 1995. Вып. 3, №20. С.74 – 79.
7. Дубовицкая Т.Д., Крылова А.В. Методика исследования адаптированности студентов в вузе. «Психологическая наука и образование». 2010. №2. [Электронный ресурс: <http://www.psy.edu.ru>]
8. Соловьев В. П., Богатов Е. М. Организация эксперимента. Старый Оскол «ТНТ». 2012. 253с.

ВЛИЯНИЕ КУЛЬТУРНОГО МЕНТАЛИТЕТА НА РАЗВИТИЕ ПРЕДПРИНИМАТЕЛЬСТВА

Иолоп А.Е., студент 2 курса

Научный руководитель: магистр экон. наук, ст. пр. Бедретдинова Е.Н.
*Гродненский государственный университет им. Я. Купалы,
г. Гродно, Республика Беларусь*

Предпринимательство в Республике Беларусь прошло через соответствующие исторические этапы. В 1900–1910 гг. Беларусь – это один из районов черты оседлости. Следующий этап - национализация, проведенная в 1917–1921 гг. В 1927 Советское правительство провело административные меры для вытеснения частного капитала. В 1987 г. был введен в действие «Об индивидуальной трудовой деятельности».

В 1990 г. Республика Беларусь получила статус независимого суверенного государства. Соответственно для того, чтобы у государства было дальнейшее развитие необходимы следующие компоненты: территория, население, система органов власти и управление.

Период с 1990 г. по 1995 г. – это период становления нового государства, новой рыночно-ориентированной экономики. Республика Беларусь развивает новое законодательство, которое регулирует предпринимательскую деятельность, в том числе специальное законодательство о малом бизнесе. [2, с.295]

Предпринимательство как феномен является продуктом нашей социальной реальности, наших взаимоотношений. Изменение и развитие предпринимательства происходит под влиянием традиционно-ментальных социокультурных ценностей, а также социально-экономических условий. Следовательно, базовыми ценностями предпринимательства являются ценности, свойственные этносу, характерному данным государству, стране. Исходя из чего можно утверждать, что белорусам-предпринимателям свойственны ценности национально-психологического характера самих белорусов, которые трансформируются в процессе адаптации к новым ценностям под требованиями новой реальности. Также образ белоруса предпринимателя зависит не только от ментальных особенностей, но и от национальных преобразований, которые существуют в конкретный период времени в Беларуси.

Что же касается мнения самих белорусов по поводу предпринимательства как фактора развития деятельности, то в общественное сознание склоняется к отрицательным стереотипам в отношении предпринимательства.

Исходя из национального опроса НИСЭПИ, который был проведен ещё в 2005 году, образ предпринимателя у белорусского населения ассо-

цируется со следующими характеристиками: трудолюбие, жажда наживы, деловая хватка, склонность к жульничеству, авантюризм, любые средства к достижению цели. [3, с. 25]

Но такие характеристики как честность, порядочность, высокий профессионализм, желание участвовать в благотворительности, высокий уровень культуры – не характерны для белорусских предпринимателей.

Таким образом, результаты опроса отражают белорусское отношение к предпринимательству вообще. Население либо не доверяет данному способу деятельности, либо не может сформулировать свое мнение насчёт этого. Это объясняется тем, что люди попросту не имеют достаточной информации о частном предпринимательстве.

Дополнительная причина отрицательного отношения – недостаточное знание о данном социальном институте в целом. Предпринимательство как социальная активность смогло оптимизироваться и легко создавать, и воспроизводить проекты будущего. Следовательно, предпринимательство как относительно новое социальное явление формирует в нашем обществе ценности, нормы и социальные механизмы, позволяющие большинству узнать о современной бизнес-реальности. Таким образом, предприниматели — это вполне ответственные люди. Необходимо только расширить границы их ответственности и убедить в том, что в конечном счете, такое ответственное поведение принесет им немалую пользу. В большинстве случаев население воспринимает предпринимателей как преступников, что демонстрирует отрицательное мнение к данному социальному институту. А незнание этой социальной группы ведет и вовсе к недоверию к ней в целом.

Общее описание образа на социально-этническом уровне белорусского предпринимателя покажет, от чего зависят отрицательные моменты, которые проявляются в течение всего периода становления данного социального института.

Причина отрицательного отношения – это низкий уровень социальной ответственности, из-за чего население не понимает бизнес как фактор экономического и морального развития. Также, большое влияние оказывает внутренний фактор (государственные СМИ, чиновники), который в основном формирует отрицательное отношение к местному предпринимательству.

Изначально понятие «менталитет» (от позднелатинского *mentalis*, от лат. *mentis* – ум, *alis* – другие, фр. *Mentalite* – образ мышления) означало наличие у каждой социокультурной общности «нравственного инструментария», как таковой «психологической оснастки», которая позволяла всем членам общества воспринимать окружающие их обстоятельства одинаково, это и обеспечивало их синхронные, гармоничные, связанные друг с другом действия. [1, с. 25]

Время и социум являются составными частями одного целого у Неспешность белорусов связана не только с недостаточно строгими внешними факторами внешнего мира, сколько со своеобразным национально-

специфическим ощущением времени. Взаимодействуя в течение жизни с разного рода объектами, психологически восточные славяне не опаздывают, а задерживаются, возможно, на более важном объекте.

Социальная синхронность, равенство белорусской общины во всех действиях, настраивало народ на лад выживания. Равенство как характеристика белорусской ментальности просматривается на подсознательном уровне – если хорошо, то всем, а если плохо, то тоже всем. Белорусская самооценка «так как у всех» дополняется «не хуже, чем у других», но к ним не подходят – «лучше, чем у других», «хуже, чем у других». [1, с. 193]

Экономика Беларуси всегда была ориентирована на внешнюю торговлю. В 2017 г. список стран-партнёров насчитывал около 200 экономических участников со всего мира.

Важнейшими экспортными позициями являются лёгкая, пищевая промышленность, металлопродукция, грузовые и легковые автомобили.

Важнейшими импортными позициями считаются энергоресурсы, сырье, материалы и технологическое оборудование.

Основным торговым партнёром Беларуси является Россия. Экспорт составлял 43,9%, импорт - 57%.

Таким образом, изученный материал по определению белорусского ментального портрета, позволяет сделать следующие выводы: благодаря характеристикам белорусской ментальности происходит постепенная индустриализация производства, в том числе и сельскохозяйственного, возрастает урбанизация, происходит переток населения Беларуси из сельской местности в города, что говорит о желании белорусов развиваться. Становление в Беларуси предпринимательства и класса предпринимателей, обязательными атрибутами которых являются точность, пунктуальность, способность опередить конкурента, также стимулируют у современных белорусов трансформационные процессы касательно данных характеристик. Также популяризация относительно новых видов предпринимательства на территории Беларуси – это интернет-торговля, биржи, сети.

Список использованных источников:

1. Белорусская ментальность: истоки, современность, перспективы / В. В. Кириенко. – Гомель : ГГТУ им. П. О. Сухого, 2009. – 319 с. : ил. : 2 карты.
2. Кузьмичев А.Д. Предпринимательство: взгляд из прошлого в настоящее. - М.: Апрель. - 2006. - 400 с.
3. Новости НИСЭПИ (2003-2005) Минск, НИСЭПИ.-- № 2.-- С. 15-22.

**ПРЕЦЕДЕНТНЫЕ ТЕКСТЫ В ЗАГОЛОВКАХ ГАЗЕТЫ
«РЭСПУБЛИКА»**

Казакова Н.Ю., Конопацкая А.В., студентки 3 курса
Научный руководитель: канд. техн. наук, доцент Токарь О.В.
УО «Белорусский государственный технологический университет»,
г. Минск, Республика Беларусь

Любой заголовок, будь то название книги, раздела или отдельной статьи, является «лицом» текста, который преподносится читателю. распространённой журналистской практикой является включение в заголовки статей прецедентных текстов, т.е. такой последовательности знаковых единиц, которая широко известна в социальной среде и обладает ценностью для определенной культурной группы [1].

Цель работы — определить степень использования прецедентных заголовков в белорусских периодических изданиях, идентифицировать фразу, сформулировать прецедентный текст и сделать вывод относительно узнаваемости текста. Предметом исследования являются заголовки популярной в Республике Беларусь газеты «Рэспубліка» за два месяца (апрель, май) 2020 года.

Есть проблема узнаваемости прецедентных текстов [2]. Некоторым читателям, особенно молодежи, могут быть не понятны заголовки с использованием цитат из советских фильмов и песен. А вот заголовки, содержащие в себе вневременные выражения, пословицы или поговорки, скорее всего общеизвестны и понятны любому читателю. Прецедентные тексты отражают социально значимую для общества информацию, помогают улучшить качество коммуникативного процесса между автором и читателем [2, 3].

Часто в газете можно увидеть заголовки, в состав которых входят фразеологизмы: «*Славу* поймали за хвост» (прецедентный текст: «поймать за хвост»), «*Успех* в сердечных делах» (прецедентный текст: «дела сердечные»), «Товар лицом» (прецедентный текст: «показать товар лицом») и т.д. Наряду с ними наиболее узнаваемыми являются заголовки, в которых использованы пословицы или поговорки: «*Тур* платежом красен» (прецедентный текст: «Долг платежом красен»), «*Деньги* из песка» (прецедентный текст: «Замок из песка»), «*Думать о детях* никогда не поздно» (прецедентный текст: «Учиться никогда не поздно»).

Иногда используются народные приметы, например, «*Ласточки* летают низко» (прецедентный текст: «Ласточки летают низко — к дождю»). На наш взгляд, такие заголовки являются наиболее понятными для людей молодого возраста.

Многие заголовки связаны с миром музыки. Это могут быть отрывки

из песен: «Завтра будет новый день» (цитата из песни «Пригородный блюз N2»), «Упала шляпа...» (цитата из песни «Упала шляпа» группы На-На), «Последний бой, он трудный самый» (цитата из песни «Последний бой» М. Ножкина) и многие другие. В качестве прецедентного текста используются не только отрывки, но и названия песен или исполнителей: «Прощание с *жестяжкой*» (прецедентный текст: «Прощание славянки», марш В. Агапкина), «ГОСТы из будущего» (прецедентный текст: «Гости из будущего», группа), «Вот тебе моя рука» (название песни группы «Калинов мост»).

Удачно использованы цитаты из произведений литературы и сами названия. Например «Я вам пишу, *уже без боли*» (прецедентный текст: «Я к вам пишу, чего уж боле?», «Евгений Онегин» А. С. Пушкина), «Люблю грозу...» (прецедентный текст: «Люблю грозу в начале мая», «Гроза» Ф. И. Тютчева), «Не расставайтесь с любимыми» (прецедентный текст: «С любимыми не расставайтесь», «Баллада о прокурорном вагоне» А. С. Кочеткова).

Библейские источники используются в таких заголовках, как «Не *укради...*» (прецедентный текст: «Не кради», заповедь из Пятикнижия), «Не *солью* единой» (прецедентный текст: «Не хлебом единым жив человек», Ветхий завет).

Довольно часто встречаются заголовки с фразами-реминисценциями из кино (названия или фразы): «*Дозоры* здесь тихие» (прецедентный текст: «...А зори здесь тихие», название фильма С. Ростюцкого), «75 мгновений *судьбоносной* весны» (прецедентный текст: «Семнадцать мгновений весны», название фильма Т. Лиозновой) и т. д. Такие заголовки имеют среднюю степень узнаваемости, так как в качестве прецедентных текстов выступают названия советских, но довольно известных кинофильмов.

Были найдены прецедентные тексты, представляющие собой высказывания известных людей. Например, «Театр начинается с *дивана*» (прецедентный текст: «Театр начинается с вешалки», фраза К. С. Станиславского, которая стала крылатой), «*Нічога асабістага — чысты бізнес*» и «Ничего личного — *безупречная репутация*» (прецедентный текст: «Ничего личного, это просто бизнес», фраза Отто Бермана).

Журналисты газеты «Рэспубліка» не значительно изменяют прецедентный текст, чтобы фраза не потеряла свою узнаваемость. Такие заголовки легко восстанавливаются и многим понятны: «*Дорога* волнуется раз» (прецедентный текст: «Море волнуется раз», детская игра), «*Фишинг* на торте» (прецедентный текст: «Вишенка на торте», фразеологизм), «*Вод* новый поворот» (прецедентный текст: «Вот новый поворот», цитата из песни группы «Машина времени»), «50 оттенков *свежего*» (прецедентный текст: «50 оттенков серого», книга Э. Л. Джеймс).

Источниками прецедентных текстов также являются фильмы зарубежных режиссеров: «В *деле* только девушки» (прецедентный текст: «В джазе только девушки», название фильма Билли Уайлдера), «Парки *инно-*

ваационного периода» (прецедентный текст: «Парк Юрского периода», название фильма Стивена Спилберга), «Преступник звонит дважды» (прецедентный текст: «Почтальон всегда звонит дважды», название фильма Боба Рейфелсона). Также стали появляться заголовки, в которых предположительно используются фильмы XXI века. Например, «Не одной левой» (прецедентный текст: «Одной левой», фильм 2015 года), «Вина без комплексов» (прецедентный текст: «Девушка без комплексов», фильм 2015 года), «Ключ от всех замков» (прецедентный текст: «Ключ от всех дверей», фильм 2005 года).

Журналисты газеты «Рэспубліка» часто используют прием включения прецедентных текстов в состав заголовков статей. Можно сказать, что этот прием является спецификой этого издания. Чаще всего встречаются отсылки к русской литературе, советским кинофильмам, песням, а также фразеологизмы, пословицы и поговорки.

Высокой степенью узнаваемости будут обладать заголовки, имеющие в своем составе пословицы, поговорки и фразеологизмы, которые известны читателям любого возраста.

Авторам следует учитывать, что большое количество трансформаций в заголовке снижает вероятность узнавания прецедентного текста и, следовательно, вероятность тех ассоциаций, которые хотел вызвать у читателя автор. В целом же, такие тексты являются хорошим средством в усилении связи между авторами и читателями, поскольку автор СМИ показывает, что он говорит со своим читателем на одном языке, принадлежит к одному культурно-информационному пространству.

Список используемой литературы:

1. Чигирин Т. Ю. Заголовки в советских и постсоветских газетах в аспекте интертекстуальности и лингвокультурологии. Автореф. дисс. ... канд. филол. наук. Воронеж, 2007.
2. Токарь О. В. Определение прецедентных текстов в газетных заголовках // Скориновские чтения 2016: книга как феномен культуры, искусства, технологии: материалы II Международного форума. Минск: БГТУ, 2016. С. 77-82.
3. Токарь О. В. Актуальность изучения прецедентного текста в белорусской периодике // Филология и лингвистика. 2018. № 3 (9). С. 45-48.

КОГДА БЛАГОТВОРИТЕЛЬНОСТЬ ВО БЛАГО?

Какоткина Е.А., канд. социол. наук, доцент

Губкинский филиал БГТУ им. В.Г. Шухова, г. Губкин, Россия

Татаринцева Е.А., учитель иностранного языка

МАОУ «СОШ №1 с УИОП», г. Губкин, Россия

«Господь! Дай мне силы утешать, а не быть утешаемым. Понимать, а не быть понятым. Любить, а не быть любимым. Ибо, когда отдаем, получаем мы. И, прощая, обретаем себе прощение» (Франциск Асизский).

В современном обществе тема благотворительности звучит все чаще. В какой-то степени благотворительность можно отнести к модному популярному тренду. Поступки, направленные на благотворительность, все больше сводятся к западному варианту: достать чековую книжку и заполнить чек.

Было бы несправедливо обидеть тех, кто совершает благие поступки искренне, имея чистые помыслы. Сегодня мы не ставим перед собой вопрос «Помогать или не помогать?», поскольку, необходимо следовать заповеди «просящему у тебя дай». Мы предлагаем разобраться, кому подавать, в какой форме, когда и как.

Если обратиться к авторитетному мнению церкви, мы обнаружим две диаметрально противоположные точки зрения. Например, Иоанн Златоуст считал, что не следует анализировать образ жизни нуждающегося, поскольку можно прийти к выводу, что никто не достоин подати, поэтому «... прошу вас, ... подавайте (милостыню) всем нуждающимся, и делайте это с великой щедростью». С его мнением соглашались святой Иоанн Кронштадтский («Благотвори бедному доброхотно, без мнительности, сомнения и мелочной пытливости») и Святитель Иоанн Милостивый («Если вы действительно рабы Христовы, то подавайте так, как Христос повелел, не взирая на лица и не расспрашивая о жизни тех, кому даете...»).

Существовала и другая позиция, заключающаяся в том, что любое подаяние и милостыня должны исходить не только от милосердия, но и соседствовать с благоразумием. Приведем слова Василия Великого: «Нужна опытность, чтобы различить истинно нуждающегося и просящего по любостыжательности. И кто дает угнетенному бедностию, тот дает Господу... а кто ссужает всякого мимоходящего, тот бросает псу, который докучает своею безотвязностию, но не возбуждает жалости своею нищетою». Необходимо отметить, что Василий Великий своими словами обращает наше внимание на то, что мы подаем, порой, просто для того, чтобы человек поскорее отвязался.

Аналогичное мнение высказывается и в Учении Апостолов: «Милостыня да запотеет в руках твоих, пока ты не узнаешь, кому даешь».

Смысл сказанного очевиден: милостыню должен получить нуждающийся, а не тот, для кого нищенство стало профессией, или кому она будет во вред. В таком случае можно дать не деньги, а еду, одежду и т.п.

В настоящий момент в нашей стране действует более 2000 благотворительных фондов. И, тем не менее, и среди них встречаются мошенники. Отметим несколько признаков, позволяющих отличить честные фонды от других. Во-первых, официальные фонды не ведут сбор средств на улице. Во-вторых, это организации, находящиеся в правовом поле. В-третьих, информация о деятельности этих фондов у всех на слуху, поскольку они работают открыто, освещая свою деятельность в СМИ, имеют сайты в Интернете, предоставляют отчеты о целевом использовании средств. Напомним, что милостыня – это не только деньги, но и стремление человека вникнуть в проблему ближнего, потратить свое время, отдать часть душевного тепла, одарить нуждающегося уважением, терпением и вниманием. Так верно об этом сказал Паисий Святогорец: «Добро является добром лишь в том случае, если делающий его жертвует чем-то своим: сном, покоем и тому подобным».

Здесь стоит вспомнить о волонтерстве, которое, на наш взгляд, является высшей формой благотворительности. За последние 10 лет из стихийного волонтерского движения в нашей стране переросло в реально общественную силу, цель которой – твори добро. Задавали ли вы себе вопрос о том, что движет людьми, у которых, как и у нас, есть работа, вторая половина, дети, собака, накопившиеся дела, хроническая усталость, авитаминоз... Наверное, чувство радости и любви, которыми они хотят поделиться. Волонтер – это человек, который оказывает свою помощь безвозмездно и, как правило, делает именно то, что умеет делать хорошо или любит делать.

Мы сделали для себя следующие выводы: помогать, безусловно, нужно, но помощь должна исходить от сердца, а не быть автоматической. Помощь заключается не только в финансовом аспекте. Ею может быть информация, участие, моральная поддержка и то, что является необходимым для нуждающегося. Помощь не должна вредить. Тогда она превратится в истинную жертву, пусть редкую, но подлинную.

Список использованных источников:

1. Берхин В.Б. Когда милостыня во вред...// URL: <https://www.pravmir.ru/milostinja-vo-vred/> (дата обращения 05.03.2021).
2. Берхин В.Б. Мотивы добра// URL: <https://www.miloserdie.ru/article/motivy-dobra/> (дата обращения 05.03.2021).
3. Рожнева О.Л. Благотворительность и милостыня. Из наследия Оптинских старцев// URL: <https://pravoslavie.ru/57920.html> (дата обращения 01.03.2021).

ВЛИЯНИЕ РОДНОГО И ИНОСТРАННОГО ЯЗЫКОВ НА РАЗВИТИЕ ОБЩЕСТВА

Касенова Н.А., магистр пед. наук, ст. преподаватель

Калиева А.М., студентка

*Карагандинский технический университет, г. Караганда,
Республика Казахстан*

Развитие и процветание любого общества, в том числе и казахстанского, может быть успешным при условии реального возрождения истории и культуры, освоения достижений мировой цивилизации, а также изучения родного и иностранных языков. Перечисленные условия, являясь факторами творческого жизнестроения общества, играют значительную роль в преобразовании окружающей действительности, в человеческой самореализации, в развитии национального характера. Отсюда следует, что выявление их потенциала и способов возможного полного использования является чрезвычайно важным.

В рамках нашей работы мы попытаемся рассмотреть взаимосвязь языка и культуры, влияние их на развитие общества в целом.

Следует отметить, что вопрос соотношения понятий «язык» и «культура» волнует умы ученых уже издавна, вызывая в научной среде дискуссии и споры: некоторые ученые полагают, что язык является частью культуры; другие утверждают, что язык есть форма выражения культуры или вообще отрицают их взаимосвязь. На наш взгляд, язык, являясь основным механизмом постижения и усвоения культуры, выступает средством духовного единения человека и общества, источником духовного обогащения. К тому же, обеспечивая человека определенной системой знаний, язык выполняет огромную роль в создании материальной культуры, способствуя развитию прогресса в науке, технике и производстве.

Обобщая сказанное, резюмируем, что язык является основой культуры, поскольку именно от языка зависит усвоение культурных традиций и системы ценностей, без которых трудно представить жизнь человека в современном обществе.

Мы полагаем, что сказанное выше можно отнести к родному языку. Родной язык, являясь отражением культуры народа, демонстрирует картину окружающего мира, менталитет, мировоззрение, характер народа, систему его ценностей. Все накопленные знания, умения и навыки хранятся в родном языке человека, способствуя хранению и передаче многовекового опыта одного поколения другому. Поскольку понятие «родной язык» является основным понятием прикладной лингвистики, этнологии, социолингвистики, психологии, речеведения и других наук, оно приобретает в настоящее время междисциплинарный статус и становится объектом внимания многих ученых. Рассмотрим его значение в толковых словарях:

- один из признаков этнической (национальной) принадлежности, ус-

тупающий по своему значению лишь признаку этнического самосознания; несовпадение этих показателей обычно свидетельствует о развитии процессов ассимиляции; [1]

- «язык, усваиваемый человеком в раннем детстве путем подражания окружающим его взрослым»; [2]

— родной язык страны, региона или культуры. [3]

Данные значения рассматриваемого понятия свидетельствуют о том, что родной язык как общественное явление тесно взаимосвязан с духовной культурой, являясь в тоже время одним из ее элементов. Родной язык, представляя опыт старших поколений, основанный на культурных ценностях народа и неповторимом историческом прошлом, создает условия для адаптации человека к новым условиям современной реальности.

Отсюда следует, что без повышения статуса родного языка невозможно развитие нации, процесс ее самоопределения. В Законе РК «О языках в Республике Казахстан» сказано о государственном (казахском) языке как о языке, используемом в сфере управления, законодательства, делопроизводства и действующем во всех сферах общественных отношений. Согласно данному закону каждый казахстанец должен понимать, что знание государственного языка становится неременным условием самореализации в казахстанском обществе, поскольку язык государства является инструментом единения и сплочения нации, ключевым фактором ее дальнейшего развития. А языковая политика многокультурного и полиязычного Казахстана направлена на полномасштабное функционирование государственного языка и сохранение языков всех этносов, живущих в стране. Многообразие языков является безусловным достоянием нашей страны, в которой соблюдаются языковые права этносов, предоставляется свободный выбор языка для общения, получения образования, реализации творческих потребностей.

Существенным фактором укрепления общественного согласия в РК стало трехязычное образование, содействующее укреплению межкультурных отношений, равному сосуществованию языков и культур. Эффективное развитие трех языков (казахского, русского и английского) при условии единой политической, идеологической, культурной платформы, несомненно, позволит внести значительный вклад в становление государства, в его интеграцию в мировое сообщество.

Безусловно, активное владение родным и иностранными языками целенаправленно формирует ценностные ориентиры, жизненные принципы и приоритеты молодого поколения, подразумевая, в отличие от западных аналогов, параллельное и одновременное обучение на трех языках: на казахском (государственном), русском (межнациональном), иностранном (языке интеграции в мировую культуру) языках.

Необходимо отметить, что языковая подготовка в казахстанских учебных заведениях опирается на современную модель формирования языковой личности, которая основывается на принципах соизучения

языков, опоры на родной язык, организации творческой языковой среды и использования инновационных педагогических технологий.

Изучение родного и иностранных языков становится актуальным не только потому, что содействует преодолению трудностей межэтнического общения, межкультурной коммуникации, но и решает главную проблему современного мира – обеспечение стабильности и сохранения мира, согласия и взаимопонимания людей различных национальностей. В последние годы становится очевидным осознание того, что мир открыт тому, кто сможет освоить новые знания через овладение языками. Другими словами, самореализация в современном мире возможна при условии знания языков, умения осуществлять коммуникацию. В этой связи проблема языкового образования в учебных заведениях страны приобретает особую актуальность и значимость. А одной из важных задач любого учебного заведения становится языковая подготовка будущих специалистов посредством приобщения молодежи к универсальным, глобальным ценностям через формирование коммуникативных умений и навыков, общение и взаимодействие с представителями разных культур в мировом пространстве.

Таким образом, доминирующая роль родного и иностранных языков в образовательном процессе очевидна, поэтому знание родного и иностранных языков в реалиях современной действительности становится необходимостью, требованием времени. Востребованность специалиста зависит не только от профессиональных знаний, но и от его коммуникабельности, мобильности, способности оперативно решать любые задачи на мировом рынке труда.

Список использованных источников:

1. Демографический энциклопедический словарь. [Электронный ресурс] // URL: <https://demography.academic.ru/2389/РОДНОЙ> (дата обращения 15.02.2021).
2. Толковый переводоведческий словарь / Л.Л. Нелюбин. 3-е изд., перераб. М.: Флинта: Наука, 2003.
3. Мак-Ким Дональд К. Вестминстерский словарь теологических терминов. М.: Республика, 2004. 503 с.
4. Закон о языке Республики Казахстан// URL: <https://www.kaznu.kz/ru/1969> (дата обращения 15.02.2021).

ТАТУИРОВКИ В НАШЕЙ ЖИЗНИ

Киреева М.А., студентка 3 курса

Научный руководитель: ст. преподаватель Ларионова Е.И.
Губкинский филиал БГТУ им. В.Г. Шухова, г. Губкин, Россия

Наверное, немного есть людей, которые хотя бы раз в жизни не задумывались бы о возможности выбрать себе какую-нибудь, пусть самую маленькую, татуировку. Кто-то в таком случае смело пошел в салон и воплотил эту мысль в жизнь, других - перспектива быть помеченным до конца жизни испугала и не дала возможности осмелиться на этот поступок. На сегодняшний день наколка на теле парня или девушки никого не ошеломляет и не ввергает в шок, напротив, интригует и притягивает интерес и внимание окружающих. Стало популярным и модным переносить на своё тело всевозможные изображения, значения которых не всегда известны их «носителям». Практически, на каждом углу специализированные салоны приглашают нанести рисунок на своё тело и стать ярким, эффектным, уникальным, выделиться из толпы. В настоящее время татуировки являются обычным делом для всех возрастов и обоих полов.

А откуда вообще произошли татуировки? Сложно ответить, когда именно человек первый раз сделал рисунки на своей коже. Однако известно, что история татуировки насчитывает не менее 60000 лет. Самые старые татуировки были найдены при раскопках египетских пирамид. Мумиям около четырех тысяч лет, но узоры на высохшей коже хорошо различимы. Однако, татуировка появилась намного раньше — во времена первобытной общинной системе. Это было не только украшение, но и символ племени, клана или тотема, указывающий на социальную принадлежность его владельца, а также он был наделен определенной магической силой.

У каждой татуировки есть свое какое-то значение. Главное – правильно выбрать место для рисунка. Если рисунок на теле будет в правильном месте, то он сможет активизировать положительные эмоции и подавить отрицательные желания. Например, татуировка в области сердца может помочь вам обрести уверенность в себе, стать нежнее и спокойнее, научиться любить и уважать своих близких. Татуировка в области ключицы не только активизирует творческие способности, но и дает эмоциональный заряд.

А вредна ли для организма процедура набивания татуировки? Конечно же, очевидно, что процесс набивания татуировки вреден. А главный ее вред - это занесение ВИЧ инфекций в организм человека. Так же канадские ученые выяснили, что заболевания печени непосредственно зависят от татуировок. Основным фактором этого являются многоразовые инструменты. Инфекции очень легко попадают в тело человека. Тем, кто плани-

рует сделать тату в ближайшее время, стоит знать один нюанс. Во время татуировки иглы прокалывают кожу примерно от 50 до 3000 раз в минуту, в зависимости от формы и размера татуировки.

Кто-нибудь задумывался над тем, какие положительные и отрицательные стороны имеются у татуировок?

Татуировки могут быть полезны, например, в поисках преступника. Это будет его особенная примета, по ней легче будет искать человека. Так же при военных действиях военным на руке набивают их группу крови, что бы в случае ранения врачи знали, какую кровь ему переливать. А ещё тату указывает место службы. Конечно, есть и минусы в татуировках, например, человек обладающий тату не может устроиться на любую работу.

Нам хочется рассказать вам интересный факт о татуировках. Самым татуированным доктором в мире считается девушка по имени Сара Грей. Она проживает в Австралии. Свою первую татуировку она сделала в 16 лет, и тогда она совершенно не думала, что все свое тело полностью покроет тату. Но сама мысль, что картинки могут навсегда остаться с ней, тем самым превратив ее тело в произведение искусства, это мысль очень заинтересовала девушку. Так что постепенно она все больше и больше стала заполнять свое тело рисунками татуировками.

Еще один интересный факт татуировки были замечены на картинах и статуях, как мужчин, так и женщин в египетском искусстве. Все татуированные египетские мумии, выявленные в настоящий период, являются женщинами. Египтологи считают, что данные тату были символами плодородия, девственности и омоложения.

Не все татуировки безопасны, за многие грозит штраф или арест. Например, в восточных странах запрещено использовать изображение Будды, это считается богохульством. В Бразилии представители полиции могут вас задержать, если увидят на вашем теле татуировку с клоуном. В Ирландии вы рискуете попасть в переделку с изображением трехлистного клевера – символом местной мафиозной группировки – или пятиконечной короной. Также тюремными татуировками считаются слеза под глазом, колючая проволока и игральные карты. Будьте осторожны, при нанесении рисунков религиозных или политических символов, особенно если вы заядлый путешественник – изучайте культуры и традиции разных стран, для того чтобы не навлечь на себя неприятности.

Чтобы выяснить причины популярности татуировок среди населения разных возрастных групп, был проведён социологический опрос, в котором принимали участие люди в возрасте от 16 до 45 лет. Было опрошено 36 человек. В процессе работы было проведено анкетирование. Всем предложили ответить на вопросы анкеты, которая позволила выявить отношение людей к одному из модных направлений среди молодежи – татуировке. 40% опрошенных людей нейтрально относятся к нанесению татуировки на тело; 45 % - не хотели бы иметь у себя тату; 20% не задумывались сделать себе татуировку; 35% хотели бы иметь на своем теле красивую татуи-

ровку. По данным тестирования мы выявили, что большинство опрошенных людей желают татуировку на руке. 65% анкетированных не пугает процесс нанесения тату. Часть опрошенных, а точнее 40% считают, что только мужчины могут себе позволить иметь татуировку и такой же процент считает, что и женщины и мужчины могут носить татуировки, а 20% полагаю, что носить татуировку – это вульгарно.

Тем, кто собирается сделать тату в ближайшее время, нужно понимать один нюанс. Во время татуировки иглы прокалывают кожу примерно от 50 до 3000 раз в минуту, в зависимости от формы и размера татуировки.

Пока случаев заражения ВИЧ после татуировки не зафиксировано. Хотя врачи любят запугивать молодых людей опасностями нанесения татуировок, рассказывая истории о зараженных иглах, в действительности риск заражения сводится к нулю. Особенно, если вы выбираете проверенного мастера, пользующегося стерильным оборудованием.

В заключение хотелось бы подчеркнуть, что делая татуировку на теле, человек не может быть уверен, что всю жизнь он будет ему нравиться и доставлять ему удовольствие. Прежде чем сделать тату, хорошо подумайте: «Зачем она Вам?»

Список использованных источников:

1. Возникновение татуирования [Электронный ресурс]. URL: <http://www.tattoo-angel.ru/tattoo/interest/art1.html>, свободный, заглавие с экрана, язык - русский (дата обращения 17.11.2019).

2. 20 фактов о татуировках: интересные наблюдения из мира тату [Электронный ресурс] URL: <https://elgreloo.com/beauty/interesnye-fakty-o-tatuirovkah>, свободный, заглавие с экрана, язык - русский (дата обращения 17.11.2019).

УДК 159.923

ПРИМЕНЕНИЕ ПРАКТИК НАРОДНОЙ ХУДОЖЕСТВЕННОЙ КУЛЬТУРЫ КАК СПОСОБА ЦЕННОСТНОГО РЕГУЛИРОВАНИЯ ЖИЗНИ ОБЩЕСТВА И ИНДИВИДА

Киреева О.А., канд. пед. наук, доцент

Донникова Т.С., ассистент

*ГБОУ ВО «Белгородский государственный институт
искусств и культуры», г. Белгород, Россия*

В настоящее время особенно остро стоит вопрос возрождения народной художественной культуры. Данная тенденция не случайна, ведь именно народная культура, искусство, народное творчество является константой эстетических и моральных ценностей, которые складывались веками. Народная художественная культура является национальной основой, благодаря которой из поколения в поколение передаются традиции, обряды, празднества, тем самым выступая связующей нитью деформирующей-

ся культуры различных социокультурных эпох общественного развития.

Осмысление феномена народной художественной культуры с социокультурной точки зрения требует особого методологического подхода, заключающегося в компиляции современных достижений других наук, предметом изучения которых является народная культура. Отсюда и следуют разночтения понятия «народной художественной культуры», которое связано, прежде всего, с наличием множества подходов к изучению данного феномена.

С социологической точки зрения под народной культурой некоторые ученые понимают знания и ценности, нормы и образцы, складывающие этническую картину мира, тем самым определяющие социальное поведение индивида, и задающие ценностно-нормативный характер жизнедеятельности социума [1, с. 23].

Отечественный философ, занимающийся глубоким изучением народной художественной культуры, М.С. Каган в своем труде «Морфология культуры» выделяет ее в самостоятельный вид человеческой деятельности, а специфической особенностью называет единство материального и духовного начал [2, с. 27].

С культурологической точки зрения народная художественная культура является одной из трех форм культуры (две другие – высокая/элитарная и массовая), в свою очередь в народной культуре также выделяется два уровня – высокий, связанный с фольклором и включающий народные предания, сказки, эпос, старинные танцы и др., и сниженный, ограниченный поп-культурой [3, с. 38]. Несмотря на различие в трактовках и классификациях, становится очевидным, что народная художественная культура представляет собой синтез различных областей и видов человеческой деятельности, неразрывно связывающих духовность и обыденность, духовность и материальность, искусственно созданное (культурное) и повседневное (утилитарное).

Актуальность применения практик народной художественной культуры в социокультурной сфере отражается в трудах Победаш И.Н. и Ситникова В.И., которые пишут, что утрата национальной культуры народа ведет к его гибели, а для того чтобы разрушить культуру необходимо нивелировать ее целостность (преемственность традиционных ценностей). Среди критериев целостности народной культуры учеными выделяется: 1) связь народного творчества с историческим духовно-ценностным опытом и национально-психологическими чертами народа; 2) взаимодействие академического и народного искусства, общее начало двух противоположных видов искусств [4, с. 91-92].

Народная художественная культура имеет локальную значимость, то есть формирует микросреду местного социума как хранителя народных ценностей и традиций сквозь призму ее универсальных функций: формирование целостной картины мира, нормативно-ценностное регулирование жизни общества и индивида; сохранения памяти о прошлом семьи, рода,

предков, что является фундаментом охраны культурного наследия и др., т.е. всего того, что необходимо обществу и каждому его представителю [1, с. 78].

Таким образом, народная художественная культура – это феномен, служащий кладезем общечеловеческих нравственных устоев и является критерием, образцом. Приобщение к народной художественной культуре населения – не только средство духовного развития, но и возрождение генетической и культурной памяти. Народная художественная культура носит воспитательно-регулятивный характер, приобщение к ней способствует стройности, порядку, образованности и нравственности, что совершенно необходимо на современном этапе развития нашего государства.

Список использованных источников:

1. Бочарникова, И. С. Народная культура в современных условиях: стратегия сохранения национальной идентичности: монография / И. С. Бочарникова, Н. А. Калюжная, С. И. Кулибаба. – Астрахань : Астраханский государственный университет, 2010. – 265 с.
2. Каган М.С. Морфология искусства. Историко-теоретическое исследование внутреннего строения мира искусств / М.С. Каган. - Л.: Искусство, 1972. - 440 с.
3. Кравченко А. И. К Культурологии Учебное пособие для вузов - 4-е изд - М Академический Проект, Трикста, 2003 - 496 с.
4. Победаш И.Н, Ситникова В.И. Народное искусство и целостность культуры. Аксиологический аспект / Вестник славянских культур. Т. 33, № 3, с.90-103, 2014

УДК 37.035.6

**ФОРМИРОВАНИЕ СОЦИАЛЬНО-ГУМАНИТАРНОЙ ЛИЧНОСТИ
УЧАЩИХСЯ В СОВРЕМЕННОЙ ОБРАЗОВАТЕЛЬНОЙ СРЕДЕ**

Кирносова А.Н., учитель географии и биологии
МБОУ «СОШ №7», г. Губкин, Россия

Человек по своей природе есть существо общественное.

Аристотель

Современное образование направлено на гуманитаризацию – повышение роли социально-гуманитарных дисциплин. Кроме этого, большая роль уделяется социализации личности учащихся. Социализация — это процесс становления личности, ее обучение, воспитание и усвоение социальных норм, ценностей, установок, образцов поведения, присущих данному обществу. В своей работе считаю одним из основных направлений — это развития личности через социальную деятельность учащихся.

Приобщая подрастающее поколение к проблемам общества при выполнении исследовательских или проектных работ и направляя их деятельность на исследование той или иной проблемы, учащиеся формируют свое сознание и себя как часть данного общества. Таким образом у лично-

сти складывается активная жизненная позиция, что способствует патристическому, гражданскому воспитанию. Выполняя исследовательскую работу, учащиеся изучают проблемы и конкретные вопросы по теме, таким образом погружаются в культуру какой-либо дисциплины формируя у себя культуру бережного отношения к истории, природе, людям и в целом к окружающему миру. Очень часто у учащихся при выполнении работы проявляется гражданское отношение к проблеме в обществе, потому что любая тема для изучения связана с окружающей средой, с обществом, соответственно социализирует личность учащегося, позиционирует его с другими людьми, их поступками и образом жизни.

В современной образовательной среде деятельность учителя направлена на организацию проектной и исследовательской деятельности учащихся. В своей работе активно использую эти направления деятельности для достижения конечной цели по формированию социально-гуманитарной личности. Подбирая темы работ, связанные с изучением общественного мнения, а также направленные на изучение проблем общества и ее истории, даю возможность учащимся сделать правильные выводы по работе и соответственно это помогает им в дальнейшем принимать верные решения в обществе. В подходе, разработанном К.А. Абульхановой-Славской, И.С. Коном, Б.Д. Парыгиным и другими учеными, объединяется личностная активность и влияние такого мезофактора социализации, как общество. Это связано с тем, что человек изучает и осваивает окружающий его социум, приобретает при этом определенный опыт социальной и культурной жизни, в итоге социализируется как личность определенной культуры. [4, 5]

Социальные аспекты формируют у учащихся такие качества как ответственность, гражданскую позицию, патриотизм, добросовестность. Все эти качества личности на сегодняшний день имеют большую ценность, так как не все люди осознают свое место в обществе и свою значимость для нее. Настоящий патриотизм в воспитании и образовании учащихся, формируется за счет изучения мировой культуры, принципиально отличается от национализма, прикрывающегося патриотизмом. Когда человек осознает свою историю и историю своих предков, культуру государственности, при этом неразрывно связывает это с мировой историей, культурой и государственностью это и есть важнейшая основа патриотизма, основа гражданской позиции человека, что также является важным компонентом его гуманитарной культуры. [3]

Огромную роль в социализации играют воспитание, обучение и самообразование. Формирование общественности полностью зависит от каждого из нас, поэтому считаю важным в своей работе воспитывать подрастающее поколение полноценными гражданами современного общества. Для этого использую следующие принципы социализации:

- Принцип природосообразности. Суть: социальное воспитание должно основываться на научном понимании взаимосвязи естественных и социальных процессов, согласовываться с общими законами развития при-

роды и человека, развивать у него ответственность за развитие самого себя, дальнейшую эволюцию ноосферы. Человека нужно воспитывать не только как мужчину или женщину определенного возраста, не только как жителя конкретной страны, но и планеты в целом.

- Принцип культуросообразности. Суть: социальное воспитание должно основываться на общечеловеческих ценностях культуры и строиться в соответствии с ценностями, нормами, традициями конкретной национальной, региональной культур, не противоречащих общечеловеческим ценностям.

- Принцип ориентации на социально-ценностные отношения. Суть: детям предъявляются разнообразные объекты мира с точки зрения их значимости для жизни человека.

- Принцип гуманистической направленности воспитания.

- Принцип коллективности социального воспитания. Суть: социальное воспитание осуществляется в коллективах различного типа, дает детям опыт жизни в обществе, опыт взаимодействия с окружающим миром, создает условия для позитивного самопознания, самоопределения, самореализации и самоутверждения. [7]

Вопрос о самооценке человека тесным образом связан с вопросом о его коммуникативной культуре, которая также выступает как часть гуманитарной культуры личности. В настоящее время культура личности проявляется не только в реальной жизни, но и среди виртуального общества. На мой взгляд в виртуальной жизни люди менее стеснительны и проявляют все свое бескультурье. Таким образом считаю важным воспитание личности гармоничной, культурно развитой и социализированной, так как образованный, воспитанный культурный человек способен нести свою культуру в массы и в том числе в виртуальное общество, чего очень не хватает современному миру.

Воспитывая и формируя личность, учитель должен закладывать основы гуманитарной культуры. Для этого каждый выбирает свои способы и подходы в работе, основываясь на конечной цели. Формируя самооценку у учащихся, необходимо связывать ее как часть коммуникативной культуры, которая также выступает как часть гуманитарной культуры личности. Гуманитарная культура, это ценностная основа, дающая возможность человеку оценивать окружающий мир и себя самого как субъекта деятельности в этом мире. Стоит отметить, что в аспекте гуманитарной культуры идет речь именно о ценностях, а не о нормах. Соблюдение норм (правовых, этических и эстетических) это еще не показатель высокой гуманитарной культуры личности: для этого необходимо преодоление отношения к норме как социальной необходимости и выход на уровень осознания нормы как личной ценности. [3]

Список используемых источников

1. Браже Т. Г. Гуманитарная культура взрослых: развитие в процессе непрерывного образования. СПб.: Тускарора, 2006. 164 с.
2. Павлова Л.В. Савва Л.И. Гуманитарная культура и социальное развитие личности. (УДК 37.017.924/.015.42) URL:<https://top-technologies.ru/ru/article/view?id=36600>

3. Кудрявцева М. Е. Гуманитарная культура, ценности, гуманитарное образование, проблемные противоречия. (УДК: 177.1.3.7.9) URL:<https://discourse.etu.ru/assets/files/kudryavceva-m.e.pdf>

4. Павлова Л.В. Методическая система развития гуманитарной культуры студентов в процессе иноязычного образования в вузе / Л.В. Павлова // Сибирский педагогический журнал. – 2009. – № 11. – С. 61–70.

5. Павлова Л.В. Педагогические условия развития гуманитарной культуры студентов в процессе иноязычного образования в вузе / Л.В. Павлова // Известия Южного федерального университета. – 2009. – № 10. – С. 147–154.

6. Социально-гуманитарные аспекты формирования среды жизнедеятельности. Материалы Всероссийской научно-практической конференции с международным участием. под общ. ред. В. А. Гутмана, А. Л. Хаченьяна, Д. П. Ануфриева. – Астрахань : ГАОУ АО ВПО «АИСИ», 2012. – 291 с (УДК 301 ББК 60.5 С69)

7. URL:<https://moodle.kstu.ru/mod/book/view.php?id=23491>

УДК 378.4

О ЗНАЧЕНИИ ПРЕПОДАВАНИЯ ФИЛОСОФИИ В ТЕХНИЧЕСКОМ ВУЗЕ

Ковалев В.И., канд. ист. наук, доцент

Губкинский филиал БГТУ им. В.Г. Шухова, г. Губкин, Россия

В условиях современной модернизации экономики России первой функцией, прежде всего, технических ВУЗов является подготовка многофункциональных специалистов и бакалавров различного направления. В этой связи высокопрофессиональный специалист должен, в первую очередь, твёрдо овладеть всем циклом естественнонаучных и технических дисциплин. Однако инженерно-техническое образование не может быть сведено только к овладению естественнонаучных и технических дисциплин, а предполагает также и гуманитаризацию образования. Ведь, во-первых, высшее образование формируют не только специалиста, но и личность, во-вторых, философия является методологической основой всех естественнонаучных и технических дисциплин.

Настоящий профессионал, будь он специалистом или бакалавром, должен овладеть умением логически формулировать личное рассмотрение вопросов и способов их разрешения. Этому, в первую очередь, способствует философия, т.к. она, во-первых, развивает навыки творческого мышления, во-вторых, формирует критическое восприятие и оценки различных источников информации.

Следует учитывать и тот факт, что, во-первых, философия позволяет анализировать мировоззренческие и лично значимые проблемы, во-вторых, способствует критически оценивать свои достоинства и недостатки, в-третьих, помогает осознать значимость своей будущей специальности, профессии. Следует также принимать во внимание, что философия по-

зволяет обосновывать свою точку зрения.

При этом важно отметить, что существует проблема изучения философии среди студентов, прежде всего, технических специальностей и бакалавриата разных направлений. Это стало возможным потому, что, во-первых, технари не всегда понимают движущие силы и закономерности исторического процесса, во-вторых, получаемые знания по курсу философии воспринимаются студентами технических ВУЗов как не совпадающие с их видением и общими представлениями о их предстоящей профессии или специальности.

В связи с этим будущие инженеры воспринимают философию, как и другие гуманитарные и общественные дисциплины, в качестве ненужных для специалистов и бакалавров различных технических направлений. Они считают, что эти часы по гуманитарным и общественным дисциплинам необходимо передать на естественнонаучные и технические дисциплины, что, возможно, во-первых, сократит сроки обучения, во-вторых, улучшит подготовку технических, инженерных специалистов, которые необходимы для экономической модернизации страны. При этом они пока не понимают, что общественные и гуманитарные дисциплины, во-первых, составные части государственного стандарта при получении высшего образования, во-вторых, только они способствуют формированию личности, способной анализировать общественные проблемы и процессы, а также прогнозировать вероятное их развитие в будущем. Только такие личности и специалисты способны критически оценивать правильные варианты по обновлению развитию современной России.

Кроме того, следует преподавать философию уже на старших курсах. Только в этом случае она поможет научиться чётко и аргументировано выражать свои мысли, анализировать и обобщать результаты своей профессиональной деятельности.

Кроме того, философия должна, в большинстве своём, преподаваться в виде обобщающего курса, где, во-первых, ясно и точно определена проблематика, имеющая свою значимость не только для прошлого, но и настоящего науки, во-вторых, основные мировоззренческие проблемы рассмотрены в историческом контексте.

Важно также приблизить философию к реальной жизни, так как современный молодой человек является гражданином, который способен, в большей степени, получать, анализировать и трансформировать информацию для дальнейшей своей жизнедеятельности.

Таким образом, изучение философии студентами технических ВУЗов не может существовать отдельно от современных научно-технических, политических, культурных социальных реалий.

**ОСОБЕННОСТИ ТОВАРНО-ДЕНЕЖНЫХ ОТНОШЕНИЙ
В СТАРООСКОЛЬСКОМ РАЙОНЕ В ПЕРИОД
НЕМЕЦКО-ВЕНГЕРСКОЙ ОККУПАЦИИ**

Ковалев В.И., канд. ист. наук, доцент
Губкинский филиал БГТУ им. В.Г. Шухова, г. Губкин, Россия

С началом оккупации Старооскольского района в начале июля 1942 года какая-либо торговля отсутствовала. Немецкие, а затем венгерские солдаты с самого начала занимались грабежом и изъятием вещей и товаров у мирных жителей. В ходе боевых действий многие торговые предприятия и склады были разрушены и старооскольцы и жители пригородных слобод смогли частично перенести товары в свои дома. Уже после установления оккупационного режима у граждан с помощью полиции, старост стали изымать данные вещи и товары у граждан.

Поэтому в начале оккупации процветали натуральный обмен, скрытый рынок и спекуляция. Продукты обменивались, в основном, на керосин и бензин. Предметами обмена служили обувь, одежда, различные промышленные товары, приобретаемые селянами за продукты питания.

По мнению И. Ермолова, обесценивание советских денег и непопулярность немецкой оккупационной марки породили натуральный товарообмен, который стал возможен лишь при базарной торговле. Базарная торговля для значительной части городского населения становилась единственным источником снабжения продуктами[4, С. 162, 163].

Венгерское военное командование и Городская управа в начале августа 1942 года довели до сведения населения об открытии рыночной торговли в Старом Осколе на Верхней площади. Дни торговли устанавливались по воскресеньям, средам и пятницам с 7 часов до 12 часов по европейскому времени. В остальные дни торговля проводилась с 7 часов до 10 часов. Продажа товаров производилась по таксе, установленной Венгерским командованием и Городской Управой. Разовый сбор взимался на месте сборщиком: на лотках с рук 1 рубль, с тачки 3 рубля, с возов 5 рублей. Весовой сбор по таксе. Первый день торговли назначался на воскресенье 8 августа 1942 года[3, Л. 55]. Однако из-за роста спекуляции вскоре было запрещена на базаре торговля кожи, овчины, молока, птицы, муки, лука, чеснока.

Кроме того, в Старом Осколе уже через месяц после оккупации был открыт универсальный магазин при Районной Управе. Важно отметить тот факт, что самого начала это было торгово-заготовительное предприятие.

Отпуск товаров районному универсаму осуществлялся на основе актов со складов по разрешению районной администрации. Так, например, на основе акта от 10 августа 1942 года между заведующим складом Гне-

вушым И.М. и заведующим магазином Чесноковым И.А. универмагу передавались следующее количество продуктов:

- мука пшеничная 119 килограммов по цене 3 рубля на сумму 357 рублей;

- мука пшеничная 64 килограммов по цене 2 рубля 50 копеек на сумму 160 рублей;

- мука ржаная 38 килограммов по цене 2 рубля на сумму 76 рублей;

- манка 28 килограммов по цене 5 рублей на сумму 140 рублей;

- соль 41 килограмм по цене 66 копеек на сумму 27 рублей 6 копеек;

- рожь 74 килограммов по цене 1 рубль на сумму 74 рубля[2, Л. 53].

Штатная структура районного универмага, с конца июля до конца ноября 1942 года постоянно менялась, т.е. увеличивалась или уменьшалась в зависимости от ассортимента товара, покупательной способности населения и выручки торгового предприятия. При этом в первые два месяца сотрудники получали премии за высокие показатели по сдаче выручки в кассу Районной Управы.

Однако к концу октября 1942 года, по имеющимся у автора архивным данным, районный универмаг вследствие низкой покупательной способности населения, ухудшения положения в прифронтовой зоне, не возможности выдержать конкуренцию с другими магазинами, которые работали под контролем Городской Управы, фактически прекратил свою деятельность.

В распоряжении Городской Управы, по имеющимся у автора данным, были овощной магазин (заведующий Анпилов Н.Н.) и универсальный магазин (заведующий Агеев Г.И.). Овощной магазин осуществлял закупку продукции в октябре 1942 года у заготовительной организации, подсобных хозяйств в пригородных слободах и индивидуальных предпринимателей.

За одиннадцать дней октября 1942 года, по сведению Старооскольской Городской Управы от заведующего овощным магазином Анпилова Н.Н., была получена выручка на сумму 18.310 рублей [1, Л. 132-138, 140, 151-153]. Понятно, что овощи являются сезонным товаром, но выручка овощного магазина в октябре 1942 года была значительной по сравнению с выручкой районного универмага за тот же период.

В условиях сокращения поступления налогов в доходную часть Городской Управы сначала осени 1942 года, начинает активную хозяйственную деятельность универмаг при Городской Управе. Городскую администрацию можно понять, что налоговые поступления на содержание и развитие Городской Управы сократились, проиграны судебные иски против ряда предпринимателей, которых всячески негласно на начальном этапе поддерживала Районная Управа, чтобы увеличить поступления в городской бюджет. В этот период активная хозяйственная деятельность городского универмага позволяла, хотя бы на короткий период, повысить доходную часть городского бюджета.

Городской универмаг при поддержке Городской Управы осуществлял по низкой закупочной цене покупку продовольственных товаров у подсобных хозяйств пригородных слобод столь необходимых в осенне-зимний период для местного населения, чтобы затем реализовывать жителям по более высоким продажным ценам.

Покупательная способность населения стремительно снижалась и местное население на оставшиеся денежные средства покупали товары первой необходимости, чтобы выжить в сложившихся условиях. Это вынудило руководство универсального городского магазина идти на переоценку и снижение цен на промышленные товары.

Можно предположить, что в октябре 1942 года был наивысший рост хозяйственной деятельности торговых предприятий Старооскольского района. В оставшиеся три месяца оккупационные власти вследствие дефицита продовольственных товаров были вынуждены перейти к жёсткому централизованному распределению товаров по продуктовым карточкам.

Таким образом, политика оккупантов в сфере товарно-денежных отношений привела к полному ее прекращению в сельской местности, разрыву экономических связей между городом и деревней. Только при большой необходимости крестьяне меняли продукты на промышленные товары. Горожане меняли на продовольствие вещи, в которых сами нуждались. В конце концов, оккупационные власти перешли к централизованному распределению товаров среди жителей Старого Оскола и пригородных слобод.

Список использованных источников:

1. Государственный архив Белгородской области (ГА БО). Ф. Р-635 с. Оп. 1 с. Д.4.
2. ГА БО. Ф. Р-635 с. Оп. 1 с. Д. 6.
3. ГА БО. Ф. Р-635 с. Оп. 1 с. Д. 8.
4. Ермолов И. Три года без Сталина. Оккупация: советские граждане между нацистами и большевиками. 1941 – 1944/И. Ермолов. М.: ЗАО Центрполиграф, 2010. 383 с.

УДК 316.3

**СОЦИАЛЬНЫЙ КОНТРОЛЬ КАК ОБЪЕКТИВНЫЙ РЕГУЛЯТОР
ОБЩЕСТВЕННЫХ ОТНОШЕНИЙ**

Козлов А.Л., студент 4 курса

Научный руководитель: канд. социол. наук, доцент Какоткина Е.А.

Губкинский филиал БГТУ им. В.Г. Шухова, г. Губкин Россия

"А судьи кто?.."

Монолог Чацкого (А. С. Грибоедов «Горе от ума»)

Роль социального контроля, как и его важность является неоспоримой, поскольку направлен на регулирование отношений индивида и общества, и позволяет исправлять и предотвращать отклоняющееся поведение. При этом, социальный контроль, развивается в двух направлениях: фор-

мальный контроль, который исходит от государства, и неформальный контроль, инициированный самим обществом. Интересным является тот факт, что общественный контроль выполняет свои предписанные функции, которые упоминались выше но и латентные функции, которые состоят в повышению эффективности самоуправления самой общественной системы. (Рис.1)



Рисунок 1. Функции социального контроля

Следует заметить, что советское время предполагало взгляд на социальный контроль лишь сквозь призму государственного управления, социальный контроль при этом, носил абсолютный характер, а человек, становился объектом социального контроля.

Современное российское общество, не умаляя важности государственного контроля, отводит особое место, контролю неформальному, исходящему от гражданского общества, от каждого его участника. Необходимо отметить, что общественный контроль позволяет перейти от объектно-субъектных отношений, к субъектно-субъектным.

Считаем, что сказанное находит наглядное отображение в концепциях социального контроля П. Бергера (Рис.2) согласно которой система контроля состоит из концентрических кругов, в центре которых находится человек.



Рисунок 2. Круги социального контроля П. Бергера

Как видим, политико-юридическая система социального контроля, согласно концепции П. Бергера находится во внешнем круге, и представляет собой лишь заключительный этап социального контроля.

Второй, с внешней стороны круг П. Бергера представлен моралью, а именно, сформировавшимися представлениями человека о добре и зле. Эти

представления, безусловно, являются продуктом социального опыта человека, обретенного, согласно системе П. Бергера в круге профессиональной системы (например, воинский долг, следование клятве Гиппократу, и тд.).

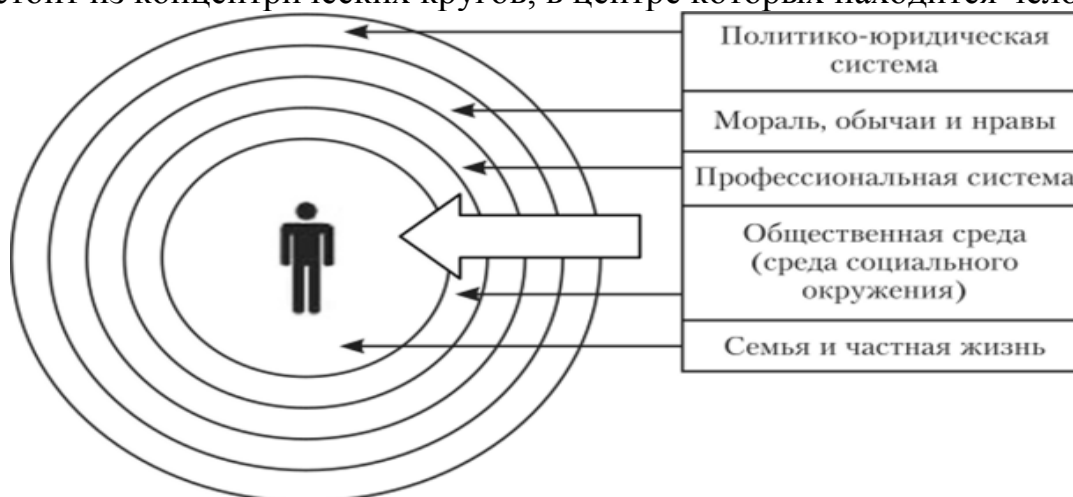
Общественная среда, представлена в системе социального контроля П.Бергера, вторым, по близости, к социальным началам человека, кругом, поскольку с одной стороны, наше окружение диктует нам нормы, создает характерные для этой среды ценности, с другой стороны со всей строгостью спрашивает с человека, в случае нарушения таких норм. «Скажи мне, кто твой друг, и я скажу тебе кто ты», таким образом, именно опираясь на нормы и ценности группы, человек идентифицируется с данной группой.

Что касается неформального социального контроля со стороны семьи (первичного социального контроля), он, как правило, исходит от самых старших членов семьи, которые изначально являлись генераторами социальных норм, прививаемых человеку в процессе первичной социализации, посредством воспитания. Здесь уместно привести известную английскую поговорку: «Не воспитывай детей, все равно они будут похожи на вас», которая демонстрирует транзакцию социальных норм от родителей к детям.

Следует сделать вывод о том, что система социального контроля позволяет совершить переход, от внешних социальных регуляторов к внутренним: к самосовершенствованию, саморазвитию, самодисциплине, а также, формировать уникальное качество, определяющее человеческую сущность – совесть.

Из всего сказанного следует сделать вывод о том, что общество, посредством механизмов социального контроля, предотвращает нарушение социальных норм. Каждый человек, являясь частью социальной системы, принимая эти нормы, позволяет им же совершенствоваться. Соответственно общественный социальный контроль является двуединым процессом совершенствования общества и человека.

Список использованных источников

1. Аванесов Г.А. Криминология и социальная профилактика / Г.А. Аванесов. — М.: Аспект – Пресс, 1980.- 342 с.

2. Концепция социального контроля П. Бергера [Электронный ресурс] - Электронные текстовые данные - Режим доступа: <https://marketing.wikireading.ru/46900> , свободный .- Загл. с экрана. Яз. рус. – (Дата обращения: 24. 02. 2021).

3. Кравченко А.И. Социология: учебник для вузов / А.И. Кравченко, В.Ф. Анурин . — СПб.: Питер, 2011.- 456 с.

4. Лопатина Т.М. Социальный контроль как эффективный инструмент стабильности гражданского общества /Т.М. Лопатина. - URL: <https://www.sovremennoepravo.ru/> , свободный. – Яз. рус. – (Дата обращения: 24. 02. 2021).

5. Социальный контроль в системе социальных отношений [Электронный ресурс]-Электронные текстовые данные - Режим доступа: https://spravocФhnick.ru/sociologiya/suschnost_socialnogo_kontrolya/pervichnyy_socialnyy_kontrol/ , свободный. – Яз. рус. – (Дата обращения: 24. 02. 2021).

**ОЦЕНКА СОБРАНИЙ СОЧИНЕНИЙ И ИЗБРАННЫХ
ПРОИЗВЕДЕНИЙ БЕЛОРУССКИХ ПИСАТЕЛЕЙ
ИВАНА МЕЛЕЖА И ЯНКИ БРЫЛЯ**

Колб К.Н., студентка 4 курса

Научный руководитель: канд. филол. наук, доцент Федорцова Т.Н.
*УО «Белорусский государственный технологический университет»,
г. Минск, Республика Беларусь*

Культура и уровень публикаций писателей-классиков являются неотъемлемой частью культуры каждого народа в целом, поскольку говорят о потребности общества в их творческом наследии, а также об уровне филологических и текстологических исследований [1].

В качестве объекта исследования были выбраны два вида изданий (собрание сочинений, избранные произведения) белорусских классиков Ивана Мележа и Янки Брыля.

Каждый вид имеет свою специфику. Цель собрания сочинений — дать целостное, достаточно полное и исчерпывающее представление о творчестве писателя, может выпускаться как при жизни, так и после смерти писателя. Избранные произведения должны включать произведения, в которых есть потребность у широкого круга читателей.

В представлении многих почитателей таланта Иван Мележа он, прежде всего, выдающийся романист, автор «Полесской хроники» и «Минского направления». Писательская индивидуальность определяется широтой творческих интересов. Иван Мележ, признанный белорусский автор, успешно выступил в жанрах короткой прозы, драмы, литературной критики и публицистики. Продолжая и развивая литературные традиции советской литературы и творчески используя опыт мировой прозы, Иван Мележ писал произведения, ставшие гордостью белорусской литературы, что определило ее художественный уровень и пути дальнейшего развития.

В одноименную книгу **«Избранные произведения» (2001)** Ивана Мележа из серии «Белорусское книжное собрание» вошел его роман «Люди на болоте», первый из серии «Полесская хроника», лучшие рассказы, страницы из «Дневника» и «Записных книжек», а также ряд литературных и публицистических статей и писем, в которых наиболее точно выражена эстетическая позиция писателя.

Вступительная статья и комментарии подготовлены составителем издания С. Андрюком. Как известно, историко-литературный комментарий отражает современное состояние изучения текстов писателя, его место в истории литературы и ценность его наследия сегодня [2]. В приложении есть фотографии. В комментарии подробно описана история романа «Люди на болоте», а также кратко описаны истории появления других расска-

зов, статей, публикаций и дневников. Вступительная статья «Дорога к великой жизни» — это не столько биографическая, сколько литературно-критическая статья.

В 6-томном собрании сочинений (1969) Ивана Мележа вошли ранние произведения писателя: военный дневник, повести, рассказы. Первый том в основном состоит из произведений, написанных в 1942-1947 годах, до начала работы над романом «Минское направление». Из более поздних произведений вошли несколько рассказов и повесть «Дом под солнцем». Большинство этих произведений опубликовано в первых книгах писателя — «В бурю» (1946) и «Горячий август» (1948). Документальная повесть «Дороги на Восток и Запад» вышла отдельной книгой «Всегда впереди» (1948). Первая пьеса писателя «Кто пришел ночью» вошла в сборник «Дни рождения. Кто пришел ночью», изданный в 1959 году. В четвертый том вошли повести, рассказы, пьесы, очерки и путевые заметки писателя, написанные в 1954-1958 годах. Том заканчивается автобиографической статьей. В книге есть раздел «Заметки», написанный известным белорусским писателем А. Кулешовым. В издании присутствует историко-текстологический комментарий.

Собрание сочинений (1979) Ивана Мележа в 10 томах — наиболее полное издание его художественного, публицистического, литературно-критического, эпистолярного наследия.

Помимо произведений, вошедших в состав 6-томного издания (1969), подготовленного с участием автора, сюда вошли некоторые издания из сборника «Белые вишни и яблони», третья книга «Полесской хроники» — роман «Вьюги. Декабрь», критические и автобиографические статьи, литературные очерки, выступления, интервью, военные дневники, записные книжки.

Расположение произведений построено по жанрово-хронологическому принципу: первый том — рассказы и повести; второй том — зарисовки и пьесы; третий и четвертый тома — роман «Минское направление»; пятый, шестой и седьмой тома — трилогия «Полесская хроника»; восьмой том — критические и публицистические статьи; девятый том — автобиографические заметки, военные дневники; десятый том — выдержки из записных книжек, хроника жизни и творчества Ивана Мележа, алфавитный указатель, указатель имен.

За основной текст произведений составителями взяты последние прижизненные авторизованные издания. Отдельные произведения и эпистолярное наследие публикуются по журнальным публикациям, архивным рукописям и автографам. По своему характеру собрание сочинений является научно-массовым изданием, что является наиболее подходящей моделью для публикации творческого наследия писателя [3].

В разделе «Комментарии» представлена информация об источниках основного текста и первом издании, дате написания, а также наиболее значимых вариантах произведений и разночтениях, имеется указатель произведений.

Все работы Янки Брыля — это глубокое философское осмысление того, что он видел и пережил за свою долгую жизнь, полную драматизма и радости. Характерные черты произведений Брыля — гуманизм, лиризм, размышление. Гуманизм художника слова определяется поиском его героями нравственных истин в сложных человеческих отношениях. Его герои — благородные и жертвенные люди, носители авторских идей.

Один из самых простых научно-справочных аппаратов имеет **собрание сочинений Янки Брыля в 2-х томах (1960)**, в котором есть только содержание. Однако его нельзя не учитывать при анализе, так как это самое первое собрание сочинений писателя.

Собрание сочинений Янки Брыля в 4-х томах (1967) — второе издание этого вида у писателя. Интересна структура этого издания. Например, в первый том вошли рассказы, написанные автором в разные годы. Сборник состоит из двух частей: «Где бы я ни был...» (рассказы разных лет) и «Веселая посадка» (рассказы о детях), есть вставка с фотографиями. Биографическая вступительная статья «Краски таланта» написана В. Колесником.

5-томное собрание сочинений Янки Брыля (1979) является третьим изданием подобного рода. По сравнению с предыдущим оно значительно дополнено. Первый том состоит из рассказов 1937-1975 годов. Второй том — остальные рассказы. В третьей том вошел роман «Птицы и гнезда», а в четвертой — «Мир далекий и близкий». Пятый том включает лирические записи и миниатюры. Автор вступительной статьи «Через года и произведения» и ответственный за выпуск А. Адамович. Издание имеет приложение с фотографиями.

В первый том **«Избранных произведений» в 3-х томах (1992)** Янки Брыля вошли рассказы «Сиротский хлеб», «В семье», рассказы 1935-1966 годов, лирические записи о белорусской природе, красоте и мудрости детства, величия образ матери. Во второй том вошли роман «Птицы и гнезда», а также рассказы 1966-1974 годов, лирические записи. Третий том состоял из рассказов «Нижние Байдуны», «Рассвет, увиденный издалека», рассказов 1971-1986 годов, лирических записей. В дополнение к вступительной статье, в которой объясняется цель издания и его состав, в каждом томе есть словарные примечания.

Сборник **избранных произведений Янки Брыля в 1999** году появился в серии «Белорусское книжное собрание».

В количественном отношении сборник построен очень пропорционально: 3 повести, 18 рассказов, 3 лирические миниатюры и 3 очерка. В нем представлены все основные жанры Я. Брыля, кроме романа. В издание вошли произведения и самых ранних лет («Как маленький», 1937) и написанные относительно недавно («Мундштук и папка», 1990 г.), произведения, прочно связанные с традициями литературной классики и сами признанные классикой («Марыля», 1937-43, «Мать», 1957, «Memento mori», 1958). Читателю были представлены произведения, которые не часто по-

падают в поле зрения критиков и исследователей («Улыбка», 1956, «Звезда», 1966, «Укор», 1966). Работы сопровождаются комментарием с информацией об источниках текстов и их первых публикациях. Есть удачно подобранные фото. С. Андрюк в предисловии к книге подробно пишет об особенностях таланта и новаторства Янки Брыля, о национальных корнях его творчества. Также исследователь задумывается о секрете непреходящей популярности белорусского классика.

В статье дается обзор опубликованных собраний сочинений и избранных произведений двух белорусских писателей. У И. Мележа изданы два собрания сочинений в советское время и книга избранных произведений, которая относится к настоящему времени.

Я. Брыль опубликовал три собрания сочинений и два издания избранных произведений. Все его собрания сочинений советского периода издательской деятельности страны. Есть научно подготовленное издание избранных произведений. Но в целом, наследие этих белорусских писателей еще ждет своего издателя, который выпустит собрания сочинений с учетом достижений современной текстологии и литературной критики.

Список используемой литературы:

1. Токарь О. В. Эволюция собраний сочинений Янки Купалы // Труды БГТУ. Серия 4: Принт- и медиатехнологии. 2020. № 1 (231). С. 89-96.
2. Токарь О. В. Текстологическая характеристика полного собрания сочинений Янки Купалы // Скориновские чтения 2017: книга в медийном пространстве. Материалы III Международного форума: к 500-летию белорусского книгопечатания. Минск: БГТУ. 2017. С. 77-80.
3. Носаев Д. А., Давыдова В. В. Редакторская подготовка академического полного собрания сочинений П.Н. Филонова // Традиции и инновации в массовой коммуникации: сб. науч. тр. Краснодар: КГУ, 2020. С. 77-81.

УДК 371.315

КОММУНИКАТИВНЫЙ СИСТЕМНО-ДЕЯТЕЛЬНОСТНЫЙ МЕТОД ОБУЧЕНИЯ

Коршикова Т.С., преподаватель
ОГАПОУ «ГГПК», г. Губкин, Россия

Во второй половине 20 века развивались смежные с методикой науки: лингвистика, психология, общая дидактика, возникли социальная психология, теории деятельности, Они дали возможность появлению коммуникативному, деятельностному, личностно-ориентированному методу обучения, который формирует коммуникативную компетенцию, таким образом, создается коммуникативный учебный процесс. Разработкой коммуникативной методики занимались Леонтьев А.А., Шубин Э.П., Китайгородская Г.А., Пассов Е.И. и другие ученые.

Иностранный язык - это цель и средство обучения. Это средство общения, социализации и приобщения индивида к культурным ценностям страны изучаемого языка

В работе опираюсь на коммуникативный деятельностный метод, личностно - ориентированное обучение. Работая по этой технологии, планирую урок таким образом, чтобы он был направлен на развитие у обучающихся ума, наклонностей и способностей рассуждать, критически мыслить, находить правильное решение, применять знания на практике.

Коммуникативный метод в процессе обучения служит моделью процесса коммуникации, он учитывает реальные коммуникативно-деятельностные потребности: каждый учащийся является приоритетным субъектом учебной деятельности, он принимает активное участие при решении задач, сотрудничая с преподавателем и обучающимися, одновременно проявляет свои познавательные способности. Это дает возможность актуализировать как индивидуума, так и коллектив в учебной деятельности и развивает у обучающихся социальные и профессиональные способности и качества личности.

Обучение иностранным языкам носит коммуникативный деятельностный характер, потому что речевое общение происходит при помощи речевой деятельности. При общении обучающиеся решают задачи совместной деятельности с помощью иностранного языка, тем самым создаются условия для активного и свободного развития личности. В процессе общения обучающиеся имеют возможность свободного выражения своих мыслей и чувств, не боятся критики за ошибки.

При переходе к коммуникативно-ориентированному обучению изменилось и само обучение иностранному языку. Не только язык и его возможности стали предметом обучения, но и поведение обучающегося при речевом общении направлено на реализацию языковых, психологических и социокультурных знаний.

Эти знания помогают развитию речемышления, построению письменных и устных текстов разных жанров. Они учитывают индивидуально-психологические особенности участников общения и их опыт, происходит формирование толерантности к культурному многообразию.

Коммуникативный системно-деятельностный подход сегодня - это синтез апробированных методов и методик для создания общих основ обучения иностранным языкам. Он реализует, упорядочивает, систематизирует овладение иностранным языком в его речевой деятельности. Этот метод направлен на владение языком как системой практического взаимодействия языковой, речевой, коммуникативной, социокультурной, компенсаторной и учебной компетенций. Его идея заключается в том, что новые знания в готовом виде не даются. Обучающиеся в процессе самостоятельной исследовательской деятельности сами открывают знания. Преподаватель организует исследовательскую работу ребят, направляет их, чтобы они сами пришли к решению проблемы урока и дали объяснение, как надо действовать.

Поэтому главная задача учителя состоит в организации учебной деятельности, чтобы у обучающихся в результате собственного поиска сформировались потребности в осуществлении творческого преобразования учебного материала. Функция учителя заключается не в обучении, а в сопровождении учебного процесса: подготовка дидактического материала для работы; организация различных форм сотрудничества; активное участие в обсуждении результатов деятельности учащихся; создание условий для самоконтроля и самооценки.

Основным элементом технологии этого метода является проблемная ситуация, ситуация затруднения. Чтобы получить личный результат, обучающиеся работают с версиями, идеями, гипотезами, используя, схемы, модели, опыты, тексты, проекты и пр.

Главное, чтобы образовательная ситуация была мотивационной, направленной на создание проблемы и на ее разрешение; на демонстрацию образовательных продуктов; рефлекссию результатов. Учебный материал является образовательной средой, но не результатом, который обучающиеся получают при создании необходимых условий.

Основная форма организации учебного процесса - урок. Каким должен быть урок коммуникативно-деятельностного подхода - это урок «открытия» нового знания, это урок рефлексии; урок развивающего контроля. Урок должен сохранять деятельностный метод обучения.

В рамках дидактической системы применяю технологию игровой деятельности: урок - путешествие, сюжетная (ролевая, деловая), интеллектуальная игра, метод проектов.

Реализация игровых приёмов и ситуаций при урочной форме занятий происходит по таким основным направлениям:

- дидактическая цель ставится перед учащимися в форме игровой задачи;
- учебная деятельность подчиняется правилам игры;
- учебный материал используется в качестве её средства, в учебную деятельность вводится элемент соревнования, который переводит дидактическую задачу в игровую.

Например, фрагмент обобщающегося урока немецкого языка по теме: **«Трудоустройство за границей»**. Изучается необходимая лексика, грамматика. Создается проблема: «Что необходимо для трудоустройства за границей»? Ребятами разрабатываются вопросы: 1. необходимо знание языка (требующийся минимум); 2. национальные особенности страны; 3. найти специальности в стране близкие к их профессии (изучить рекламные объявления, используя Интернет); 4. составить запрос; 5. подготовить необходимые документы для поездки за границу; 6. изучить этикет; 7. подготовиться к собеседованию (беседа - диалог). Студенты сами выбирают себе задания, объединяются в группы и обсуждают подготовку материала, в какой форме будут его представлять.

Учебная деловая игра по теме «Поиск работы за границей. Трудоустройство» проводилась для обучающихся 3 курса.

2 команды «Фольксваген» и «Сименс», должны были наглядно показать навыки владения ПК, свои знания о фирмах Фольксваген АО и Сименс АО. Работая в Интернете, подготовили информацию об этих фирмах, нашли вакансии профессий фирм близкие к их специальностям. На доске объявлений обучающиеся выбирали объявления в соответствии с их фирмами. Каждой команде нужно найти нужные объявления по найму на работу, прочитать и перевести на русский язык и решить проблему: нужна ли им эта работа, чтобы начать готовиться к трудоустройству. Команды формируются добровольно, чтобы успешно выполнить поставленную задачу. Учатся работать в коллективе, распределять правильно задания, что нужно сделать каждому в команде, (правильно прочитать по-немецки текст, грамотно перевести и решить проблему: подойдет предлагаемая работа и имеют ли они собственные качества и возможности для той или другой работы. На следующем этапе предстояло собрать необходимые документы для поездки за границу, отправить запрос, подготовиться на конкурсной основе к собеседованию о приеме на работу. Каждая команда серьезно готовилась. Опережающим заданием были подготовлены презентации о фирмах и представлены на конкурс. Преподаватель был консультантом, умело направлял их действия.

При подведении итогов выяснилось много нового, интересного. Обучающиеся справились с поставленными задачами на всех этапах деловой игры. Им было интересно. На этапе рефлексия обучающиеся высказали много нужного и полезного:

1. учились работать в группе, команде, критически оценивать свои действия и действия товарищей по команде, вспоминать и применять необходимые знания, приобретали практический опыт.
2. обучающиеся учились анализировать факты и детали ситуации, какую выбирать стратегию, доказать правильность своих действий и позицию других по команде.
3. учились высказывать свои мысли, идеи, предложения, выслушивали различные точки зрения и аргументировали свою.

При коммуникативно-деятельностном и лингвострановедческом подходах в обучении иностранного языка включая страноведческую информацию, позволяющую создать систему представлений о реалиях страны изучаемого языка в той области знаний, которую изучают обучающиеся горно-политехнического колледжа.

Преподаватель привлекает местный материал по специальности, который развивает у обучающихся их познавательный интерес, профессионально приближает иноязычную коммуникацию к их личному опыту, позволяет им оперировать в учебном процессе фактами и сведениями из реальной жизни горнорудных предприятий нашего региона, где они проходят практики, после окончания колледжа работают там.

Конструируя проблемно - исследовательские ситуации, мы создаем творческую учебную среду, условия для самовыражения и самореализации. Проблемно - исследовательские ситуации должны предусматривать организацию активных способов усвоения учебного

материала, приобретение обучающимися исследовательских умений.

Проблемно - исследовательские ситуации используются на всех этапах процесса обучения: при изучении материала, закреплении, контроле.

К примеру, обучающиеся технологических специальностей изучали на МДК по специальностям минерально - сырьевые ресурсы бассейна КМА. На занятии по немецкому языку им предстояло составить карту железорудных месторождений КМА и обозначить перспективные участки: одной малой группе - Белгородского рудного региона, другой – Оскольского. Обучающиеся нашли 9 месторождений в Оскольском рудном регионе, 5 – в Белгородском, правильно нанесли их на карте, дали характеристику перспективных участков, доказали, что из 18 разведанных и учтенных Государственным балансом м-й КМА, 14 находятся в Белгородской области

В содержание учебного материала предусматриваю задания с использованием современных высокоэффективных технологий обучения: личностно-ориентированные, деятельностные методики (развивающее обучение - обучение через «открытие» с исследовательским, проблемно-поисковым, дискуссионным подходом), ИКТ, обучение в сотрудничестве, интегрированное обучение, кейс – технологии и развитие критического мышления, проектный метод, технологии организации самостоятельной работы обучающихся.

Учебный материал по немецкому профессиональному языку, способствует включению в процесс создания инновационных технологий при обучении, создает комплексную информационную модель, отражающую цели обучения и воспитания, их содержание, организацию эффективного непрерывного учебного процесса, формирует профессиональные компетенции.

Системно-деятельностный подход формирует информационно – коммуникативную культуру обучающихся, возрастает роль познавательной активности и интереса к самостоятельной учебной работе. Его преимущество в том, что он сочетается органично с различными современными образовательными технологиями: ИКТ, игровыми технологиями (ролевые, деловые игры, интеллектуальные турниры), технологией критического мышления, технологиями исследовательской и проектной деятельности.

Подводя итог, следует отметить, что коммуникативный системно-деятельностный метод обеспечивает достижение планируемых результатов, создавая основу для учебного процесса, ориентируясь на формирование и развитие личности обучающихся на основе овладения ими способов деятельности. Он призван помочь в воспитании человека деятельного: не только умеющего что-либо делать, но понимающего, что он делает, для чего и как.

Список использованных источников:

1. Анисимов О.С. Методологическая культура педагогической деятельности и мышления. – М.: Экономика, 1991.
2. Бондаревская Е.В. Теория и практика личностно-ориентированного образования. – Ростов- н/Д, 2009.
3. Давыдов В.В. Теория развивающего обучения. – М.: ИНТОР, 1996.
4. Дусавицкий А.К., Кондратюк Е.М., Толмачева И.Н., Шилкунова З.И. Урок в развивающем обучении: Книга для учителя. – М.: ВИТА-ПРЕСС, 2008.
5. Соловова Е. Н. Методика обучения иностранным языкам: базовый курс. М.: Астрель, 2008. 238 с.
6. Хуторской А. В. Ключевые компетенции как компонент личностно - ориентированной парадигмы образования // Народное образование. 2003. № 2.
7. Федеральные государственные образовательные стандарты среднего профессионального образования.

УДК 372.8

ПРЕПОДАВАНИЕ ЛИТЕРАТУРЫ КАК СПОСОБ ПОЗНАНИЯ МИРА И САМОГО СЕБЯ

Криводерева Л.В., Харченко В.А.,
учителя русского языка и литературы

МАОУ «Средняя политехническая школа №33», г. Старый Оскол, Россия

В последние годы на страницах общей и педагогической печати постоянно возникают дискуссии о преподавании литературы в школе. Такое повышенное внимание общественности предмету не случайно. Вопрос об уровне преподавания литературы — это в значительной мере вопрос об идейности, нравственности, эстетической культуре подрастающего поколения. Сегодня необходимо оценить успехи и недостатки, сосредоточившись на нерешенных задачах. Главная из них — повышение воспитательной роли литературы как учебного предмета.

Сегодня значительное внимание уделено эстетическим качествам художественной литературы, благодаря которым осуществляется ее специфическое воздействие на читателей. Именно «чудодейством искусства» молодое поколение становится сопричастно подвигу отцов, заставляет читателей, зрителей сопереживать литературным и сценическим героям. К сожалению, в практике школы далеко не всегда вершится это «чудо» искусства.

Психология знает два вида восприятия: преднамеренное и непреднамеренное. В школе учащиеся имеют дело главным образом с преднамеренным восприятием искусства, организуемым учителем в рамках учебного процесса. Не всегда такое преднамеренное восприятие ложится на подготовленную почву и отвечает потребностям и интересам учеников. Задача учителя — пробудить потребность в общении с искусством, развить инте-

рес и любовь к литературе, создать такие ситуации, которые с наибольшей полнотой помогают за столкновениями — и в столкновениях — действующих лиц, за всеми словесными и несловесными средствами изображения — и через них — увидеть процессы жизни и личностную позицию автора. Чтобы осуществился акт встречи читателя с искусством, необходимо войти в условный мир, созданный талантом художника, нужен своеобразный «эффект присутствия» читателя, приятие им конфликтов, событий, изображенных в произведении, как «своих».

Художественное произведение — это целостное единство. Но целостность нельзя понимать, как неразложимость, как запрет на анализ, на размышления, на решение поднимаемых писателем философских, нравственных, политических вопросов. Наоборот, попытки интуитивно постичь творение искусства, без глубокого проникновения в его конфликты, в его идеи, ведут к искаженному и поверхностному восприятию художественных ценностей. Важно лишь, чтобы соблюдалась разумная мера анализа, чтобы назойливое комментирование не убивало свежесть восприятия, чтобы в сложном сплетении проблем, чувств, идей художественного произведения были найдены такие, которые, будучи для него существенными, характерными, вместе с тем обладали бы воспитательной силой для школьника.

Мало прочитать «Железную дорогу» Некрасова, проникнуться болью тоскующей, гневной и печальной музыки поэта, почувствовать сострадание к бесправным и обездоленным, ненависть к их угнетателям. Стихотворение Некрасова раскрывает широчайшую панораму народного труда и, поднимая актуальный для середины прошлого века и живой для последующих десятилетий вопрос о роли личности и масс, вселяет веру в непобедимость и неограниченные возможности народа. Прийти к этому выводу можно только через глубокую аналитическую работу над «непосредственным содержанием» стихотворения, с помощью абстрагирующей и обобщающей мысли.

Мало разобраться в отношениях Раскольниковых, Мармеладовых, старухи-процентщицы и других героев «Преступления и наказания», отследить волнующие эпизоды гибели Катерины Ивановны или психологического поединка Раскольникова с Порфирием Петровичем. Нужно увидеть истинные философские масштабы гигантского творения Достоевского, поднимающего вопросы эпохального значения. Но постичь всю сложность идейно-художественной проблематики романа нельзя, оставаясь на уровне его «непосредственного содержания».

Не подменяя эстетического восприятия и осмысления художественных ценностей разговорами о мировоззренческих проблемах, учителю необходимо на основе и в процессе художественного восприятия подвести учащихся к определенным обобщениям идейного, мировоззренческого плана.

Некоторые философские и социально-политические проблемы становились для русской литературы сквозными, к ним художники слова воз-

вращались неоднократно, поднимая и решая их каждый раз по-новому, в зависимости от исторических потребностей общества, конкретных жизненных условий, особенностей своих взглядов и дарования. Эти проблемы, «растворенные» в ткани художественного произведения и определяющие его пафос, тональность, индивидуальное своеобразие, в определенном объеме и освещении неизбежно возникают и перед школьниками, когда они знакомятся с классической литературой. Учащиеся, например, не могут не задуматься над вопросами о социальной детерминированности характеров, о социальной активности человека и границах человеческой воли, о месте человека в мире, о взаимоотношениях человека и общества, человека и природы.

Изучение художественной литературы — вместе с изучением других предметов — закладывает основы диалектического мышления учащихся, в частности понимание неуклонного развития жизни и всеобщей связи явлений. При глубокой и целенаправленной работе они, например, видят, как в романе «Война и мир», утверждая идею всемирного единения людей в противовес злу, эгоизму, разобщенности, Л. Н. Толстой сопрягает грандиозные исторические события и мельчайшие штрихи частной жизни человека.

Своеобразие искусства слова в том, что политические и философские идеи выступают в нем в этико-эстетическом ракурсе. Художественная литература — мощный аккумулятор нравственных идей, которые приобретают тем большую силу, что пропущены сквозь призму индивидуального сознания писателя и обращены к личности каждого читателя. В свете существенных категорий морали — добра, блага, зла, справедливости, совести, чести, долга, достоинства, счастья, смысла жизни, гражданской ответственности, трактуемых в искусстве как прекрасное, безобразное, возвышенное, героическое, трагическое, комическое, писатель изображает и оценивает людей и социальные конфликты. Вот почему обращение к вопросам нравственности, и особенно к значительным для молодежи вопросам любви, дружбы, отношений «отцов» и «детей», входит в процесс постижения художественных ценностей, если, конечно, произведения искусства рассматриваются в своей специфике, а не как иллюстрации к моральным прописям. Усиление нравственного и эстетического воздействия литературы связано с современным прочтением классики, составляющей добрую половину «школьной» литературы.

В этом смысле и Достоевский, и Шекспир с их гениальными размышлениями о человеке, о том, каким ему быть и каким не быть. Нового человека можно воспитать только раздумьями жизни, вместе с ним размышляя о том, что верно и что неверно.

Катерина Островского — русская женщина из купеческой среды 50—60-х годов XIX века. Но в литературном типе, созданном великим драматургом, отчетливо просматриваются те качества, которые делали образ Катерины шагом вперед в русской литературе и которые по-своему

близки и дороги современному читателю, — страстная жажда свободы, гордость, чувство собственного достоинства, решительность, широта натуры. Базаров — революционный разночинец определенной эпохи русской истории. Но своим трудолюбием, убежденностью, силой аналитической мысли он вызывал и вызывает сочувствие читателей более поздних времен.

В рассказе Тургенева «Муму» школьники должны увидеть картины русской жизни определенного времени. Но при этом (и на этой основе) проникаются ненавистью ко всякому угнетению, ко всякому попранию человеческого достоинства, сочувствием к людям с богатым сердцем, но тяжелой судьбы. Они должны полюбить писателя, который с такой силой раскрыл душу немого богатыря, опутанного ложью и несправедливостями. Читая и разбирая поэму Гоголя «Мертвые души», школьники смеются над помещиками, над дельцом-приобретателем, познавая темные стороны нашего далекого прошлого. Но их смех — это смех над ложью, тупостью, ограниченностью, стяжательством, культом вещи, праздномыслием, тунеядством, смех, воспитывающий доброе и очищающий душу, — для жизни в наше время, для его великих свершений.

Еще один — и важный — аспект затрагиваемой проблемы — современная жизнь, современное функционирование классических произведений. Учащиеся должны видеть, что наследие прошлого крепчайшими узами связано с современной культурой. Отсюда — необходимость внимания к новинкам литературоведения, относящимся к изучаемым писателям и произведениям, к дискуссиям по вопросам классической литературы в специальных и общих изданиях, к экранизациям и инсценировкам произведений прошлого. Изучение классики должно быть погружено в нашу современность, а не проходить как знакомство с музейными экспонатами.

Каждый из героев классической литературы связан со своим временем. Но каждый из них, решая определенные конкретно-исторические, нравственные, политические задачи, стремился к осуществлению тех целей, которые являются целями и современных поколений. Поэтому их искания, их думы и чувства, если даже изучаемое произведение отделено от нас десятилетиями, находят живой отклик в сердце современного читателя.

Чем ближе художественное произведение к нам по времени, тем больший вес, во всяком случае большую злободневность приобретают поставленные в нем проблемы. Но и тогда критерий идейно-политический, главный в оценке общественной значимости любого произведения, должен быть слит с критериями нравственными художественным. Достоинство творений искусства определяется тем, насколько глубоко они отражают то основное, существенное, чем живет страна, что стало частью личных судеб людей, насколько они правдивы и впечатляющи, насколько приобретают общественное звучание и становятся предметом горячих дискуссий, насколько способствуют воспитанию читателей.

Список использованных источников:

1. Примерная основная образовательная программа образовательного учреждения. Основная школа / [сост. Е. С. Савинов]. — М.: Просвещение, 2011. — 342 с. — (Стандарты второго поколения).
2. Сборники статей и материалов о классической литературе: Международный толстовский альманах, состав. П. Сергеевко, изд. «Книга», М. 2004.

УДК 82.0

ЭСТЕТИЧЕСКАЯ ПРИРОДА ПОЭТИЧЕСКОГО ТЕКСТА Р. РОЖДЕСТВЕНСКОГО

Кривошеева В.Н., учитель русского языка и литературы
МАОУ «СОШ №16», г. Губкин, Россия

Работа с поэтическим текстом в средней школе предполагает выявление его внутренних, имманентных уровней, которые помогают юному читателю целостно воссоздать эстетически правильную картину лирического произведения. [1] Разверстка содержательных и смысловых координат позволяет войти в более сложное текстовое пространство, что определяет новизну и актуальность исследования применительно к частному тексту, стихотворению Р. Рождественского «Давнее».

Касаясь истории написания лирического текста, следует отметить, что в 1981 году поэт посвящает его жене и музе - Алле Киреевой, детство которой, как и детство её мужа, было охвачено военным временем. Именно в восьмидесятые годы двадцатого столетия Роберт Рождественский обращается к актуальным поэтическим темам, выступая энергичным, пафосным, «боевым» продолжателем традиций В. В. Маяковского. В стихи Рождественского врывается публицистика, а вместе с ней и не утихающая память о военном детстве, которая открывает в творчестве тему войны.

Особенность композиции стихотворения-воспоминания «Давнее» заключается в том, что оно состоит из 20 строк. Стихи астрофические (без разделения на строфы) и представляют собой акцентный стих со смешанной рифмовкой (тип стихотворения: белые стихи). Произведение состоит из двух смысловых частей, содержание которых внешне достаточно простое, но форма стиха сообщает ему глубину, объемность, образную и эмоциональную выразительность. [4]

В первой части изображается образ лирического героя:

Я, как блиндаж
партизанский, травую пророс.

Лирический герой полностью сливается с личностью автора и в то же время постоянно воспринимает себя частью общего целого, сознательно стремясь выразить главные духовные запросы, опыт, порыв своих сверстников. В его монологе раскрывается главная идея произведения - чело-

веческая жизнь бесценна, а память о павших священна.

Метафора первой смысловой части «травой пророс» выступает символом мирной послевоенной жизни.

Во второй части стихотворения изображается образная картина смерти на войне. Такое построение позволило поэту подчеркнуть ощущение им жизни, увеличить сложность и масштабность ассоциаций.

Проблема кровной связи настоящего с прошлым, проблема памяти не просто ощущаются, растворяясь в самой атмосфере произведения, они предельно ярко подчеркиваются:

Но, оглянувшись,
очень
отчетливо вижу:
падают мальчики... [2]

Образ мальчиков, которые погибают на войне, собирательный. Мы не знаем их имен (они не названы), не знаем, чем они отличались друг от друга внешне и по характеру. И только детали (руки, раскинутые просто; мягкие ладони с прекрасными, длинными линиями жизни) помогают представить молодых, полных сил и любви к жизни людей.

Ключевые слова: «блиндаж партизанский», мина, «очередь» (автоматная), «кровь», - создают образ войны, который можно увидеть, «оглянувшись» назад. Но увидеть не в прошлом, а в настоящем, в том, что живет в памяти и сердце. Это своеобразие художественного времени проявилось и в использовании глагола настоящего времени «падают», что приближает читателя не только к внутреннему состоянию лирического героя, его переживаниям, но и к подвигу миллионов погибших в годы Великой Отечественной войны. [4]

Рядом с войной изображается незримый образ смерти, которая скашивает, словно молодые побеги, юные жизни. Сравнения («запнувшись за мину, как за порог», «наткнувшись на очередь, будто на ленточку финиша») помогают осмыслить нелепость смерти молодых людей на войне.

Для выражения и передачи настроения лирического героя Роберт Рождественский умело использует аллитерацию. Повторение согласных [р], [д] в 7, 8, 11, 12, 14, 16, 17 строках позволяет нам услышать голос военного времени, надорванный взрывами и канонадой, и почувствовать тревогу в сердце героя. Но в последних пяти строках мы начинаем слышать чередование: [л]-[н]-[т]-[с]-[т]-[л]-[л]-[н] и понимаем, что внутренне состояние героя становится горестным. Согласные [л], [з] в последних трех строках звучат как шум скорбных падающих капель-слез. Звук [л] символизирует «слезы» сердца о тех, кому, по словам современника поэта Александра Рабина, «пришлось ... голову сложить», «чтоб остались мы живыми».

Анафора «падают мальчики» придает художественной речи ритмичность, усиливает её эмоционально-образную выразительность, несет основную смысловую нагрузку: подчеркивает трагизм смерти молодых людей на войне.

Употребление в третьей строке стихотворения союза «но» акцентирует внимание читателя на антитезе – контрасте: мирное послевоенное время противопоставляется давнему, которому минуло уже сорок лет, времени Великой Отечественной войны. Бессоюзие в первой смысловой части и следующих за третьей строкой второй части как бы сливает время с пространством, подчеркивая мотив вечной памяти об убиенных на поле брани, сложивших головы «за други своя», за Отчизну.

Сочетание наречий «очень отчетливо» усиливает смысловое значение глагола «вижу»: в памяти героя «давнее» не только не забыто, но и ясно.

Общепотребительный эпитет «жирный чернозём» в контексте произведения воспринимается контрастно: не от плодородия он жирный, а от пролитой солдатами крови. Контрастна и метонимия «безделье», называющая в контексте «невозделывание земли».

Эмоционально-образная выразительность достигается использованием инверсии в пятой, десятой и пятнадцатой строках, которые звучат как набат:

Падают мальчики,
руки раскинув просторно,
на чернозем,
от безделья и крови
жирный.

Падают мальчики... [2]

Роберт Рождественский прямо обращается к читателю. В стихотворении нет полутонов, получувств, затаенных намеков. Ораторская размашистость неточных рифм, эмоциональная сила изобразительно-выразительных средств являются свидетельством страстного, собранного в луч, а не освещающего виденное ровным светом, чувства гражданской идентичности. Поэтому стихотворение «Давнее» врывается в современный мир из восьмидесятых годов двадцатого века ярким светом сердца поэта-гражданина, озаряющим славное прошлое нашей истории, и учит нас, поколение двадцать первого века, уважать историю, духовно возрастать, выработывая в себе чувство патриотизма, которое так необходимо в наше неспокойное время.

Список использованных источников:

1. Лотман Ю. М. Структура художественного текста // URL: http://www.adview.ru/wp-content/uploads/2020/09/Yu_M_Lotman_Struktura_Teksta. (дата обращения 07.02.2021).
2. Рождественский Р.И. Стихотворения М.: Эксимо, 2016. 245 с.
3. Сидоров Е. Течение стихотворных дней: Статьи. Портреты. Диалоги. – М.: Сов. писатель, 1988. – с. 109-119.
4. Троицкий В. Гул нашего времени: Сравнения и метафоры у Р. Рождественского // Русская речь. – 2001. - №2. – с. 43-52.

**БИЛИНГВАЛЬНОЕ ОБУЧЕНИЕ КАК СПОСОБ
СОЦИАЛЬНО- ГУМАНИТАРНОГО РАЗВИТИЯ ЛИЧНОСТИ**

Куприянова И.И., учитель английского языка

Щурова Е.В., учитель иностранного языка

МАОУ «СОШ №16», г. Губкин, Россия

В последние десятилетия в современном мире невооруженным глазом можно заметить глобальные изменения в человеческом мировоззрении. День за днем происходит дегуманизация жизни, изменяются приоритеты, и люди всё чаще во главу своего сознания ставят стремление к материальному благополучию. В связи с этим происходит снижение духовности, уровня психического благополучия и физического здоровья в целом.

Возникшая острая необходимость улучшения сложившейся ситуации привела к пересмотру программы воспитания и обучения как со стороны правительства, так и со стороны педагогов. Для успешного воспитания и формирования полноценной, конкурентоспособной и гуманной личности необходим комплекс мер, применяемых во время семейного общения, на классных часах и на уроках. Не зависимо от преподаваемой дисциплины, каждый педагог должен уметь формировать не только интеллектуальные способности в своем предмете, но и обращать внимание учащихся на природу человека, непрерывно связывать интеллект и воспитание в единое целое.

Одним из методов формирования гуманной личности является билингвальное обучение. Оно помогает учащимся осознать свою важность в мировом и культурном сообществе, а так же успешно реализовать приобретенные навыки в жизни. Знание иностранного языка является сильнейшим стимулом к профессиональному росту, формированию и укреплению уверенности в собственной важности, ориентиру не только на себя, но и на другие народы и культуры, осознание их ценности [3].

В результате возросших требований к уровню владения иностранным языком при ограниченном времени на его изучение возникла идея использования предметно-языкового интегрированного обучения. В рамках данного подхода есть вероятность смещения образовательного вектора в сторону неязыкового предмета либо непосредственно языка. Такое обучение может дополнить изучение дисциплины на родном языке, но не заменить его. При подборе материала следует учитывать сложность и лексические особенности, не допуская опережения актуального уровня. Опора на межпредметные связи позволяет учитывать интересы учащихся, их личностные особенности и предпочтения. Многообразие интернет ресурсов дает возможность школьникам оценить важность владения иностранным языком, применить свои знания на практике в соответствии с реальными личностными потребностями.

Билингвальное обучение является современным и эффективным средством создания естественных ситуаций общения на изучаемом языке. Автор данного подхода Дэвид Марш дает следующее определение: «Предметно-языковое интегрированное обучение относится к любому сфокусированному на двух предметах образовательному контексту, в котором дополнительный язык, т.е. не основной язык, на котором ведется весь курс обучения, используется как средство при обучении неязыковому предмету» [1].

Интеграция школьных предметов позволяет развивать коммуникативные навыки на основе материалов других дисциплин: географии, литературы, физики, биологии и других. Безусловным преимуществом является возможность улучшить языковую компетенцию и навыки устной речи учащихся, создать условия для эффективного общения на иностранном языке друг с другом и с носителями изучаемого языка, расширить межкультурные знания, повысить мотивацию, способствовать успешной социализации, развитию мышления и креативности [2]. Важным преимуществом данного подхода является отсутствие необходимости дополнительных часов обучения.

Следует учитывать особенности применения данного подхода на предметных уроках:

- ✓ использование одного иностранного языка в процессе изучения материала;
- ✓ преимущественное применение лексического подхода;
- ✓ визуализация и схематизация материала;
- ✓ обращение не только к специальным предметным терминам, но и к универсальным языковым единицам;
- ✓ учет уровня подготовки школьников и образовательных целей.

При очевидных преимуществах данного подхода есть вероятность возникновения определенных трудностей: необходимость дифференциации ввиду различных уровней владения языком учащимися, а так же недостаточное владение материалом смежной дисциплины учителем иностранного языка.

Однако, при правильном учете всех факторов, билингвальный подход позволит решить многие задачи образовательного процесса, создать условия для использования иностранного языка в повседневном общении и интеграции личности в международное сообщество.

Список использованных источников:

1. David Marsh The relevance and potential of content and language integrated learning (CLIL) for achieving MT+2 in Europe submitted to European Commission DG EAC in September 2002.
2. Лалетина, Т.А. Интегрированный подход и использование предметно-языковой интеграции при обучении иностранному языку. [Электронный ресурс]. URL: http://conf.sfukras.ru/uploads/3_Laletina%20T%5B1%5D.A (дата обращения 19.02.2021)

УДК 81'322.4

ARTIFICIAL INTELLIGENCE AND TRANSLATION TECHNOLOGY

Kurbatova S.A., 3st year student

Language Advisor: lecturer Belovodskaya I.I.

Belgorod State Technological University named after V.G. Shukhov Belgorod, Russia

Introduction. More than 7 billion people live on the planet Earth. One of the most important skills of a person living in a society is the ability to communicate with other participants of the society. There are at least 7,102 known languages alive in the world today. Twenty-three of these languages are a mother tongue for more than 50 million people. The 23 languages make up the native tongue of 4.1 billion people. So, according to figure 1, we can say that English is spoken in 100 countries, and Korean only in 5. Chinese will be understood in 33 countries, but Japanese speakers only in two. At the same time, Mandarin Chinese and Spanish will be the leaders in terms of the number of native speakers. It is spoken by 918 and 480 million people, respectively (figure 2).



fig. 1 Number of countries in which this language is spoken

Other statistics in the evaluation of groups of people learning a second language. Then the most numerous groups – English as a second language: more than 1500 million people. And this is quite natural since it is a simple and accessible language for business or travel. It is easy to understand and learn. Of the languages that do not belong to European languages, Chinese is most often studied – 30 million. In last place is Japanese – 3 million people [2].

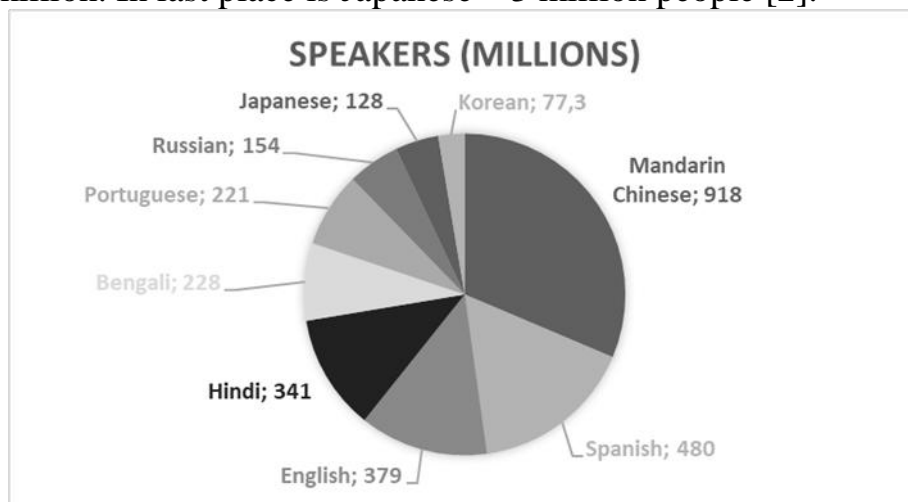

fig. 2 A world of languages - and how many speak them

fig. 3

Machine Translators categories. Since the modern world is strongly influenced by information technology, language learning, although it remains a useful way of self-development, is not always necessary. Usually, English is studied as a second language. The remainder of the foreign language are used more out of necessity, and often *Machine Translators* provide considerable assistance in this.

Classification of machine translation systems is possible according to several criteria:

- The degree of involvement of a human translator;
- The type of translation – general or specialized;
- The system architecture used.

The program is fully automated translation process the texts without any operator intervention. The following two main categories of machine translation paradigms:

- Statistical Machine Translation (SMT) - is a machine translation paradigm where translations are created based on statistical models whose parameters are derived from the analysis of bilingual text corpora (text bodies). The MT engineer builds a Translation Model using the frequency of phrases appearing the training corpus into a table. This table stores the phrase and the number of times this repeats over the entirety of the training corpus. The more frequently a phrase is repeated in a training corpus, the more probable the target translation is correct. Each phrase (stored in the Phrase Table) can range from one to five words in length [1]. This is the way the well-known service "Google Translator" works.

– Rule-Based Machine Translation (RBMT) - are based on linguistic rules that allow the words to be put in different places and to have different meanings depending on the context. Systems analyze the text and build its translation based on built-in dictionaries and a set of rules for a given language pair.

The ways of improvement. Rule-based machine translation (RBMT) solutions is a basic way, because machine translation is a kind of conversion process between the languages based on these rule sets. This concept works well with generic content, but adding new content, new language pairs, and maintaining the rule set is very time-consuming and expensive. The limitation of SMT is the training set itself: to create a usable engine, a large database of source-target segments is required. Additionally, SMT is not language independent in the sense that it is highly sensitive to the language combination and has a very hard time dealing with grammatically rich languages. This is where neural machine translation (NMT) begins “to glow”: it can look at the sentence as a whole and can create associations between the phrases over an even longer distance within the sentence. The result is a convincing fluency and an improved grammatical correctness compared to SMT.

Neural Machine Translation (NMT) is an end-to-end learning approach for automated translation, with the potential to overcome many of the weaknesses of conventional phrase-based translation systems. Recent advances in deep learning, also known as using neural machine learning, has proven to achieve state of the art results in machine translation. The moment confirming neural AI technology is the future was when Google Translate announced they had made the full switch to neural machine translation in September of 2016 [3].

One of the great changes neural machine translation brings along is that the overall language quality is much better when compared to the SMT world. This does not mean that the translation is always perfect. The ratio of good and poor translation naturally varies depending on the engine, but good engines can provide about 50% (or even higher) of good translation target text [4].

At the same time, this technology is most useful when translating such languages as Japanese, Chinese or Korean. Direct translation from German to English, for example, will happen faster in many ways, because the languages are very similar with grammar rules.

The “Chinese-Russian” translation may require some intermediate language, because the pairs - "word and context in Chinese - translation in Russian" may not be present in the original set of network training programs. Most often, the intermediate language is English. The training requires a set of data. The neural networks works better if this data is large.

For the convenience of working with translations, freelance translators and companies can use **Computer-assisted translation tool**, which are great for organizing translation work in the offices of companies. This is essentially a complete translation automation solution, a computer translation system that has a set of useful functions and is convenient to use. The main task is to reduce the time for translation of a document by machine translation, substituting ready-

made translation parts from the translation memory, automatic translation according to glossaries, automatic translation quality control, and other translation automation tools.

Computer translation systems also allow use spell checking, grammar, manage terms, use specific dictionaries, use term databases, text indexers, merge translation and source text, manage projects, translate memory, and automate translation work.

Conclusion. The using of neural networks significantly improve translation and ensure a very high level of communication between representatives of different countries, but that the technology is not perfect. Machine translations can serve as a useful tool if you need to quickly get acquainted with an unknown text. It would be logical to make efforts in the process of training neural networks and improve this technology. And only people who know several languages can properly train such a network by telling it about possible word contexts and matching rules.

The application of Deep Learning to translation, in the form of neural machine translation (NMT), is clearly the main role that AI is going to have in the translation sector in the short term. The availability of accessible open-source NMT projects has resulted in a proliferation of language services providers adding NMT to their service portfolio, perhaps as a way of demonstrating their technical prowess. That said, given the vast amount of training data required to train high-quality NMT systems, it may still take some time for NMT to have a real impact in the industry.

References

1. A Short Introduction to the Statistical Machine Translation Model – KantanMT – Machine Learning – Neural Engines – AI – Language Technology [Electronic resource] – Acces mode: <https://kantanmtblog.com/2019/04/02/a-short-introduction-to-the-statistical-machine-translation-model/> (дата обращения: 23.02.2021)
2. In graphics: a world of languages - and how many speak them [Electronic resource] – Acces mode: <https://www.scmp.com/infographics/article/1810040/infographic-world-languages> (дата обращения: 23.02.2021)
3. Neural Network AI is the Future of the Translation Industry [Electronic resource] – Acces mode: <https://syncedreview.com/2020/05/20/neural-network-ai-is-the-future-of-the-translation-industry/> (дата обращения: 03.03.2021)
4. Neural Machine Translation: the rising star | Memsource [Electronic resource] – Acces mode: <https://www.memsource.com/blog/neural-machine-translation-the-rising-star/> (дата обращения: 03.03.2021)

ПРИБЛИЖЕНИЕ ДЕТЕЙ К МИРУ ЛИТЕРАТУРЫ НА ЛОГОПЕДИЧЕСКИХ ЗАНЯТИЯХ В НАЧАЛЬНОЙ ШКОЛЕ

Лавриненко О.Б., учитель-логопед
МАОУ «СОШ № 16», г. Губкин, Россия
Лихачева М.И., учитель-логопед
МБОУ «СОШ № 15», г. Губкин, Россия

Художественная литература является мощным средством эстетического воспитания детей, расширяет их кругозор, дает образец правильного литературного языка. Она учит детей социализироваться, рекомендует как надо или не надо поступать в той или иной ситуации, учит оценивать свои и чужие поступки. Также, она развивает нравственные качества и побуждает совершать добрые поступки [1].

У детей, имеющих ограниченные возможности здоровья, в частности тяжелые нарушения речи, страдают не только устная и письменная речь. Наряду с этим, у них недостаточно развиты и высшие психические функции - мышление, воображение, внимание, память. Зачастую, такие ученики испытывают определенные трудности в овладении процессом чтения, а также в понимании прочитанного. Как показывают небольшие опросы, проведенные в начале учебного года, эти ребята с большим трудом ориентируются в мире литературы. Дети не могут вспомнить фамилии известных детских писателей, определить чьему перу принадлежит то или иное произведение или отрывок какого-либо произведения. После прочтения небольших рассказов вслух или про себя, обучающиеся испытывают затруднения передать содержание прочитанного без наводящих вопросов, не улавливают скрытый смысл произведения. Вследствие этого, можно сделать вывод, что такие ученики нуждаются в систематической и целенаправленной работе в данном направлении.

Для восполнения пробелов в формировании словарного запаса детей, можно использовать следующие этапы работы:

- составление детьми коротких предложений с заданным словом;
- составление нескольких предложений, объединенных единой темой;
- коллективный пересказ какого-либо явления или события;
- составление индивидуальных рассказов по предмету, картине и серии картин, расположенных в нужной последовательности;
- самостоятельное расположение в нужной последовательности 6-7 и более картин и составление по ним рассказа.

Рекомендуется разрабатывать и проводить несколько раз в год логопедические занятия по ознакомлению с жизнью и творчеством писателей и поэтов: «В гостях у дедушки Корнея Чуковского», «Волшебный мир героев Маршака», «Литературная страна Агнии Барто» и другие. На них ребята

познакомятся с основными фактами биографии самых известных детских писателей и поэтов, вспомнят, с какими произведениями они уже были знакомы ранее, а какие-то узнают в первый раз. На занятиях такого рода будет целесообразно предложить детям инсценировать отрывки произведений, выполнить серию заданий: «Собери картинку», «Отгадай загадку», «Доскажи словечко», «Отгадай, кто сказал», «Скажи наоборот», «Что лишнее», «Исправь ошибку художника». Рекомендуются также, к каждому занятию делать небольшую презентацию, адаптированную для легкого восприятия детям с ОВЗ. Она должна состоять из нескольких слайдов и не быть перегруженной обилием текста и излишне пестрыми иллюстрациями [3].

В логопедическом кабинете желательно иметь небольшой книжный уголок. Содержание книжного уголка может варьироваться. Например, выставка, посвященная какому-либо писателю-юбиляру или нескольким писателям-юбилярам; выставка книг, принесенных детьми из дома; серия книг нескольких авторов, но иллюстрированная одним художником; серия книг, посвященная какому-либо празднику или событию; серия книг о природе, о труде; выставка современных детских журналов и журналов советского периода. Также, экспозицию можно дополнить авторскими иллюстрированными альбомами, совпадающими с тематикой выставки или альбомами, рисунками, фотографиями и буклетами, изготовленными детьми самостоятельно или при помощи учителя-логопеда или родителей [2].

Таким образом, можно отметить, что систематическая и целенаправленная работа в данном направлении существенно расширит кругозор ребенка, окажет положительное влияние на становление его личности, а также сделает его речь более совершенной, полной и насыщенной.

Список использованной литературы:

1. Гриценко З.А. Ты детям сказку расскажи... - М.: Линка-Пресс, 2003.
2. Кузьменкова Е. Воспитание будущего читателя. – М.: Чистые пруды, 2005.
3. Леонова Л.А. Как выбрать книгу для дошкольника. – Вентана -Граф, 2004.

УДК 37.018.4

НОВАЯ ФОРМА ПОЛУЧЕНИЯ ЗНАНИЙ

Ларионова Е.И., ст. преподаватель

Губкинский филиал БГТУ им. В.Г. Шухова, г. Губкин, Россия

В последнее время обучение школьников и студентов проводилось в дистанционном формате. Применить такую форму нас вынудила корона-вирусная инфекция. Для школьников это новая форма получения знаний. Что же это за форма обучения?

В Новом словаре методических терминов и понятий (теория и практика обучения языкам) дается такая формулировка:

Форма получения образования (наравне с очной, заочной, очно-заочной и экстернатом), при которой в образовательном процессе используются традиционные и специфические методы, средства и формы обучения, основанные на компьютерных и телекоммуникационных технологиях. Основу образовательного процесса при дистанционном образовании составляет целенаправленная самостоятельная работа обучающегося, который может учиться в удобном для себя месте, по индивидуальному расписанию, имея при себе комплект специальных средств обучения и согласованную возможность контакта с преподавателем и другими обучающимися по телефону, факсу, электронной и обычной почте, а также очно. Дистанционное образование – это форма обучения, основанная на взаимодействии учителя и учащегося, находящихся между собой на расстоянии, отражающая все присущие учебному процессу компоненты (цели, содержание, организационные формы, средства обучения), реализуемые специфическими средствами информационно-коммуникационных и интернет-технологий.

Какие технологии применяются при современном дистанционном обучении и на чем оно строится? Перспективным является интерактивное взаимодействие с учениками с помощью информационных коммуникационных сетей, из которых массово выделяется среда интернет-пользователей. В 2002 году начали разработку стандарта дистанционного интерактивного обучения, который предполагает широкое применение интернет-технологий. Введение стандартов способствует углублению требований к программному обеспечению.

В чем же преимущества такого обучения? При дистанционном обучении не требуются расходы на аренду помещений, затраты на поездки к месту учебы и обратно, участник сам может планировать время, место и продолжительность уроков. Особенно важно в наше время сформировать единую образовательную сферу для корпоративного обучения. За счет применения современных средств, электронных библиотек можно повысить качество обучения.

Дистанционные образовательные технологии с использованием Сети Интернета применяются как для освоения отдельных курсов повышения квалификации пользователей, так и для получения высшего образования. Можно отметить следующие основные формы дистанционного обучения: в режиме онлайн и в режиме офлайн. Обучение через интернет обладает рядом существенных преимуществ:

- Гибкость — учащиеся могут получать образование в подходящее им время и в удобном месте;
- Дальнодействие — обучающиеся никак не ограничены расстоянием и могут учиться вне зависимости от места проживания;
- Экономичность — существенно уменьшаются затраты на дальние поездки к месту обучения.

Что думают по поводу дистанционного обучения школьные учителя? На них легла сложная задача, как преподнести материал ученикам, что бы

все смогли разобраться самостоятельно. А как сделать объективную проверку знаний? Ведь современная молодежь ушла, и умеет быстро искать информацию в сети интернет. Но что говорить, ведь все решения домашних работы есть на сайтах. В школах повысилась успеваемость. Но на самом ли деле это обстоит так?

Такая же проблема существует и в высшей школе. Не все занятия можно проводить в дистанционном формате. На занятиях по иностранному языку преподаватель должен вести диалог со студентами. Но из-за плохой интернет-связи это сделать очень сложно. Задав вопрос, получаешь ответ не сразу. Нельзя понять, кто усвоил материал, а кто не усвоил. Когда читаешь лекции, можно задать вопрос на понимание материала, но не все студенты быстро реагируют. Складывается впечатление, что тебя никто не слушает. Но есть и положительная черта в таком обучении. Студенты, которым нужно добираться к месту учебы или болеют, могут осваивать обучение без пропусков занятий.

Вот что думают вчерашние выпускники, сегодняшние первокурсники о дистанционном обучении.

Дмитрий: «Лично я считаю дистанционное обучение не очень хорошей формой обучения. Минусы подобного преподавания: во-первых, не каждому ребёнку может быть всё понятно, так как у всех разный склад ума. Ведь когда ты в школе что-то не понимаешь или что-то не получается, педагог способен детальнее разъяснить ещё раз. Дома тебе этого никто не сделает. Во-вторых сложность организации групповой работы. В-третьих, отсутствие у большинства педагогов практики и умения строить онлайн-обучение. Но есть и плюсы: появляется больше свободного времени, дети учатся самообразовываться, что важно на сегодняшний день»

Павел: «В 2020 году мы столкнулись с пандемией коронавируса, вследствие чего учебные заведения перевели на дистанционное обучение. Я провел 2 месяца обучения в таком формате и могу рассуждать о плюсах и минусах. Если начинать с плюсов, то для себя я их таки не нашел, кроме того, что с утра не нужно куда-то идти, или как в моём случае, ехать на автобусе. В остальном же все очень плохо. Нет непосредственного контакта с преподавателем, который объяснит тот или иной вопрос, поможет лучше понять тему урока. Наравне с тем, что мы сидели с утра и до обеда за компьютерами и делали задания, нам было необходимо выполнить домашнюю работу на следующий день, что было утомительно на протяжении 2-х месяцев. Пострадали не только обучающиеся, но и преподаватели. Количество материала для проверки просто не имело границ».

Дмитрий: «У дистанционного обучения есть свои плюсы и минусы. С одной стороны – не надо утром собираться на учёбу, в любой момент можно отдохнуть. Но с другой стороны без помощи учителя сложно разбираться в новом материале. Лично я столкнулся с этой трудностью. Сначала было легко обучаться дистанционно, но потом я понял, что рано радоваться. Когда начались новые темы, я стал хуже справляться с решением

заданий. Особенно это сказалось на сдаче ЕГЭ.»

Список использованных источников:

1. Новый словарь методических терминов и понятий. [Электронный ресурс] – URL: https://methodological_terms.academic.ru/407/ДИСТАНЦИОННОЕ_ОБУЧЕНИЕ, свободный, заглавие с экрана, язык – русский (дата обращения 26.02.2021).

2. Дистанционное обучение [Электронный ресурс] - URL: https://ru.wikipedia.org/wiki/Дистанционное_обучение, свободный, заглавие с экрана, язык – русский (дата обращения 26.02.2021).

УДК 372.882

**ФОРМИРОВАНИЕ ЭСТЕТИЧЕСКОЙ КУЛЬТУРЫ
МЛАДШИХ ШКОЛЬНИКОВ**

Липовская И.В., учитель начальных классов
МАОУ «СОШ № 2 с УИОП» г. Губкин, Россия

Одной из задач начальной школы является духовное становление младшего школьника на основе развития эстетического видения окружающего мира. Важно формирование эстетической культуры школьника.

Уроки литературного чтения способствуют этому, через раскрытие богатства человеческой души и природы, чувств человека, мира взаимоотношений людей. При первичном знакомстве с произведением важно, чтобы именно учитель прочитал его выразительно, эмоционально. Желательно, под музыкальное сопровождение. После прочтения не торопиться с вопросами. Пусть ученики обдумают, то что услышали. Дети сами захотят высказаться. И порой их ответы неверны, но главное, чтобы развивались их чувства, речь, мышление, эстетическая культура. [2]

На развитие эстетической культуры влияют поэтические произведения. Поэзия вызывает у детей эмоциональное настроение и эстетические чувства. Эстетическое восприятие природы помогает осмыслить жизненные наблюдения. Чем больше у детей знаний о природе, тем богаче становится их воображение. А стихотворения о природе помогают ученику обобщить наблюдения за природой, увидеть её по-другому.

В начальных классах применим педагогический приём «словесное рисование». Например: «Как бы ты нарисовал героя?», «А какой рисунок можно сделать к произведению?». «Словесное рисование» формирует воображение, мышление, развивает речь, творческие способности.

Важен педагогический приём «Использование иллюстрации». Иллюстрация помогает ребенку смоделировать фрагмент произведения. Младшие школьники учатся изучать сюжет иллюстрации, рассматривают отдельные детали и фрагменты. Иллюстрации помогают ученикам начальной школы определять настроение текста, красоту окружающего мира. Учащиеся начальной школы сравнивают иллюстрации разных художников к

одному произведению. Они объясняют, какая иллюстрация нравится больше. Они видят, чем отличаются герои, настроение на разных иллюстрациях.

Применим педагогический приём антиципации. Учитель читает рассказ не до конца, а ученики пишут продолжение сами. Текст, который сочинили дети, сравнивается с текстом автора. С помощью антиципации (догадки, мысленного предвосхищения) ученик превращается в соавтора. Этот приём можно использовать для сочинений: «Рассказ на одну букву», «Дотронемся до счастья», «Представь себя дождем», «Если бы я стал волшебником», «Салат из сказок». [2]

Педагогический приём-игра «Философский стол». Представить себя философами и выразить свои мысли по содержанию произведения. (Можно за круглым столом).

Педагогический приём «Интерпретация сказки». Описать характер главного героя до встречи и после. Рассказать сюжет сказки от имени персонажей или предметов. [2]

Приёмы «Конкурс чтецов», «Инсценировка». Художественную культуру развивают конкурсы плакатов, рисунков, открыток, праздники. Формируются творческие идеи, хорошее настроение, коммуникативные навыки. К празднику продумываются литературные композиции, номера, состязания, викторина, конкурс песен, сценических миниатюр.

Беседы об искусстве формируют эстетическую культуру. Знакомство с произведениями искусства происходит через репродукции, слайды, просмотры фильмов. Экскурсии в музеи дают знания о творчестве художника, содержании картин. Важны местные музеи, места боевой славы, важно, чтобы дети имели представление о своей малой родине, ценили и берегли ее традиции.

Важную роль в формировании эстетической культуры младших школьников играет проектная деятельность. Она позволяет сформировать у учащихся умения наблюдать, выдвигать гипотезы, определять понятия, работать с источниками информации. Чтобы проект был результативен, тема должна быть интересной. Для выбора темы можно воспользоваться игровым приемом «Тысяча почему?». Выбор темы проекта можно начать со слова «почему?». Потом работа строится по алгоритму проектной деятельности.

Интересен педагогический приём «Творческая мастерская». Важна выставка работ учеников. Дети творчески подходят к работам, обращаются за помощью к родным, общаются, листают семейные альбомы, делятся воспоминаниями о своей жизни, сочиняют стихи, готовят презентации.

Уроки изобразительного искусства формируют эстетическую культуру детей. Обучение изобразительному творчеству, знакомство с художественными произведениями и воспитание бережного отношения к наследию предков, сохранению традиций - части художественной культуры. У детей развиваются умения наблюдать и видеть красивое, необычное, в ок-

ружающей жизни. Это формирует восприимчивость, чуткость, наблюдательность. Декоративная работа приобщает к народным промыслам (росписи посуды, утилитарных изделий, народные игрушки), к миру культуры к эстетическому развитию, формированию художественного вкуса. [1]

Формированию эстетической культуры способствует посещение краеведческого музея своего города по различным направлениям: «Природа нашего края», «Из истории нашего города», «Солдатская котомка», «Наши ветераны». Это способствует воспитанию отзывчивых положительных качеств личности, доброты, спокойствию, душевным качеств.

Важна воспитательная работа в формировании эстетической культуры. Это курсы «Основы религиозных культур и светской этики» в 4 классе, это курс «Православная культура» во внеурочной деятельности со 2 по 4 класс. Важно участие в международных и всероссийских конкурсах на православную тематику, праздничные мероприятия, посвящённые Дню народного единства, дню матери, Рождеству Христову, Дню православной книги, Пасхе, Дню славянской письменности и культуры, Дню семьи, любви и верности, Дню учителя. В школьных библиотеках могут быть организованы тематические выставки православной литературы, дискуссионные площадки по актуальным вопросам духовной жизни современного общества, проводятся встречи представителей Церкви с педагогами, родителями и учащимися. Этические беседы совместно со служителями Церкви способствуют приобретению нравственных знаний, ведь строятся на анализе и обсуждении конкретных фактов и событий из повседневной жизни ребят, примеров из художественной литературы, кинофильмов. Эти подходы способствуют формированию у младших школьников правильных оценок и суждений о нравственных поступках. Это формирует эстетическую, общую культуру человека.

Очень важны в формировании не только эстетической культуры, но и общей, экскурсии на природу. Они проводятся с учащимися различных возрастных групп. Такие экскурсии дают учителю возможность воспитывать у школьников чувство любви к Родине, учить их бережному отношению к её достоянию – природе.

Вся эта работа формирует интерес младших школьников к творческой деятельности, повышает уровень оценки окружающей действительности и способствует формированию эстетической культуры. Идёт духовное становление младшего школьника на основе развития эстетического видения окружающего мира, его эмоционально-образного постижения. Закладываются основы эстетической и общей культуры школьника, определяется его будущее.

Список использованных источников:

1. Воронов, В.А. Воспитание красотой: об эстетической воспитанности школьников. // В.А. Воронов - Начальная школа. - 2002. - №5.
2. Смелкова, З.С. Литература как вид искусства./ З. С. Смелкова - Москва - Флинта, Наука - 2007.

**КОММУНИКАТИВНЫЙ АСПЕКТ ПРОФЕССИОНАЛЬНОЙ
ДЕЯТЕЛЬНОСТИ ПРЕПОДАВАТЕЛЯ ПОСТДИПЛОМНОГО
ПЕДАГОГИЧЕСКОГО ОБРАЗОВАНИЯ**

Луценко Е.А., канд. филол. наук,
заведующий кафедрой менеджмента образования и психологии,
Воронцов С.Ю., ст. преподаватель
*ГОУ ДПО «Донецкий республиканский институт дополнительного
педагогического образования», г. Донецк, ДНР*

Постановка проблемы. Развитие системы образования актуализирует решение проблемы оценки профессионализма педагога, уровня его профессиональной компетентности, перспектив роста, возможностей профессионального совершенствования. Ключевым аспектом педагогической деятельности является общение. От умения педагога эффективно строить общение во многом зависит результат образовательного процесса. Эффективная реализация коммуникативной функции возможна при наличии у педагога готовности к ее выполнению, включающей определенные ценности, мотивы, знания, умения, способности, навыки, качества, опыт, которые в совокупности определяют коммуникативную компетенцию как интегративное свойство личности педагога.

Педагогическая коммуникация в постдипломном педагогическом образовании – это многоплановый процесс организации, установления и развития обмена информацией, взаимопонимания и взаимодействия между преподавателями учреждений дополнительного педагогического образования и обучающимися педагогами, обусловленный целями и содержанием их совместной деятельности [3].

Анализ исследований и публикаций. Одними из первых исследовать педагогическое общение как процесс восприятия и понимания информации стали А. Бодалев, В. Куницына и др. Роль педагогического общения для создания положительного образа педагога, подтверждения его профессиональной способности среди других компонентов образовательного процесса является весомой. Это обусловлено многими причинами, но основные заключаются в том, что растет информационный статус обучающегося, а статус педагога в отдельных случаях остается на визуальном уровне, о чем свидетельствуют исследования В. Кан-Калика, А. Мудрика и др. Н. Кузьмина, В. Кан-Калик, А. Мудрик и др. в своих исследованиях доказали, что общение является важнейшим профессиональным инструментом педагогической деятельности.

Несмотря на наличие значительного количества научных исследований процесса педагогического общения, дальнейшего изучения требует проблема особенностей и функций коммуникативного взаимодействия

преподавателя и обучающихся педагогов в системе постдипломного педагогического образования.

Целью статьи является освещение вопросов коммуникативного взаимодействия между педагогами постдипломного педагогического образования и обучающимися педагогами в условиях работы преподавателей как коучей, тьюторов, фасилитаторов.

Изложение основного материала. Одним из существенных аспектов педагогической коммуникации является постоянное взаимодействие педагогов постдипломного педагогического образования (преподавателей) и обучающихся педагогов. В процессе этого взаимодействия происходит личностный рост и творческое обогащение обеих сторон коммуникативного процесса, в рамках которого ведущая роль принадлежит преподавателю, функции которого имеют специфические качества и признаки, а личностные психологические характеристики способны влиять как на образовательный процесс в целом, так и на личностное развитие каждого обучающегося педагога [2]. По статусу педагог постдипломного педагогического образования и обучающиеся педагоги действуют с разных позиций: преподаватель организует взаимодействие, а обучающийся воспринимает, привлекается к нему. Для того чтобы обучающийся педагог стал активным участником педагогического процесса, необходимо обеспечить субъект-субъектный характер педагогических отношений, который заключается в равенстве психологических позиций, взаимной гуманистической направленности, активности преподавателя и обучающихся, взаимопроникновении их в мир чувств и переживаний, готовности к принятию аргументов собеседника, взаимодействия с ним. Главными признаками педагогического общения на субъект-субъектном уровне является личностная ориентация собеседников (способность видеть и понимать собеседника), равенство психологических позиций собеседников (недопустимо доминирование преподавателя в общении, он должен признавать право обучающегося на собственное мнение, позицию), проникновение в мир чувств и переживаний, готовность принять взгляды собеседника (общение по законам взаимного доверия, когда партнеры вслушиваются, разделяют чувства друг друга, сопереживают), нестандартные приемы общения (отход от чисто ролевой позиции преподавателя) [1].

Итак, педагогическое общение является полифункциональным явлением. Кроме коммуникативного аспекта (обеспечения обмена информацией и отношения собеседников друг к другу), можно выделить перцептивный аспект – сопереживание, познание личности, самоутверждение и интерактивный аспект, а именно продуктивное взаимодействие участников педагогической коммуникации.

В педагогическом процессе коммуникация выполняет следующие функции: *контактную* (установление контакта как состояния обоюдной готовности к приему и передаче содержания взаимосвязи); *информационную* (обмен сообщениями: прием, передача информации, обмен мнениями,

замыслами, решениями и т.д.); *побудительную* (стимуляция активности партнера по коммуникации, направление его на определенные действия); *координационную* (взаимное ориентирование и согласование действий для организации совместной коммуникативной деятельности); *познавательную* (восприятие, осмысление содержания информации, познание внутреннего состояния собеседника, понимание и изучение окружающего мира, личности, коллектива, себя); *экспрессивную* (возможность доступно, интересно и эмоционально выразительно передавать знания, формировать умения и навыки; пробуждение в партнере необходимых эмоциональных переживаний («обмен эмоциями»)); *установления отношений* (осознание собственного места в системе ролевых, статусных, деловых, межличностных и других коммуникативных связей); *организации воздействия* (изменение состояния, поведения, уровня коммуникативных знаний, умений, опыта, ценностно-мотивационной сферы собеседника и т.п.); *управленческую* (управление своим поведением, влияние на других людей).

Признаками эффективной речевой коммуникации является достижение поставленных целей, успешность преодоления препятствий, которые могут возникнуть на их пути и налаживание межличностных отношений. Признаками и причинами неудачной языковой коммуникации преподавателя можно считать коммуникативный сбой, коммуникативный провал, препятствие эффективности общения (так называемые «коммуникативные барьеры»), различного рода ошибки, слишком большую метафоричность, неточность выражения мнения, паузы, алогизмы, непоследовательность, обман, незнание особенностей языковой компетенции адресата, расхождение объема внутреннего словаря у коммуникантов, расхождение их концептуальных систем, различные психические особенности коммуникантов (эмоциональность, характер, темперамент, образ мышления), расхождение их стратегий речевой тактики, поведения, наконец, внешние препятствия [4].

Деятельность педагога системы постдипломного педагогического образования является непрерывным процессом решения различных задач и реализуется через: *преподавание* (управление преимущественно познавательной деятельностью обучающихся); *воспитательную деятельность* (организацию воспитательной среды и управление разнообразными видами деятельности обучающихся педагогов, в частности, познавательной, с целью их гармоничного развития); *деятельность по самообразованию и профессиональному самовоспитанию*; *управленческую деятельность* (деятельность руководителей структурных подразделений учреждений постдипломного педагогического образования); *методическую деятельность* (деятельность по изучению достижений психолого-педагогических наук и передового педагогического опыта); *научно-исследовательскую деятельность* (организационно-педагогическое и научно-методическое сопровождение деятельности педагогов-экспериментаторов). При этом преподавателям системы постдипломного педагогического образования

необходимо учитывать темпы роста объемов информации, новые уровни образовательной коммуникации и новые тенденции в понимании роли педагога в образовательном процессе.

Современные реалии образовательной системы определили роль преподавателя системы постдипломного педагогического образования не только как наставника и источника знаний, но и как *коуча, тьютора, фасилитатора* индивидуальной образовательной траектории педагога.

Коучинг определяют как творческое партнерство, позволяющее реализовать личностный и профессиональный потенциал человека. Его цель – постоянные когнитивные, эмоциональные, поведенческие изменения, которые будут способствовать достижению целей и увеличению производительности. Феномен *педагогического коучинга* заключается не только в его учебных возможностях, но и в формировании социальной культуры саморазвития и самосовершенствования обучающихся педагогов.

Тьюторское сопровождение – это педагогическая деятельность преподавателя по индивидуализации образования, направленная на выявление и развитие образовательных мотивов и интересов обучающегося педагога, поиск образовательных ресурсов для создания индивидуальной образовательной программы, на работу с образовательным заказом современных образовательных организаций, формирование образовательной рефлексии обучающегося педагога.

Педагогическая фасилитация – специфический вид педагогической деятельности преподавателя, имеющий целью помогать обучающемуся педагогу в осознании себя как самоценности, поддерживать его стремление к саморазвитию, самореализации, самосовершенствованию, способствовать его личностному росту, раскрытию способностей, познавательных возможностей, актуализировать ценностное отношение к людям, природе, национальной культуре на основе организации гуманистического, диалогического, субъект-субъектного общения, атмосферы безусловного принятия, понимания и доверия.

Общение преподавателя с обучающимися педагогами при таких условиях приобретает специфический формат, поскольку есть существенные различия в форме работы педагога (преподавателя) и тьютора (фасилитатора, коуча). Педагог (преподаватель) знает ответы, знает, как правильно к ним подвести, и это является частью профессии. У тьютора (фасилитатора, коуча) другие цели, другой стиль и повод для общения. Основной задачей преподавателя является непосредственное *управление образовательным процессом*, тогда как тьютор (фасилитатор, коуч) *поддерживает обучение и сопровождает самообразование*. Преподаватель отвечает за передачу определенной суммы знаний, а тьютор (фасилитатор, коуч) только участвует в поиске знаний, постоянно формируя индивидуальную ответственность за полученные знания. Основным инструментом достижения преподавателем образовательных результатов является использование методик преподавания, в то время как тьютор (фасилитатор, коуч) опирается на по-

стоянную рефлексию опыта самообразования.

Выводы. Коммуникативное взаимодействие между преподавателем системы постдипломного педагогического образования и обучающимися педагогами приобретает новое значение. Преподаватель не только транслирует информацию и осуществляет учебную функцию, но и должен помочь обучающемуся педагогу выстроить свою образовательную траекторию, выявить образовательные мотивы, индивидуальные способности, запросы. С помощью разных коммуникативных средств преподаватель может осуществлять разного рода образовательные воздействия на обучающегося педагога. При таких условиях участники коммуникативного взаимодействия приобретают равные условия общения.

Список использованных источников:

1. Андреева, Г. М. Социальная психология. Учебник для высших учебных заведений / Г. М. Андреева. – Москва : Аспект Пресс, 2001. – 378 с.
2. Зимняя, И. А. Педагогическая психология / И. А. Зимняя. – Ростов-на Дону : Феникс, 2002. – 480 с.
3. Леонтьев, А. А. Педагогическое общение / под ред. М. К. Кабардова. – Москва; Нальчик, 2003. – 367 с.
4. Маркова, А. К. Психология профессионализма / А. К. Маркова. – Москва : Международный гуманитарный фонд «Знание», 1996. – 312 с.

УДК 37

ПРОБЛЕМЫ ОБРАЗОВАНИЯ НА СОВРЕМЕННОМ ЭТАПЕ

Манина Т.А., учитель начальных классов
МАОУ «СОШ № 16», г Губкин, Россия

В 2020 году президентом Российской Федерации В.В. Путиным был подписан указ о национальных целях развития нашей страны на период до 2030 г. Цель в области образования такова: Россия должна войти в десятку стран – лидеров по школьному образованию. По – мнению директора Центра экономики непрерывного образования РАНХ и ГС Т. Клячко «цель вполне достижима». Российские школьники успешно справляются с заданиями международных исследований: на понимание текста обучающимися на начальной ступени образования (PIRLS) и на проверку качества математического и естественнонаучного образования обучающимися четвёртых и восьмых классов (TIMMS). Проблема возникла с международным исследованием PISA, задания которого предполагают проверку умений пятнадцатилетними школьниками применять свои знания на практике. Поэтому на современном этапе начального школьного образования актуальными являются такие вопросы: обучающиеся не в полной мере владеют навыками смыслового чтения, у них не сформирован навык в решении задач, требующих анализа, обобщения; современные школьники не умеют высказывать предположения и приводить аргументы в защиту своих предположений; многие учащиеся не справляются с задачами на ин-

терпретацию информации: при решении задач учащиеся не используют метод моделирования. С введением ФГОС НОО 2009 года в курсе математики появился новый раздел – «Работа с информацией». При проведении учебных занятий учителями используются разные типы учебных текстов: информационно – содержательный, инструктивный, справочный. Читательскую грамотность необходимо формировать при работе с текстовыми задачами. Условие задачи, как правило, – это описание житейской или жизненной ситуации. В педагогических исследованиях выявлено, что тексты математических задач имеют лингвистические особенности, которые с трудом воспринимаются младшими школьниками. Нередко авторы учебников при составлении условия задачи используют сложные синтаксические конструкции, причастные и деепричастные обороты. Сюжет задач не соответствует жизненному опыту обучающихся начальной ступени образования. Поэтому анализ условия задачи необходимо соотносить с вопросом. Ответом на вопрос задачи является решение проблемной ситуации. При решении задач вида «Укладка плитки» необходимо знать формулу нахождения площади фигуры, имеющей правильную форму (квадрат, прямоугольник), умение пользоваться формулой, переводить единицы измерения площади, умение рассчитать количество плитки данного вида на необходимую площадь. «В квартире ремонт. Отцу с сыном нужно выложить плиткой пол на кухне. Размеры плитки – 3м x 3м (300см x 300см). Было решено приобрести в магазине плитку квадратной формы со стороной 30 см. Сколько таких плиток надо приобрести?»

- 1) $300\text{см} \times 300\text{ см} = 90\ 000$ (кВ. см) площадь кухни
- 2) $30\text{ см} \times 30\text{ см} = 900$ (кВ. см) площадь одной плитки
- 3) $90000 : 900 = 100$ плиток

Задание второго вида «Природное сообщество – аквариум». Аквариум – это искусственное природное сообщество, в котором обитают животные и растения. Обычно аквариум изготавливают из стекла. Высота и ширина аквариума равны. Длина превышает высоту в 2 раза. Аквариум имеет длину 1000 мм. Для конструирования аквариума нужно пять стёкол: передняя и задняя стенки, две боковые стенки и одно дно. Определи площадь стекла, необходимого для того, чтобы изготовить аквариум. Ученик должен на бумаге воспроизвести модель аквариума. Объёмное геометрическое тело, имеющие три единицы измерения: длину, ширину и высоту. Интерпретация данных задачи необходимо занести в таблицу, рассмотреть соотношение величины и данного размера.

Стекло	длина	ширина	высота	площадь
передняя	1000		500	500 000 кв.мм
Задняя	1000		500	500 000 кв.мм
Боковая		500	500	250 000 кв. мм
Боковая		500	500	250 000 кв. мм
Дно	1000	500		500 000 кв. мм
				2 000 000 кв.мм
				2 квадратных метра

Задание третьего вида предполагают формирование финансовой грамотности : упражнения на различие монет, купюр разного достоинства, на перевод рублей в копейки и обратно. Рассмотрим задание Всероссийской проверочной работы по математике: «Цена тетради 2 рубля 50 копеек. Сколько таких тетрадей Маша может купить на 30 рублей?». Ученик должен знать: понятия величин «цена», «количество», «стоимость», взаимосвязь между этими величинами. Чтобы найти количество нужно стоимость разделить на цену. Ученик должен уметь перевести рубли в копейки 2 рубля 50 копеек = 250 копеек, 30 рублей = 3000 копеек. При делении 3000 на 250 получается остаток. Упражнения данного вида направлены на формирование навыков учащихся: планировать покупку, рассчитывать стоимость покупки и умение находить сдачу от совершённой покупки. Эти задания направлены на формирование способности обучающихся на начальной ступени образования уметь находить среди многообразных житейских проблем и ситуаций задачи математического содержания. В настоящее время в нашей школе реализуется региональный проект по формированию функциональной грамотности младших школьников.

Список использованных источников:

1. Виноградова Н.Ф. Функциональная грамотность младшего школьника: книга для учителя.- М:Российский учебник: Вентана – Граф, 2018 – 288с.

УДК 811

ПСИХОЛОГИЧЕСКИЕ ОСНОВЫ ИЗУЧЕНИЯ ДВУХ ЯЗЫКОВ

Машкина Н.В., учитель-логопед

МАОУ «Гимназия № 6», г. Губкин, Россия

Степанова Е.И., учитель-дефектолог

МБОУ «СОШ № 13 с УИОП», г. Губкин, Россия

*С каждым новым языком
вы проживаете новую жизнь.
Если вы знаете только один язык,
вы живёте всего один раз.*

*Чешская пословица
Для изучения языка гораздо важнее
свободная любознательность,
чем грозная необходимость».*

Святой Августин

Процессы обучения и воспитания, имеющие огромное значение для становления личности ребёнка, неразрывно связаны с процессом развития

нервной системы. Развитие как процесс биологический во многом зависит от генетических факторов. Но оно же находится под воздействием самых разнообразных факторов внешней среды: климатические, коммунально-бытовые, семейные традиции, национальные обычаи, ближайшее окружение и т.д. По современным расчётам человеческий мозг может вместить примерно 3 – 8 петабайт информации. Это означает, что каждый из нас смог бы запомнить всю информацию, содержащуюся в миллиардах томов. Из имеющихся в мозгу 86 миллиардов нейронов человек использует лишь 4 %. Образно говоря, в коре головного мозга человека заключено столько мыслительной энергии, сколько физической энергии в атомном ядре. Это первая информация к размышлению.

Жил в XV веке во Франции поэт и бродяга, человек беспутный и пропащий, быть может и разбойник, но смелый и беспощадный по лжи и лицемерию, Франсуа Вийон. Ему принадлежат строки:

*Я знаю, как на мёд садятся мухи,
Я знаю Смерть, что рыщет, всё губя,
Я знаю книги, истину и слухи,
Я знаю всё, но только не себя.*

Речь идёт у нас с вами об изучении иностранного языка. Но это тоже проблема и познания себя, и желания, и способности к иностранному языку. Давайте поразмышляем. Может быть диагностика способности к изучению иностранного языка. У меня такой диагностики нет. Но я могу проверить фонематический слух.

Большое значение имеет желание. При желании можно многое, потому что это идёт на эмоциональном уровне. Чтобы у ребёнка появилось желание изучать иностранный язык, его надо влюбить в предмет. А это уже мастерство учителя, преподавателя. Проблему составляет заучивание иностранных слов. А сколько иностранных слов можно запомнить сразу? 5? 10? 25? Возможности мозга – от 30 до 150 слов незнакомого языка в течение одного урока. Есть несколько методов.

1. Метод фонетических (звуковых) ассоциаций. Суть метода – в удачном подборе созвучных ассоциаций к запоминаемому слову. Недостаток – возможность ошибок в произношении.

2. Метод «Оживления» развивает фантазию, образное мышление. Ученикам приходится придумывать не только интересный связный рассказ, связывающий созвучные слова и перевод иностранных слов, но и уметь представить рассказ в зрительных образах.

3. Метод Соощущений позволяет усилить представления. Известно, что у музыкантов бывает «цветной» слух, они видят цвет музыки (Александр Николаевич Скрябин, Микалоюс Константинас Чюрлёнис). Воспользоваться этим методом могут те, кто от природы имеет яркое воображение. Советский журналист, репортёр Соломон Вениаминович Шерешевский легко запоминал слова любого незнакомого ему языка, превращая слова в эйдетические образы, чувствуя при этом шероховатость, цвет, за-

пах, звук.

4. Метод Вхождения. Само название подсказывает – войти внутрь. Этот метод помогает малышам с развитым воображением.

5. Метод автобиографических воспоминаний. Использует ассоциации с реально пережитыми событиями.

6. Метод последовательных ассоциаций применяется при запоминании последовательности слов. Суть в том, что память удерживает не сами слова, а ассоциации, которые они вызывают. А сюжет рассказа позволяет правильно воспроизвести последовательность слов.

7. Метод Трансформации (применяется при запоминании иероглифов).

8. Метод отстранённости.

-Angel – удочка. Ангел сидит на берегу реки с удочкой.

-Bellen – лаять. Белая собака громко лает.

-Birke – берёза. Бирки висят на вешалке, сделанной из берёзы.

-Bettuch – простыня. Белый петух на простыне.

-Kiste – ящик. В ящике художник держал много кистей.

-Rad – колесо. Я рад, что купил колёса по скидке.

-Rasten – отдыхать. Раскрыл тент, чтобы отдыхать.

-Kostbar – драгоценный. В баре играли в кости на драгоценные вещи.

-Welken – вянуть. Велосипед с кенгуру упал в цветы, и они стали вянуть.

-Zeder – кедр. Ценное дерево кедр.

-Graben – канава. Воры ограбили магазин и спрятались в канаве.

-Insel – остров. Иней опустился на зелёный остров.

Несколько слов о лингафонном обучении. Оно не оправдало возлагавшиеся на него надежды. Причин много, но главная кроется в самой технологической основе. Эта система не может служить для формирования речевых навыков, а лишь для прослушивания. Ученик не может регулировать темп, степень синтаксической сложности и т.д. Система игнорирует индивидуальные особенности учеников, порождает психологический дискомфорт.

Учителя иностранного языка отработывают такой подход – когда начальный этап обучения обеспечивает устойчивую автоматизацию речи на ограниченном материале (словаре). Тем самым создаётся прочная база для последующего быстрого усвоения нового языкового материала. При таком подходе формируется своеобразное ядро, из которого как живой организм без видимых усилий вырастает и быстро развивается уверенное владение иностранным языком.

Мы живём в ньютоно-картезианской модели общества. И изучение иностранного языка тоже характеризуется физико-математическим анализом, т.е. является условно точной наукой. Поэтому слова «эксперимент», «опыт» здесь употребимы. Это первая психологическая особенность.

Сегодня английский язык тесно взаимодействует с рядом смежных

наук: общей педагогикой, общей психологией, психологией речи, логикой, языкознанием, акустикой речи, теорией информации, математикой, теорией коммуникации, кибернетикой и т.д. И у нас в школе идёт естественный эксперимент. Мы все участники эксперимента. В наших условиях изучение второго иностранного языка – это вторая особенность. И мы должны совместить требования времени с психологическими основами. Мы начали с головного мозга, поэтому – возможность есть.

И есть установка – ко второму иностранному языку приступают только тогда, когда первый доведён до твёрдо отработанных навыков.

«Лишь усвоив в возможном совершенстве первоначальный материал, то есть родной язык, мы в состоянии будем в возможном же совершенстве усвоить и язык иностранный, но не прежде»

(Ф. М. Достоевский).

УДК 377.354

СОЦИАЛЬНОЕ ПАРТНЕРСТВО КАК ИНСТРУМЕНТ ПОВЫШЕНИЯ КАЧЕСТВА ОБРАЗОВАНИЯ

Мелихова О.Н., методист, преподаватель

Репина С.А., заместитель директора, преподаватель

ОГАПОУ «Губкинский горно-политехнический колледж», г. Губкин, Россия

Социальное партнерство является мощным средством повышения эффективности профессионального образования, обеспечивая связь образовательных услуг с экономической жизнью и сферой труда и обеспечивая необходимый баланс спроса и предложения квалификаций, умений и компетенций на рынке труда.

В «Концепции модернизации российского образования» определена основная цель профессионального образования – подготовка квалифицированного, конкурентоспособного на рынке труда работника, готового к постоянному росту, социальной и профессиональной мобильности. Качество образования становится главным механизмом решения целого комплекса социально-экономических проблем. На наш взгляд, без эффективной системы социального партнёрства решить обозначенную цель невозможно.

В числе социальных партнёров ОГАПОУ «Губкинский горно-политехнический колледж» - учреждения общего образования (школы округа), базовые предприятия, учреждения города.

Введение предпрофильной подготовки и обязательного профильного обучения в школах, лицеях, гимназиях становится основой успешного взаимодействия колледжа и общеобразовательных учреждений. В течение 4 лет успешно реализуется колледжем программа предпрофильной подго-

товки школьников. Выставки, дни открытых дверей, приглашение школьников для участия в студенческих конференциях, организация экскурсий в лаборатории и мастерские колледжа - всё это важные шаги на пути формирования грамотного абитуриента, осознанно выбирающего профессию, специальность, учебное заведение. Студенты колледжа участвуют в презентационных мероприятиях для школьников, работая по технологии «равный – равному».

За 2019 год было проведено 12 мастер-классов для учащихся школ, в 2020 году данные мероприятия не проводились в связи с пандемией COVID -19. В 2021 планируется проведение ряда мероприятий по профориентационной работе по реализуемым профессиям и специальностям в колледже.

Одной из самых эффективных форм социального партнерства является реализация проектов в рамках профессиональной деятельности.

В период с 03 июня - по 24 июня 2019 года был разработан и реализован проект «Создание сетевого летнего профильного лагеря для школьников на базе ОГАПОУ «Губкинский горно-политехнический колледж» в рамках приоритетного направления развития ПОО «Совершенствование качества воспитательного процесса, обеспечивающего создание условий для ранней профориентации и самоопределения в выборе будущего профессионального пути школьников, социализации и самореализации обучающихся колледжа»

В результате реализации данного проекта:

- разработаны и реализованы новые деятельностные формы профориентационной работы по вопросам раннего профессионального самоопределения учащихся;

- подтверждена эффективность практики внедрения в деятельность колледжа модели сетевого взаимодействия в рамках системы «школа-колледж»;

- повышен уровень мотивации и осознанности школьников при выборе профессии (специальности).

В колледже функционирует Центр инсталляции профессий, в рамках работы которого реализуется программы обучения школьников работу. профессии по семи направлениям: слесарь по ремонту автомобилей, кондитер, повар, электромонтер по ремонту и обслуживанию электрооборудования, швея продавец, электросварщик. В 2020 году обучалось 582 человека. В сравнении с 2019 годом количество увеличилось на 72 человека или 12,3% (прежний показатель - 510 человек). В 2021 году в колледже обучается 590 человек, что на 8 человек больше, чем в предыдущем году.

Также наше учебное заведение осуществляет социальное партнерство с многими предприятиями Губкинского городского округа. Для эффективного выбора социальных партнёров колледжем проводился постоянный мониторинг рынка труда. Наше учебное заведение является многопрофильным образовательным учреждением, поэтому не может ориентиро-

ваться на стандарты подготовки кадров в одной какой-либо одной отрасли. Традиционно самым значительным направлением взаимодействия с предприятиями является организация производственной практики. Основные предприятия, на которых обучающиеся колледжа проходили практическое (дуальное) обучение - это АО «Лебединский ГОК», АО «Комбинат КМАруда», ИП Чеерчиев кафе «Садко», ООО «ГЗ ЖБИ»; ООО «КМАжилсервис»; корпорация «Гринн» гипермаркет «Линия», ресторан Свадебный; ООО ГК «Лебедь»; Филиал ПАО «МРСК Центра» - «Белгородэнерго» и многие другие.

Именно на производстве идет закрепление и углубление знаний, полученных студентами в процессе теоретического обучения, приобретение необходимых умений, навыков и опыта практической работы изучаемой специальности, осваиваемой профессии. Предприятия предоставляют студентам в соответствии с получаемой специальностью или профессией для прохождения производственных практик рабочие места, с оплатой или без оплаты – в зависимости от направления подготовки и готовности обучающихся самостоятельно выполнять трудовые функции.

Также на якорном предприятии АО «Лебединский ГОК» создаются условия для переподготовки (стажировки) педагогических работников, занятых в профессиональном образовании, осуществляется содействие в создании учебно-материальной базы как на предприятиях, так и в колледже.

В 2020 году проводился мониторинг обучающихся выпускных групп, который позволял планировать занятость, трудоустройство и дальнейшее сопровождение карьеры выпускников.

В колледже планомерно работает Центр содействия трудоустройства выпускников. Центр обрабатывает данные по мониторингу трудоустройства выпускников, проводит профориентационную работу, активно ищет новых работодателей, которые готовы сотрудничать с колледжем на долгосрочной основе. В этом направлении колледж активно сотрудничает с «Губкинским центром занятости населения». Работники центра принимают участие в Днях открытых дверей, проводимых в учебном заведении, разъясняют обучающимся специфику деятельности их организации. На сайте колледжа имеется ссылка на поиск имеющихся вакансий по г. Губкину и Губкинскому округу. Анализ полученной информации позволяет провести мониторинг востребованных профессий и специальностей.

Таким образом, в конечном результате система социального партнерства способствует повышению качества образования, организации эффективной профориентационной работы, прохождению производственной практики (дуального обучения) обучающимися, повышению квалификации преподавателей, а также трудоустройству выпускников и закреплению их на рабочих местах предприятий – партнеров.

Список использованных источников:

1. Анисимов В. П. Педагогическая практика. — Тверь.: Мир книг, 2006. — 200с.
2. Федеральный закон от 29 декабря 2012 г. № 273-ФЗ «Об образовании в Российской Федерации», глава 5, статья 48 п.1, статья 76.

ПРИЧИНЫ ВЕРБАЛЬНЫХ ДЕВИАЦИЙ В СРЕДЕ УЧАЩЕЙСЯ МОЛОДЕЖИ: СОЦИОЛОГИЧЕСКИЙ АНАЛИЗ

Могутова О.А., старший преподаватель
БГТУ им. В.Г. Шухова, г. Белгород, Россия

С развитием общества происходит появление новых социокультурных девиаций в среде молодежи как положительных (творчество, предприимчивость), так и отрицательных (преступность, наркотизация). Социологи утверждают, что девиация и преступность необходимы, т.к. они способствуют усилению социальной интеграции, где часть общества нарушает общепринятые нормы, а другая часть – осуждает их [1].

В ходе социологического исследования студентами г. Белгорода был сделан акцент на такие девиации как злоупотребление алкоголем, делинквентное поведение (воровство, наркомания). Наиболее распространенным отрицательным явлением в вузах, профессиональных учебных заведениях и средних учебных заведениях было названо употребление ненормативной лексики, которая для большинства становится нормой в настоящее время [2].

Называя основные факторы употребления нецензурных выражений, учащиеся разных курсов указали на такие причины, как «общественный кризис» (29,1%) – 2 курс, «общее ухудшение человеческих взаимоотношений», «падение нравов» – 1, 3 и 4 курсы. О потребности «выплеснуть положительные эмоции» – 40,1% говорят студенты младших курсов, в то время как четвертый курс представил нулевой показатель. Об общем ухудшении человеческих взаимоотношений говорят учащиеся всех курсов обучения. Эти значения говорят о том, что не только взрослые, но и подрастающее поколение замечает, что кризис в стране повлиял так, что в обществе ухудшились взаимоотношения, которые и влияют отрицательно на вербальное поведение.

О подражании взрослым говорит 1 курс (30,6%). Учащиеся первого курса находятся в том возрасте, когда им уже хочется выглядеть и вести себя как взрослые, используя грубые нецензурные выражения «как взрослые». По их мнению, бранная лексика вводит их во взрослую жизнь, делает их равными со всеми. В то же самое время мы видим, что учащиеся старших курсов (5,1%) дают более низкий показатель ответа на этот вопрос, т.е. они понимают, что употребление нецензурной лексики никак не может сделать их взрослее.

В большинстве случаев, люди употребляют бранную лексику, когда попадают в стрессовую ситуацию (или так ее воспринимают). Именно при стрессе у человека падает уровень интеллекта (т.е. «как бы» закрывается словесно-логическое мышление и основной лексикон), он становится уязвимым психологически и поэтому автоматически запускаются психологи-

ческие защиты. В данном случае нецензурная брань в стрессе, на эмоциях, и будет защитой психики, срабатывая как вспомогательный механизм [3].

Согласно анализу опроса, наиболее распространенным местом употребления сквернословия для младших курсов является круг друзей (34,7%). С точки зрения респондентов, ругаться матом в кругу друзей – это часто считается весело, чувствуется раскованность, освобождение от обычных социальных ограничений. Для старших курсов такими местами являются учебные заведения (33,3%), общественные места (37,5%), общественный транспорт (27,8%).

Мат служит способом освобождения от обычных социальных ограничений, выбросом отрицательных эмоций. Матерное слово помогает подчеркнуть важность слова или фразы. Матом демонстрируют открытость, честность и общительность [4].

Обсуждая употребление нецензурной лексики в учебных заведениях, можно сделать вывод, что респонденты употребляют её для усиления эффекта высказывания мысли, в кризисных ситуациях, для выражения глубины чувства, считая себя взрослыми. В какой-то степени, это происходит из-за неуверенности, неуравновешенности, неудовлетворенности собой.

Что касается общественных мест и общественного транспорта, учащиеся отмечают редкое употребление сквернословия.

Респонденты отмечают, что нецензурную брань употребляют как мужчины, так и женщины в равной степени (63,9%). В нашем обществе не только мужчины, но и женщины переживают потерянность и неуверенность в себе, поэтому чувствуют острую потребность в самоутверждении, употребляя нецензурную лексику. К тому же, употребление брани женщинами говорит и о следствии общего феминистического движения, конечно же, что не является положительным результатом.

Учащимися всех курсов, как младших (56,4%), так и старших (73,6%) было отмечено, что сквернословят и молодые люди, и люди среднего возраста в равной степени. Это говорит об их несостоятельности, неуверенности.

Респонденты всех курсов выделяют, что процент употребления брани у школьников (75,5%), студентов (84,7%) и рабочих (80,6%) высок. Что еще раз подчеркивает, что люди всех трех категорий испытывают неуверенность в себе, поэтому их речь полна брани.

Нередко наличие матерных слов в речи считается признаком мужества и силы, а ведь это как раз является признаком духовной слабости. Речь человека, заражённого недугом сквернословия, до крайности бедна и свидетельствует о душевной неразвитости.

Отвечая на вопрос «Как Вы относитесь к употреблению нецензурных выражений?», большинство респондентов выразили отрицательное отношение, мотивируя его тем, что употребление скверных выражений оставляет в душе тягостное впечатление, так как любое матерное выражение несёт в себе эмоциональный оттенок пошлости, цинизма, невежества и жестокости.

Академик Д.С. Лихачёв, отбывая в молодости срок на Соловках, изучал воровскую речь, после чего им был создан научный труд, в котором он, проведя филологический анализ, пришел к интересным выводам. Он заключил, что на самом деле сквернословие не является человеческим языком. Эти «слова» воздействуют на чувственную часть души, а не на интеллект человека. Эти слова являются сигналами, которыми пользуются животные. Соответственно, сквернословие не только употреблять в своей речи, но даже слушать вредно, т.к. можно «испортить вкус» к нормальному человеческому слову [5].

Итак, нецензурные выражения имеют распространение среди всех возрастов, социальных слоев и особенно среди молодого поколения, за которым будущее нашей страны. Употребление сквернословия влияет на общественность, понижает уровень культуры. Люди считают такую речь нормативной. Безусловно, мы должны бороться с этим, мы должны контролировать свою речь.

Список использованных источников:

1. Дюркгейм Э. Самоубийство. Социологический этюд. СПб.: Нева, 2002. -369с.
2. Крапивко Е.Н. Особенности возникновения социокультурных девиаций в студенческой среде // Перспектива - 2006: Материалы Всероссийской научной конференции студентов, аспирантов и молодых ученых. - Нальчик: Изд-во КБУ, 2006. - С.163-165.
3. Жельвис В.И. Поле брани: сквернословие как социальная проблема в языках и культурах мира: монография. М.: Ладомир, 2001. 349 с.
4. Прохоров, Ю. Е. Русские : коммуникативное поведение / Ю. Е. Прохоров, И. А. Стернин. М. : Флинта : Наука, 2006. С. 42.
5. Лихачев Д. Заметки и наблюдения: Из записных книжек разных лет. — Л.: Сов. писатель, 1989. — 608 с.

УДК 316.474

**ГЕНДЕРНЫЕ АСПЕКТЫ КАРЬЕРЫ
НА ГОСУДАРСТВЕННОЙ СЛУЖБЕ**

Мочалин И.Д., ученик 9 класса

Научный руководитель: учитель литературы Четверкина М.А.

МАОУ «СОШ №16», г. Губкин, Россия

Современное общество – пространство глобальных трансформационных процессов и таких же глобальных проблем человечества. С давних времен, социум делится по половому признаку. Необходимость исследования гендерных особенностей управления обусловлена активным участием женщин в экономике и управленческой деятельности.

В обществе сложилось вполне распространённое мнение о гендерных факторах в системе менеджмента. Так, например, принято считать, что в процессе управления на первый план у женщины выходят психологиче-

ские аспекты, в то время как мужчина действует «математическими» шагами.

Рассматривая сферу государственной службы, стоит признать тот факт, что палма первенства закреплена за мужским полом. Несмотря на то, что 72% государственных служащих в России - это женщины, рано говорить о феминизации чиновничьего аппарата. Ведь речь в первую очередь идет о низких должностных уровнях, на высших постах работает лишь 40% женщин. В процентном соотношении количество управленцев мужчин значительно превышает женскую сторону. В текущем составе Правительства РФ из 9 заместителей председателя - 2 женщины, в составе министерств - 21 человек, из которых 1 женщина. Среди заместителей федеральных министров женщин 23, мужчин — 130. Несомненно, стоит отметить выдающихся деятелей женщин на государственной службе: В. Матвиенко, Т. Голикова, Ю. Тимошенко. Другой вопрос состоит в том, что воспринимаются ли обществом такие женщины как компетентные специалисты.

Процесс феминизации характерен для структуры власти зарубежных стран. Так, в 2019 году во главе Еврокомиссии впервые встала женщина - экс-главы министерства обороны ФРГ Урсулы фон дер Ляйен. Можно сказать, что состав Еврокомиссии с гендерной точки зрения довольно сбалансированный, 15 мужчин и 11 женщин.

Для того, чтобы отобразить мнение российского общества на данную тему, было проведено анкетирование. Ключевым вопросом был: «Считаете ли вы эффективной деятельность женщин управленцев в сфере государственного управления?». Большинство опрошенных, а именно 63%, посчитали их деятельность в государственных структурах недостаточно эффективной, а принимаемые ими решения недостаточно полезными для общества. Остальные же поддержали деятельность женского поля на государственной службе, возможно в эту часть анкетированных, в основном входили девушки.

Изучая тему гендерного неравенства, многие исследователи отметили тот факт, что определенных предпосылок распределения полномочий государственных служащих не выявлено. Следовательно, еще есть возможность выровнять количество управленцев женщин и мужчин между собой. Для этого, необходимо в полной мере укоренить в сознании общества эффективность деятельности женщин в сфере государственного и муниципального управления. Во-первых, необходимо преднамеренно ввести минимальный процент участия женщин в решении особо значимых вопросах государства. Считаю оптимальным, что 40% голосов должны исходить именно от женской части коллектива. Такой шаг приведет не только к повышению статуса женщин управленцев среди различных слоев населения, но укоренит тот факт, что женская часть населения способна принимать взвешенные и достаточно эффективные решения. Во-вторых, государственная кадровая политика изначально должна строиться на принципах гендерного равенства, а именно:

- соблюдении конституционного принципа равных прав, свобод и возможностей для мужчин и женщин по всех сферах общественной жизни, в том числе и трудовой;
- исключение фактов различной дискриминации по отношению к мужчинам и женщинам на рабочем месте;
- централизация действий государства, бизнеса и общества по введению и усилению уровня контроля за созданием и проведением независимой и справедливой гендерной кадровой политики;
- снижение уровня различий в характере и оплате труда между женщинами и мужчинами с обязательным соблюдением требований равной оплаты за труд равной значимости;
- обеспечение равных возможностей в сфере женской занятости и на рынке труда и т.д.

Таким образом, можно сделать вывод, что гендерные аспекты неравенства в сфере государственной службы занимают особое место. Необходимо принять вышеперечисленные меры, для того, чтобы укоренить в сознании общества равенство государственных управленцев разного пола.

Список использованных источников:

1. Федеральный закон «О государственной гражданской службе Российской Федерации» от 27.07.2004 N 79-ФЗ. [Электронный ресурс]. – Режим доступа: http://www.consultant.ru/document/cons_doc_LAW_48601/- Заглавие с экрана. (Дата обращения: 17.03.2020)
2. Концепции государственной службы и кадровой политики: разработ. кафедрой государственной службы и кадровой политики РАГС при Президенте Российской Федерации. М. : Изд-во РАГС, 2002.

УДК 373

**ВОСПИТАНИЕ СЕМЕЙНЫХ ЦЕННОСТЕЙ НА ОСНОВЕ
ВЗАИМОДЕЙСТВИЯ СЕМЬИ И ОБРАЗОВАТЕЛЬНОЙ ОРГАНИЗАЦИИ**

Насонова М.В., воспитатель, Басова З.М., воспитатель
МБДОУ детский сад №32 «Дружные ребята», г. Старый Оскол, Россия

В жизни каждого человека семья имеет важное значение, она определяет уровень воспитания и формирования индивида как личности. Семейное воспитание формирует у человека доброе и чуткое отношение к другим людям, приверженность к здоровому образу жизни, уважительное отношение к существующим правилам и нормам поведения в обществе.

В настоящее время огромное значение имеет вопрос формирования семейных ценностей у подрастающего поколения, воспитания будущих супругов, родителей. То, насколько успешно решается этот вопрос, определяет будущее развитие семьи как института общества. Полноценное развитие личности невозможно без воспитания в рамках семьи.

В дошкольном возрасте у детей начинает формироваться образ семьи. К сожалению, в настоящее время родители очень редко в воспитании детей ориентируются на формирование у них семейных ценностей. Современные мамы и папы являются приверженцами раннего развития, предъявляют к детям слишком высокие требования, ждут от них высоких достижений в детском саду, школе. При этом внимания общению, родительской поддержке, доверительным, дружеским отношениям с ребенком уделяется крайне мало. В связи с этим, говоря о поиске эффективных путей формирования семейных ценностей у детей, нужно, в первую очередь, проводить работу с родителями, корректировать их установки в воспитании ребенка, учить определять приоритетные ценности в семье. Дети должны видеть, как с теплом и лаской относятся друг к другу все члены семьи, как помогают преодолевать трудные ситуации.

Взаимодействие дошкольных образовательных организаций и семьи эффективно влияет на формирование у подрастающего поколения семейных ценностей. Тесная работа с родителями способствует установлению партнерских отношений с семьей каждого воспитанника, создаёт атмосферу взаимопонимания, общности интересов.

Данное направление деятельности предполагает применение традиционных и новых нетрадиционных приемов работы. К традиционным в данном случае относятся посещение воспитателем семей, родительские собрания, проведение консультаций для родителей, дней открытых дверей, выставки работ воспитанников. Нетрадиционные приемы включают организацию семейных вечеров в группе с оформлением выставок, где родители могут поделиться своим семейным опытом; проведение «Дня добрых дел»; семейные творческие проекты, презентации, совместные досуги родителей и детей. Цель каждого мероприятия – помочь родителям разобраться, чему и как они хотят научить детей.

Большой интерес родители и дети проявляют к творческим конкурсам – выставкам. Например, на тему «Зимушка – зима», «У осени в корзинке» с оформлением выставки поделок из природного материала. Все видят родительские работы, выполненные как самими родителями, так и совместно с детьми, рассматривают и у детей появляется гордость за своих родителей.

Вовлечение родителей в совместные досуги с детьми оказывают положительное влияние на детей и самих взрослых, способствуют созданию тёплых семейных взаимоотношений; развивают позитивное отношение родителей к детскому саду, активизируют родительское участие в жизни группы; Темы для совместных досугов могут быть разными: «У осени в корзинке». В процессе досуга родители с удовольствием включаются в игру по перевозке собранного урожая. Для создания доброжелательной обстановки на досуге «Мама – солнышко моё», все играли в музыкальную игру «Как здорово, что все мы здесь собрались». Интересно и познавательно можно организовать для родителей и детей досуги «Мой любимый

город», «Соблюдаем правила дорожного движения», «Деревенские посиделки», «Пасхальные встречи», мастер – класс «Развитие творческих способностей в изобразительной деятельности с использованием нетрадиционных технологий».

Наиболее запоминающимися для родителей и детей являются спортивные развлечения: «А ну-ка, папы»; «Мы – спортивная семья», где родители и дети вместе переживают за победу своей команды. Досуг можно завершить постройкой «Домика, где живёт счастье».

На предложение создать в группе мини – музей воинской славы откликнулись многие родители. Были собраны различные экспонаты военного времени. Здесь можно было увидеть саперную лопату, котелок, каску, фляжку, походный рюкзак, военную полевую сумку.

Каждая семья подготовила либо альбом, либо папку-передвижку о своих родных, переживших или воевавших в годы войны. В группе появился альбом «Дети – герои Великой Отечественной войны», «Бессмертный полк». Многие родители с детьми посетили мемориал «Прохоровское поле» и рассказали дошкольникам о грандиозном танковом сражении в годы войны. На основе детских фотографий изготовлен фотоколлаж «Я в Прохоровском музее». Вместе с детьми был изготовлен макет «Танковое сражение». Для оформления макета дети приносили солдатиков, военную технику. Рассматривая макет, они узнали, что такое блиндаж, противотанковый ров, заграждения, поняли значение слова «сражение». Кроме того, в группе был организован уголок боевой славы. У детей такой музей вызвал огромный интерес.

Всегда приятно, когда родители проявляют интерес к тому, чем занимаются дети в детском саду, какие знания получают, предлагают свою помощь. Участие родителей в проекте «Русская народная культура и традиции» способствовало формированию у детей интереса к истории и культуре своего города, Родины. Совместно с родителями были изготовлены макеты «Русская изба». Дети смогли рассмотреть более детально убранство в такой избе, увидеть своими глазами необычные для них предметы: сундук, колыбель для ребёнка, русскую печь, узнать о назначении ухвата, кочерги, горшков и чугунов. Дети из дома приносили и рассматривали скатерти, накидки на подушки, вязанные крючком салфетки, коврики и половики, рушники, другие старинные вещи, которыми пользовались люди в давние времена.

Самостоятельно сформироваться семейные ценности у ребенка не могут, если не заниматься их воспитанием. Совместная работа дошкольных образовательных учреждений и родителей направлена на воспитание любви, уважения, милосердия к членам своей семьи, бережное отношение и сохранение ее связей и ценностей.

Список использованных источников:

1. Водолажская, Т. Идентичность гражданская / Т. Водолажская // Образовательная политика. – 2010. – № 5–6. – С. 140–142.

2. Григорьев Д. В. Формирование гражданской идентичности современного школьника [Электронный ресурс] // Интернет-конференция «Перспектива гражданско-патриотического воспитания в системе образования» - Режим доступа: <http://proektpatriot2.jimdo.com> (дата обращения 20.02.2016).

3. Тихонова М.В., Смирнова Н.С. Красна изба... Знакомство детей с русским народным искусством, ремеслами, бытом в музее детского сада. СПб: «Детство-Пресс», 2004.

УДК 159.922.2

КАК ПОМОЧЬ МОЛОДЕЖИ НАЙТИ СВОЕ МЕСТО

Образцова Е.Г., учитель начальных классов
МАОУ «Гимназия №6», г. Губкин, Россия

Известный в прошлом веке швейцарский психолог Жан Пиаже говорил о том, что начиная с одиннадцати и до пятнадцати, семнадцати лет у детей начинается переход от детства к юности. Только в так называемом «переходном» возрасте ребенок способен обобщенно мыслить, оперировать понятиями и категориями, выражать свои идеи практически на уровне взрослых. Типичный младший школьник способен решать каждую задачу и загадку как отдельно взятую. Ему довольно сложно применить один принцип решения к аналогичным случаям. Например, ребенок научился решать определенный вид математических примеров, но стоит совсем немного изменить задание и он теряется. Тот же учащийся в конце школьного обучения способен создавать теории и системы решения для всех аналогичных задач. Тем самым он увеличивает свои возможности. Именно формальные операции по мнению Жана Пиаже способны освободить подростка от скованности «конкретикой» и по-своему «окрыляют» его.

Эта только что выделившаяся способность предназначит отношение ребенка ко всему, что его окружает, к членам семьи и просто знакомым, к обществу и, что наиболее важно, к самому себе. Он, к примеру, хорошо усвоил понятия «причина» и «следствие». Способность обобщать поможет подростку перенести познания из области законов физики в мир людей и ставить вопросы о взаимосвязи поступков людей и движущих мотивов поведения. Он задает вопросы... Почему люди ведут себя так, а не иначе? Что их побуждает к этому? Совпадают ли слова людей с их поступками? Иными словами в подростковом возрасте человек может судить, оценивать, критически рассуждать. А главное, занимается от этим увлеченно, со всей своей энергией. Наименее защищены в это время, конечно – родители, братья и сестры, учителя, мастера в цеху и вообще все, кто представляет для подростка какой-либо авторитет.

Именно в подростковом возрасте интеллект достигает высшей точки своего развития или становится близок к ней. Именно поэтому в тестах на

интеллект, где учитывается возраст, за исходный зрелый возраст берется пятнадцать лет.

И тут перед нами встает закономерный вопрос. Почему же столь «умные» дети со зрелым интеллектом именно в этот период совершают столько совсем неинтеллектуальных глупостей?

Ответ достаточно прост. Интеллект без опыта, без многолетней практики, без отработанных приемов является лишь одним из решающих элементов. Ремесленники называют это сноровкой, а специальный термин звучит как «рабочая стратегия».

Таким образом, наши взрослеющие дети превосходят нас в свежести фантазии и способности к интеллектуальному творчеству, а преимущество родителей – это запас знаний, жизненного опыта и рабочей стратегии. Каждому, как говорится, свое. Не имеет смысла доказывать, что одно лучше другого. Ведь все это – результат закономерного развития, и самое разумное – принимать это во внимание. И чем раньше – тем лучше. Из всего вышесказанного следует, что тут большое поле для сотрудничества поколений, чем для их конфликта.

Если мы хотим осознать противостояние между зародившимися умственными способностями подростков и их, на первый взгляд, неразумным поведением совершенно необходимо учитывать еще одно важное обстоятельство. Интеллект в подростковом возрасте имеет второстепенное значение. Разум сам по себе не является гарантом разумного поведения, отличных результатов в обучении, и тем более не гарантирует высокого положения в современном обществе.

Интеллект пребывает на службе эмоциональным, ценностным, мотивационным компонентам личности. С подростками дело обстоит так: достаточно сформированный разумный мозговой аппарат находится в более подчиненном состоянии в отношении еще незрелой личности. Отсутствие запаса жизненного опыта, «рабочей стратегии», дающей определенную уравновешенность, спокойствие, в конечном итоге – жизненную мудрость. И вот в этом месте наиболее остро встает вопрос: А не слишком ли многого мы хотим от наших детей?

Как часто только что вступившие на путь взросления вчерашние девочки и мальчики страдают от неосторожных, поспешных выводов, а их понимание окружающего мира, тех или иных событий в корне неверны. Поверхностные суждения и недостаточный жизненный опыт могут привести к абсолютно неверным выводам. Например, юноши могут думать о том, что все девушки лживы, не ценящие истинной любви. Очень часто от подростков можно услышать, что абсолютно все взрослые неспособны понять своих детей; что тот, кто не любит современную музыку, вообще ни в чем не разбирается. Что все учителя надменны и ограничены, а без учения можно прекрасно обойтись...

Как более старшие и взрослые люди, мы родители, учителя, преподаватели, обладаем немалым запасом рабочей стратегии и жизненного

опыта. Но как передать его молодым? Каждое поколение готовит мир для прихода следующего поколения. Создает условия, в которых само не росло и которых не знало, хотя вполне естественно, что невозможно передать весь опыт, всю рабочую стратегию. По опыту мы знаем, что большинство конфликтов возникает именно там, где взрослые стремятся во что бы то ни стало навязать молодым свою точку зрения, передать уже не нужный в современных условиях опыт. Это происходит если мы цепляемся за принципы своей собственной молодости и не хотим поступиться ими в новых условиях. Если мы считаем непреходящей нормой только то поведение, к которому привыкли.

Успехи в воспитании достигаются не там, где мы навязываем молодежи свою точку зрения и модель поведения, а там, где мы позволяем молодым людям самим приобрести определенный опыт.

Так как же примириться с тем, что твой ребенок вырос? Как помочь?

Самое главное – быть внимательным к собственным словам и поступкам. Наши дети – это зеркало наших собственных поступков, проблем и взаимоотношений.

Важно научиться доверять своему ребенку. Необходимо найти такие формы взаимодействия, чтобы наладить и поддерживать только доверительные отношения. В этом возрасте к своему ребенку нужно относиться как к взрослому, который имеет свои взгляды и точку зрения.

Выработайте единые требования к ребенку. Нельзя допускать, чтобы один член семьи разрешал делать то, что другой запрещает.

Поддерживайте своих детей в любых начинаниях. Разработайте своеобразную систему совместных дел. Необходимо постепенно включать ребенка в решение семейных вопросов. Интересуйтесь мнением подростков, учитывайте его – дайте понять, что мнение каждого очень важно.

Меняйтесь вместе с ребенком.

Подростки не осознают внешнего влияния на свою жизнь, да и не могут осознать. Пока молодые люди сами не осознают себя взрослыми и прекратят смотреть только в будущее, а начнут потихоньку оглядываться в прошлое. Возможно, что наши дети никогда не осознают этого до конца, но наши вложения не пройдут для них бесследно. Скорее наоборот, они прочно вращут в их жизнь как что-то само собой разумеющееся.

Итак, важнее всего не умственные способности и «блестящая карьера» наших подростков, а обретение ими своего места в будущем. Ведь жизнь для них только начинается.

КОРОННЫЕ НЕОЛОГИЗМЫ

Панарина Н.В., учитель русского языка и литературы
МАОУ «СОШ №2 с УИОП», г. Губкин, Россия

«Всё течет, всё меняется», - такова философия античного мыслителя Гераклита. И этому в современном мире есть множество примеров. Думали мы когда-нибудь, что слово «корона», имеющее в словаре Ожегова одно значение – головной убор, являющийся символом власти монарха, обретет второе, столь нелicenseприятное, значение? Мы живем в эпоху *короны* – пандемии коронавируса.

Любые политические, экономические и социальные процессы общества влияют на лексику языка. Вот и пандемия COVID – 19 обогатила великий и могучий. Конечно же, во время пандемии и наш образ жизни, и мы сами очень изменились. Так как изменения произошли в мировом масштабе, то, как результат, появилось много новых слов и в русском языке. В Российском ежегодном исследовании института Пушкина «Слово года» в 2020 году выявили слова-лидеры: 1 место – «самоизоляция», 2 место – «обнуление», далее «карантин», «коронавирус» и т. д. Также появились слова, отражающие образ жизни в условиях пандемии – сидение дома, новые условия учебы, работы (удалёнка, дистанционка, zoom-конференция и т.д.)

Общество во все времена относилось иронично к тем или иным переменам, поэтому большая часть неологизмов основана на языковой игре. Приведу некоторые из них:

- карантикулы – «карантин» + «каникулы». Период нерабочих дней, объявленный президентом Путиным.
- карантинка – фото вашего пребывания на карантине.
- корониалы – дети, которые рождаются в результате длительного пребывания пары в самоизоляции.
- ковидиот – человек, пренебрегающий опасностью заражения или слишком серьезно относящийся к пандемии.
- ковидео – видео о жизни в самоизоляции.
- ковидный – больной COVID – 19.
- ковид-вечеринка – злостное правонарушение, празднование какого-либо события в период изоляции.
- маскобесие – истерия и покупка масок в огромных количествах.
- до н. э. – до начала эпидемии.
- зумиться – проводить видеовстречу в Zoom или на другой видеоплатформе.
- тиктокеры – блогеры, снимающие 15-секундные видеоролики для приложения TikTok (ставшее популярным в период пандемии).

- инфодемия – негативные и фейковые новости о COVID – 19.
- погулянцы – люди, которые за режим самоизоляции, но с возможностью недолгих прогулок.
- сидидомцы – люди, выступающие за полное соблюдение самоизоляции.
- шашлычники – группы людей, которые несмотря на запреты самоизоляции, позволяли себе гулять в парках и даже жарить шашлыки.

В последний год в нашем обществе обогатился не только язык общения, но и некоторые проявления этикета. Стали привычными приветствия прикосновением кулачков и локтей, заменившие опасные рукопожатия и поцелуи. Но, если рука уже протянута, а степень социальной ответственности не позволяет ответить рукопожатием, то вспоминаем мудрых японцев: наклон головы на пятнадцать градусов в знак уважения. Новым понятием в этикете стало «чихание Дракулы», при котором чихают в локтевой сустав, а не в платочек, повторяя жест графа Дракулы, который с помощью локтя прикрывался плащом, чтобы не быть узванными.

Язык ярко реагирует на общественную жизнь, живет, обновляется. Будем надеяться, что эти слова уйдут вместе с вирусом, уступив место иным, более позитивным словам.

Список использованных источников:

1. Татьяна Николаева// Словом года в мире стал «локдаун», а в России — «самоизоляция»/ <https://realnoevremya.ru/articles/198993-filolog-kak-koronavirus-obogatil-nash-leksikon> (дата обращения 05.03.2021)
2. Татьяна Шахматова// Офисный этикет в период пандемии/<https://life.ru/p/1367924> (дата обращения 05.03.2021)

УДК 376

РАЗВИТИЕ ПОЗНАВАТЕЛЬНОЙ АКТИВНОСТИ МЛАДШИХ ШКОЛЬНИКОВ С ТРУДНОСТЯМИ В ОБУЧЕНИИ ПОСРЕДСТВОМ ИНТЕЛЛЕКТУАЛЬНЫХ КАРТ

Панова Л.Д., учитель начальных классов

МОБУ «СОШ «Муринский центр образования №1», г. Мурино, Россия

Проблема развития познавательной активности младших школьников - одна из самых актуальных в детской психологии, поскольку взаимодействие человека с окружающим миром возможно благодаря его активности и деятельности. Активность является неременной предпосылкой формирования умственных качеств личности, её самостоятельности и инициативности.

В последние годы все чаще и откровеннее говорят о трудностях обучения в начальной школе. Трудности в обучении характеризуются позна-

вательной пассивностью, повышенной утомляемостью при интеллектуальной деятельности, замедленным темпом формирования знаний, умений, навыков, бедностью словаря и недостаточным уровнем развития устной связной речи.

Поэтому особое внимание уделяется проблеме формирования познавательной активности у детей младшего школьного возраста т. к. степень её решения в данный возрастной период определяет эффективность обучения на следующих этапах образования. Процесс познания у младших школьников не всегда целенаправлен, в основном не устойчив, поэтому учителю важно развивать познавательную активность младших школьников в различных видах деятельности.

Познавательная активность - качество учебной деятельности учащегося, которое проявляется в его отношении к содержанию и процессу обучения, в стремлении к эффективному овладению знаниями и умениями, в мобилизации нравственно-волевых усилий на достижение целей, умении получать эстетическое наслаждение, если цели достигнуты. [3]

Познавательная активность не сводится к познавательной деятельности. В педагогических трудах ученые рассматривают её как психическое состояние познающего субъекта, как его личностное образование, выражающее отклонение к процессу познания. [1]

Показателями познавательной активности можно назвать стабильность, любознательность, прилежание, осознанность учения, творческие проявления, поведение в нестандартных учебных ситуациях, самостоятельность при решении учебных задач и т. д. [5]

Развитие познавательной активности школьников одно из основных направлений совершенствования воспитательного процесса в школе.

Психолого-педагогическая характеристика младших школьников с трудностями в обучении имеет свои особенности. Систематически испытывая трудности в учебе, дети теряют интерес сначала к «трудным» предметам, а затем и к школе в целом. Начальное отставание в учебе ведет к педагогической запущенности, трудновоспитуемости. Своевременная педагогическая и психологическая помощь таким школьникам является необходимой предпосылкой их успешного обучения и воспитания.

Нами выявлены следующие особенности развития младших школьников, испытывающие трудности в обучении, которые негативно сказываются на становлении учебной деятельности. Существенное место занимают такие особенности, как неустойчивость внимания, пониженная работоспособность, импульсивность, недостаточная целенаправленность деятельности, слабость ее речевой регуляции.

У многих из таких детей наблюдаются трудности с восприятием. Об этом свидетельствует, прежде всего, недостаточность, ограниченность, фрагментарность знаний ребенка об окружающем мире. Это обусловлено тем, что его восприятие неполноценно и не обеспечивает достаточной информации. [4]

В развитии познавательной активности важным является разработка новых образовательных подходов, выбор содержания, средств, организационных форм и методов обучения, которые бы способствовали развитию познавательной активности детей младшего школьного возраста, а также нестандартному решению профессиональных задач.

Наиболее эффективным считаем один из способов формирования универсальных учебных действий на уроках в начальной школе над созданием интеллектуальных карт.

Интеллект-карты («mind maps», «mind»-«ум», «maps»-«карта») – разработка Тони Бьюзена, известного британского деятеля в области психологии обучения и развития интеллекта.

Интеллект-карты – это уникальный и простой метод запоминания информации, представляющий собой особый вид записи материала в виде радиантной структуры, то есть структуры, исходящей от центра к краям.

Метод интеллект-карт позволяет развить не только связную речь, пополнить словарный запас и лексико-грамматическую структуру речи, но и различные процессы мышления. Моделирование при помощи интеллект-карт формирует следующие логические действия:

- умение анализировать и синтезировать;
- обобщать;
- устанавливать причинно-следственные связи;
- строить логические цепочки рассуждений;
- доказывать;
- выдвигать гипотезы и прогнозировать;
- творческие способности;
- воображение.

В условиях реализации ФГОС использование интеллект-карты позволяет осуществлять интеграцию всех образовательных областей. Применение технологии моделирования помогает сформировать у воспитанников чёткие и глубокие представления о мире предметов и природы, стимулирует познавательную активность детей и способствует развитию креативных способностей. [2]

Данный метод особенно эффективен для младших школьников, так как у них преимущественно развито наглядно-действенное мышление, память носит произвольный характер, а мыслительные задачи решаются с преобладающей ролью внешних средств, наглядный материал усваивается лучше вербального.

Создание интеллектуальных карт требует широкого арсенала дополнительного справочного материала. Целесообразно предложить детям словари для работы на уроках русского языка; энциклопедии для уроков окружающего мира, хрестоматии и дополнительную информацию для уроков литературного чтения, презентации, аудио и видео материалы.

Таким образом, для развития познавательной активности младших школьников с трудностями в обучении посредством интеллектуальных

карт необходимо полноценное развитие познавательных процессов и мыслительных операций.

Список используемых источников:

1. Акименко, В.М. Развивающие технологии в логопедии. / В.М. Акименко. - Ростов-на-Дону, 2011. - 152 с.
2. Бабанский, Ю.К. Методы обучения в современной общеобразовательной школе. / Ю.К. Бабанский. - М.: Просвещение, 1985. - 208 с.
3. Дефектологический словарь. Под редакцией В. Гудониса, Б.П. Пузанова. М.: Издательство Московского психолого-педагогического института; Воронеж: Издательство НПО и МОДЭК; 2012-г.1.- 808 с.
4. Доронина, Н.Н., Познавательная активность детей младшего школьного возраста. / Н.Н. Доронина, О.А. Чернова// журнал «Молодой ученый». - 2018. - №4. - С. 176-178.
5. Рабаданова, А.А. Уровни познавательной активности // Воспитание и обучение: теория, методика и практика : материалы VIII Междунар. науч.– практ. конф. (Чебоксары, 6 нояб. 2016 г.) / редкол.: О.Н. Широков [и др.] – Чебоксары: ЦНС «Интерактив плюс», 2016. – С. 110-113.

УДК 37.026.6

**ИНТЕРАКТИВНЫЕ РАБОЧИЕ ТЕТРАДИ SKYSMART
КАК ЭЛЕМЕНТ ИННОВАЦИОННОЙ ЦИФРОВОЙ СРЕДЫ
В АСПЕКТЕ РАЗВИТИЯ ОБРАЗОВАТЕЛЬНОГО ПРОЦЕССА**

Пахомова М.Г., учитель английского языка
МБОУ «Образовательный комплекс «СОШ №10»
г. Губкин, Россия

Аннотация: в статье рассматривается потенциал инновационных информационных технологий в образовательном процессе путем введения нового в цели, в содержание, в методы и формы обучения и воспитания в рамках организации совместной деятельности учителя и учащегося. Выявляются необходимые условия для продуктивного изучения перспектив взаимодействия, связанных с созданием и применением сервисов образовательной платформы «Skysmart», которая повышает качество образовательных результатов.

Ключевые слова: инновационные технологии, информационные системы, цифровые образовательные ресурсы, образование, «Skysmart».

Современный мир быстро изменяется настолько, что становится возможным появление симбиоза информационных и социальных технологий, которые, безусловно, ведут к всеобщей векторизации образовательного процесса. Одним из таких факторов становится компьютеризация, которая затрагивает как преподавателей, так и учеников. Невозможно не отметить, что на протяжении всего нескольких лет в школе произошли кардинальные изменения, незаметные на первый взгляд, но ведущие к интерак-

тивности и сотрудничеству посредством интеграции в сервисы образовательных платформ. Вокруг школы создаётся единое информационное пространство. Определенная заслуга в этом, безусловно, есть у дистанционной формы образования, с которой нам пришлось столкнуться.

Согласно мнению Астафьевой Н.Г., данное направление характеризуется «непрерывностью образования и устареванием, прежде всего моральным, традиционных способов обучения, которые теперь нужно рассматривать комплексным путем»[1, с. 88].

Возможно данный фактор и является причиной возникновения единого информационного пространства, выступающего вектором развития образования. Будет ли его использование эффективным?

Для ответа на этот вопрос я обратилась к статье Вишневской Л. П. «Инновационная цифровая среда в современном мире». В данной статье автор затрагивает проблему создания новых теорий обучения, например, таких, как «конструктивизм», который «предполагает развитие и эффективное использование управляемых информационных образовательных ресурсов», при этом автор полагает, что данный процесс будет происходить независимо от таких факторов, как временные и пространственные границы. «Таким образом, можно проследить взаимосвязь между эффективностью выполнения учебных программ и зависимостью от степени интеграции в них соответствующих информационно-коммуникационных технологий, что является одной из наиболее важных причин возникновения определенного единого информационного пространства», где мы, преподаватели, выступаем уже как объекты данного процесса, имеющего многоуровневую структурированную модель [2, с. 156].

Что же является компонентами информационной системы в процессе обучения? (См. таблицу 1)

Таблица 1 – Компоненты информационной системы
(согласно Старикову С. А.)

Средства инновационных технологий			
технические компоненты	программные компоненты	организационные компоненты	методические компоненты

Стариков С. А. выделяет различные подходы к определению компонентов инновационных технологий. Суммируя совокупность многообразия и сложности связей, выступающих вектором развития образования, он говорит о том, что «инструментарий технической, программной, организационной и методической образовательной среды», в которой существуют сервисы образовательных платформ, «отражает динамику этих связей при изменении внешних и внутренних факторов, а также разрушает междисциплинарные барьеры, которые были сформированы ранее и обусловлены ограниченной временной последовательностью» [3, с. 95].

Данная точка зрения отражает доклад ЮНЕСКО об основных направлениях деятельности в области образования и информатики после первого Международного конгресса «Информатика и образование», где указано, что в современном мире становится важна не сама технология, а в большей степени её взаимодействие с обучением, а также и её роль в контексте системы образования в целом.

С практической точки зрения, могу отметить, что сегодня появляется еще один комплиментарный компонент, который рассматривает возможность обучающихся и преподавателей обращаться к структурированным цифровым учебно-методическим материалам, обучающим мультимедийным комплексам, различным инновационным технологиям и постоянно развивающимся цифровым платформам на просторах интернета в любое время и в любой точке пространства, что доказал переход на дистанционную форму обучения.

Наиболее хорошие результаты обучающиеся показали при работе с интерактивной платформой «Skysmart», обеспечивающей получение индивидуальной навигации при освоении предметной области «Английский язык». Данный сервис предоставил реальную возможность использовать информационно-коммуникационные технологии с точки зрения продуктивности, так как с учениками мы могли проводить тестирования знаний, выполнять домашние задания и даже работать в парах и в малых группах в электронном виде.

«Skysmart» представляет собой базу электронных рабочих тетрадей по основным УМК, включенным в Федеральный перечень учебников. По сути это - бесконечный тренажер по школьной программе. С помощью данного ресурса можно разобраться в трудной теме, так как он содержит весомый теоретический материал. Есть возможность повторить пройденный лексический материал или самостоятельно изучить пропущенный в школе урок.

Кроме этого, встречаются необычные, нестандартные задания, которые обеспечивают заинтересованность обучающихся, что делает работу по формированию умений и навыков весьма увлекательной. Здесь есть и элементы игрового процесса. Это и рейтинги лидеров класса и школ, разминки и небольшие видеоролики «SkyEng», которые стимулируют не только обучающихся, но и преподавателей.

А самое главное, что в основе ресурса лежит технология генерации огромного числа вариантов для каждого задания – тем самым полностью решена проблема списывания и ГДЗ, что, безусловно, является неоспоримым преимуществом по сравнению с другими сервисами цифровых платформ, так же как и реализация возможности использования сервиса с различных устройств.

К сожалению, оказалось, что не у всех родителей были домашние компьютеры или ноутбуки с выходом в интернет, кроме этого в период карантина многие семьи также должны были работать дистанционно, но

личные смартфоны или планшеты, где действует мобильный интернет, был практически у всех школьников.



Рисунок 1. Цифровая платформа интерактивного сервиса «Skysmart»

Для меня, как преподавателя очень важным в плане экономии времени стало то, что все выполненные школьниками задания проверялись автоматически, что позволило в полной мере проанализировать информацию о том, как дети усвоили пройденный материал.

В результате многие мои ученики, также как и я стали стремиться к более гибкому режиму обучения, мы смогли реализовать наши навыки работы с информационными технологиями, внедрить индивидуализацию обучения и проследить интегративность модульных программ в рамках межпредметных результатов.

Таким образом, элементы инновационной цифровой среды становятся одним из социально-гуманитарных аспектов, способствующих не только повышению образовательных результатов в рамках ФГОС в педагогическом процессе, но и развитию человека и общества в целом путём создания единого информационного пространства.

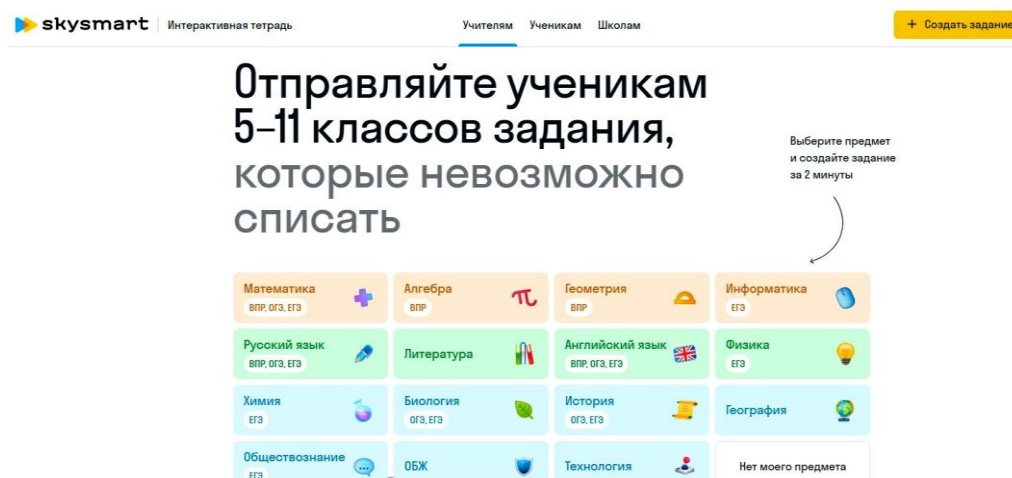
Список использованных источников:

1. Астафьева Н.Г., «Интернет-технологии в образовании» Учебно-методическое пособие - Ч.3. Тамбов: Изд-во ТГТУ, 2020 г., — с.88
2. Вишневская, Л. П. Инновационная цифровая среда в современном мире / Л. П. Вишневская, Г. В. Вишневская / Известия ПГПУ им. В. Г. Белинского.- 2021.- № 16— с.156
3. Стариков С. А. Информационные и коммуникационные технологии в системе образования // Образование и наука. 2009. №10. URL: <https://cyberleninka.ru/article/n/informatsionnye-i-kommunikatsionnye-tehnologii-v-sisteme-obrazovaniya> (дата обращения: 09.03.2021).

**СИСТЕМА УНИВЕРСАЛЬНЫХ УЧЕБНЫХ ДЕЙСТВИЙ
КАК ОСНОВА ДИФФЕРЕНЦИАЦИИ ОБУЧЕНИЯ В СОВРЕМЕННОЙ
ОБРАЗОВАТЕЛЬНОЙ ДЕЯТЕЛЬНОСТИ УЧИТЕЛЯ**

Пахомова М.Г., учитель английского языка
МБОУ «Образовательный комплекс «СОШ №10»
г. Губкин, Россия

Аннотация: данная статья рассматривает использование системного подхода как один из социально-гуманитарных аспектов развития современного образовательного процесса в неотрывной связи с совокупностью его основных системообразующих элементов, одним из которых является понятие универсальных учебных действий. Формирование универсальных учебных действий отражает возможность приобретения значимого опыта продуктивной деятельности в развитии человека и общества в целом, что помогает изучить определенные качества личности обучающегося посредством формулировки тех или иных образовательных задач, которые в полной мере являются ключевым звеном в достижении стратегических целей многоуровневой модели образовательного процесса в рамках Федерального государственного образовательного стандарта и Примерной основной образовательной программы.

Ключевые слова: образовательный стандарт, универсальные учебные действия, комплиментарные действия, содержание образования, системно-деятельностный подход.

Большинство инноваций в сфере образовательной деятельности характеризуются появлением новых требований не столько к содержанию предмета, сколько ко всему образовательному процессу. Федеральные государственные образовательные стандарты как раз и представляют собой комплекс соответствующих требований, идущих в ногу со временем.

Что же является методологической основой стандартов? По сути, это тот же системно-деятельностный подход, который сейчас выступает в качестве основы многоуровневой модели образовательного процесса и включающий в себя определенные познавательные стратегии, ведущие как к развитию человека, который выступает в качестве объекта преподавания, так и общества в целом.

Как показала практика последних лет, такой переход, прежде всего, должен быть плавным, а структурирование парадигмальной модели обучения и переосмысление целей обучения также должно происходить постепенно, так как одним из социально-гуманитарных аспектов развития современного образования становится сам процесс усвоения знаний, умений и навыков, но при этом появляется более четкое определение этого процесса: формирование познания путем самостоятельного достижения ре-

зультата, а это значит, что в основу урока теперь будет составлять сам результат, который в рамках Федерального государственного образовательного стандарта и Примерной основной образовательной программы следует интерпретировать как не «учу предмету», а «учу ребенка учиться».

Каким же образом можно «научить ребенка учиться»? Безусловно, тут важен переход от содержания предмета, фактически оторванного от жизни, к обучению в контексте решения значимых жизненных потребностей и продуктивно-ориентированных задач, где в качестве прогнозируемой модели дифференциации обучения в сфере гуманитарных наук выступает система универсальных учебных действий.

Марусева Е.Г. в своей статье «Проектирование системы заданий для формирования и оценки образовательных результатов по английскому языку учащихся основной школы в контексте реализации ФГОС» говорит о том, что самыми главными последовательными звеньями личностных, метапредметных и предметных универсальных учебных действий являются в определенной степени «некие комплиментарные элементы, без которых невозможно достижение стратегических целей многоуровневой модели образовательного процесса. К данным элементам можно отнести и целеполагание, и постановку задачи, предвосхищающую продуктивно-значимый результат, а также анализ планируемой деятельности обучающегося, как и накопление продукта учения» [2,с.76].

Если посмотрим на данное определение более внимательно, то можно сделать вывод, что данная трактовка отражает основные области системного подхода к организации моделирования учебного процесса и акцентирует внимание на том, что многоуровневая модель образовательного процесса подразумевает прогнозирование ключевых направлений и их качественное преобразование с целью получения планируемого результата.

Радислав Петрович Мильруд в качестве основного планируемого результата обучения считает «универсальные учебные коммуникативные навыки, которые могут помочь обучающемуся получить в равной степени, как и теоретические, так и практические знания, и способствующие его личностному развитию, условным названием которых будет «компетенция», где коммуникативно-продуктивная направленность анализирует определенные качества личности обучающегося посредством формулировки тех или иных образовательных задач [3,с.275].

Как отмечается в работах Бобковой М.Г., Плотниковой Е.А. универсальные учебные действия – это «навыки, которые являются обязательным этапом процесса становления личности и требуют использования на всех без исключения уроках в школе, при этом сами УУД можно сгруппировать в четыре основных блока:

- 1) личностные;
- 2) регулятивные;
- 3) познавательные;
- 4) коммуникативные» [1, 102].

Таким образом, при использовании моделирования прогнозируемой ситуации и пытаясь рассмотреть «Стандарты нового поколения» в знаково-символической форме, можно их представить в следующей схеме, где основой дифференциации обучения в гуманитарном аспекте становится коммуникативная творческая личность, которая проходит определенные стадии учебного процесса (от присвоения знаний к творческому мышлению), а сам процесс обучения при этом базируется на основных видах универсальных учебных действий, при этом в каждом компоненте образовательного процесса существуют еще и определенные комплиментарные виды действий, которые составляют содержание процесса прогрессивных изменений свойств и качеств личности, необходимым условием чего является особым образом организованная деятельность в виде УУД.



Схема 1. Основные виды универсальных учебных действий

«Независимо от вида знаний, которые обучающиеся сейчас с большим стремлением пытаются достичь и освоить, им в любом случае нужно уметь искать и находить требуемую информацию, а также фиксировать ее в той или иной форме для ее последующего использования» [3, с.273].

Таким образом, рассмотрев проблему формирования у учащихся универсальных учебных действий (УУД) в рамках системного подхода как одного из социально-гуманитарных аспектов развития современного общества можно сделать вывод, что ключевым элементом дифференциации учебного процесса становятся познавательные стратегии, которые становятся просто необходимыми в современном обществе с точки зрения гуманитарных дисциплин.

Одними из таких познавательных стратегий как раз и являются универсальные учебные действия, представляющие собой символ индивидуализации обучения и способствующими трансформации в рамках Феде-

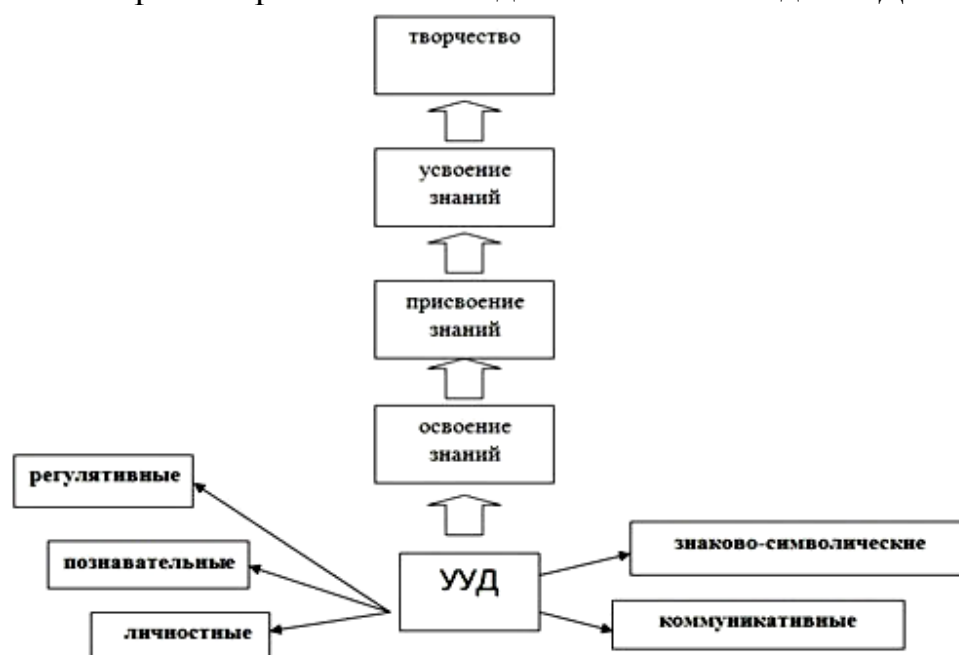
рального государственного образовательного стандарта и Примерной основной образовательной программы.

Список использованных источников:

1. Гунявая Ю.Н., Бобкова М.Г. Мониторинг развития универсальных учебных действий у младших школьников // Международный студенческий научный вестник. – 2014. – № 3.; URL: <http://www.eduherald.ru/ru/article/view?id=11895> (дата обращения: 28.02.2021).

2. Марусева Е.Г. Проектирование системы заданий для формирования и оценки образовательных результатов по английскому языку учащихся основной школы в контексте реализации ФГОС // Поволжский педагогический вестник. 2016. №3 (12). URL: <https://cyberleninka.ru/article/n/proektirovanie-sistemy-zadaniy-dlya-formirovaniya-i-otsenki-obrazovatelnyh-rezultatov-po-angliyskomu-yazyku-uchaschihsya-osnovnoy> (дата обращения: 27.02.2021).

3. Мильруд Р.П. Универсальные учебные действия как сверхзадача обучения // <https://cyberleninka.ru/article/n/universalnye-uchebnye-deystviya-kak-sverhzadacha-obucheniya> // Научный диалог. 2016. №1 (49). URL: (дата обращения: 1.03.2021).

УДК 330.88

**СОПОСТАВИТЕЛЬНЫЙ АНАЛИЗ МЕНТАЛИТЕТА
ЯПОНИИ И РОССИИ**

Перегонцева Я.В., студентка 3 курса

Научный руководитель: канд. филол. наук, доцент Самарин А.В.

СОФ НИУ БелГУ, г. Старый Оскол, Россия

Менталитет – это мировосприятие, способ мышления общественной группы личности. Менталитет народа – это характер нации, который формируется в течение многих веков, он возникает на знаниях предыдущих поколений и является следствием многовекового изменения народа. Япония - страна, которая состоит из четырех обширных островов, из-за своей географической изолированности сберегла свой исключительный менталитет. Крайне непривычен и неясен менталитет Японии для основной массы народов, его уникальность в том, что он смог сберечь свою традиционность. Россия — является обширнейшим по территории государством в мире, которое занимает 40 % Европы и всю северную Азию (Сибирь), что в общем образывает около 1/8 всей земной суши. Большое влияние на менталитет России накладывает умение сочетать традиции всех периодов истории с их преобразованием в что-то новое и более привычное. Несмотря на то, что язычество давно было забыто, очень многие праздники, которые присущи ему, остались и активно отмечаются по всей стране.

Для японцев есть отчетливое деление на “свое” и “чужое”, то есть все то, кто не является “своим” не удостоиваются какого-либо внимания. И поэтому, чтобы иметь важность и в глазах японца и обрести его расположение нужно стать для него тем, кого он не будет называть чужим [2].

Россияне обычно плюют через левое плечо, если дорогу перебежала черная кошка; стучат по дереву, чтобы не сглазить задуманное, и не свистят в доме, чтобы не остаться без денег. Если возвращаются в помещение, забыв какую-то мелочь, то перед уходом обязательно смотрятся в зеркало. Такие манипуляции они проделывают из-за веры в приметы.

Перед тем, как уйти нужно обязательно сказать, что все было очень вкусно, даже если это не правда. Так же когда ты приходишь домой, то должен, заходя, оповестить об этом, а когда приходишь к кому-то в гости то необходимо обязательно извиниться за вторжения, а уходя объявить, что вы пошли. Свидетельством хорошего тона и воспитания в Японии является умение правильно кланяться. Каждый уважающий себя японец с самого детства знает о том, как должен быть расположен корпус и в каком положении находятся руки при поклоне. Едят в Японии крайне шумно. Это обуславливается тем, что чем громче звуки они издают во время приемы пищи, тем больше почтения они высказывают к тому, кто ее приготовил. Так же в Японии принято в середине лета и в конце года дарить подарки [1,2].

Россияне очень гостеприимны. Приход гостей и ответные посещения приносят им удовольствия. Прием гостей всегда сопровождается щедро накрытым столом. Даже если приглашают всего лишь на чашку чая хозяин выкладывает на стол перед гостями едва ли не все имеющиеся дома запасы. Так же в России не принято приходить в гости с пустыми руками. Суть подарка не так важна, как его наличие.

Интересы общественности японец всегда поставит выше личных. У японцев очень сильное представление о том, что все они – члены одного сообщества. И тем, кто ставит личные интересы на первое место, очень сложно.

Россиянам не свойственна дисциплина и методичность. Яркое выражение чувств и быстрая смена настроения от спокойствия и доброжелательности к злости, беспощадности – и обратно. Русский менталитет очень живой и щедр на эмоции.

Дисциплинированность, внимание к деталям, сентиментальность, пунктуальность, любознательность и терпение – это те черты, которые присущи японцам. Значимую роль в жизни японцев занимает государство и семья. На первое место значимости ставится семья, а государство является служебным органом, обеспечивающий определенные условия для семьи.

Россиянам присуща такая черты, как готовность пожертвовать личными интересами для удовлетворения общественных потребностей. У россиян отсутствует понятие приватности, и любой прохожий на улице может поделиться собственным мнением о вашем внешнем виде, манерах поведения или поучительными советами в воспитании детей. Так же большое влияние оказывает «мнение коллектива», это проявляется в боязни того «а что скажут люди?» и следовании правилу «не отделяться от коллектива».

Японцы непривычны своим поведением, для основной массы других народов. Им свойственно разнообразное количество таких черт, как врождённая вежливость, не просто с детства обучают этому японцев, а вежливость находится внутри них, она проявляется в их культуре и языке и с течением времени она становится таким понятием, как автоматическая вежливость. Равно как и чувство глубокого уважения к окружающим их людям. Личные границы и правила приличия стоят на первом месте у японцев, поэтому они никогда не станут их нарушать [3].

В России не привыкли улыбаться без причины, и уж тем более, скрывать за жизнерадостным выражением лица плохое настроение или проблемы. В общественных местах они склонны сохранять сосредоточенное выражение лица. Улыбка у русских показывает расположение к окружающим человеку, которое, не имеет распространения на всех. Поэтому, когда человек улыбается не от души, это начинает вызывать неприятие.[4]

Таким образом, ментальность — это то что предают традиции и ритуалы народа, является отображением национального характера. Сопоставление менталитета стран с такими многочисленными традициями и великой историей, как Россия и Япония является сложной и многоструктурной задачей. При сравнении культурных традиций русских и японцев обнаруживается немало сходных черт. Среди наиболее ярких черт национального характера: терпеливость, любовь к своей нации и стране и сильно развитое эстетическое чувство. России и Японии свойственны традиционализм, устойчивость основных параметров национального культурного архетипа. Для обеих социальных систем характерен свойственен высокий вес интересов группы и мнения группы в поведении индивида. Но также присутствует множество отличий. Японцы более ответственные и трудолюбивы, их поведение отличается от большинства других национальностей, японцы очень вежливы – это обусловлено даже их языком, из-за чего и вытекает термин автоматической вежливости. Японцы ценят мудрых, проникательных людей. Русские наиболее открыты и очень дружелюбны даже к незнакомым людям. В большинстве случаев россияне руководствуются зовом сердца, они очень веселые и искренние. В их душах живет какая-то неугасимая надежда на то, что это самое «добро» когда-нибудь сойдет с небес на истерзанную славянскую землю. «Зло будет повержено».

Такие две разные, но в чем-то похожие культуры, каждая из которых прекрасна по-своему.

Список использованных источников:

1. Япония. Лики времени [Текст]. / под ред. А. Прасол. М.: Наталис, 2008. 360 с.
2. Социокультурная традиция и внешнеполитический менталитет современной Японии [Текст] / Под ред. С.В. Чугров. –М. МИД 2002. 444 с.
3. Восток. Природа-технологии-ментальность на Дальнем Востоке [Текст] / под ред. Э.С. Кульпин. – М.: 2009. 272 с.
4. Раздумья о России./ Под ред. Д.С. Лихачев. СПб.: Logos, 2001. 672 с.

**ТИПЫ ИЛЛЮСТРАЦИЙ ПО ОТНОШЕНИЮ К ТЕКСТУ
В ИЗДАНИИ «ПАМЯТЬ БЕЛАРУСИ: РЕСПУБЛИКАНСКАЯ КНИГА»**

Подольский Н.А., студент 3 курса

Научный руководитель: канд. филол. наук, доцент Куликович В.А.
*УО «Белорусский государственный технологический университет»,
г. Минск, Республика Беларусь*

Введение. Согласно словарю А.Э. Мильчина, иллюстрация — это «изображение в издании, поясняющее текст, помогающее читателю лучше понять его благодаря своей наглядной изобразительной форме или дополняющее текст, выражающее содержание, которое либо вообще нельзя передать в текстовой форме, либо передать в ней гораздо сложнее, а воспринимать намного труднее» [2].

Проблема взаимодействия иллюстраций и текста во все времена была и остается актуальной. Несоблюдение элементарных требований таких, как совпадение иллюстраций с текстом, сочетании их друг с другом и других проблем [1] нарушает целостность произведения, портит книгу. Изучение иллюстративного материала в издании позволит установить количество иллюстраций, их функции, выяснить типы иллюстраций по отношению к тексту в научно-популярных изданиях, что будет способствовать улучшению качества будущих изданий такого же типа.

Задача работы — установить основные группы иллюстративного материала по отношению к тексту в книге «Память Беларуси: Республиканская книга» из серии «Память».

Основная часть. Издание входит в серию книг «Память», которая издается с 1985 г. Книга «Память Беларуси: Республиканская книга» вышла в 2005 г. В ней представлены сведения об основных событиях Великой Отечественной войны на территории каждого из 118 районов республики с целью сохранить память о погибших, рассказать об истории всех районов Беларуси, известных людях. Издание относится к научно-популярным. Материал в издании расположен в виде отдельной статьи о каждом районе, в которой рассказывается о боевых действиях, людях, принимавших участие в боях, о памятниках и мемориалах. Имеются ссылки на предыдущие издания из серии (более подробные сведения о погибших на территории района). Издание было выпущено в формате 84×108 ¹/₁₆ объемом 592 страницы (76,76 издательских листа).

Всего в книге размещено 4036 иллюстраций — цветных и черно-белых. К иллюстративному материалу относятся фотокарточки участников войны, агитационные плакаты, карты расположения партизанских отрядов, проведения военных операций (удары партизан по немецким гарнизонам, рельсовая война, карательные операции немецко-фашистских захватчиков,

план Багратиона), карта административного деления Беларуси во время войны, также документальные фотографии городов во время войны, плен-ных солдат с немецкой и с советской стороны, быта солдат (фото с мест боевых действий, привалов, партизанских лагерей, госпиталей), военной техники, оружия, памятников и мемориалов. Иллюстрации занимают около 40% места в книге, что уже указывает на их значимость для издания.

Согласно предложенной Д. Д. Зуевым классификации можно выделить три основные группы иллюстративного материала по отношению к тексту: ведущие, равнозначные и обслуживающие иллюстрации [1].

Ведущие иллюстрации самостоятельно раскрывают содержание материала, заменяют основной текст. Такие иллюстрации находят применение в виде картографического материала. В издании «Память Беларуси: Республиканская книга» присутствует 20 иллюстраций с картографическим материалом.

Равнозначные иллюстрации наряду с основным текстом служат цели наиболее глубокого и эффективного усвоения содержания материала. Текст без иллюстрации будет непонятен, как и иллюстрация сама по себе не будет ясна без текста. Иллюстрации такого типа в книге отсутствуют, так как они применяются большей частью в учебной литературе.

Обслуживающие иллюстрации призваны дополнять, конкретизировать, раскрывать, эмоционально усиливать содержание текста компонентов (фотокарточки участников войны, фото с привалов, мест боевых действий, партизанских лагерей, госпиталей, техники, оружия). Иллюстрации такого типа наиболее часто встречаются в книге.

Большое значение имеют подписи под иллюстрациями. В научно-популярной книге подписи дополняют основной текст, по сути, являясь самостоятельным текстовым фрагментом. В издании «Память Беларуси: Республиканская книга» ко всем иллюстрациям даны подробные пояснения, что в совокупности с основным текстом позволяет легче усваивать материал.

Для хорошего восприятия иллюстрации должны верстаться однотипно (иллюстрации одной группы должны быть одинакового размера, располагаться в одинаковых местах). В исследуемой книге это правило полностью соблюдается (например, фотокарточки участников войны одинакового размера, расположены в верхней части страницы).

Заключение. Таким образом, в книге «Память Беларуси: Республиканская книга» встречаются ведущие и обслуживающие иллюстрации. Обслуживающие выполняют в первую очередь информационную функцию для текста, поясняя его и делая понятнее для читателя. Зачастую иллюстрации выходят на ведущую роль, полностью заменяя основной текст. Роль ведущих иллюстраций выполняет картографический материал за счет представления информации о пространственном положении объектов в наглядном виде, чего нельзя добиться с помощью текста. Также иллюстрации реализуют эстетическую и эмоционально-психологическую функцию, усиливая эффект от прочитанного.

Список использованных источников:

1. Андреева В. А. Особенности системы иллюстрирования в дизайн-концепции школьного учебника // Текст. Книга. Книгоиздание. 2013. №1 (3). URL: <https://cyberleninka.ru/article/n/osobennosti-sistemy-illyustrirovaniya-v-dizayn-kontseptsii-shkolnogo-uchebnika> (дата обращения: 05.03.2021).

2. Издательский словарь-справочник: [сайт] / Составитель А. Мильчин [2003 год]. URL: <http://www.find-info.ru/doc/dictionary/publishing/fc/slovar-200.htm#zag-664> (дата обращения: 04.03.2021).

УДК 655.53

УЧЕБНЫЕ ПОСОБИЯ ДЛЯ 10 КЛАССА ПО РУССКОМУ ЯЗЫКУ, ИЗДАННЫЕ В РЕСПУБЛИКЕ БЕЛАРУСЬ В 2015 И 2020 ГОДАХ: РЕДАКТОРСКИЙ АСПЕКТ

Разнорович Е.Ю., студентка 2 курса

Научный руководитель: канд. филол. наук Акушевич А.А.

*УО «Белорусский государственный технологический университет»,
г. Минск, Республика Беларусь*

Современное учебное пособие рассматривается как носитель содержания образования. Внимание, уделяемое сегодня учебным изданиям, влияет на качество образования.

Целью нашего исследования является изучение аспектов конструирования современного учебного пособия по русскому языку в условиях цифрового образовательного пространства.

Российский исследователь М. В. Якушев среди множества функций учебника ведущими считает следующие: интегрирующая (взаимосвязь средств УМК, усиление междисциплинарных связей); прагматическая (нацеленность на усвоение знаний, востребованных личностью и обществом, формирование предметных компетенций и умений социального взаимодействия на основе ценностных ориентиров и этнокультурных особенностей); технологическая (демонстрация приёмов и способов деятельности, формирование умений рациональной организации и выбора адекватных способов и приёмов, принятие решений); функция саморазвития (формирование познавательной активности и потребности в самообразовании, умения учиться) [4, с. 310]. Ознакомимся с учебными пособиями для 10 класса по русскому языку для учреждения общего среднего образования, изданными в Республике Беларусь в 2015 [1] и 2020 [2] годах, и сравним названные пособия по следующим показателям:

- цветовое оформление;
- условные обозначения;
- содержание;
- упражнения и правила.

По сравнению с пособием 2015 года, в учебном издании 2020 года заметен более высокий показатель красочности печати страниц, под которой понимается «характеристика полиграфической продукции, отражающая количество красок (цветов), используемых при печати» [3]. Например, каждый раздел издания получил цветное выделение, что отражено и в содержании; рубрика «подсказка» выделена светлой рамкой; увеличилось количество тематических фотографий к упражнениям; правила и схемы выделены большим количеством цветов и их оттенков; в ряде правил слова или части слов изменили свое начертание для детального объяснения (*поиск, морозный, кленовый, большой* [2, с. 3, 9, 12, 23, 63]). Это позволяет лучше усвоить материал пособия, акцентирует внимание на сложных моментах курса и облегчает восприятие текста.

В пособии 2020 года больше и условных обозначений. Также в нём присутствуют рубрики «культура речи» и «развитие речи» («Кр», «Рр» [2, с. 107, 44]), разделение обязательного (желтым фоном) и дополнительного (вертикальной чертой) материалов, указание на материалы повышенного уровня (вертикальной стрелкой). Такие особенности упрощают поиск необходимого текста в пособии, зрительно облегчают чтение и структурирование информации для ее качественного запоминания.

Содержание анализируемых учебных пособий отличается как внешне, так и по количеству материала. Так, издание 2015 года содержит 287 страниц, включая материалы для повторения, упражнения и словари, а издание 2020 года — 293 страницы. Количество параграфов — 48 и 46, а количество разделов — 16 и 13 соответственно. Уменьшение числа разделов и увеличение числа страниц в издании 2020 года необходимо связать прежде всего с переработкой формы подачи информации, а не ее сути.

На примере следующего пункта можно сказать, что пособие 2020 года улучшено и с позиции успешного закрепления теории на практике. Количество упражнений в издании 2015 года — 402, 2020 года — 491. Последнее издание имеет интерактивные задания различных видов (вставка знаков препинания и букв; поиск ошибок в предложениях; определение частей речи на различных примерах и др.), доступные по ссылке (QR-код) в сети Интернет. В данном пособии также хочется отметить изменение формы итогового задания в курсе. Оно выполнено в виде теста, характерного для централизованного тестирования (ЦТ), что является тренировкой для десятиклассника. В издании 2020 года увеличилась удобочитаемость правил и схем. Некоторые большие таблицы-правила изменили ориентацию (с альбомной на книжную), объем занимаемого места на странице. Теоретическая и практическая части материалов построены на взаимодействии, что дает возможность максимально полно и глубоко воспринять информацию.

Таким образом, по сравнению с изданием 2015 года пособие 2020 года лучше подходит для самообразования и дистанционного обучения, с которыми столкнулись учащиеся в 2020 и 2021 годах. Особенности этого учебного пособия [2] позволяют подать информацию более структурированно и логически верным, что, в свою очередь, облегчает процесс обучения.

Список использованных источников:

1. Мурина, Л. А. Русский язык [Текст]: учебное пособие для 10 класса учреждений общего среднего образования с белорусским и русским языками образования/ Л. А. Мурина, Ф. М. Литвинко [и др.]; изд. 2-е, доп. Национальный институт образования. Минск: «Белорусский Дом печати», 2015. 288 с.
2. Леонович, В. Л. Русский язык [Текст]: учебное пособие для 10 класса учреждений общего среднего образования с белорусским и русским языками образования (с электронным приложением для повышенного уровня)/ В. Л. Мурина, В. А. Санникович [и др.]; Национальный институт образования. Минск: «Полиграфкомбинат им. Я. Коласа», 2020. 296 с.
3. Цветность печати// Высшая школа экономики: типография. 2014. URL: <https://print.hse.ru/colors#:~:text=Цветность, или кр...> (дата обращения: 09.03.2021).
4. Якушев М. В. Типологические особенности учебника как вида учебного издания // Учёные записки Орловского государственного университета. 2014. №4 (60). С. 308-314.

УДК 371.001

**СЛУЖЕНИЕ НАУКЕ И ОТЕЧЕСТВУ КАК ОСНОВА ВОСПИТАНИЯ
СОВРЕМЕННОГО ШКОЛЬНИКА**

Савина Е.В., учитель русского языка и литературы
МАОУ «СОШ №24 с УИОП», г. Старый Оскол, Россия

Одна из важнейших педагогических идей М.В.Ломоносова говорит нам о том, что следует развивать талант, который с рождения закладывается в каждого ребенка. Детям необходимо донести мысль о том, что достижение счастья возможно только через учение.

По мнению М.В.Ломоносова любая деятельность в первую очередь должна быть направлена на достижение общественной пользы. Именно поэтому в свою теорию воспитания ученый включает понятия «обучение» и «образование». Все эти положения не собраны воедино в каком-либо отдельном труде М.В. Ломоносова, их следует искать в работах ученого, посвященных проблемам организации образования и воспитания подрастающего поколения в России.

Примечательна точка зрения ученого на вопрос формирования личности воспитанника. Несмотря на то что М.В.Ломоносов выступал как противник теории «врожденных идей», однако одновременно он и не от-

рицает наличия у каждого из воспитанников природных способностей, которые были им впоследствии квалифицированы на «дарования душевные» (речь, мышление, память и др.) и «телесные» (физические способности) [3, с.324]. Именно эти способности необходимо вовремя выявить у каждого ребенка и принимать их во внимание в процессе последующего обучения и воспитания.

«...Ибо малые дети на приятные и нежные вещи обращаются и склонны к радости, к милосердию, к боязни и стыду». [3, с.765] Таким образом, мы видим, что великий ученый ратовал за индивидуальный подход в процессе обучения и воспитания каждого ребенка, за учёт их личностных качеств и природных склонностей.

Сегодня эта мысль Ломоносова звучит наиболее актуально, особенно в свете того, что современная педагогика находится в постоянном поиске новых лично ориентированных методик, занимается выработкой новых требований к профессиональной этике педагога.

Целью воспитания сегодня, как и во времена М.В. Ломоносова, с полным правом можно считать воспитание гражданина, патриота, главными качествами которого будут являться высокая нравственность, любовь к науке, трудолюбие, бескорыстное служение Отечеству.

«Жить для пользы Отечества» - это главный нравственный принцип, считал ученый. В своих работах М.В. Ломоносов высказывал мысль о гармонии всех сторон личности человека. Среди самых плохих качеств которого он выделял ложь, «которая часто служит к сокрытию злых дел», и лень, «которая всего вредней учащимся, того ради всячески должно преодолевать оную послушанием, воздержанием, бдением, терпением» [3, с.801] И сегодня, спустя несколько столетий, прошедших со дня написания Ломоносовым данных трудов по вопросам воспитания и образования будущего гражданина, данные постулаты звучат не менее актуально и злободневно для современного школьного сообщества.

Среда, общественные потребности оказывают огромное влияние на становление человека. Ломоносов приводит пример воспитания в Спарте и Афинах: «...спартанского жителя, в поте и пыли воспитанного, трудно принудить, чтобы он дома сидел за книгами, напротив того, афинянина едва вызовешь от учения в поле». [3, с.812]

Идея Ломоносова о влиянии соответствующей атмосферы на воспитание более чем современна. Достаточно познакомиться с интерьером учебного заведения, с содержанием объявлений, стенных газет, побывав на внеурочных мероприятиях, послушав, о чем говорят дети на переменах, почти безошибочно можно судить о том, чему и как учат в той или иной школе, каким видят своего выпускника.

Цель МАОУ «СОШ №24 с УИОП» Старооскольского городского округа состоит в воспитании высоконравственного образованного человека, обладающего навыками исследователя, способного максимально реализовать свой личностный потенциал. Именно с этой целью в рекреации школы

созданы современные обучающие пространства: Quar-библиотека «Читающая школа», смарт-площадка «Умная школа», географические зоны «Я познаю мир», спортивные уголки «Шахматные страницы». Ученики получают возможность непрерывного саморазвития и самообразования не только в учебных классах, во время уроков, но и во внеурочное время. Они могут проводить все свое свободное время с пользой, читая заинтересовавшие их книги или совершая виртуальные экскурсии в удивительный мир современных научных технологий.

Урок надолго запоминается учеником только тогда, когда его содержание затрагивает личностные интересы каждого ребенка, поднимаемые преподавателем проблемы стимулируют к творческому поиску, а атмосфера занятий эмоциональна и интересна.

Поиск решения проблем, которые заинтересовали школьников на уроках, они продолжают во внеурочное время, посещая занятия в многочисленных творческих объединениях, лабораториях, научных обществах, кружках.

Данная система дополнительного образования и внеурочной деятельности, которая давно сложилась в нашей умной школе, направлена на оказание действенной помощи каждому участнику образовательного процесса в раскрытии его потенциальных возможностей в разнообразных сферах интеллектуальной и творческой деятельности, она дает возможность для самореализации и учеников, и педагогов «умной школы», формирует у школьников устойчивую мотивацию в образовании и профессиональном самоопределении. [2, с.18] В её основу положены три принципа:

1. Принцип развития личности, который основан на преемственности между базовыми компонентами учебного плана и дополнительным образованием.

2. Принцип преемственности в расширении знаний.

3. Принцип взаимосвязи базового компонента и системы дополнительного образования по каждому предмету.

Школьники таким образом самоутверждаются в выбранной ими предметной области, что позволяет им поверить в свои силы.[2, с.124] Таким образом, научно-исследовательская деятельность помогает ученикам воплощать и реализовывать свои замыслы, повышает мотивацию к дальнейшим творческим изысканиям, приближая их к выбранному горизонту достижений. Помогает им определиться с выбором дальнейшей жизненной цели, дает возможность каждому выйти на более высокий уровень.

Главная задача школы – создать оптимальные условия для всестороннего развития личности каждого ребенка через включение его в разнообразную творческую и познавательную деятельность. Постоянное и целенаправленное стимулирование самопознания, саморазвития, самореализации школьника. Учитель в современной школе не просто проводник новых знаний, он, прежде всего, призван оказывать педагогическую поддержку развивающейся одаренной личности, создавать тем самым предпосылки

для воспитания и становления творчески активного, талантливое поколение, которое будет полностью подготовлено к полноценной жизни и конкурентоспособной деятельности в информационном обществе будущего.

Список использованных источников:

1. Гильбух Ю.З. Внимание: одаренные дети — М: Знание, 1991
2. Климов Е.А. Психология профессионального самоопределения — М: Издательский центр «Академия», 2004
3. Ломоносов М.В. Полное собрание сочинений. Том 8. Поэзия. Ораторская проза — М: Издательство Академии наук СССР, 1959.

УДК 376.352

НЕЙРОПСИХОЛОГИЧЕСКИЙ ПОДХОД В РАБОТЕ УЧИТЕЛЯ-ДЕФЕКТОЛОГА С ДЕТЬМИ С ОВЗ И ДЕТЬМИ-ИНВАЛИДАМИ ДОШКОЛЬНОГО ВОЗРАСТА С НАРУШЕНИЕМ ЗРЕНИЯ

Санькова И.А., Котельникова И.В., учителя-дефектологи
МБДОУ детский сад №32 «Дружные ребята», г. Старый Оскол, Россия

Зрение дает людям 90% информации, воспринимаемой из внешнего мира. Хорошее зрение необходимо человеку для любой деятельности: учебы, работы, отдыха, повседневной жизни. Кроме того, свет, воспринимаемый глазом, оказывает воздействие на кору головного мозга и подкорковые структуры, которые стимулируют выработку гормонов эндокринных желез и таким образом влияют не только на психическое, но и на физическое развитие ребенка. Все дети, имеющие трудности зрительного восприятия, имеют недостаточную координацию между зрением и двигательными реакциями, плохую способность к управлению движениями тела, то есть неэффективно им управляют, что приводит к сложностям ориентировки в пространстве, трудностям в восприятии формы, размера, оценке положения, точности и полноте восприятия окружающего мира.

От правильного функционирования межполушарного взаимодействия зависит успеваемость ребенка в образовательной деятельности и его успешная социализация в последующем.

Межполушарное взаимодействие – это единая система, в которой функционируют оба полушария. При этом каждое из них осуществляет свои функции. Для полноценной работы психических процессов необходимо гармоничное взаимодействие обеих полушарий.

Правое полушарие ответственно за:

- Процесс воображения;
- креативность и творческие способности;
- эмоциональный диапазон;
- движения левой части тела;
- ориентировку в пространстве;
- интуицию;

- музыкальные способности;
- понимание информации, произнесенной вслух.

Левое полушарие ответственно за:

- осмысление вербальной информации;
- движения правой частью тела;
- память;
- способность делать анализ;
- логическое мышление;
- речь;
- способности в точных науках.

Успешное функционирование обеих полушарий обеспечивает психоэмоциональную стабильность ребенка, координацию движений, качество восприятия и переработку информации.

Причины слабого развития межполушарного взаимодействия у детей с ОВЗ и детей - инвалидов дошкольного возраста с нарушением зрения

Одной из причин слабого развития межполушарных связей у детей обуславливается болезнями одного из родителей или частыми стрессами матери во время беременности. Так же причинами слабого развития межполушарного взаимодействия могут стать неврологические расстройства ребенка, индивидуальные особенности строения мозга или различные патологии мозолистого тела. Однако, чаще всего на межполушарное взаимодействие сказывается отсутствие развивающих упражнений и занятий в жизни ребенка. С самых первых дней жизни ребенка необходимо всестороннее развитие через элементарные игры. С возрастом игровая деятельность расширяется, углубляется, игровые навыки совершенствуются. Родителям нужно обратить внимание, если у ребенка проявляются следующие симптомы:

- плохая память;
- агрессивное поведение;
- нарушения речи (сбивчивая, нечеткая речь);
- сложности в общении со сверстниками;
- пишет в зеркальном отражении;
- испытывает трудности в описании сюжета по рисунку;
- проблема при переписывании текста или написании под диктовку.

В младенчестве, пропуск этапа ползания считается нарушением.

Как развивать межполушарное взаимодействие у дошкольников?

Нейропсихологический подход предполагает построение коррекционно-развивающей работы с ребенком с учетом его индивидуально-физиологических особенностей: состояния высших психических функций, выделения его компенсаторных сторон при нарушении зрения.

Мозговая гимнастика будет полезна не только детям, но и взрослым.

На развитие межполушарного взаимодействие позитивно сказываются:

- кинезиологические упражнения;

- самомассаж;
- дыхательные упражнения;
- слушание классической музыки;
- творческие задания;
- пальчиковая игры;
- логоритмика.

Чем более развито взаимодействие двух полушарий у детей, тем проще ему обучаться новому, строить отношения с людьми, достигать спортивных высот.

Упражнения, направленные на развития межполушарных связей у детей с ОВЗ и детей - инвалидов дошкольного возраста с нарушением зрения.

Задачи: развить концентрацию внимания, мелкую моторику.

Все упражнения выполняются попеременно обеими руками и одновременно обеими руками. Использование подобных упражнений в организованной образовательной деятельности позволяет лучше усваивать предложенный материал, а также способствует развитию мышления, внимания, концентрации.

1.«Накорми птичку». Для игры потребуются ложки (столовая, десертная, чайная). Ребенку предлагается пересыпать с помощью ложек гречку и фасоль из одной емкости в другую сначала правой, а потом левой рукой. Для усложнения задания, расстояние между мисками постепенно увеличивают.

2.Логоритмика. Одновременное проговаривание стихотворения и выполнение движений.

3.Нейродинамическая гимнастика. Включает в себя различные упражнения (имитация): элементы плавание, катание на велосипеде, ползание на четвереньках.

4.Нейродинамические упражнения развивают ловкость, ориентацию в пространстве, мелкую моторику.

5.«Зеркальное рисование». Ребенку предлагается чистый лист бумаги размер А4. Ребенок берёт в обе руки любые пишущие инструменты и одновременно рисует симметричные картинки. Подобные упражнения можно выполнять в специальных тетрадях (прописях).

6.«Колечки». Дети поочередно соединяют большой и указательный палец, затем большой и средний и так далее все пальцы. Упражнение выполняется одновременно обеими руками.

7.«Нос и ухо». Детям предлагается правой рукой взяться за кончик носа, а левой – за противоположное ухо. По команде дети выполняют хлопок и дети меняют руки.

8.«Перекрестные движения». Поднимают вверх прямую ногу вверх и дотрагиваются до нее вытянутой левой рукой. И наоборот.

9.«Восьмерка». Дети рисуют в воздухе цифру 8 горизонтальную или вертикальную сначала одной рукой, потом другой. Затем одновременно двумя руками, внимательно прослеживая глазами за движениями.

10.«Перекрестные шаги». Данное упражнение дети могут выполнять сидя на стульях или стоя. Поочередно поднимают колено и касаются им противоположного локтя. Упражнение выполняется медленно, сопровождается с применением дыхательной техникой.

11.«Танец». Педагог показывает ребенку простые движения, а ребенок выполняет движения наоборот. Например, взрослый приседает – ребенок встает, взрослый поднимает руки – ребенок опускает руки и т.д.

12.«Назови предмет». Ребенку предлагается назвать предметы, находящиеся вокруг, называть следует быстро, не повторяясь. Подобную игру можно проводить по дороге домой, во время прогулки или путешествия.

Предложенные упражнения и игры предлагаются ребенку в непринужденной обстановке. Все задания выполняются в момент положительного настроения.

Нейропсихологическая коррекция – одна из наиболее эффективных технологий работы, позволяющая получить результат и в познавательном развитии, и в развитии зрительного восприятия, а также способствует эмоциональному, личностному и коммуникативному развитию детей с нарушением зрения.

Список использованных источников:

1. Агафонова А. И. Учимся думать. - С-П: «МиМ – Эспресс», 1996
2. Виноградова А. Л., Константинова И.С., Цыганок А.А. Развитие базовых познавательных функций с помощью адаптивно-игровых занятий. – М.: Издательство: Теревинф, 2006.
3. Кольцова М. М. Двигательная активность и развитие функций мозга ребенка. - М., 1973.
4. Кольцова М.М., Рузина М.С. Ребенок учится говорить. Пальчиковый игротренинг. - С-П.: издательство «Сага», 2002.
6. Интернет источник
https://www.defectologiya.pro/zhurnal/kak_i_zachem_razvivat_mezhpolusharnoe_vzaimodejstvie_u_detej/

УДК 629.08

И Я ВОСКРЕСНУ ВНОВЬ

Сдержикова Д.А., студентка 1 курса

Научный руководитель: преподаватель Коршикова Т.С.

ОГАПОУ «Губкинский горно-политехнический колледж», г. Губкин, Россия

Россия являла миру немало славных имен женщин-подвижниц, бескорыстно служивших Родине и народу в мирные и военные годы. Одна из таких женщин - мать Мария (Е. Ю. Кузьмина-Караваева).

Наша цель - изучить и исследовать:

1. жизненный путь матери Марии до эмиграции и после;
2. понять жизненное, философское наполнение ее стихов;

3. проявление чувства долга, преданности Отчизне.

Имя матери Марии входит в мировую десятку женщин-подвижниц. Е. Ю. Кузьмина избрала тернистую дорогу, с которой не свернула до конца жизни. Русская поэтесса, мужественный борец против фашизма. Как личность и поэт сформировалась в атмосфере петербургской интеллигенции, в 1917 г. была вынуждена покинуть Россию.

Мы используем материалы поиска клуба горно - политехнического колледжа, встречи с писательницей, автором книги «Мать Мария» Е. Н. Микулиной, перепиской с писателем Е. Богатом, многими документами, [Архива матери Марии. Цит. по: Прот. Гаккель Сергей. Мать Мария (1891–1945). Yınca- Press, Paris 1979]. Сегодня мы продолжаем эти поиски. Нам надо знать Е. Караваеву. Кто она? Какова судьба, которой А. Блок посвятил стихи. - Когда вы стоите на моем пути. Лизе Пиленко тогда было 15 лет. Их дружба продолжалась многие годы. Блок просматривал ее рукописи. [Блок А.Собр. соч.: В 8 т.–М.; Л, 1960.–С. 228-229.]

Стечение обстоятельств привело Е. Ю. Караваеву к разрыву с Родиной. Жизнь в эмиграции наложила глубокий отпечаток на ее личность («сама ограблена собой»). Страшную ошибку она совершила. Потянулись трудные годы. - Не попутным, видно, ветром, занесло сюда меня.

Вижу я по всем приметам, Что не встреча, - не родня....

Она жила ради своих детей: Гайаны, Юры, Насти. В 1924 г. умирает Настя. Считая смерть ребенка расплатой за грехи, она колесит по городам Франции, находит потерявших человеческий облик своих соплеменников. Часами сидит на чердаках возле больного, вытаскивает из кабаков пьяных и наркоманов. Поздно ночью пишет в тетрадь:

Средневековых улиц тишь.	Во сне ребристые соборы ...,
А далее река и горы...	Вот быт чужой, чужая вера.
Иду по этой мостовой,	Ищу затерянное племя,
Гуляки, милые, домой,	Вы слышите, – настало время.

Стихи Е. Ю. Караваевой обнажали её душу, они были исповедью. В Париже она стала монахиней. Она организовала убежище для бездомных русских, открыла бесплатную столовую для нищих. Она умела столярничать, шить, писать иконы. Она вела деятельную жизнь: объезжала тюрьмы, сумасшедшие дома, боролась с горем и злом, не щадя себя.

« Где забралась на чердаки Моей России милой дети...»

Ее любовь к людям - святая любовь. «О чем и как не думай - большего не создать, чем три слова: "любите друг друга", только до конца и без исключения, и тогда все оправдано и вся жизнь освещена ". Все мысли о России. – Что осталось нам? – Только звёзды, Только древней Медведицы хвост. Остальное – иное. И воздух. И весеннего семени рост.

В 1935 г. дочь Гайана умерла в России. Узнав о смерти дочери, мать Мария писала: «И я вместила много, трижды мать. Рождала в жизнь, и дважды в смерть рождала. А хоронить детей, как умирать...И я одна от похорон осталась на пороге жизни». «...Я вернулась с кладбища другим

человеком. Я увидела перед собой другую дорогу и новый смысл жизни: - быть матерью всех, кто нуждается в материнской помощи, защите...».

Душу, силу, ум – все отдала соотечественникам. «И мы верим. И по силе нашей веры мы чувствуем, как смерть перестает быть смертью, как она становится рождением в вечность, как муки земные становятся муками нашего рождения». Из статьи м. Марии "Рождение в смерти".

Перед второй мировой войной во Франции был создан Союз оборонцев. Оборонцем была и мать Мария. Она видела, что нес миру фашизм. «Во главе избранной расы господ,– писала она в 1941 году в статье «Размышления о судьбах Европы и Азии»,- стоит безумец ».

Упорно искала она путь служения родной земле: « В каждом деле будь мне жезл и вождь. Солнце незакатное с Востока». Узнав о нападении Германии на Советский Союз, она сказала: «Я не боюсь за Россию, она победит». Её дом в Париже превратился в очаг Сопротивления. « Ночь ещё, но утро скоро, ночь ещё, но утро будет». Ради светлого утра вступили в схватку с фашизмом мать Мария и ее друзья. Дом на улице Лурмель стал укрытием для многих пленных советских людей, французских антифашистов, евреев. Сбор пожертвований, снабжение документами, переправа их к партизанам....

16 июля 1942 г. в Париже началась «Варфоломеевская ночь»– массовые аресты евреев. 7 тысяч человек, из них 4 тысячи детей, фашисты собрали на велодроме. Мать Мария провела там три дня, поддерживая дух несчастных. Она спасла нескольких малышей.

В феврале 1943 года в отсутствие матери Марии был арестован ее сын Юрий. Гестаповцы обещали его выпустить, она пошла в гестапо. Ее арестовали. Для матери Марии начались страдания в концлагерях. Сначала в лагере Ромэнвиль, затем Компьень, здесь с Юрием была их последняя встреча. В 1944 году в лагере Дора погиб Юрий Скобцов.

Е. Ю. Кузьмина была отправлена в женский концлагерь Равенсбрюк. Два года провела она в нем. Ни имени, ни фамилии, только номер 19263. В лагере поддерживала других. Всей жизнью была подготовлена и к смерти. В марте 45-го мать Мария в больничном блоке ухаживала за больными. Русская женщина в бреду твердила о детях. Врач отобрал ее в крематорий. Мать Мария решила спасти эту мать! Она поменялась с ней одеждой, номерами и последовала за приговоренными.

- «Как скупы в этом мире измеренья, Всего лишь три. Куда же ветер крылья деть? Четвёртое пронзает всё – горенье. И надо мне всей, до конца сгореть». Это было 31 марта 1945 года. После войны Мать Мария была посмертно награждена орденом Отечественной войны 2-й степени.

16 января 2004г. Священным Синодом Константинопольского Вселенского Патриарха Варфоломея II мать Мария причислена к лику Святых.

Что может враг? Разрушить и убить.

И только-то? А я могу любить.

А мне не счесть души моей богатства....

Изучив и исследовав жизненный путь матери Марии, мы пришли к выводу: ее жизнь - это подвиг, пример беззаветного служения человечеству, яркое подтверждение стойкости и чистоты нашего национального характера. Наша Родина должна гордиться, что дала миру великую в своем милосердии героиню. Нам, живущим сегодня, нельзя не припадать к чистой воде из родника ее духовности.

-« Я силу много раз еще утрачу; Я вновь умру, и я воскресну вновь; Переживу потерю, неудачу, рождение, смерть, любовь».

Подвиг Матери Марии золотыми буквами вписан на Скрижалях Вечности, как навечно вписано в историю человечества и ее Имя. Имя человека, беззаветно служившего людям...

Список использованных источников:

1. Архив матери Марии. Цит. по: Прот. Гаккель Сергей. Мать Мария (1891–1945). Yınca- Press, Paris 1979
2. Караваева – Кузьмина Е.Ю., Избранное—М.: Сов. Россия.1991. – 448 с.
3. Материалы поиска клуба горно - политехнического колледжа:
4. Встречи с писательницей, автором книги «Мать Мария» Е.Н. Микулиной;
5. Перепиской с писателем Евгением Богатом.

УДК 81`27

ФРЕЙМ «ФАУНА», КАК СЕГМЕНТ КОНЦЕПТОСФЕРЫ И ЕГО СТРУКТУРА

Скутельник А.Ю., студент 3 курса

Научный руководитель: канд. филол. наук, доцент Самарин А.В.

СОФ НИУ БелГУ, г. Старый Оскол, Россия

В последнее время интерес к фреймам в лингвистике возрос, и считается, что фреймы, играют одну из важнейших ролей в функционировании естественного языка. Практически каждое слово имеет в своей основе бессознательную ассоциацию с каким-либо явлением. Данный ментальный феномен был введен М.Минским и был назван фреймом.

М. Минский создал теорию фреймов с целью объяснения скорости человеческого восприятия и мышления, а также отсутствия поддающихся наблюдению ментальных явлений, которые сопровождают эти процессы. Ученый отмечал, что информация связана с каждым фреймом: одна относится к использованию данного фрейма, другая, предупреждающая, о том, что может произойти и последняя, что нужно предпринять, если событие случится [2].

Большинство фреймов и их концептов возникает на предметно-образной основе. При их формировании происходит слияние признаков какого-либо предмета и отбираются, в основном, только существенные ха-

рактеристики. Чем больше сравнений и представлений имеет индивид о том или ином явлении, тем больше расширяются наполнение фрейма и его структура [1;5].

Степень наполненности фреймов бывает разная. Это зависит от личных возможностей индивида, его ценностей и конкретных качеств. Однако, многочисленные исследования показывают, что чем больше объем структуры фрейма (образов и ассоциаций), тем более глубокое понимание фрейма имеет человек.

Данный феномен можно увидеть в исследовании студентов разных образовательных направленностей. Студентам-лингвистам был задан фрейм «краб», и в подавляющем большинстве случаев были получены такие ответы-ассоциации: рак, краб, море, раковина и т.п. Такой же фрейм был представлен студентам-биологам, и их ответы достаточно сильно различались с ответами предыдущих испытуемых: крабы- членистоногие- ракообразные- многоклеточный- эукариот; также были названы ассоциации, схожие с ассоциациями первой группы испытуемых. Данный эксперимент показывает, что первая группа испытуемых имеет базовые и неглубокие знания в данной теме, когда вторая группа из одного фрейма вывела систематический ряд таксонов представленного существа, создав цепочку фреймов.

В ходе исследования можно вывести, что фрейм становится универсальной системой репрезентации разнообразной информации и предполагает создание образов, на ментальном уровне.

Фрейм «фауна» является одним из наиболее распространенных концептов в русском языке. «Фауна» прочно вошла в употребление в естественный язык, биологию, естествоведение и прочие ветви литературного и «живого» языков. Как и все фреймы вышеупомянутый фрейм имеет свою структуру, ассоциативный ряд, слоты и т.п. Чтобы разобраться в системе фреймов, ниже будет проведен анализ структуры и элементов фрейма «фауна».

Данный концепт богат вариациями образов и ассоциаций. Также следует отметить, что познания животного мира в большинстве случаев могут быть достаточно обширными, так как в основном, люди изучали фауну, будучи в школьном возрасте. Следующей важной предпосылкой является частота взаимодействия с данной единицей.

Образный и понятийный компоненты концепта «фауна» являются приоритетными элементами в данной статье. Для удобства классификации многообразие животного мира поделено человеком на отряды, классы и прочие совокупности объектов, занимающих соответствующие места в иерархической системе животного мира [4].

Для того, чтобы детально разобрать структурные компоненты фрейма «фауна», нужно представить суперфреймовую цепочку понятий. В статье будет представлена наиболее популярная цепочка: «царство-тип-класс- представитель».

Приступим к рассмотрению словарных определений к фрейму «фау-

на». Фауна- исторически сложившаяся совокупность видов животных, обитающих на определенной территории [3]. Данное определение уже наталкивает на образные ассоциации с животным миром. В качестве элемента фрейма «фауны» возьмем субфрейм «краб», который был упомянут в исследовании студентов, и выстроим концепцию «царство-тип- класс-представитель». Далее рассмотрим каждый компонент видо-родовой цепочки в отдельности и выделим основные слоты, индицирующие степень образности и понятийности концептов.

I. Царство (животные)- выделяемая категория организмов, в настоящее время рассматривается в качестве биологического царства.

II. Тип (членистоногие)- высший тип беспозвоночных животных с сегментированным телом и членистыми конечностями.

III. Класс (высшие раки)- класс самых крупных ракообразных, включающий представителей: крабы, речные раки, креветки и т.п.

Из приведенного определения и фоновых знаний выделим элементы понятийного и образного компонентов фрейма отряд (высшие раки) и определим степени его образности и понятийности: обобщающие слоты фрейма отряда следующие: пол (самцы, самки); размер (большой, среднего размера, маленький); дифференциальные признаки с меньшей степенью обобщения: наличие характерных внешних признаков (клешни, панцирь, окрас и т.п.); дифференциальные признаки: источник опасности для человека или служба человеку.

Представленные классификаторы позволяют выявить довольно низкую степень понятийности и среднюю степень образности. В сознании человека уже «вырисовывается» обобщенный, но еще не совсем четкий образ хищника. Степени понятийности и образности увеличиваются за счет появления дополнительных когнитивных классификаторов.

IV. Представитель (краб)- десятиное ракообразное животное.

Число дифференциальных признаков увеличилось, вследствие чего мы выявляем высокие степени понятийности и образности рассматриваемого концепта. Образ данного представителя животного мира, знакомый всем с детства, очень четко «выстраивается» сознании человека.

Таким образом, можно сделать вывод: фрейм является основополагающим компонентом языка, который помогает в создании образов и понимании словесных оборотов речи.

Проведя анализ структуры фрейма «фауна» подтвердилась гипотеза о том, что фрейм должен иметь точную образную и ассоциативную базу, которая бы наталкивала бы человека на конкретное представление об элементе.

Разложив данный фрейм в иерархическом порядке, можно увидеть, что абстрактные собирающие понятия, такие как «животные», «членистоногие» и т.п. не могут дать исчерпывающее изображение элемента, когда более узкое понятие «представитель» или «вид» дает полное описание элемента. Так же существуют и промежуточные слоты, такие как «класс» и

«тип». Они более информативны, чем слот «царство», постепенно подталкивают индивидуума на правильный образ. Однако промежуточные слоты не могут предоставить полную картину фрейма в виду недостающей конкретики.

Список использованных источников:

1. Леонова Т.В., Самарин А.В. Проблема прагматической направленности при изучении фразеологизмов с компонентом-зоонимом в русском и английском языках / Актуальные проблемы гуманитарных и естественных наук. 2017. № 4-7. С. 26-29.

2. Морозова А.В. Процедура установления и верификации фреймовой структуры ограниченной предметной области (флора и фауна), 2000

3. Ожегов С.И., Шведова Н.Ю. Толковый словарь русского языка: 80 000 слов и фразеологических выражений 4-е изд., доп. – М.: ООО «А ТЕМП», 2010. 944 с.

4. Самарин А.В. Кросс-мобильность теории фрейма в системе научных знаний // Фундаментальные исследования. 2012. № 6-3. С. 604-608.

5. Самарин А.В. К вопросу об образной природе фрейма / Вестник Челябинского государственного педагогического университета. 2012. № 1. С. 297-304.

УДК 37.33.61

**ДЕМОНСТРАЦИОННЫЙ ЭКЗАМЕН ПО СТАНДАРТАМ
WORLD SKILLS, КАК РЕЗУЛЬТАТ ПОДГОТОВКИ
КОНКУРЕНТОСПОСОБНОГО СПЕЦИАЛИСТА
(ВЫПУСКНИКА СПО)**

Смолич-Суркова О.С., преподаватель

ОГАПОУ «Губкинский горно-политехнический колледж», г. Губкин, Россия

Любое среднее профессиональное образовательное учреждение, на сегодняшний день, ставит во главе своей деятельности подготовку и выпуск квалифицированного, профессионально обученного выпускника, который будет конкурентоспособен и востребован на рынке труда, так как правильно выполнит поставленные работодателем производственные задачи и сможет подстроиться к часто изменяющимся трудовым условиям.

А мировой рынок труда требует современного подхода и современных решений в быстро меняющемся темпе производственной нагрузки, в постоянном совершенствовании технологического оборудования, внедрении бережливых производств и оптимизации трудовых ресурсов. Поэтому сама система среднего профессионального образования должна сейчас соответствовать этим высоким стандартам и требованиям, быть в курсе мировых тенденций развития рынка и, как следствие, должна выпускать конкурентоспособные рабочие кадры, которые требует сегодняшняя обстановка в мире. Тогда такой выпускник будет отвечать жестким требованиям стандарта, будет уметь быстро адаптироваться к постоянно изменяющимся прогрессивным технологическим процессам на производстве в связи с по-

стоянным расширением и внедрением современного высокотехнологичного оборудования, особенно в условиях мировой пандемии, когда образовалась нехватка рабочих мест.

Тот разрыв, который существует между требованиями, предъявляемыми работодателем и теми знаниями, которые даёт образование, не может способствовать выпуску конкурентоспособного выпускника. Ранее выпуск обучающихся среднего профессионального образования сводился как правило к написанию письменной работы, носящей реферативный характер, не позволяющей оценить профессиональные навыки по выбранной компетенции. Например, если повар или кондитер напишет без ошибок письменную экзаменационную работу, где опишет все достоинства и технологии приготовления каких-либо блюд или кондитерских изделий, то это не охарактеризует его как специалиста, умеющего качественно это же блюдо или изделие приготовить, т.е. никак не выявит его профессиональные компетенции и тот факт, обладает ли он ими вообще. А приоритетом в рабочей профессии, как известно, является умение работать руками, поэтому результатом нужно считать умение не красиво написать доклад, а вкусно приготовить, красиво оформить и правильно подать кулинарную продукцию.

Реалии таковы, что нужно что-то менять в части итоговой аттестации при подготовке специалистов-выпускников, которые после обучения должны быть востребованы на рынке труда. Это значит то, что среднее специальное образование должно выпускать свои кадры не по традиционной подготовке, которая ориентируется на формирование каких-то знаний и умений в предметной области, но всё же отстаёт от современных требований, а перейти на современный формат аттестации, такой как демонстрационный экзамен по стандартам Worldskills. Его принцип – это независимость оценки аттестующегося, т.е. благодаря демонстрационному экзамену можно определить качество специалиста в определенной области по оценке имеющихся у него компетенций, наблюдая за выполнением каких-либо трудовых операций пусть ещё в учебных условиях на площадках, специально оборудованных для сдачи экзамена, но уже приближенных к производственным условиям.

Такой выпускник, придя на производство, будет знаком с тем современным оборудованием, которое сейчас установлено у работодателя и соответствует мировым требованиям, и спокойно вольётся в рабочий ритм. У него не будет стресса при адаптации на производстве, так как почти не будет незнакомых технологических моментов, а у работодателя не будет необходимости переучивать или стажировать, или даже дополнительно обучать в чём-либо нового работника.

Таким образом, демонстрационный экзамен делает необходимым не только развивать профессиональные навыки обучающихся, приближая их к современным, но и, как следствие, способствует усовершенствованию программы среднего профессионального образования, просмотрению

учебных планов, так как компетенции выпускника должны соответствовать тем требованиям по квалификации, которые необходимы рынку современного российского труда.

Многие специальности и профессии в образовательных учреждениях, согласно ФГОС и входящие в ТОП-50 наиболее востребованных на рынке труда, требуют обязательную аттестацию в форме демонстрационного экзамена. Это связано с тем, что такой формат государственной итоговой аттестации качественнее определяет уровень знаний и навыков современного выпускника, определяет его соответствие требованиям международных стандартов труда. Как итог, при успешной сдаче демонстрационного экзамена, определяющего готовность студента к профессиональной деятельности в выбранной области, работодатель может определить подходящего себе нового сотрудника.

На сегодняшний день задания для демонстрационного экзамена составляются квалифицированными экспертами и менеджерами в определенной компетенции по стандарту Worldskills. Являясь экспертом-мастером демонстрационного экзамена по компетенции «Поварское дело», работая на площадке, убедилась в том, что этот экзамен выявляет все навыки, которыми обладает или не обладает выпускник.

Очень важно с первых дней обучения в колледже научить обучающегося всегда работать правильно. Так как любой экзамен – это стресс, а в состоянии стресса всегда хорошо прослеживается присутствие тех или иных навыков и умений у выпускника. Один раз на отработке под руководством мастера или преподавателя обучающийся может и сделает задание правильно, но если эти навыки не системны, не присутствуют на подсознании с самых азов, то все недостатки в обучении обязательно проявятся на площадке при сдаче демонстрационного экзамена. Например, при плохой или недостаточной подготовке, действия экзаменуемого выразятся в бессистемности движений на рабочем месте, потере времени на простые или однотипные повторяющиеся операции, на скорости работы, которая важна на производстве, или другие недостатки. Результат будет соответствующим – такому выпускнику будет тяжело адаптироваться на производстве, работодатель будет вынужден доучивать или давать большее время на стажировку на рабочем месте и тд.

На демонстрационном экзамене результаты всегда оценивают независимые квалифицированные эксперты из другого учебного заведения или с производства, то есть оценка на демонстрационном экзамене полностью объективна и независима. Достоверность результатов, полученных на демонстрационном экзамене равна готовности к самостоятельной профессиональной деятельности выпускника, и дающая характеристику его конкурентоспособности на рынке труда, то есть будет ли он востребован работодателем, сможет ли он правильно и четко выполнять все поставленные задачи или нет.

Преимуществом демонстрационного экзамена служит также факт

получения выпускником дополнительного документа, так называемого Skill-паспорта, который подтверждает его уровень профессиональных компетенций, так называемых «скиллов». Вносится этот Skill-паспорт в общую базу, и любой работодатель может получить четкую информацию о профессиональном уровне того специалиста, которого он будет брать на работу. Выпускники же, в свою очередь, набрав достаточное высокое количество баллов, могут получить предложение на работу от предприятия сразу по итогу того, как сдан демонстрационный экзамен.

Подводя итог, можно сделать вывод о том, что демонстрационный экзамен по стандартам Worldskills – это процедура сегодняшней день нужная, востребованная и привлекающая в свой круг с каждым годом все большее количество образовательных учреждений и работодателей, обеспечивающая высокий уровень подготовки обучающихся, дающая возможность выпуска такого специалиста, который будет востребован производством и конкурентоспособным на рынке современного мирового труда.

Список использованных источников:

1. Методические рекомендации по обеспечению в субъектах РФ подготовки кадров по 50 наиболее востребованным и перспективным специальностям и рабочим профессиям в соответствии с международными стандартами и передовыми технологиями.

2. Приказ Министерства образования и науки Российской Федерации от 17.11.2017 г. № 1138 "О внесении изменений в Порядок проведения государственной итоговой аттестации по образовательным программам среднего профессионального образования, утвержденный приказом Министерства образования и науки Российской Федерации от 16 августа 2013 г. № 968" / Москва, 2017 г.

УДК 373.31

ОСОБЕННОСТИ ОБУЧЕНИЯ МЛАДШИХ ШКОЛЬНИКОВ ЛЕКСИКЕ НА УРОКАХ АНГЛИЙСКОГО ЯЗЫКА

Соболева В.Ю., студентка 2 курса

Научный руководитель: канд. пед. наук, доцент Бабенко Н.А.

Донецкий национальный университет, г. Донецк, ДНР

В современном мире знание английского языка является крайне востребованным, так как он является мировым языком общения. Недавняя реформация системы образования, подразумевающая создание новых государственных образовательных стандартов в Донецкой Народной Республике, повлияла на особенности изучения английского языка, в том числе и в начальных классах [1]. К младшим школьникам предъявляется все больше требований, особенно в процессе обучения английскому языку.

Данный процесс направлен, в первую очередь, на формирование

коммуникативной компетенции, овладение которой невозможно без использования лексической составляющей языка. Следовательно, именно овладение лексическими навыками представляет собой один из основных компонентов для достижения этой цели в стремительно меняющемся мире. Отсюда возникает острая необходимость исследования особенностей обучения лексике английского языка младших школьников

Иностранный язык способствует расширению лингвистического кругозора младших школьников, формирует культуру речи, благоприятствует общему коммуникативному развитию детей младшего школьного возраста, которое не представляется возможным без овладения лексическим навыком.

Таким образом, одна из приоритетных задач при обучении иностранным языкам – усвоение лексики. В этимологическом словаре русского языка лексика определяется как словарный состав, совокупность слов в том или ином языке [2]. Необходимо так же отметить, что цель обучения лексике определяется как формирование лексических навыков изучаемого языка.

Э. Г. Азимов и А. Н. Щукин, авторы «Нового словаря методических терминов и понятий» лексический навык определяют следующим образом: «Лексический навык – это автоматизированное действие по выбору лексической единицы адекватно замыслу и в соответствии с нормами сочетания с другими единицами в речи» [3].

В конечном итоге планируемый результат овладения лексикой английского языка в начальных классах называется лексическим минимумом и определяется Примерной образовательной программой по учебному предмету «Английский язык. 2-4 кл.» [4].

Лексический минимум со 2 по 4 класс составляет примерно 500 лексических единиц, усваиваемых в соответствии с доступными обучающимся начального общего образования коммуникативными ситуациями на материале соответствующих возрастным особенностям школьников тем.

В начальной школе лексический минимум подразделяется на активный и пассивный. Границы между ними гибки и могут изменяться [5].

Правильно организованный учебный процесс при обучении младших школьников английскому языку оказывает положительное влияние на усвоение лексического минимума. Преимущественно эффективность изучения лексики английского языка зависит от общей готовности детей младшего школьного возраста к обучению в начальных классах, а именно: к семи годам у детей относительно освоен словарный состав родного языка, сформировано умение формулировать мысль, описывать предметы, наблюдаются общеобразовательные умения. Всеми этими навыками обучающиеся овладевают в первый год обучения, отсюда следует, что обучение иностранным языкам приемлемо со второго класса, когда дети уже знакомы с понятиями, характеризующими предмет по цвету, размеру, форме, материалу, вкусу. Помимо этого, они хорошо ориентируются в ка-

чествах, характеризующих людей и животных, владеют приемами сравнения и сопоставления. И все же учителям сложно начинать работу по обучению английскому языку с детьми младшего школьного возраста. Чтобы выяснить причину этого явления, необходимо рассмотреть возрастные особенности детей младшего школьного возраста.

Ребенок в этом возрасте активно включается в различные виды деятельности, однако ведущей является учебная. Мышление в младшем школьном возрасте – преобладающая функция. В период 9-10 лет происходит преобразование наглядно-образного в словесно-логическое, понятийное. Данный переход дает возможность обучающимся концентрироваться на внутренних признаках объектов, рассуждать понятиями, что имеет огромное значение для обучения лексике. Речь выступает средством мышления, отсюда следует, что развитие речи напрямую зависит от развития мышления. На уроках английского языка обучающиеся учатся сравнивать, обобщать, делать выводы. То, насколько активно будет развиваться мышление младших школьников на уроке, зависит от учителя. Важно использовать задания, направленные на организацию полноценного интеллектуального развития ребенка. Например, при изучении темы «Множественное число имени существительного. Исключения» полезны задания на сравнение двух, на первый взгляд, одинаковых картин [6].

У детей младшего школьного возраста в этот период словарный запас расширяется и совершенствуется грамматическая сторона речи, что оказывает влияние на развитие остальных познавательных процессов. Касаясь развития памяти, младший школьник обладает механическим запоминанием, так как оно находится в зоне его актуального развития. Затем память развивается в двух направлениях – произвольности и осмысленности [7].

На начальном этапе обучения английскому языку дети обладают острым зрением, слухом, различают форму и цвет предметов, но этих способностей восприятия недостаточно. Восприятие в данном случае происходит при помощи зрительного анализатора, что является одной из причин наличия наглядно-образного мышления в этом возрасте.

Таким образом, в младшем школьном возрасте у ребёнка присутствует ряд особенностей развития психических процессов, которые необходимо учитывать при обучении лексике английского языка.

В результате проведенного исследования учеными было выяснено, что изучение лексики младшими школьниками на уроках английского языка имеет некоторые особенности. С целью более эффективной организации процесса обучения в этом аспекте, появилась необходимость в разработке методических рекомендаций для учителей английского языка в начальных классах по организации обучения детей младшего школьного возраста лексике английского языка. На основе учебного пособия Н.А. Бабенко «Обучение лексике английского языка учащихся начальной школы» [1] выделены следующие методические рекомендации по вышеуказанной теме:

1. Изучая лексику английского языка в начальных классах, в качест-

ве опоры следует использовать словарный запас родного для школьников языка, что способствует расширению словарного запаса и улучшению восприятия изучаемой лексики [1].

2. Перед активным усвоением лексического минимума, учителю необходимо познакомить младших школьников с историей английского языка, начиная с древнейших её времен.

3. Учителю в своей деятельности следует знать возрастные и индивидуальные особенности детей младшего школьного возраста, чтобы суметь рассказывать сложную, порой исторически запутанную информацию, просто и доступно детям [8].

4. Учитель английского языка в начальной школе должен познакомить детей со словарем и научить младших школьников пользоваться им. После чего следует рассказать детям как читать слова по транскрипции, в особенности если чтение слова вызывает у учащихся затруднение.

5. При изучении лексики английского языка в начальной школе учителю необходимо объяснять младшим школьникам коннотацию, семантику слов, их употребление в определённом контексте.

6. Для формирования у младших школьников синтагматических и парадигматических связей учителю английского языка в начальной школе необходимо развивать у детей долговременную память.

7. С целью ознакомления младших школьников с новым словом следует использовать различные способы семантизации, такие как: развитие у детей языковой догадки через контекст; использование наглядности; семантизацию с использованием известного словообразования; поиск слова в разных словарях и др.

Из всего вышесказанного следует, что в начальных классах работа над лексическим материалом английского языка крайне важна, поскольку он является существенным компонентом речевой деятельности младших школьников. С целью организации более продуктивной работы над лексикой английского языка в учебном процессе учителю следует учитывать лингвистические способности младших школьников, их возрастные и индивидуальные особенности. Несмотря на то, что вышеописанные аспекты раскрывают многие стороны обучения младших школьников лексике на уроках английского языка, данная проблема все же остается актуальной и имеет свои перспективы в дальнейших исследованиях.

Список использованных источников:

1. Бабенко Н.А. Обучение лексике английского языка учащихся начальной школы: учебное пособие для студентов педагогических колледжей. – Донецк: ДонНУ, 2018. – 48 с.

2. Этимологический словарь русского языка. Серия "Русский язык от А до Я". Издательство «ЮНВЕС». Москва, 2003 г. 704 стр.

3. Азимов Э. Г., Шукин А. Н. А35 Новый словарь методических терминов и понятий (теория и практика обучения языкам). – М.: Издательство ИКАР, 2009. – 448 с.

4. Примерная основная образовательная программа по учебному предмету «Английский язык. 2-4 кл.» / сост. Старшинова Л.В., Мами Е. Д., Кораблева Е.В. – 2-е

изд. доработ. – ГОУ ДПО «ДонРИДПО». – Донецк: Истоки, 2019. – 117 с.

5. Коваленко Е.Г., Цатковская Ю.С. Принципы формирования лексических навыков младших школьников на уроках английского языка // The Scientific Heritage. 2020. №45-7 (45). URL: <https://cyberleninka.ru/article/n/printsipy-formirovaniya-leksicheskikh-navykov-mladshih-shkolnikov-na-urokah-angliyskogo-yazyka> (дата обращения: 02.02.2021). – 22-24 с.

6. Пирожкова, А. О. Теория и практика обучения английскому языку в начальных классах [Электронный ресурс] : учебное пособие / А. О. Пирожкова. - Электрон. дан. и прогр. (5 Мб). — Саратов: Ай Пи Эр Медиа, 2018.-151 с.

7. Turkenev Talgat, Zhapanova Riza, Hazirova Merei Development of memory in primary school children // International scientific review. 2016. №4 (14). URL: <https://cyberleninka.ru/article/n/development-of-memory-in-primary-school-children> (дата обращения: 02.02.2021). – 178-180 с.

8. Бабенко Н.А. Формирование профессиональной готовности будущих учителей к обучению английскому языку младших школьников: дис. ... канд. пед. наук.: 13.00.08 / - Донецк : ДонНУ. - 2019. – 306 с.

УДК 17.02

ФОРМИРОВАНИЕ И РАЗВИТИЕ НАВЫКОВ ПРАВСТВЕННОГО ПОВЕДЕНИЯ И ПРАВСТВЕННОГО ВЫБОРА ЛИЧНОСТИ

Сокол Н.Н., учитель начальных классов
МА.ОУ «Гимназия №6», г. Губкин, Россия

В процессе воспитания личности ключевое значение имеет ее нравственное формирование. Огромное значение в этом вопросе отводится школе, ну и конечно же семье. Именно здесь зарождаются основы взаимоотношений, формируется мышление и ценности. Чтобы дети смогли в полной мере овладеть нравственными понятиями, приобрести положительный опыт, должно пройти много времени.

Что значит нравственность? Нравственность - это значит нести ответственности за свои поступки.

Еще древние греки называли нравственные ценности «этическими добродетелями», которыми всегда и у всех считались честность, верность, уважение к старшим, трудолюбие, патриотизм.

Да, в жизни люди далеко не всегда проявляют качества названные «этическими добродетелями», но ценятся они людьми очень высоко, и люди, которые обладают этими качествами, пользуются огромным уважением.

Нравственное воспитание личности ребёнка является одной из самых важных задач школы. Нравственное воспитание в школе должно быть направлено на современные требования сейчас и в будущем.

В процессе нравственного воспитания школа формирует у школьника чувство патриотизма, товарищества, глубокое уважение к людям стар-

шего поколения и к человеку вообще.

Нравственное поведение... Как много время мы уделяем этому вопросу. И увы, как трудно убедить в этом современного ребёнка. Потому, как на уроках литературы, например, мы учим детей делать правильный выбор на примере героев произведений мировых классиков, таких как А.С. Пушкин «Евгений Онегин», а современный мир интернета зачастую пропагандирует совершенно иные ценности.

Сначала ребенок совершает нравственные поступки для того, чтобы его похвалили взрослые, а само по себе такое поведение, возможно ему и не нравится. Но со временем, понимая, какую реакцию вызвал нравственный поступок у взрослых, ребёнок начинает радоваться и сам.

Задача педагогического коллектива состоит в том, чтобы создать условия для ребенка, в которых он сможет получить и накопить опыт нравственного поведения. Постепенно такое поведение приобретет характер привычки.

В первую очередь личный пример учителя должен стимулировать детей на нравственные поступки, так, как дети во многом стремятся подражать учителю.

Необходимо включать учащихся в такие виды деятельности, как общественная, патриотическая, учебная, трудовая, волонтерская работа.

В процессе участия в этих видах деятельности у учащихся развивается понимание того, как ее необходимо выполнять, формируются чувства совести и ответственности, вырабатываются навыки поведения и укрепляется воля.

Только при организации практической деятельности можно эффективно формировать нравственные отношения.

Достаточно показательным моментом в формировании нравственного поведения были «тимуровские отряды» в советской школе. Сейчас на смену им пришли отряды волонтеров, и надо отметить, что многие дети выполняют работу с удовольствием. Оказывая посильную помощь старикам, одиноким людям и даже своим ровесникам, нуждающимся в помощи. У детей формируются такие нравственные качества, как сострадание, сочувствие, искренность, любовь, ответственность. Получая такой положительный заряд в школе, ребёнок несёт этот багаж в семью, перекладывая его на своих близких. У детей всегда есть выбор, как поступить в той или иной ситуации.

И когда то, или иное поведение закрепится в сознании ребёнка, станет привычным, они превращаются в личностные качества.

Но чтобы вырабатывать эти личностные качества, необходимо формировать у учащихся соответствующие потребности, включать их в такие виды деятельности, в процессе которой дети будут овладевать нормами и правилами нравственности, развивать их взгляды и убеждения, вырабатывать навыки и привычки поведения и укреплять волевые свойства.

Да, перед нами стоит трудная задача, но как сказал один итальянский

писатель и политический деятель: «Цель оправдывает средства», а наша цель – воспитать полноценного высоко – нравственного человека.

Список использованных источников:

1. Божович Л.И. Проблемы формирования личности / под ред. Д. И. Фельдштейна, - М.: Смысл, 1998. – 352 с.
2. Выготский Л.С. Психология развития человека / Л.С. Выготский, - М.: Смысл, 2005. – 1136 с.

УДК 82-3

**МОТИВ БОРЬБЫ ЧЕЛОВЕКА И ЖИВОТНОГО В ТВОРЧЕСТВЕ
ЭРНЕСТА ХЕМИНГУЭЯ**

Соловцова А.А., студентка 2 курса

Научный руководитель: канд. филол. наук, доцент Лазуткина О.А.

СОФ НИУ «БелГУ», г. Старый Оскол, Россия

Двадцатый век как никакой другой характеризуется глубокой разобщённостью людей с природой. Этому способствовали испытания, выпавшие на долю человечества: Первая мировая война (1914-1918), череда революций, Вторая мировая война (1939-1945). Потрясения двадцатого столетия сформировали особое поколение, чуждое романтизму и вере в Бога, имеющее совершенно иной взгляд на жизнь. К этому поколению можно отнести великого американского писателя Эрнеста Миллера Хемингуэя (1899-1961).

Э. Хемингуэй, прошедший Первую мировую войну, на себе испытал изменения, произошедшие с человечеством. Он глубоко осознавал пропасть между эпохами и ещё глубже - между мирами: старым, оставшимся в прошлом, и настоящим, в котором только предстояло обживаться. Как человек, которой провёл детство на природе, он искал помощи у первородного начала, и это оказало большое влияние на его произведения. Творчество автора меняется со временем, развивается по ходу осмысления новой действительности. Однако тематика, набор образов и мотивов Хемингуэя носят относительно постоянный характер. Так, при знакомстве с творчеством автора не трудно заметить важность образа природы - герои его произведений часто предпочитают активный отдых каким-либо другим забавам, любят пейзажем; также большое место занимает мотив взаимоотношений человека и животного, нередко их же борьбы. Об этом говорят многократно повторяющиеся сцены рыбалки или охоты в романах и рассказах. Природа, животные и человек имеют в творчестве автора глубокую связь. Однако трагедия человека заключается в том, что с ходом истории он из этой связи выпадает.

Как и в жизни автора, в его произведениях природа выступает в качестве утешителя, даёт надежду, возвращает к истокам, провозглашает гуманистический пафос. Она противопоставляется хаосу войны, и это хоро-

шо заметно в раннем сборнике Хемингуэя «В наше время» (1925), где рассказы связаны общим сюжетом и неформально делятся на «довоенные», «военные» и «послевоенные» [1]. В первом рассказе сборника, «Индийский посёлок», описывается, как главный герой, Ник Адамс, проводит детство в горах, плавает в лодке с отцом. Безмятежность окружающей природы, круги на тёплой воде, плеск окуня дают Нику уверенность, что он «никогда не умрёт» [3, с. 8]. В «военных» рассказах подобных описаний пейзажа уже нет. Но они возвращаются, когда Ник Адамс приезжает в разрушенный город после войны. Если в начале сборника природа служит фоном и отражает молодость души главного героя, то в рассказе «На Биг-Ривер» природа предстаёт полноценным героем. И хотя «даже верхний слой земли обратился в пепел», «река была на месте» и «бурлила вокруг деревянных свай», форели «подрагивая плавниками, неподвижно висели в водостоке» [3, с. 17]. Большую часть рассказа занимают описания природы, продолжающей свою жизнь, несмотря на разрушения. Во второй половине повествования Ник Адамс отправляется на рыбалку и, хотя уже не питает былых надежд о вечности и рыбачит в болоте, всё же находит свою долю утешения посредством бытовой борьбы – он ловит большую форель.

Чтобы перейти к детальному рассмотрению мотива борьбы человека и животного в творчестве Э. Хемингуэя, необходимо уточнить образ его идеального героя. Во-первых, это стойкий, храбрый человек, не страшущийся смерти и с мужеством встречающий препятствия (матадоры из романа «Фиеста» (1926) и многочисленных рассказов). Во-вторых, это мужчина с его специфическими функциями добытчика, охотника и защитника. В-третьих, для этого героя не существует понятия старости как такового. Так, старик Сантьяго из повести «Старик и море» (1952) стариком является только внешне: «всё у него было старое, кроме глаз, а глаза цветом были похоже на море, весёлые глаза человека, который не сдаётся» [3, с. 214]. Негативно Хемингуэй пишет только о старости души (образ тореадора Бельмонте), практически избегая биологических смыслов этого понятия. Однако его героям, вобравшим черты идеала, она чужда.

Хемингуэевский герой существует благодаря борьбе, он – часть природы, деталь, которая приводит мировой механизм в действие благодаря своей бесстрашной жизненной энергии. Это древняя естественная борьба, не имеющая ничего общего с современными войнами между государствами. Постоянный риск на охоте, полная опасностей жизнь далёких предков отражается в идеальных героях автора. «Рыбная ловля убивает меня точно так же, как и не даёт мне умереть» [3, с. 258], - думает Сантьяго в повести «Старик и море», отбиваясь от акул. Эти слова демонстрируют замкнутость вечного круговорота природы, его самостоятельность и завершённость. Размышления и монологи Сантьяго, его особое отношение к рыбе, подобного рода детали из других рассказов наталкивают на поиски в текстах Хемингуэя влияния индийского мировоззрения. Старик Сантьяго на протяжении всей борьбы с огромной рыбой не раз к ней обращается: «Ры-

ба, я тебя очень люблю и уважаю, но я убью тебя прежде, чем настанет вечер» [3, с. 234]; называет другом. Иногда он жалеет, что ему придётся её убить, однако не отступает, ибо «родился, чтобы стать рыбаком, как рыба родилась, чтобы стать рыбой» [3, с. 258]. Индейское мировоззрение отличается особо почтительным отношением к животным, настоящий индеец-охотник видит в потенциальной добыче не просто пищу, а достойного соперника, ведь все связаны и зависимы друг от друга. Одна из эсхатологических легенд индейцев гласит, что люди, животные и птицы были созданы одинаковыми, но со временем перестали понимать друг друга, сохранив внутреннее подобие форм. Оттуда идёт братское отношение к животным.

Влияние индейского мировоззрения на Эрнеста Хемингуэя можно объяснить следующим образом. М. Чертанов в биографии автора отмечает об его отце, Кларенсе Хемингуэе: «Он в молодости провёл много времени среди индейцев и воспринял их отношение к природе: он не нуждался в охоте ради пропитания, но всё же кормился тем, что убивал, и ругал детей, если они убивали не ради еды» [7, с. 17]. Хемингуэй-сын, «с младенчества погруженный в мир природы, ощущал себя её частью, и в нём, как и в отце, возобладала «индейская психология»: человек и животное равны, сегодня я охотник, ты добыча, завтра наоборот, так устроен мир» [7, с. 17]. Таким образом, выходит, что истоки индейских мотивов в творчестве Хемингуэя можно связать с родительским воспитанием. Характерен также такой случай из биографии писателя. На пятый день рождения Кларенс прислал сыну открытку с надписью: «Надеюсь, что к моему приезду ты поймашь большую рыбу» [7, с. 17].

Нередко, как мы видим, в последствии в произведениях Хемингуэя появляется образ рыбы и несёт за собой некую лакмусовую функцию для героев. Ловля рыбы – это будто бы ритуал, в ходе которого подтверждается или опровергается соответствие персонажа образу идеального, о котором мы сказали выше. Старик воспринимает рыбу как часть мироздания [6]. Показательна сцена рыбалки в неоконченном романе «Райский сад» (1950), когда Дэвид Борн в попытке уморить клюнувшую огромную рыбу проходит большое расстояние вдоль берега, «согнувшись чуть ли не пополам, пытается удержать её» [4, с. 13]. Этот эпизод определённым образом перекликается с сюжетом повести «Старик и море», вследствие чего напрашивается выявление особого мотива в творчестве Э. Хемингуэя. Поединок человека и рыбы – это и поддержка круговорота природы, и некая инициация, и подтверждение человеческой силы.

Рассматривая мотив борьбы человека с животным, сложно упустить из внимания роль корриды в творчестве автора. Так, важно помнить, что в среде индейцев существовал особый набор обрядовых праздников, посвящённых животным. Во-первых, такие праздники поддерживали идею внутреннего родства живого мира. Во-вторых, позволяли людям черпать магическую энергию, которой, по убеждению индейцев, животные облада-

ли. Испанская коррида – обязательная деталь праздника фиесты, которая имеет глубокие исторические корни и восходит к древним обрядам свадьбы и инициации [2]. Пусть коррида не имеет связи с индейской мифологией, но если мы обратимся к истокам тавромахии, то заметим особенное отношение испанцев к быкам. Они относятся к ним с большим уважением: коррида – это шанс быка отстоять свою жизнь в достойном поединке, а не убой. Если бык остаётся непобеждённым, то о нём заботятся всю жизнь, и в конце он умирает естественной смертью. На бой с быком тореадор идет в очень красивых, «блестательных», одеждах, чем тоже выказывал уважение к сопернику.

Сам Хемингуэй ценил в корриде «момент истины» - момент убийства быка шпагой, которую матадор должен был вонзить животному в единственное уязвимое место между лопаток. В романе «Фиеста» это описывается очень символично: «Левая рука Ромеро набросила мулету на морду быка, чтобы ослепить его, левое плечо вдвинулось между рогами, шпага опустилась, и на одно мгновение бык и Ромеро, который возвышался над быком, сжимая высоко поднятой правой рукой эфес шпаги, вошедшей до отказа между лопатками быка, слились воедино» [5, с. 280]. Это была достойная смерть, в отличие от смерти лошадей, о которой писатель в том же романе сказал так: «<...> было как-то неловко говорить о них, как неловко говорить об участии лошадей на арене боя быков...» [5, с. 168]; «Неприятно смотреть только на лошадей...» [5, с. 206]. Важны слова писателя о «слиянии воедино» шпаги и тела быка, так как в них снова появляется мотив неразделимого мира природы и человека.

Из всего вышесказанного можно предположить, что современные войны по многим причинам были ненавистны Эрнесту Хемингуэю. Механизованная сеча, в которой без разбора перемалываются люди, судьбы, надежды не имеет ничего общего с достойным поединком один на один. В «Записках о будущей войне» (1935) автор точно отметил: «В прежние дни часто писали о том, как сладко и прекрасно умереть за родину. Но в современных войнах нет ничего сладкого и прекрасного. Ты умрешь как собака, безо всякой на то причины» [3, с. 284]. Эрнест Хемингуэй был человеком, увлечённым идеями смерти и подлинной жизни, а идеи эти, как он считал, истинно могли существовать только в природе – исконной среде человека.

Список использованных источников:

1. Лидский, Ю.Я. Творчество Эрнеста Хемингуэя / Ю.Я. Лидский. – Киев: Наукова думка, 1978. – 407 с.
2. Соловьева, Н.И. Метафоризация терминов корриды в лингвокультурном пространстве // Известия РГПУ им. А.И. Герцена. 2008. №85. URL: <https://cyberleninka.ru/article/n/metaforizatsiya-terminov-korridy-v-lingvokulturnom-prostranstve> (дата обращения: 18.12.2020).
3. Хемингуэй, Э. Избранное / Послесл. Сост. и примеч. Б. Грибанова. – М.: Просвещение, 1984. – 304 с.
4. Хемингуэй, Э. – Райский сад : [роман] / Эрнест Хемингуэй ; [пер. с англ. Г. Весниной]. – Москва : Издательство АСТ, 2019. – 320 .
5. Хемингуэй, Э. Фиеста : [роман : пер. с англ.] / Э. Хемингуэй. – М.: Издатель-

ство АСТ, 2017. – 317, [3] с.

6. Цвентарная, А.Э. Образная система произведения Э. Хемингуэя «Старик и море». // Colloquium-journal. 2020. №2 (54). URL: <https://cyberleninka.ru/article/n/obraznaya-sistema-proizvedeniya-e-hemingueya-starik-i-more> (дата обращения: 18.12.2020).

7. Чертанов, М. –Хемингуэй / М. Чертанов. – М.: Молодая гвардия, 2018. – 531[13] с ил. – (Жизнь замечательных людей: сер. биогр.; вып. 1674).

УДК 379.8

ЧТЕНИЕ СОВРЕМЕННОЙ РУССКОЯЗЫЧНОЙ ПРОЗЫ В МОЛОДЕЖНОЙ СРЕДЕ

Спиченок А.Д., студентка 4 курса

Научный руководитель: канд. техн. наук, доцент Токарь О.В.

*УО «Белорусский государственный технологический университет»,
г. Минск, Республика Беларусь*

Несмотря на популярность в молодежной среде самых разных форм проведения досуга чтение художественной литературы занимает среди них не самое последнее место [1]. Современные молодые люди признают значимость в их среде определенных авторов и произведений для коммуникации и духовного развития [2]. В последнее время наметилась тенденция к росту чтения у молодого поколения [3]. Чтобы выяснить, что из современной русскоязычной прозы входит в этот круг, был проведен опрос студентов 19-22 лет (70 человек), обучающихся по специальности «Издательское дело».

Лидерами студенческого чтения в области современной русскоязычной прозы стали Б. Акунин с его сериями «Приключения Эраста Фандорина» и «Приключения сестры Пелагии», Макс Фрай (С. Мартынчик) с фантастическими циклами «Лабиринты Ехо», «Хроники Ехо», В. Пелевин «Священная книга оборотня», Т. Толстая и роман «Кысь». Не менее известны студентам проза Л. Улицкой «Медя и ее дети» и роман «Казус Кукоцкого», сборник рассказов «Девочки», романы Д. Рубиной «На солнечной стороне улицы», «Синдром Петрушки», роман Г. Яхиной «Зулейха открывает глаза», романы Н. Абгарян «Манюня», «С неба упали три яблока» и М. Петросян «Дом, в котором...». Пользуются популярностью серия романтической фантастики И. Котовой «Королевская кровь», детективы Т. Устиновой, А. Марининой, романы М. Метлицкой.

Около 30% назвали эти произведения среди любимых или тех, которые произвели на них впечатление. Около 60% предпочитают читать современную прозу в электронном виде из-за более дешевой цены, но 20% из них согласились с тем, что электронная книга не заменяет печатную и по возможности любимые книги они хотели бы покупать и читать в бумаж-

ном виде. 30% студентов положительно отметили такую форму знакомства с художественной литературой, как аудио-книги, которые можно слушать, занимаясь домашними делами, в транспорте или в спортклубе через плеер. Остальные опрошенные или не пробовали прослушивать произведения, или такая форма им не подошла.

Около 50 % студентов ответили, что за последний год прочитали более пяти новых произведений современной прозы русскоязычных авторов, только 10% указали, что таких книг было больше десяти, а 40% ответили, что их было меньше пяти или не могли назвать точное количество.

Приобретут в печатном виде или возьмут почитать в библиотеке, у друзей 40% опрошенных. Однако только 10% студентов признались, что следят за новинками на сайтах издательств и в магазинах. Большая часть студентов узнает о них случайно, если видят в отзывах в интернете или от друзей. 30% согласились с тем, что в основном следят только за новинками любимого или модного, известного автора (Борис Акунин, Макс Фрай).

Почти все опрошенные студенты в том или ином виде согласились с мыслью, что по их убеждениям современная молодежь читает меньше, чем их родители в пору своей молодости. 60% объяснили это популярностью других форм досуга (общение или просмотр контента в интернете, социальных сетях, занятие спортом, посещение торговых центров), 20% считают, что современные авторы пишут менее интересные и значимые произведения, чем их коллеги во времена молодости старших поколений, остальные опрошенные или не задумывались над этим или объясняют свое мнение другим состоянием общества, спецификой моды на чтение, разными традициями семейного досуга тогда и сейчас.

Треть опрошенных считают правильным прививать любовь к чтению и вкус к хорошей литературе с детства, 10% считают, что человек сам должен прийти к потребности в художественной литературе на основании собственного жизненного опыта.

Конечно, специфика полученной картины объясняется будущей специализацией опрошенных студентов, это будущие работники издательств. Можно сделать вывод, что данная студенческая аудитория знакома с современной русскоязычной прозой, читает ее, имеет любимые произведения.

Список используемой литературы:

1. Токарь О. В. Компьютерная активность студентов в рамках практик их чтения // Непрерывное образование. 2017. № 1 (19). С. 84-85.

2. Токарь О. В. Опыт разработки ассоциативных правил в области студенческого чтения // Интеграция и развитие научно-технического и образовательного сотрудничества — взгляд в будущее. Сборник статей II Международной научно-технической конференции «Минские научные чтения — 2019»: в 3-х томах. 2020. С. 129-132.

3. Храмов А. Б. О месте чтения в досуге современных студентов (по результатам опроса) // Вестник славянских культур. 2020. Т. 55. С. 73-79.

РОЛЬ ПСИХОЛОГИЧЕСКИХ МАНИПУЛЯЦИЙ В РЕКЛАМЕ

Степанюк В.И., студент 2 курса

Научный руководитель: магистр экон. наук, ст. пр. Бедретдинова Е.Н.

Гродненский государственный университет им. Я. Купалы,

г. Гродно, Республика Беларусь

Человек – сложная система чувств, эмоций, мотивов и вытекающих из этого принятых решений. Ещё с детства мы учимся самостоятельно принимать решения, совершать какие-то действия и брать за это ответственность. Причины и мотивы наших действий различные, но они могут быть приняты как лично нами, так и под влиянием внешних факторов окружающей нас среды и общества в целом. Самым частым действием в нашей жизни является покупка. По этому поводу существует много высказываний, что шопинг поднимает настроение, помогает отдохнуть и многое другое, но мало кто задумывается – надо ли мне та или иная вещь на самом деле? Таким образом мы даже не задумываясь попадаем на уловки маркетологов. Грамотная реклама создаётся с расчётом на то, что этот продукт купит большее число потребителей и поэтому в современном маркетинге стали всё больше прибегать к психологии покупателя и методам влияния на его решение. При покупке человек всегда руководствуется определёнными мотивами или потребностями. В современном обществе потребления реклама изначально как бы заставляет человека сравнивать себя с другими и что они имеют, после создаёт ложные мотивы в сознании, которые побуждают к покупке, тем самым манипулируя нами. Сейчас такими причинами к покупке могут быть желание к самоутверждению в социуме, обеспечить свою безопасность или, например, стать примером для других в каком-то кругу. Таким образом, одна из основных задач маркетинга – изучение мотивов, влияющих на решение человека покупать товар или нет.

Существует несколько разновидностей приемов манипулирования, которых часто используют в рекламе. Если разобрать их на отдельные компоненты, то можно узнать много интересного и заодно можно узнать их действие на отдельного человека и общество в целом. Рассмотрим же самые популярные приемы и методы, применяющиеся для продвижения продукции.

1. Систематические повторения. Всем известно, что повторение одно и то же утверждение или слогана, рано или поздно вживается в общепризнанные понятия и уже не отторгается обществом. Например, реклама по телевидению, которую часто вставляют в отрывки перерывов между просмотром чего-либо.

2. Утаивание информации. То есть происходит умышленное утаивание какой-либо информации того, что точно не понравится потребителю. К примеру, о содержании опасных веществ или о побочном эффекте того или иного продукта, процедуры. Например, утаивание состава материала от

покупателя одежды.

3. Использование сложных фраз и неизвестных терминов, с которыми не знаком потребитель. Таким образом консультант создаёт у покупателей иллюзию высочайшего профессионализма и своей грамотности, тем самым ещё больше убеждая купить свой товар. Таким образом, консультант или стилист с помощью сложных художественных терминов вводит покупателя в ложную уверенность в товаре.

4. Высокая скорость подачи данных. Это делается для того, чтобы отвлечь внимание и дать покупателю за короткое время максимум информации. Этот метод подразумевает быстрое принятие решения покупателем, тем самым лишая его времени на обдумывание всех недостатков и достоинств данного продукта.

5. Прием навешанного стыда. «Это должен знать каждый!» — попытка убедить клиента принять информацию, чтобы быть уверенным в своём знании.

6. Саркастическое унижение. Пренебрежительная форма высказывания о конкурентах, привлекает внимание к продукции того, кто выражает мнение. В этом случае задевается или принижается знание человека, например, о том, что сейчас в моде.

7. Ссылка на суждение известных личностей. Если авторитетное лицо является мастером в своем деле, то к его мнению прислушиваются. К примеру, в рекламе некоторых косметических средств добавляется экспертное мнение, подтверждающее положительное действие продукта.[1]

8. Методика «Троянский конь». Суть ее состоит в том, чтобы изначально подать продукцию конкурентов в позитивном виде, а потом привести доводы в пользу продукции других, перечеркнув все преимущества первых. [1] Этот метод особенно занижает ценность даже самого качественного товара, то есть одежды.

9. Подача информации в виде «Альтернатива без вариантов». Этот способ показывает покупателю, что правильный выбор только один. [1] В этом случае дизайнер с помощью маркетологов не оставляет иного выбора покупателю, как приобрести их костюм.

10. Влияние стереотипов. В рекламе часто используют стереотипы для того, чтобы вызвать нужную реакцию общества. [1] Так допустим люди охотнее приобретают одежду из якобы “натуральной” ткани.

Так же определённую роль в «заманивании» потребителей берёт на себя манера преподнесения информации о продукте посредством различных речевых приёмов. Таки хочется применить самый эффективный метод в первом же проекте и не важно, что длину будем измерять в градусах, а время – в сантиметрах.

В рекламе и маркетинге психологические манипуляции являются движущим средством. Именно поэтому на новшества и обращают своё внимание потребители. А общество, где уважать начинают только если у тебя есть последняя марка телефона или новая машина, привело к закреп-

лению в сознании публики жизненную необходимость владеть самым популярным и модным. Широкое развитие рекламного бизнеса привело в результате к появлению одной из самых распространённых привычки или болезни двадцать первого века – шопоголизм. И даже не смотря на всё это, люди по-прежнему не осознают всю силу влияния рекламы на себя. Но как бы не расставлялись «сети», существует множество методов и техник избежать так называемого «попадания в ловушки». Таким образом, подобные работы могут оказать хотя бы минимальное влияние на процесс осознания того, что окружает нас и как пытаются подловить нас на наши же мотивы и желания.

Подводя итог, хотелось бы проанализировать приведённую информацию и прийти к выводу, что рекламу, маркетинговые ходы и уловки можно обойти. Для этого существует множество способов личной организации покупок и траты денежных средств, поэтому каждый в силах обойти все уловки и выбрать нужный, качественный, а главное безопасный продукт.

Список использованных источников:

1. <https://zen.yandex.ru/media/igorzuevich/psihologicheskie-manipuliacii-v-reklame-10-priemov-5e87711c7fb1f22617c5aac2>
2. Безлатный Д. В. Психология в рекламе: искусство манипуляции общественным сознанием //www.stolamb.ru: НОЧУ ВПО «Столичная Академия малого бизнеса (институт)» Москва – 2011. 236 с.

УДК 658.51

**ВНЕДРЕНИЕ БЕРЕЖЛИВОГО ПРОИЗВОДСТВА
В ОБРАЗОВАТЕЛЬНУЮ СФЕРУ**

Сухоробова Ю.Р., студентка 2-го курса

Научный руководитель: канд. пед. наук, доцент Гайворонская Т.Н.

Губкинский филиал БГТУ им. В.Г. Шухова, г. Губкин, Россия

Внедрение бережливого производства в образовательную среду имеет не малый вес. Являясь способом организации производства и помощником в оптимизации всех процессов «бережливое производство» может быть применено правильно и качественно в образовательной сфере.

На примере ВУЗов можно рассмотреть, как работает бережливое производство. Охватывая, большую аудиторию нужно всё систематизировать в первую очередь нужно ориентироваться на основные стороны ВУЗа: учредителя – Министерство образования и науки РФ, работодателей – потребителей выпускников, студентов – потребителей образовательных услуг. Система бережливого производства в образовательной среде представлена более сложнее, чем в производстве. В промышленности все просто: поставщик-производитель-потребитель. В ВУЗе поставщик может

быть также в роли потребителя. Поставщиком являются родители и в тоже время потребителями, которые в итоге получают выпускников. Раньше ценность была именно в процессе получения знаний, но сейчас ценность имеет само получение диплома. С точки зрения бережливого производства это звучит так: Потребителю был важен процесс получения образования в качестве потерь рассматривалась не качественная передача знаний, а также потеря времени и сил. Со временем влияние процесса получения знаний потеряло свою ценность и главной целью и ценностью для потребителя стало только получение диплома. Существуют разрыв в восприятии предоставления услуг вуза с поставщиками и сырьём (абитуриенты и их родители) большинство уверенно, что получение высшего образования не обязательно и считают, чему их учат устарело и не используется в производстве, но это стереотип и заблуждение, потому что, когда выпускники приходят на работу удивляются, что те знания, которые они получали действительно нужны и без них сложно. Бережливое производство – это сбережение ресурсов, а человеческий капитал – это тоже ресурс. Данный ресурс трудно воспроизводимый поэтому он на вес золота и бережливое производство помогает как можно эффективнее и качественнее получать готовый продукт. Более важными являются, производственные профессии на которые делают уклон многие ВУЗы такие как: рабочие основные и вспомогательные нехватка которых ощущается на каждом производстве. Любая работа – это последовательность процессов/операций, которые начинаются с сырья и заканчиваются конечным продуктом/услугой. В процессе к продукту добавляется ценность.

Таким образом, в процессе обучения конечным продуктом является специалист с огромным багажом знаний и умений. В качестве первоначального «ресурса» является абитуриент, который обладает типичными качествами, которые можно развивать и определёнными характеристиками. Особенность данного «ресурса» в том, что его качество неоднородно, и каждый абитуриент - индивид, и в процессе обучения преподаватели придают данному «сырьевому ресурсу» определённый набор компетенций и знаний.

ВУЗОВСКАЯ УЧЁБА В ПЕРИОД ПАНДЕМИИ COVID-19

Сухореброва Ю.Р., студентка 2-го курса

Научный руководитель: канд. экон. наук, профессор Адамчук А.М.

Губкинский филиал БГТУ им. В.Г. Шухова, г. Губкин, Россия

COVID-19 (новая коронавирусная инфекция) является респираторной инфекцией с быстрым распространением. Впервые была зафиксирована в декабре 2019 г. в г. Ухань (Китай), откуда впоследствии распространилась на Юго-Восточную Азию, страны Европы, Южной и Северной Америки, Россию и СНГ. В марте 2020 г. ВОЗ (Всемирная Организация Здравоохранения) объявила пандемию COVID-19, после чего многие страны ввели жесткие карантинные меры. Карантин привел к тому, что все учебные учреждения перешли на дистанционное обучение. Что касается нашего ВУЗа, администрация нашего филиала в короткие сроки успешно адаптировалась к данному виду обучения, но сначала были трудности. Одной из них была как именно будет проходить дистанционное обучение, как преподаватели будут выходить на связь со студентами и как вообще будет проходить обратная связь, а также время проведения занятий. В основном связь поддерживалась через мессенджеры (ВКонтакте, Whatsapp, Viber) и был задействован Skype.

Многие студенты положительно отнеслись к данному виду обучения, так как были свои плюсы. Одним из важных плюсов — это экономия времени. Студентам больше не нужно было долго собираться на занятия и тратить время на дорогу. Также плюсом является домашняя комфортная обстановка для обучения. В нашем ВУЗе данный этап дистанционного обучения на мой взгляд увенчался успехом. Большинство проблем, с которыми столкнулись другие образовательные учреждения у нас не наблюдались. Что касается других ВУЗов в основном встречались проблемы с доступом к компьютеру для учебной деятельности, наличием у учителей необходимых технических и педагогических навыков для интегрирования цифровых технологий в процесс обучения. Опираясь на статистику дистанционного обучения в период пандемии можно сделать вывод, что многие обучающиеся имели проблемы с данным видом обучения, но опять же приходилось в короткие сроки привыкать и адаптироваться, многие с этой задачей справились в полном объеме некоторая часть все-таки имела серьезные проблемы с выходом на связь и т.п. Основной минус — это отсутствие живого общения преподавателя и студента. Ученики разделились на тех кому понравилось и кому нет. Это и привело к неопределенности. На мой взгляд дистанционное обучение является достойной заменой очному.

**РЕАЛИЗАЦИЯ ПЕДАГОГИЧЕСКИХ ПРИНЦИПОВ
ПО ДИСЦИПЛИНЕ «ЭЛЕКТРОТЕХНИКА И ЭЛЕКТРОНИКА»
ДЛЯ ГЛУХИХ И СЛАБОСЛЫШАЩИХ СТУДЕНТОВ**

Тимушева Д.Ш., студентка 3 курса,

Пиманова О.В., ст. преподаватель

*Ижевский государственный технический университет
имени М.Т. Калашникова, г. Ижевск, Россия*

Численность глухих и слабослышащих людей во всем мире составляет 466 млн. чел. Из них в России проживает около 13 млн. чел. В образовательных учреждениях страны, включая дошкольное, школьное, среднее и высшее образование, обучаются порядка 1 150 000 глухих и слабослышащих людей. И малая часть из них является студентами ВУЗов, около 15 000 чел. [1]

В России каждый человек, в том числе и лицо с ограниченными возможностями здоровья (ОВЗ) имеет право на получение образования. В ИжГТУ имени М.Т.Калашникова получение технического образования по специальности «Технолог машиностроения» организовано на базе инклюзивного образования.

По программе бакалавриата студенты с ОВЗ обучаются 5 лет, потому что темп изучения дисциплин более медленный. Группы состоят из 5-8 студентов, они неоднородны. Есть студенты слабослышащие и глухие. [5]

При организации учебного процесса курса «Электротехника и электроника» используются следующие формы обучения: лекции, практические занятия, лабораторные работы. В учебном процессе применяется текущий, промежуточный контроль по каждому разделу дисциплины. Предмет «Электротехника и электроника» изучается на каждой технической специальности. При изучении этого курса для студентов с ОВЗ используются педагогические принципы: индивидуализация, коммуникативность, наглядность. [3]

Рассмотрим подробнее принцип индивидуализации. Во время лекции, при объяснении нового материала по схеме: устное объяснение → визуальный объект → устное пояснение → беседа по изучаемому материалу, добиваемся того, чтобы каждый студент записал и уяснил новую тему. [2] Этому способствует малая наполняемость групп. На практических занятиях решаем задачу по пройденному материалу сообща, а затем каждому студенту выдается индивидуальная задача. При работе на практическом занятии разрешается более свободная форма общения. Студенты могут свободно перемещаться по аудитории, уточнять у преподавателя возникающие вопросы, объяснять друг другу ход решения поставленной задачи. Каждый студент работает в своем индивидуальном темпе. Студенты, решившие задачу, помогают остальным студентам.

Для лучшего усвоения материала по основным разделам каждому студенту предлагается индивидуальная расчетно-графическая работа (РГР). Преподаватель объясняет алгоритм выполнения задания, а затем поясняет, используя наглядный пример. При правильно выполненной РГР преподаватель индивидуально объясняет студенту ошибки и способы их исправления. [5] Задание возвращается на доработку.

При выполнении лабораторных работ сочетаются все педагогические принципы: индивидуализация, коммуникативность, наглядность. Студент видит, берет в руки электрические приборы, электротехнические устройства, компоненты электрических схем. Работают студенты в бригаде по 2 человека: собирают вместе схему, проверяют её. Пригласив преподавателя, беседуем по ходу работы, вместе проверяем правильность сборки схемы. Студенты выполняют работу, используя словесную и жестовую коммуникацию, в общении друг с другом. При защите лабораторных работ используется письменная, устная и жестовая речь. Принцип индивидуализации реализуется на лабораторных занятиях следующим образом: каждый студент собирает фрагмент схемы, учится снимать показания с приборов, определять цену деления, уметь включать в схему электрические приборы.

Применяемый принцип наглядности позволяет студентам от теории перейти к практическому применению. После объяснения материала студент переписывает фрагмент, зарисовывает схемы, осциллограммы, векторные диаграммы, резонансные кривые.

Преподавая в техническом ВУЗе не первый десяток лет, я обратила внимание, что студенты даже без ОВЗ путают устройства, приборы, к примеру: транзистор-трансформатор. На лекцию или лабораторную работу приносим приборы, и студенты берут в руки тяжелый трансформатор, а во время изучения электронных приборов приносим транзистор. После этого путаницы с понятиями не происходит.

Принцип наглядности реализован в электронном учебнике, который используется при чтении лекций. Разделы дисциплины выделены красным цветом, а подразделы – синим, что акцентирует внимание студента. Приведем фрагмент электронного учебника по курсу «Электротехника и электроника».

При чтении лекций учитывается утомляемость, особенность восприятия студентов с ОВЗ. Сочетаем словесную речь и записывание материала, чередуя их, что увеличивает работоспособность студентов на лекции. Во время беседы по материалу лекции зрительный канал отдыхает. На лекции осуществляется коммуникация «Преподаватель → сурдопереводчик → студент» и обратная связь «Студент → сурдопереводчик → преподаватель».

При проведении практических занятий используется принцип наглядности. Решаем задачу, сопровождаем её пояснениями, векторными диаграммами, схемами, что позволяет студенту лучше запоминать и усваивать пройденный материал. Также, присутствует коммуникативный компонент между преподавателем и студентами, а сурдопереводчик помогает

во всех видах учебной деятельности.

Электротехника и электроника

Электронное учебное пособие

- ✓ [РУКОВОДСТВО ПОЛЬЗОВАТЕЛЯ ЭЛЕКТРОННОГО УЧЕБНОГО ПОСОБИЯ](#)
- ✓ [1. ЭЛЕКТРИЧЕСКИЕ ЦЕПИ ПОСТОЯННОГО ТОКА](#)
- ✓ [2. МЕТОДЫ РАСЧЕТА ЭЛЕКТРИЧЕСКИХ ЦЕПЕЙ ПОСТОЯННОГО ТОКА](#)
- ✓ [3. ЭЛЕКТРИЧЕСКИЕ ЦЕПИ СИНУСОИДАЛЬНОГО ТОКА](#)
- ✓ [4. ТРЕХФАЗНЫЕ ЭЛЕКТРИЧЕСКИЕ ЦЕПИ](#)
- ✓ [5. ПЕРИОДИЧЕСКИЕ НЕСИНУСОИДАЛЬНЫЕ ТОКИ В ЛИНЕЙНЫХ ЭЛЕКТРИЧЕСКИХ ЦЕПЯХ](#)
- ✓ [6. ПЕРЕХОДНЫЕ ПРОЦЕССЫ В ЛИНЕЙНЫХ ЭЛЕКТРИЧЕСКИХ ЦЕПЯХ](#)
- ✓ [7. НЕЛИНЕЙНЫЕ ЭЛЕМЕНТЫ И ИХ ХАРАКТЕРИСТИКИ](#)
- ✓ [8. ЭЛЕКТРОНИКА. ОСНОВНЫЕ ПОНЯТИЯ](#)
- ✓ [9. ПОЛУПРОВОДНИКОВЫЕ ПРИБОРЫ](#)
- ✓ [10. ЭЛЕКТРОННЫЕ УСИЛИТЕЛИ](#)
- ✓ [11. АНАЛОГОВЫЕ ИНТЕГРАЛЬНЫЕ МИКРОСХЕМЫ ЭЛЕКТРОННЫХ УСТРОЙСТВ](#)
- ✓ [12. ИМПУЛЬСНЫЙ РЕЖИМ РАБОТЫ](#)
- ✓ [13. ЦИФРОВЫЕ ИНТЕГРАЛЬНЫЕ МИКРОСХЕМЫ](#)

5. Источник тока



Рис. 1.1.5. а) Схема цепи реального источника тока; б) Схема цепи идеального источника тока; в) вольт-амперные характеристики идеального и реального источников тока.

Идеальный источник тока – источник энергии, который имеет неизменный ток I_k при любой внешней нагрузке. Идеальный источник энергии обладает бесконечной энергией или мощностью. Реальный источник тока можно преобразовать в реальный источник Э.Д.С. и наоборот.

За направление тока принимаем направление движения положительных зарядов, которые движутся от большего потенциала, обозначенного «+», к меньшему обозначенного «-».

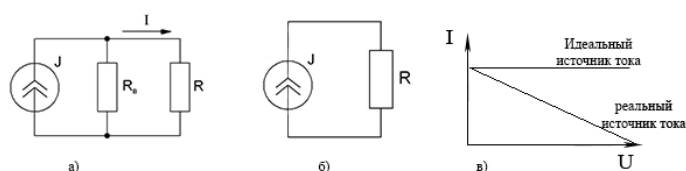

Рис. 1.1.6. а) Реальное устройство; б) Электрическая схема реального устройства.

Сочетая подачу материала с основными педагогическими принципами: индивидуализация, коммуникативность, наглядность разработано электронное учебное пособие по дисциплине «Электротехника и электроника». Данное пособие помогает студентам с нозологией глухие и слабослышащие успешно осваивать учебную программу по курсу, получать и закреплять необходимые компетенции для освоения образовательной программы.

Список использованных источников:

1. Обучение студентов-инвалидов и студентов с ограниченными возможностями здоровья: методические рекомендации для преподавателей МГПИ/ сост. О.В. Бобкова;

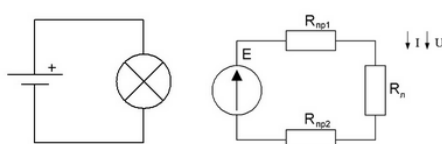
Мордов. гос. Пед. Ин-т.-Саранск, 2017.-91с.

2. Кулбахтина А.З., Назирова А.И., Юланова Д.М. Специфика преподавания гуманитарных дисциплин для слабослышащих студентов физкультурных ВУЗов. // Современные проблемы науки и образования. – 2016. – № 3.; URL: <http://www.science-education.ru/ru/article/view?id=24600> (дата обращения: 11.02.2020).

3. Лапшакова О. Ю., Оболонская О. С. Особенности преподавания курса физики для лиц с нарушениями слуха // Инновационные педагогические технологии: материалы VIII Междунар. науч. конф. (г. Казань, май 2018 г.). — Казань: Молодой ученый, 2018. — С. 110-112. — URL <https://moluch.ru/conf/ped/archive/278/14234/> (дата обращения: 13.02.2020).

4. Пиманова О.В., Тимушева Д.Ш. Особенности обучения по курсу «Электротехника и электроника» глухих и слабослышащих студентов. // Материалы XII Междунар. науч. конф. (г. Губкин, апрель 2019 г.), том 3, стр.275-278.

5. Пиманова О.В., Тимушева Д.Ш. Исследование влияния владения устной речью глухих и слабослышащих студентов на успешное освоение дисциплины «Электротехника и электроника». // Материалы XIII Междунар. науч. конф. (г. Губкин, апрель 2020 г.), том 2, стр.390-395.

6. Пиманова О.В. (2019) «Учебно-методическое пособие для проведения практических занятий по курсу «Электроника и схемотехника» для студентов, обучающихся по специальности 10.02.03 «Информационная безопасность автоматизированных систем» // «Учебно-методическое пособие». Режим доступа: <https://yadi.sk/d/c6mCjqYvmDepwA>

УДК 371.3(569.1)

К ВОПРОСУ ОБ ОСОБЕННОСТЯХ РАЗВИТИЯ СИСТЕМЫ ОБРАЗОВАНИЯ В СИРИИ

Тошева М.С., канд. ист. наук, доцент, Рамиз Аль Саади, студент 2 курса
СОФ МГРИ, г. Старый Оскол, Россия

Процессы глобализации и интеграции, идущие в современном обществе, требуют решения ряда проблем, важных не только для отдельных государств, но и для всего человечества. К числу таких проблем относится развитие образования. Особенно актуальной она становится для государств, расположенных на Ближнем Востоке. Среди всех стран данного региона особый интерес представляет Сирийская Арабская республика. Для этого существует несколько причин:

1. История развития образования в данной стране – это слияние идей Просвещения, традиций французской школы, методик советской педагогической школы, влияние западноевропейской системы ценностей на основные тенденции развития современной системы образования.

2. Этнический состав населения страны довольно разнообразен: арабы, курды, армяне, турки, ассирийцы, туркмены и группы других малых народов. В религиозной сфере также существует многообразие: мусульмане (сунниты, шииты, алавиты, исмаилиты) и христианские общины. Этни-

ческое, религиозное и культурное многообразие сирийского общества влияет на развитие системы образования в целом и формирует его особенности.

3. В плане формирования целей и задач современного образования и для сирийских, и для российских педагогов важным становится разработка концепции и определение принципов работы с обучающимися в условиях многонационального и многоконфессионального общества.

4. Сейчас ситуация в Сирии является в политическом и социальном плане очень нестабильной, хотя на освобожденных территориях быстрыми темпами идет восстановление мирной жизни, в частности возобновляют свою работу школы и высшие учебные заведения. Вместе с тем, наиболее надежной остается возможность получения образования (в особенности высшего) за рубежом, в том числе в РФ. Не случайно в последние годы существенно возросло число сирийских студентов в российских вузах, тем более, что здесь существуют наиболее благоприятные условия для их жизни, чем во многих других странах.

Наличие высшего образования имеет огромное значение для карьерного роста сирийцев. Работники государственных учреждений делятся на категории в зависимости от их уровня образования; от него же напрямую зависит и заработная плата. Всего таких категорий пять. К пятой категории (самой низшей) относятся те, кто закончил 6 классов школы и дальше учиться не стал или не смог. К четвертой категории – те, кто проучился до 9 класса. Закончившие все 12 классов относятся к третьей категории (по российской терминологии – это полное среднее образование). Молодые люди, получившие среднее профессиональное образование могут быть работниками второй категории, а к первой – относятся лица, получившие высшее образование.

Если рассматривать систему по уровням образования, то их можно выделить восемь:

1) дошкольное образование – дети с 3-летнего возраста, длится 3 года, т.е. до 6 лет;

2) начальное образование – с 6 до 12 лет;

3) неполное среднее образование – с 12 до 15 лет – детям выдают сертификат о получении основного образования;

4) среднее образование – с 15 до 18 лет – выдается сертификат о среднем образовании. Учащиеся могут выбрать общеобразовательную или техническую ветвь. На общеобразовательной ветви через год учащиеся выбирают либо естественнонаучное, либо гуманитарное направление. На базе основного образования учащиеся также могут выбрать программу получения технического среднего образования. Тут также существует две ветви – «техническая промышленная» и «коммерческая». В завершении обучения сдаются экзамены на получение сертификата об окончании технического бакалавриата (курс похож на российские программы НПО);

5) высшее неуниверситетское образование – с 18 до 20-21 года – в

целом, соответствует российским программам СПО, но в отличие от российских колледжей, в сирийских образовательных программах есть только предметы специального цикла, но не общего. Такие специализированные программы готовят молодых людей к выходу на рынок труда, по окончании которых учащиеся получают Certificate of License assistant;

б) первый этап высшего образования – с 18 лет, обучение длится 4-6 лет (для медицинских и инженерных специальностей). Однако, по данной программе проектные работы (нечто, подобное диплому) необходимы только для инженеров – это First Stage of Higher Education. Выпускники получают License;

7) второй этап высшего образования – с 22 лет, обучение длится 1-3 года – Second Stage of Higher Education. В конце обучения сдается выпускной экзамен и присваивается Диплом о высшем образовании (Diploma of Higher Studies). Три года обучения, обычно, требуется для медицинских специальностей;

8) третий этап высшего образования (3 года обучения); в конце необходимо проведение научных исследований и защита диссертации (похоже на обучение в российской аспирантуре, но выпускнику сразу присваивается докторская степень – Doctorate (ученой степени кандидата наук в Сирии нет) [См.: 1]. Знания оцениваются в процентах: 85-100% – отлично, 75-84,99% – очень хорошо, 65-74,99% – хорошо, 60-64,99% – удовлетворительно, 0-59,99% – неудовлетворительно.

Обязательным в стране является обучение до получения неполного среднего образования. Для поступления в университет необходим сертификат о среднем образовании и очень хорошие оценки, так как прием резко ограничен. Если молодой человек получил сертификат об окончании технического бакалавриата, то он должен иметь очень высокие оценки – не менее 70%, – чтобы его допустили к поступлению в то высшее учебное заведение, которое соответствует профилю его предшествующего обучения.

Лучше всех в Сирии развита система профессионально-технического обучения, поскольку оно развивалось в связи с конкретными потребностями социально-экономического развития страны [См.: 2]. Высшее же образование развивалось намного медленнее.

Первый университет появился в столице Сирии Дамаске еще в 1903 году. В нем на турецком языке велось обучение по двум специальностям: медицине и фармацевтике. В 1920-е годы были открыты еще два факультета – юридический и факультет гуманитарных наук. К сожалению, в 1936 году последний был закрыт, что резко снизило эффективность работы университета в целом [См.: 3, с. 124-125]. Лишь получение Сирией независимости от Франции в 1946 году, перевело развитие системы образования в стране на новую ступень. К его особенностям в этот период следует отнести, прежде всего, своеобразную «арабизацию». Хотя сирийцы восприняли модель французской образовательной парадигмы, они привнесли в нее новые черты и характер, обусловленные своеобразием региона. Так, были

приняты меры по переводу преподавания всех дисциплин на арабском языке. Именно арабский язык должен был стать языком науки в Сирии. Стали появляться новые факультеты (например, инженерный, богословский, факультет естественных наук); вообще, для сирийских университетов характерно большое их количество – 19-21-25 факультетов, – включающих и естественнонаучные, и гуманитарные, и медицинские, и экономические, и правовые направления.

Другой особенностью можно считать все более популярную тенденцию получения высшего образования за рубежом, в частности в России и именно по техническим специальностям, в технических вузах (как, например, в Российском государственном геологоразведочном университете имени Серго Орджоникидзе). Есть сирийские студенты и в нашем Старооскольском филиале МГРИ. В основном, их интересуют специальность «прикладная геология» и направление подготовки «нефтегазовое дело».

Еще одна особенность: в самой Сирии растет интерес к изучению русского языка. Сейчас русский (как второй язык, т.е. иностранный по выбору с французским) изучают в школах и характерно, что именно его выбирает все большее число учащихся. Кроме того, русский язык изучают в крупнейших университетах страны. Его знание увеличивает конкурентоспособность абитуриентов при подаче документов на обучение в России.

В качестве еще одной особенности следует отметить, что невероятно актуальной в настоящее время становится профессия педагога. Учителей катастрофически не хватает, поэтому сирийское правительство считает развитие педагогического образования одним из важнейших направлений социальной политики в сфере образования [См.: 4, с. 15].

В 2000 году президентом стал Башар Асад, а в 2003 году была проведена реформа высшего образования – теперь в стране появились частные университеты. Считалось, что их учреждение будет способствовать демократизации, свободе выбора абитуриентов; определенной конкуренции с целью повышения качества обучения; улучшению материально-технической базы вузов. Такая ситуация, с одной стороны, позволяет большему количеству абитуриентов получить высшее образование (абитуриенты, которым не хватило баллов для поступления в государственный университет, могут учиться платно). С другой стороны, возникла потребность более строго контроля со стороны государства за качеством обучения [См.: 5]. Учет новых реалий в сфере образования был отражен в Законе о регулировании деятельности вузов 2004 года [См.: 1, с. 58].

Война в стране разрушила все планы, но есть надежда, что наступление мирного времени поможет сирийскому государству постепенно решить проблемы в сфере образования и поднять его на уровень, соответствующий прогрессивному развитию страны.

Список использованных источников:

1. Аласаад Далина. Образование в Сирии как объект зарубежного научного дискурса // Мир науки: научный интернет-журнал. 2016. Том 4. № 2. URL: <http://mir->

nauki.com/PDF/77DMN616.pdf (дата обращения 01.03.2021).

2. Образование в Сирии // Портал «Страны мира» URL: <https://ru.countries.world/Сирия/Образование.html> (дата обращения 22.02.2021).

3. Нассер М. Развитие образования в Сирии // Вестник Московского Университета. Серия 20. Педагогическое образование. 2009. № 1. С. 120-132.

4. Проксюкова К.О. Тенденции развития педагогического образования в Сирии (середина XX – начало XXI вв.): автореферат диссертации на соискание ученой степени кандидата педагогических наук: 13.00.01. Казань, 2015. 20 с.

5. Сирийская Арабская республика // Национальный информационный центр по вопросам признания образования и (или) квалификации, ученых степеней и званий, полученных в иностранном государстве. URL: <https://nic.gov.ru/ru/inworld/countries/SyrianArabRepublic> (дата обращения 05.03.2021).

371.3(575.4)

ОБРАЗОВАНИЕ В ТУРКМЕНИСТАНЕ: НЕКОТОРЫЕ ОСОБЕННОСТИ И ПРОБЛЕМЫ

Тошева Н.А., канд. филос. наук, доцент

Эзизов М.Н., студент 2 курса

СОФ МГРИ, г. Старый Оскол, Россия

Государство Туркменистан находится в Центрально-азиатском районе и имеет выгодное географическое положение, значительные минерально-сырьевые ресурсы, производственный и экономический потенциал. Для решения экономических, производственных, организационных задач нужны высококвалифицированные специалисты, поэтому проблема организации и совершенствования образовательной системы в соответствии с современными требованиями является сейчас особенно актуальной. Вместе с тем, Туркменистан является одной из самых закрытых стран в мире. Особенно это было заметно в период правления С. Ниязова.

Страна обрела независимость 27 октября 1991 г., а реформа образования в ней началась 3 мая 1993 г. – предлогом явилась «необходимость избавления от коммунистической идеологии» – с объявления программы «Билим» (образование) [См.: 1]. Характерными чертами этой реформы можно назвать следующие:

1. Сократилось время обучения в школах с 10 до 9 лет; туркменский алфавит перевели с кириллицы на латинскую графику; многие предметы (например, физическую культуру и обществознание) исключили из школьной программы вообще, а объемы других преподаваемых предметов резко сократили.

2. Началось сокращение квалифицированных педагогических кадров. Причины две: во-первых, урезание часов по практически всем предметам; во-вторых, резкий перевод всех учебных заведений на туркменский язык обучения. Педагоги, которые подверглись увольнению, были, в основном,

высококвалифицированными специалистами, но профессионально изучить туркменский язык им просто не дали (особенно русским). Многие из них вынуждены были уехать из страны, и качество обучения стало снижаться.

3. Традиционно, всех учащихся с 5 по 9 класс отрывали от учебного процесса и привлекали к сбору урожая хлопка. В результате, до трех месяцев в учебном году (а он длился 9 месяцев) школьники не учились.

4. Сократилось количество средних специальных учебных заведений (программы СПО в России). Например, вместо трехгодичных техникумов сельскохозяйственного профиля создали агрошколы. В них обучались всего 1 год, а по окончании выдавали простые сертификаты, вместо дипломов о получении специальности.

5. Высшие учебные заведения сократили свои образовательные программы с пятилетнего до двухгодичного обучения, причем, поэтапного: 1 этап – два года в вузе, 2 этап – два года практики на предприятии по базовой профессии (вместо изучения специальных дисциплин), 3 этап – возвращение в вуз (от полугода до года) для теоретического усвоения мирового опыта. Заочное и очно-заочное образование было ликвидировано.

6. Началась «коммерциализация» образования, но она была своеобразной: оплачивать обучение должны были предприятия, а также городские и областные администрации. В результате количество студентов резко сократилось. К тому же должно было выполняться негласное указание – зачислять в число студентов преимущественно тех абитуриентов, у которых есть двухлетний трудовой стаж.

7. В 2004 г., в июне, Министерством образования Туркменистана был издан приказ – уволить с государственной службы всех специалистов, которые получили дипломы об окончании вузов за рубежом после 1993 г., т.е. об образовании за границей и речи быть не могло. Страна стала испытывать острую нехватку квалифицированных кадров среднего и высшего звена практически во всех сферах экономики и государственного управления.

С приходом к власти нового президента республики Гурбангулы Бердымухамедова (с 14 февраля 2007 г. по н.в.) была провозглашена новая реформа образования. Каковы же ее особенности?

Во-первых, в среднем образовании увеличился срок обучения. В соответствии с Указом «Об улучшении системы образования Туркменистана» с 1 сентября 2007-2008 учебного года восстановлен 10-летний срок обучения, а с 2013-2014 учебного года было введено 12-летнее среднее образование [См.: 2]. После 10 класса учащиеся могут продолжить обучение в 11-12 классах, выбрав соответствующий профиль; либо – в начальных и средних профессиональных учебных заведениях (начальных и средних профессиональных школах) [См.: 2]. Было запланировано введение множества новых учебных дисциплин: «Основы экономики», «Инновационные технологии», «Мировая культура» и др. Особенно много часов решено было дать на изучение информатики, иностранных языков и трудовое обу-

чение (получение школьниками трудовых навыков) [См.: 2]. Подобные преобразования требуют увеличения численности педагогов, значит, необходимо увеличить число студентов в педагогических вузах и повысить качество их обучения. Нужны высококвалифицированные кадры преподавателей в вузах, и эта проблема еще не решена.

Во-вторых, расширилась сеть начальных профессиональных школ (НПО). Они представлены во всех областях страны. А вот большая часть средних профессиональных школ находится в Ашхабаде. Здесь существуют свои проблемы: школы подчиняются отраслевым министерствам, министерству образования, районным и городским администрациям. Надо унифицировать программы подготовки, т.к. у всех есть свои требования и видение учебного процесса.

В-третьих, до сих пор высшее профессиональное образование остается менее доступным, чем среднее профессиональное. Подавляющее большинство вузов находится в столице и их намного меньше, чем желающих получить высшее образование. Поэтому молодые люди все активнее используют возможность уехать учиться за рубеж, в том числе в РФ. По квоте они могут учиться «с государственной поддержкой», а также обучаться на собственные средства. Подобные возможности теперь не запрещены и поддерживаются правительством. Третий вариант обучения – спонсорская поддержка отраслевых ведомств и предприятий Туркменистана (в частности, по строительным специальностям; нужны и специалисты для нефтегазовой отрасли, экономики и финансов; пилоты гражданской авиации и др.). Многие зарубежные компании, работающие в Туркменинии, тоже заинтересованы в подготовке национальных кадров для, например, «Комацу» (Япония), «Винтерсхалл» (Германия), «Мерхав» (Израиль), «Петронас» (Малайзия) и др. [См.: 1]

Вместе с тем, цифры свидетельствуют, что в стране серьезная нехватка собственных вузов, и количество студентов существенно меньше, чем было в конце советского периода (конец 1980-х гг.). Так, в тот период в университетах Туркменской ССР училось более 40 тыс. студентов, а сейчас 24 тыс. человек. Плюс к этому около 10-15 тыс. человек – за рубежом. Итого – приблизительно 30-35 тыс. человек всего [См.: 3, с. 91]. К тому же, если выпускники, после окончания вуза, находят работу за рубежом, они в Туркменистан не возвращаются. Поэтому государству необходимо решить проблему повышения заработной платы, медицинского страхования, улучшения жилищных условий, карьерного роста специалистов.

Если сравнивать системы образования в Туркменинии и в России, то можно отметить следующее:

1. Срок обучения в России больше, чем в Туркменистане, особенно при реализации программ НПО и СПО – студенты имеют возможность получить больший объем знаний (см. табл. 1).

2. В Туркменистане остается существенная нехватка педагогических кадров для преподавания в системе образования по сравнению с Россией.

Таблица 1 – Сравнительный анализ сроков обучения России и Туркмении

Страна	Программа НПО	Срок обучения, документ об образовании	Программа СПО	Срок обучения, документ об образовании
Туркменистан	Начальная профессиональная школа	1-1,5 года Сертификат	Средняя профессиональная школа	2-4 года в зависимости от профессии Сертификат
Россия	Начальное профессиональное образование в профессионально-технических лицеях, техникумах, колледжах	3-4 года Диплом	Среднее профессиональное образование в техникумах, колледжах	2-4 года Диплом

3. Качество подготовки специалистов в России имеет тенденцию к повышению в связи с тем, что сформирована широкая сеть программ дополнительного профессионального образования. В Туркмении же она только формируется.

4. В России, в отличие от Туркменистана, программы СПО реализуются как в колледжах, техникумах, так и в вузах. Например, в нашем вузе – Российском государственном геологоразведочном университете (его филиале в городе Старый Оскол). У выпускников СПО, таким образом, есть возможность непрерывного образования, т.е. дальнейшее его получение в этом же учебном заведении, что дает им ряд преимуществ.

В заключение можно отметить, что в Туркмении реформы в системе профессионального образования идут активно, постепенно увеличивается охват молодежи профессиональным обучением. В целях же дальнейшего совершенствования необходимо создать новые образовательные учреждения по подготовке педагогов и улучшить качество их обучения, повысить престиж педагогической профессии, стоит также привлечь иностранных преподавателей и ученых в туркменские вузы.

Перед национальной сферой образования стоит стратегическая задача: создать наиболее благоприятные условия для ее модернизации и выхода на уровень мировых образовательных стандартов. Решение данной задачи станет важным шагом на пути качественной модернизации экономики и науки, и будет способствовать интеграции Туркменистана в систему международных экономических отношений.

Список использованных источников:

1. Первые шаги реформы Туркменского образования // Международный журнал «Туркменистан». 2007. № 9-10 (30-31).

2. Организация Объединенных Наций. Туркменистан // Добровольный национальный обзор (18.07.2019). URL: <https://turkmenistan.un.org/ru/9853-delegaciya-turkmenistana-predstavila-svoy-dobrovolnyu-nacionalnyu-obzor-na-politicheskom>. (дата обращения 06.03.2021).

3. Литвинова Е.В. Развитие системы образования в республике Туркменистан // Вестник ассоциации вузов туризма и сервиса. 2014. № 4. Том 8. С. 85-93.

4. Горак, С. Реформы образования в Туркменистане: благие намерения, слабое содержание? // Хроника Туркменистана. URL: <https://www.hronikatm.com/2013/10/reforma-obrazovaniya-v-turkmenistane-blagie-namereniya-slaboe-soderzhanie/> (дата обращения 06.03.2021).

УДК 378.016:811.111

ОПТИМИЗАЦИЯ ОБУЧЕНИЯ СТУДЕНТОВ ТЕХНИЧЕСКИХ СПЕЦИАЛЬНОСТЕЙ ИНОЯЗЫЧНОЙ ПИСЬМЕННОЙ РЕЧИ

Фандеева А.Е, канд. экон. наук, доцент

Чевычелова Е.А., ст. преподаватель

*Харьковский национальный автомобильно-дорожный университет,
г. Харьков, Украина*

Известно, что в современном мире владение иностранным языком является обязательной составляющей профессиональной подготовки специалиста любого профиля, если он стремится достичь успеха в своей области. Основной целью обучения иностранному языку в вузе является подготовка творческих специалистов, свободно владеющих иностранным языком как в устной, так и письменной форме ее функционирования. Из-за длительного отсутствия социального заказа на овладение иноязычным письмом вопросы обучения письменной речи на иностранном языке недостаточно исследованы. В то же время, в современном мультилингвальном, поликультурном и информационно-компьютерном мире письменная речь приобретает все большее значение.

В последние десятилетия в методике преподавания иностранных языков стали уделять все больше внимания обучению письменной речи. Письменная речь начинает восприниматься как самостоятельное и самоценное средство и цель обучения. И отечественные тесты по английскому языку, такие как внешнее независимое тестирование, и международные тесты, такие как Cambridge First Certificate, Cambridge Advanced English, Cambridge Proficiency English, TOEFL, IELTS и многие другие, включают, как обязательный элемент, письменную часть, размер и формат которой отличается в зависимости от типа курса.

Как известно, письмо тесно связано с чтением. Они имеют в своей основе общую графическую систему языка. Во время письма происходит кодирование мысли с помощью графических символов, а в процессе чте-

ния их декодирование и расшифровка. Владеть письменной речью – значит уметь быть до конца понятным другим. Читатель только через речь может понять, что именно имеет в виду автор, почему касается той или иной темы, на какие вопросы он отвечает своими соображениями [1].

Л. Щерба одним из первых в своих работах выдвинул идею о том, что чтение является эффективным способом овладения иноязычной письменной речью, ведь именно чтение развивает «чувство языка». Тексты содержат важный языковой материал, речевые образцы, языковые клише, а имитация иноязычного печатного текста является основой обучения письменной речи, которая должна следовать прочитанному. Он также отметил важность наличия коммуникативной задачи письменной речи (цели и аудитория), его практической направленности (род деятельности обучаемых, профессия) и систематичности (регулярности и длительности) в обучении иноязычной письменной речи [4].

Исходя из этих соображений, сочетание чтения и письма как видов речевой деятельности является важным в процессе обучения иноязычной письменной речи.

Эффективными являются те задачи, которые помогают студентам узнать важные функции текста. Например, когда студенты получают задание обобщить текст, они начинают замечать признаки того, что хорошо написанные тексты имеют набор основных черт, которые необходимо учитывать в процессе написания определенных типов произведений. Чтение текстов-образцов (шаблонов) знакомит студентов с важными особенностями письменной речи, которые они затем могут успешно использовать. Поскольку чтение способствует развитию всех познавательных процессов, сочетание чтения и письма, как видов речевой деятельности, поможет студентам получить такие знания [6]:

1. Метазнания, предусматривающие понимание процессов чтения и письма относительно целей и задач. Например, читая или сочиняя статью, студент понимает, какие стратегии чтения и письма согласуются с этим форматом.

2. Знания в конкретной области, касающиеся сути и содержания прочитанного и написанного текста.

3. Знание основных особенностей текста, которые включают формат текста, структуру и жанр, а также орфографические и синтаксические комбинации, принятые в определенном языке или культуре.

4. Процедурные знания, включающие интеграцию сложных процессов для написания произведений и использования стратегий доступа к информации при чтении текста.

Исследования доказывают [6], что сочетание письма и чтения является эффективным при преподавании любых дисциплин, ведь позволяет студентам развивать свою письменную речь в различных контекстах. А творческая письменная речь, в свою очередь, улучшает понимание прочитанного, развивает критическое мышление и способствует лучшему усвое-

нию знаний в определенной дисциплине. Стоит заметить, что благодаря правильному определению цели обучения чтению и письму, учитывая их значение в развитии других умений, выполнению упражнений, которые полностью отвечают этой цели на соответствующем этапе обучения, и устная речь постепенно будет становиться более развернутой и последовательной.

Анализ обучения студентов иноязычной письменной речи в вузе позволил сделать вывод, что для эффективной интеграции этих видов речевой деятельности следует придерживаться определенных приемов, которые рассмотрим далее.

Для повышения эффективности формирования иноязычной письменной компетенции студентов мы использовали различные текстовые образцы, чтобы выделить ключевые особенности текстов [5].

Целесообразно использовать такие образцы для обучения студентов ключевым особенностям эффективного письма, чтобы они могли использовать их в собственной письменной речи. Тексты-образцы могут наглядно иллюстрировать специфические особенности эффективного письма. Эти особенности включают замысел, структуру, выбор слов, грамматику, пунктуацию и правописание, использование литературных приемов и тому подобное.

Предлагая студентам текст-образец, мы подчеркивали его особенности, которые соответствуют конкретной учебной цели. Цветная маркировка является одним из способов выделить текстовые особенности. Мы приводим пример аргументированного текста с каждым аргументом, выделенным желтым цветом, определяем их, а затем обсуждаем каждый, когда группа читает пример. Аналогично, используя образец художественного произведения, мы обсуждаем в аудитории определения темы и предлагаем студентам выделить признаки темы синим цветом во время чтения образца вслух. После того, как студенты поняли особенности, просим их смоделировать эти особенности в собственном письменном тексте.

В ходе обучения мы использовали образцы с разным качеством письменной речи, чтобы студенты могли отличить черты хороших образцов от средних и плохих образцов для различных типов текста. Мы акцентировали внимание студентов на том, что отличает высококачественный текст от менее качественного. Студенты делали заметки к примерам, а затем создавали список особенностей, на которые ориентировались, просматривая собственные черновики.

Важно отметить, что ключевые особенности типов текста могут отличаться или могут быть более или менее заметными в зависимости от цели, аудитории и формы. Мы предложили студентам подумать, как можно было бы раскрыть ту же тему в разных типах текстов. Рассмотрели различные типы текстов – статьи о новости, информационные справки, научно-исследовательские работы, чтобы проиллюстрировать, как одно и то же содержание по-разному передается в зависимости от аудитории или цели.

При моделировании и оценке собственных письменных высказываний студенты могут применять рубрики и контрольные списки с основными чертами техник эффективного письма. Этот прием помогает выяснить аспекты, которые студенты должны усвоить [2].

Отдельно стоило бы сказать и о потенциальных препятствиях на пути внедрения указанных выше рекомендаций. Одно из главных это то, что у студентов есть проблемы с пониманием содержания прочитанного текста, не говоря уже о его написании.

В большинстве групп есть студенты, имеющие проблемы с чтением и письмом на иностранном языке. Достаточно часто у них возникают трудности понимания содержания при чтении текстов соответствующего уровня. В таком случае необходимо подумать о постановке различных целей чтения и письма для студентов разных уровней владения языком, требуя от них выполнения задач в соответствии с уровнем их знаний. Например, если перед группой стоит задача написать эссе о пяти основных содержательных моментах, то студентов, испытывающих трудности, можно попросить раскрыть один или два основных момента. Сложность заданий следует увеличивать постепенно [3].

Итак, учитывая рост требований к иноязычной письменной речи студентов и отсутствие разработанных систем упражнений для её освоения в техническом вузе, был предложен принцип формирования речевых навыков и умений на основе интеграции чтения и письма как видов речевой деятельности. Проведенное исследование не исчерпывает всех аспектов проблемы формирования иноязычной письменной компетенции студентов технических вузов. В современных условиях вопросы методики обучения иноязычной письменной речи требуют дальнейшего рассмотрения и разработки.

Список использованных источников:

1. Гальскова Н. Д., Гез Н. И. Теория обучения иностранным языкам. Лингводидактика и методика. Москва : Академия, 2006. 336 с.
2. Гришина О. А. Методика комунікативно спрямованого тестування англomовної компетенції в читанні у майбутніх інженерів : дис. ... канд. пед. наук : 13.00.02. Київ, 2014. 301 с.
3. Капинос В. И., Сергеева Н. Н. Развитие речи: теория и практика обучения. Москва : ЛИНКА-пресс, 1994. 191 с.
4. Щерба Л. В. Как надо изучать иностранные языки. Москва : Госиздат, 1929. 54 с.
5. Щукин А. Н. Обучение иностранным языкам. Теория и практика. Москва : Филоматис, 2004. 416 с.
6. Graham S., Bruch J. Teaching secondary students to write effectively. Washington, DC : National Center for Education Evaluation and Regional Assistance (NCEE), Institute of Education Sciences, U.S. Department of Education. 2016. 90 p.

КИБЕРБУЛЛИНГ В ПОДРОСТКОВОЙ СРЕДЕ

Федорова Г.Н., преподаватель
СОФ МГРИ, г. Старый Оскол, Россия

В настоящее время проблема кибербуллинга в подростковой среде является одной из самых актуальных во всем мире. Это, прежде всего, связано с множеством трагических случаев самоубийства подростков. Правительства многих стран выделяют средства на разработку и внедрение в учреждениях образования профилактических программ, а также программ кибербезопасности.

Естественно, в данной ситуации педагогические коллективы учебных заведений всех уровней не могут оставаться в стороне. Напротив, их место на передовой. Конечно, преподаватели не могут повлиять на повышение безопасности интернет-платформ, например, или разработку новых параметров конфиденциальности, но обучить своих студентов безопасному поведению в сети, прежде всего, неконфликтному, вполне в их силах и возможностях. Больше того, в наш цифровой век — это просто жизненно необходимо не только любому человеку, но и будущему специалисту, вне зависимости от профессии, которую он получает.

В нашем учебном заведении этой проблеме уделяется особое внимание, регулярно, в самых разнообразных формах, от игр до психологических тренингов, проводятся мероприятия по социальной безопасности, безопасности в сети Интернет и социальных сетях, девиациях в поведении молодежи. Конечно же, не остаются без внимания и такие явления, как троллинг и кибербуллинг. Причем, работа со студентами проводится планомерно и целенаправленно в течение всего периода обучения по программам СПО, с первого по четвертый курс.

В связи с этим, ежегодно, в рамках работы лаборатории социологических исследований, нами проводится опрос студентов первого курса по отношению к этим явлениям. Это делается для того, чтобы правильно спланировать и организовать работу в указанном направлении. Такое анкетирование было проведено и в этом учебном году. Причем, мы решили не только выяснить отношение первокурсников к кибербуллингу, выявить наличие этого явления, но и попробовать доказать его негативное воздействие на всех участников.

Респондентам было предложено несколько вопросов, по ответам на которые можно было бы понять, как они реагируют на проявление агрессии. Интересно было также узнать, какие действия они предлагают предпринять для предотвращения подобных случаев.

Что касается результатов исследования, то, прежде всего, нам удалось выяснить, что все студенты, участвующие в анкетировании, знают,

что такое кибербуллинг. Считают его насущной проблемой общества 98%. Респонденты, принявшие участие в тестировании, ответили, что пользуются сетью Интернет, в том числе и ее социальными сетями, и мессенджерами ежедневно. В целом, всего 23% студентов указали, что проводят в сети меньше 4-5 часов в день, но только 18% чувствуют себя там в безопасности, или просто не заботятся о ней.

Оказалось, что с этим явлением, так, или иначе, сталкивалось 72%. Что они испытывали при этом? Высокую тревожность (23%), низкую самооценку (21%), отсутствие друзей (16%), желание отомстить (21%), одиночество (11%), желание не жить (4%).

Далее, 65% респондентов указали, что были свидетелями травли или кибербуллинга. При этом 37% выступали в роли агрессора, что не может не настораживать. Ответили, что встреча людей с кибербуллингом не обходится без последствий, человек обязательно меняется, 43% студентов. В качестве самого страшного последствия травли была названа смерть, причем, чаще всего это самоубийство. Выяснилось, что подобные примеры может привести каждый второй участник опроса.

Однако, 77% считают, что любой человек может избежать подобную травлю, если сам захочет этого. В том, что эта проблема (в целом) требует срочного решения, убеждены 95% респондентов. Для того, чтобы не стать жертвой, каждому пользователю нужно соблюдать и личные меры предосторожности. Характерно, что 85% согласны с тем, что полностью искоренить жестокости различного вида просто невозможно. И совсем не важно, чего это касается: реальной жизни, или виртуального пространства.

Еще 66% студентов думают, что кибербуллинг распространен по всему миру, поэтому и бороться с этим явлением нужно совместно. Как же это можно сделать? Радует, что практически все респонденты согласились с предложенными им советами, позволяющими справиться с травлей в сети.

Что это за советы? Они достаточно просты. Прежде всего, следует оценить, насколько серьезен буллинг в сети, поговорить об этом с кем-нибудь. Нельзя отвечать на травлю, нужно делать скриншоты всех полученных сообщений. Необходимо блокировать присланные вам буллы, обязательно сообщать об этом администрации ресурса и за пределами сети. Еще рекомендуется скрыть свои страницы в социальных сетях, поговорить с обидчиком, проявить к нему сочувствие.

Итак, почти все студенты считают кибербуллинг проблемой общества, однако, они уверены, что травли можно избежать. Часть подростков, вовлеченных в этот процесс, испытывает тревогу и стресс, причем, с обеих сторон. Результаты анкетирования были представлены работникам социально-воспитательного отдела для планирования работы в этом направлении, на заседании кураторов студенческих групп, в том числе, рекомендованы для использования при проведении тематических классных часов и открытых мероприятий.

**ОТНОШЕНИЕ СТУДЕНТОВ СОФ МГРИ (СПО)
К ДИСТАНЦИОННОМУ ОБУЧЕНИЮ**

Федорова Г.Н., Коровяковская Н.В., преподаватели
СОФ МГРИ, г. Старый Оскол, Россия

В связи со сложной эпидемиологической обстановкой, сложившейся с распространением COVID 19, учебные заведения перешли на работу в новом для них, дистанционном формате. Студенческой лабораторией социологических исследований СОФ МГРИ, с целью выяснения отношения к дистанционному формату, было проведено анкетирование 800 студентов, обучающихся по программам СПО, с первого по четвертый курс.

Что удалось выяснить в ходе проведенного опроса? Указали, что его организацией остались довольны 89% респондентов. Однако, такую форму считают менее эффективной 68%. При этом 59% студентов отметили, что не сразу выполняют задания, а откладывают их. Оказалось, что при такой форме меньше устают от занятий 47% студентов. У 36% возникли проблемы со сном.

Из ответов студентов стало ясно, что 24% респондентов в этом формате стало проще задавать вопросы преподавателю, а также участвовать в обсуждении. При очном формате они стеснялись это делать. Также 29% отметили, что после перехода на дистанционный формат преподаватели стали доступнее для консультаций. Вообще, 35% респондентов написали, что дистанционное обучение им нравится больше очного, так как они могут органичнее спланировать весь свой день, определить время на занятия, досуг и другие дела и встречи.

Несмотря на экстренный переход к дистанционному обучению, 94% студентов отметили, что СОФ МГРИ был полностью готов к нему. Характерно, что это относится как к первому, так и второму этапу. Следует также отметить, что к концу учебного года повысился процент студентов, столкнувшихся с какими-либо трудностями дистанционного образования, от 46% в самом начале, до 61%. Вполне возможно, что это связано с банальной усталостью от удаленного обучения.

Какие же основные проблемы дистанционного обучения были названы студентами? Прежде всего, это недостаток общения с товарищами (44%), преподавателями (40%). Еще 55% респондентов отмечали проблемы, связанные с техникой и скоростью работы сети Интернет, а 38% студентов сетовали на сложность обучения в домашней обстановке. Так, у 41% студентов возникали проблемы с концентрацией внимания при самостоятельном обучении, а 32% обучающихся испытывали сложности в ответах преподавателю в этом режиме.

Выяснилось, что тяжелее всего в таком формате обучения пришлось первокурсникам. Скорее всего, это связано с тем, что они не успели сформировать достаточные навыки очного обучения в СОФ МГРИ в новых, по сравнению со школой, условиях, привыкнуть к требованиям преподавателей, а им пришлось перейти на дистанционное обучение.

Студентам, всем без исключения, пришлось сдавать летнюю сессию также в дистанционном формате, как и защищать дипломные проекты. Как же студенты отнеслись к сдаче сессии в режиме онлайн? Оказалось, что большинство из них, 76%, боялись сдачи экзаменов в новом формате. Так, 42% считают, что их оценки будут ниже, чем при очном режиме. Еще 46% уверены, что они будут одинаковы, а 12% надеются на более высокий результат. При этом все ожидают увеличения распространения нечестного поведения студентов во время экзаменов.

Как оценивают студенты работу преподавателей в рамках дистанционного обучения? Радует, что более двух третей от числа опрошенных респондентов, 79%, считают ее положительной. Студенты указали, что большинство преподавателей были всегда доступны, находились на связи (76%), поэтому с ними можно было легко связаться для консультации.

Плюсом является и то, что, кроме вузовской платформы, преподаватели использовали для контакта со студентами социальные сети (52%), электронную почту (46%), мессенджеры (73%). Кстати, в ходе вынужденного дистанционного обучения, студенты стали понимать ценность и важность живого общения с преподавателем, что несомненно является признанием важности учительского труда.

Также выяснилось, что времени на выполнение заданий дается вполне достаточно (79%). Конечно же, при дистанционном обучении значительно увеличивается время, которое тратят студенты на самостоятельную работу. Так, более половины, 54%, респондентов, тратят на это больше четырех часов в день.

Было бы логично, говоря о дистанционном обучении, узнать мнение другой стороны учебного процесса – преподавателей. Оказалось, что практически все (98%) стали тратить гораздо больше времени на подготовку к занятиям и проверку работ студентов. Еще 72% указали на наличие в ответах достаточно большого процента плагиата и списывания. Что касается мнения преподавателей по поводу дистанционного приема экзаменов и защиты курсовых и дипломных проектов, то 69% считают, что это, конечно, приемлемо, но не очень удобно.

Таким образом, в целом, студенты оказались удовлетворены тем, как было организовано дистанционное обучение на образовательной платформе СОФ МГРИ. Такую точку зрения высказало 89% респондентов. Студенты и преподаватели готовы, в случае необходимости, использовать эту форму обучения, но как альтернативу очному образованию.

О РОЛИ УЧИТЕЛЯ В СОВРЕМЕННОМ ОБЩЕСТВЕ

Хабибулин Т.В., учитель истории и обществознания
МБОУ «СОШ №7» г. Губкин, Россия

*«Будущее – в настоящем, но будущее – и в прошлом.
Это мы создаем его. Если оно плохо, в этом наша вина».*

*Анатоль Франс,
французский писатель, литературный критик*

Создаем настоящее, думая о будущем... Рассуждая на эту тему, я задумался над вопросом: а кто создает настоящее? Ответ очевиден – мы! Каждый из нас постоянно создает свою действительность, начиная с самой маленькой мысли. В суете летящих дней это, как правило, происходит бесконтрольно. Когда мы осознаем, что настоящее необходимо создавать самому, то перестаем находиться в объятиях неведомых до сей поры процессов переноса ответственности, отдаления неизбежного и поиска «виноватых». В этом процессе не может быть мелочей. Если сегодня мы хотим быть успешными, востребованными, то должны понимать, что пришло время действовать. Всё просто.

Как учитель истории, я хорошо понимаю, что прошлое изменить нельзя, а повлиять на будущее можно! Для этого требуется ясно смотреть на жизнь. Легко не будет – это единственное, что можно утверждать. Но без препятствий и их преодоления вкус победы всегда пресен, ведь без этого всего нет самосовершенствования. Сила воли и личное упорство – фундамент счастливого будущего. Это личный путь каждого человека. Для того чтобы начать действовать, нужна мечта. Если её нет, то её необходимо создать. Как только она появляется, приходят и стимул, и желание, и мотивы действовать. Спортивное упорство и проявление характера, воли помогут прийти к успешной реализации любой, даже фантастической мечты. Главное - не отступать и не сдаваться.

У меня тоже есть мечта, и она тесно переплетается с миссией учителя. Однажды я прочитал интересную мысль К.Д. Ушинского: «Воспитатель, стоящий вровень с современным ходом воспитания, чувствует себя живым, деятельным членом великого организма, борющегося с невежеством и пороками человечества, посредником между всем, что было благородного и высокого в прошедшей истории людей, и поколением новым, хранителем святых заветов людей, боровшихся за истину и за благо. Он чувствует себя живым звеном между прошедшим и будущим, могучим ратоборцем истины и добра и сознаёт, что его дело, скромное по наружности, – одно из величайших дел истории, что на этом зиждутся царства и им живут целые поколения». Эта мысль стала для меня основополагающей в моем желании связать свою жизнь с деятельностью педагога. Для меня путь

учителя – дорога к осуществлению моей мечты, а, следовательно, фундамент моего будущего. Не думаю, что он будет лёгким, но я готов к преодолению трудностей.

Я начал путь к своей цели. Первым шагом стало получение второго высшего образования. Я поступил в магистратуру Курского Государственного университета по направлению «Теория и методика преподавания истории и обществознания». Мне повезло учиться и перенимать неоценимый опыт у профессорско-преподавательского состава кафедры исторического факультета.

Следующим шагом стало мое трудоустройство в МБОУ «СОШ №7» города Губкина. Я сразу окунулся в круговорот яркой и насыщенной школьной жизни, во взаимодействие с диаметрально разными учащимися, усердными и немного ленивыми, знающими учебный материал на «отлично» и преуспевающими только в спортивной жизни, оптимистами и пессимистами. Я наблюдал за работой талантливых профессионалов своего дела – учителей, наставников, общался с замечательными людьми, для которых важно наше настоящее и небезразлично наше будущее.

Работа в школе дает мне бесценный педагогический опыт и убеждает в мысли, что учитель оставляет после себя невидимый на первый взгляд след, несомненно, очень глубокий и важный. Сегодня мы не знаем фамилии тех учителей, которые обучали Николая Михайловича Карамзина – истории и словесности, Альберта Эйнштейна – физике, Дмитрия Ивановича Менделеева – химии. Но в достижениях этих великих людей, безусловно, есть заслуга и их учителей. Выходит, что педагог создает настоящее в процессе своей трудовой деятельности и при этом, безусловно, формирует вектор развития в будущем. Важно отметить, что учителю необходимо опираться на опыт прошлого, ведь без него невозможно ни хорошо понять, ни оценить по достоинству настоящее, ни тем более выстраивать траекторию развития в будущем. Учитель должен идти в ногу со временем, лучше немного опережая его. Он должен интересоваться техническими достижениями современности и смело использовать их в своей практике. Нам сейчас предоставлен уникальный шанс стать участниками формирования новой вехи развития образования – цифровой образовательной среды. От того, насколько быстро и качественно мы сможем мобилизовать свои силы для применения информационных технологий, цифровых платформ, гаджетов в образовательном процессе, зависит качество подготовки учащихся в будущем. Но еще важнее в работе учителя – это воспитание. Мы должны подготовить человека будущего: здорового нравственно и физически, свободного, коммуникабельного, творчески мыслящего.

Ежедневно, выстраивая уроки для своих учеников, я стараюсь, чтобы дети, покидая кабинет истории, чувствовали себя счастливыми и гордились полученным багажом знаний. Для меня важно идти в ногу со временем. На уроках истории и обществознания направляю деятельность учащихся на развитие их способностей, предлагая проблемные вопросы, на-

пример, касающиеся процесса становления личности; ставлю задачи поиска исторических фактов, установления причинно-следственных связей; учу рассуждать и давать отчет своим действиям в настоящем; предлагаю описать себя и свое место в будущем. Это и написание эссе, и творческие проекты, и создание интеллект-карт, и составление «чек-листов» на ближайшее время.

Таким образом, обучая детей, я обучаюсь сам, ощущаю себя в творческом поиске и становлюсь самым счастливым человеком на свете, при этом вместе с учащимися создаю свое и их настоящее, совместно с ними думая о будущем...

УДК 377

ФОРМИРОВАНИЕ КУЛЬТУРЫ ЗДОРОВОГО ОБРАЗА ЖИЗНИ СРЕДСТВАМИ ИССЛЕДОВАТЕЛЬСКОЙ ДЕЯТЕЛЬНОСТИ УЧАЩИХСЯ

Чаплыгина Т.А., педагог дополнительного образования
МБУ ДО «Центр эколого-биологического образования»
г. Старый Оскол, Россия

Одним из направлений инновационной деятельности в процессе формирования культуры здорового образа жизни является исследовательская деятельность учащихся. Одним из примеров работы может быть проведённое исследование на тему «Изучение факторов, вызывающих избыточный вес у школьников и способы его коррекции»

Здоровый человек любого возраста это всегда счастливый, радостный человек. В последнее время серьёзной проблемой стала особенность человеческого организма не задумываться до критического момента о своём весе. Избыточный вес это заболевание, которое влияет на все системы организма. Школьники всех типов школ имеют лишнюю массу тела. Многие с этим смирились и не понимают, что уже в школьном возрасте, в процессе гормонального развития, эта проблема обострится особенно.

Выявление основных условий и возникших причин изменения веса и определение путей приведения его к норме становится основной целью исследовательских работ учащихся.

Считаю, что в данной теме объектом исследования является не школьник и его здоровье. Школьник здесь выступает, как человек в первую очередь отвечающий за своё здоровье. Важно понимание им необходимости профилактической и экологической работы. Каждый отвечает сам за своё настоящее и будущее здоровье. Поэтому тема исследования является актуальной.

Объектом исследования стало: Индивидуальный вес каждого учащегося.

Гипотеза: вес каждого школьника формируется образом его жизни и питания. Скорректировав питание и, изменив образ жизни, каждый добьётся уменьшения веса.

Мы поставили задачи исследований по теме:

1. Изучить и проанализировать специальную литературу и другие источники.

2. Провести антропологические исследования (рост, вес) тела школьников.

3. Установить и аргументировать основные причины лишнего веса школьников.

4. Пути и приёмы изменений определить индивидуально.

Выявлена проблема в изучении факторов, вызывающих избыточный вес у школьников и способы его коррекции. Большая доля школьников имеют избыточный вес. Выявление причин позволит определить способы коррекции.

По теме исследовательской работы, руководствуясь целями и задачами, обследовали 46 учащихся. Работу по изучению проблемы избыточного веса учащихся проводили в сельских школах Старооскольского городского округа. Исследование проводилось с 1 декабря 2018 года по 5 сентября 2020 года, В выполнении работы оказывали помощь медицинские работники. Исследовались учащиеся 9 классов, в возрасте 14 -15 лет, 46 человек. Анкетирование, фиксирование данных взвешивания, определения роста, обработка и анализ результатов проводили анонимно.

Исследования производились в медицинских кабинетах образовательных учреждений. Рост измеряли, используя для этого ростомер. Вес школьников определяли на медицинских напольных весах. По формуле рассчитали индекс Кетле. Используя рекомендации Всемирной организации здравоохранения, определили оценку индекса массы тела.

Анализируя данные, пришли к выводу, что школьники нуждаются в просветительской и профилактической работе с ними по проблеме исследовательской работы. Исследования показали, что только 40 школьников из 46, что составляет - 86.9% (ИМТ 18,5 – 23,9), имеют нормальный вес. Остальные 9 учащихся имеют отклонения от нормы. У них существует проблема избыточного веса. Причём 6 школьников, что составляет 13,04%, уже имеют избыточный вес (ИМТ – 24-29,9) . Ожирение определено у троих школьников, что составляет 6,5% от количества обследуемых. Индекс массы тела этих школьников 30 и выше.

Для того чтобы выявить причины отклонений от нормы, наметить действия по улучшению показателей, мы провели анонимное анкетирование.

Анализ ответов на вопросы анкеты показал, что все исследуемые школьники сладкоежки. И днём, и на ночь любят поесть пирожков, булочек, шоколадок. Овощи и фрукты употребляют, но редко, особенно овощи.

Причины избыточного веса в неправильной организации режима дня, нерациональном питании, малоподвижном образе жизни, употреблении углеводов у них избыточно. Очень важно отметить слабую информированность школьников о здоровом питании.

Мы обучили школьников самостоятельно рассчитать индивидуальную массу тела и определить оценку массы тела.

Самостоятельное определение массы тела группой учащихся.

Зная свой вес и рост, каждый ученик самостоятельно вычислил для себя ИМТ по формуле: $ИМТ = \frac{Вес (кг)}{Рост (м)^2}$. Правила вычисления массы тела было доходчиво объяснено.

Нужно отметить, что школьники заинтересовались теми результатами, которые получились. Всех их воодушевили убеждения о том, что вес можно самому корректировать. Конечно, для этого нужно выполнять некоторые правила. Мы определили правила для желающих снизить свою массу тела. Эти правила, мы обсуждали и принимали совместно, используя материалы специальной литературы и других источников.

Во-первых, составляя меню не забывать, что в продуктах на каждый день больше всего, до 70%, должно быть углеводов. Белков в день должно с пищей поступать около 15%. Жиры должны преобладать растительного происхождения, до 30%.

2. Калорийность пищи должна быть снижена за счёт исключения животного жира из рациона.

3. Продукты, богатые углеводами: пирожки, конфеты, чипсы, газированные напитки исключить из рациона .

4. Включить в каждодневное меню много овощей и фруктов.

5. Белок очень важная составляющая продуктов. Нужно изучить перечень продуктов, содержащих большое количество белка и включать их в меню. Например, нежирные сорта рыбы, мяса, курицу, яйца, творог.

6. Каждому необходимо составить режим питания и соблюдать его. Начало завтрака каждый определяет в зависимости от того, когда начинается рабочий день. Можно, например, 7.00- 8.00 — завтрак,

13.00 — обед, а вот ужин состоится до 19 часов. Позже можно выпить кефир или молоко.

7. Важно правильно распределять калорийность: Больше всего калорий в обед. Калорийность в завтрак и обед примерно одинаковая. В завтрак чуть меньше.

8. Если вам захотелось перекусить, то это может быть сок, салат, кисломолочные продукты, фрукты, орехи.

9. Помните, очень вредны чипсы, сухарики, газированные напитки. Исключите их.

10. Больше двигайтесь: прыгайте, плавайте, катайтесь на велосипеде, роликах. Увеличивайте физическую нагрузку на организм.

11. Записывайте, как получается у вас изменить привычное питание. Что удалось или не удалось, занимаясь физическими упражнениями.

Если школьник понимает и принимает важность этих правил, то начав жить по этим правилам, он увидит результаты. И будет следовать этим правилам всегда, и делиться с другими. Учитывая то, что школьники практически не получают достаточной физической нагрузки, хотя и понимают это. Изучив специальные рекомендации о физических нагрузках, способствующих расщеплению жира и сохранению мышечной массы, даны инструкции по занятию физическими занятиями. К расщеплению жировой массы тела приведут физические нагрузки за счет увеличенного расхода энергии. Специалистами доказано, что физические нагрузки играют большую роль в лечении ожирения, чем снижение калорийности пищи.

Список использованных источников:

1. А. Маслоу. Мотивация и личность. СПб, 2006
2. Гигиенические требования к условиям реализации основной общеобразовательной программы начального общего образования
3. В.Н. Просвиркин. Преемственность в системе непрерывного образования: Теория и психология, М. 2007
4. Программа формирования культуры здорового и безопасного образа жизни
5. В.Ф. Феоктистова. Исследовательская и проектная деятельность младших школьников: рекомендации, проекты. – Волгоград: Учитель, 2011
6. Н.В. Лободина, Т.Н. Чурилова. Здоровьесберегающая деятельность: рекомендации, мероприятия. – Волгоград: Учитель, 2012
7. Савина, Т. В. Формирование здорового образа жизни через организацию исследовательской деятельности учащихся / Т. В. Савина. — Текст: непосредственный // Педагогика: традиции и инновации: материалы V Междунар. науч. конф. (г. Челябинск, июнь 2014 г.).

УДК 159.942.5

**РАЗВИТИЕ ЭМОЦИОНАЛЬНОГО ИНТЕЛЛЕКТА КАК ФАКТОР
ЛИЧНОСТНОГО И ПРОФЕССИОНАЛЬНОГО РОСТА**

Черкашин А.Н., студент 4 курса

Черникова Т.Н., преподаватель

ОГАПОУ «Губкинский горно-политехнический колледж», г. Губкин, Россия

Актуальность исследования заключается в важности, и необходимости развития составляющих эмоционального интеллекта как факторов, способствующих личностному и профессиональному росту студентов и влияющих на их успешность в жизни.

Цель исследования:

- рассмотреть теоретические вопросы об эмоциональном интеллекте;
- определить структуру эмоционального интеллекта и выявить, насколько он важен для студентов;
- рассмотреть методы развития эмоционального интеллекта.

Задача исследования доказать, что эмоциональная и чувственная составляющая человека, необходима и важна для достижения больших успехов в профессиональной (учебной) и других деятельности.

Понятие эмоциональный интеллект появилось примерно 80-90-ых годах 20-го века. Одной из большинства работ по данной тематике является книга Дэниела Гоулмана, выпущенная 1995 год, называется она «Эмоциональный интеллект. Почему он может значить больше, чем IQ».

Произнося в слух словосочетание эмоциональный интеллект, сразу же на ум приходит словосочетание коэффициент интеллекта, потому что эти понятия, можно сказать взаимосвязанные. Долгое время коэффициент интеллекта являлся одним из основополагающим критерием успешности человека, в 90-ые годы психологи поставили такой вопрос, что же ещё влияет на успешность человека, в профессиональном плане, в жизни, отношениях и так далее. IQ является критерием только для аналитических, логических, интеллектуальных способностей. Высокий уровень IQ позволяет человеку хорошо усваивать знания, легко учиться, обрабатывать информацию, учиться чему то новому. А эмоциональный интеллект это способность оценить правильно обстановку, способность узнать свои сильные и слабые стороны, умение быть порядочными, не провоцировать конфликты, а если они возникли умение избегать их. Студенты обладающие низким уровнем знаний, например троечники, по сравнению с теми студентами которые учатся на отлично, участвуют в олимпиадах и так далее, они как правило имеют лучший уровень адаптации, они умеют устанавливать социальные связи, умеют общаться, где то они проявляют какую то определенную хитрость в общении. Последние заголовки исследований, которые посвящены этой теме, говорят троечники успешнее отличников.

Естественно, что родители стремятся своему ребёнку дать всё самое лучшее, совсем недавно, очень большой популярностью пользовались курсы подготовки к школе, и в какой-то определённый момент родители поняли, что запас знаний, не даёт их ребёнку возможности хорошо влиться в коллектив. Дети, приходящие в школу после таких курсов, иногда обладают запасом знаний, может даже не нужным для их возраста, но этот первоклассник будет скованно чувствовать себя в коллективе, ему будет сложно подружиться, правильно реагировать на какие-то негативные выпады со стороны одноклассников. И поэтому сейчас получили распространение, новые курсы, семинары, мероприятия для того, чтобы родители знали, как же развивать эмоциональный интеллект, что нужно для того чтобы ребёнок был не просто ходячей энциклопедией но и обладал теми умениями, которые помогут ему найти хорошую работу и не потерять её, так же уметь общаться и комфортно себя чувствовать в обществе. Из этого следует, что высокий уровень и коэффициент интеллекта не даёт 100% гарантий успеха в карьере, в семье и т.д. Есть такое выражение, IQ поможет найти хорошую работу, а EQ поможет не потерять её.

Эмоциональный интеллект- это способность человека распознавать эмоции, понимать намерения, мотивацию и желания других людей и свои собственные, а так же способность управлять своими эмоциями и эмоциями других людей в целях решения практических задач. Эмоциональный интеллект это-комплекс важных навыков, которые отвечают за успешное участие в рабочем процессе, высокую производительность труда не связанного с конкретной предметной областью. Некоторые работодатели, уже сейчас обратили внимание на то, что им нужен работник не тот который принесёт много дипломов, сертификатов, не тот который хорошо учился, а который обладает гибкими навыками, которые важны в любой профессиональной области.

Модель социального и эмоционального интеллекта, состоит из 15 элементов- это самоуважение, эмоциональная осознанность, самовыражение, независимость, эмпатия, социальная ответственность, межличностные отношения, стрессоустойчивость, контролирование импульсов, оценка действительности, гибкость, решение проблем, самоактуализация, оптимизм, счастье и благополучие.

Эмоциональный интеллект влияет на успеваемость в школе и продуктивность на работе, физическое здоровье, психическое состояние, взаимоотношения.

Признаки низкого эмоционального интеллекта:

- отсутствие эмпатии;
- неумение прочесть чувства других людей и понять свои собственные чувства;
- обвинение других в своих эмоциональных проблемах;
- неконтролируемые эмоциональные всплески;
- частые конфликты, ссоры, споры с окружающими;
- безэмоциональное выражение лица;
- подверженность стрессу;
- обидчивость, неприятие критики.

Существует не малое количество специальных тестов на определение уровня эмоционального интеллекта, в пример приведу один, наиболее удобный тест.

Тест Холла для определения уровня эмоционального интеллекта, по результатам этого теста выделяется 3 уровня развития эмоционального интеллекта (высокий, средний, и низкий). Естественно нужно помнить, что любой тест-это не приговор, не диагноз, а это просто возможность для студентов, посмотреть на себя со стороны, сделать выводы и конечно же развиваться дальше.

Статус студента определённо требует контроля над своими эмоциями и понимания эмоций своих преподавателей, одногруппников, и всех тех, кого мы ежедневно встречаем вокруг себя.

Конечно же студенты не роботы, и чувствовать такие эмоции как гнев, раздражение, многое воспринимать близко к сердцу, волноваться из-

за сессий, конференций, экзаменов это вполне нормально и это должно быть в нашей жизни. Многие психологи говорят, что такие негативные и стрессовые эмоции должны присутствовать в нашей жизни, то что с ними не надо бороться, их нужно принимать. Нет такого понятия негативные и позитивные эмоции, у всех эмоций есть право на существование.

Мы должны помнить, что студентам важно знать себя для того чтобы, не возвышать эти негативные эмоции, чтобы их уметь предотвратить.

Зачем студентам развивать эмоциональный интеллект?

Студенту очень важно контролировать свои эмоции и понимать своё окружение, которое связано с обучением и в дальнейшем связано с его профессией. К примеру, заходя в аудиторию, достаточно одного взгляда, и вы уже понимаете у кого из ваших одноклассников какое настроение, кто пришёл на учебу с какими-то личными проблемами. Все эти способности видеть, это заслуга высоко развитого эмоционального интеллекта

Нельзя сказать, что эмоциональным интеллектом кто-то владеет, а кто-то нет, нужно помнить о том, что эмоциональный интеллект можно развивать на протяжении всей своей жизни, это позволяет нам в ежедневном общении делать какие то выводы, извлекать опыт и совершенствоваться.

Многие люди считают, что рекомендации, которые предлагают психологи для развития эмоционального интеллекта -это очень просто, но на самом деле все простые и казалось бы банальные вещи очень сложны для нашей реализации.

Что можно делать для развития качеств эмоционального интеллекта:

Для развития самопознания: - все свои действия сводить к осознанности и анализу;- стараться смотреть на свои действия и поступки со стороны;

Для развития самоконтроля:- не доводите себя до «точки кипения»; - избегайте эмоциональных перегрузок;- сделайте паузу(12 минут, считается что за это время любая эмоция угасает);- выбирайте спокойное окружение;- сосредоточьтесь на решении проблемы;

Для развития эмпатии: - ставьте себя на место другого человека; - активно слушайте своего собеседника; - расширяйте круг общения; - интересуйтесь жизнью других людей; - помогайте другим;

Для развития мотивации: - определяйте приоритеты и ценности; - обозначайте свои цели; - составьте план действий; - кружите себя единомышленниками; - впитывайте и излучайте позитивные эмоции; - используйте закон оптимума мотивации (В этом законе говорится, что при средней интенсивности мотивации, деятельность выполняется лучше всего).

Все выше перечисленные способы повысить эмоциональный интеллект, формируются в один самый главный навык, а именно социальный, который поможет нам общаться с людьми, избегать конфликтов, управлять своими взаимоотношениями, продуктивно и эффективно работать, обучаться и быть достаточно успешными. Социальные навыки можно отнести

к ключевым навыкам любого профессионала.

Список использованных источников:

1. <https://trends.rbc.ru/trends/education/5ed67acf9a79470d60d8af28>
2. <https://videouroki.net/webinar/emotsional-nyi-intielliekt-chto-nuzhno-znat-piedagoghu.html>

УДК 82-31

**РУССКАЯ ЛИТЕРАТУРА XXI ВЕКА И НРАВСТВЕННОЕ
ВОСПИТАНИЕ ЛИЧНОСТИ СОВРЕМЕННОГО ШКОЛЬНИКА**

Черных Н.В., учитель русского языка и литературы

МАОУ «СОШ№16», г. Губкин, Россия

«О, не лети так, жизнь!»- хочется повторить вслед за Леонидом Филатовым, когда понимаешь, что 2020-ый уже закончился. А что же наша литература? Как изменилась? Что нового предложила своему читателю? Может ли конкурировать с современными медиа? Или сдала свои позиции? Уступила новомодным гаджетам? Перестала быть «школой жизни»?

Бесспорно, литература имела и имеет огромное значение в жизни каждого человека. Вряд ли кто будет оспаривать известную истину: книга - источник всех знаний. До сих пор, как бы мы ни прославляли возможности цифрового века, все ценности человек черпает из книг. Они заставляют человека мыслить, воспитывают собственное мнение, развивают воображение. Человек становится человеком именно благодаря литературе.

Все эти замечательные слова относятся, конечно же, к нашей русской литературе. 10 веков: это много или мало? Если соотносить с тысячелетней историей древних мировых цивилизаций, то, наверное, мало. Но ни в одной литературе мира за столь короткий – повторяю – очень короткий срок не было создано столько разнообразных и поучительных высокохудожественных произведений, не появилось столько писателей, прославивших её на весь мир. У русской литературы много качеств, которые выделяют её среди других. Она - ёмка – возьмите пословицы и поговорки – кладёшь мудрости! Остроумна - лучшие произведения юмора и сатиры продолжают вызывать не только смех, но и серьёзную, напряжённую умственную работу.

Русская литература создала прекрасные женские образы, каких нет ни в одной другой: от преданной Ярославны, мудрой Февронии до Татьяны Лариной, прекрасных тургеневских девушек и Наташи Ростовской, которые и до сих пор являются недостижимым идеалом.

Она - сага мужества: рассказала нам и о полёгших на поле брани воинах князя Игоря, и о простых солдатах бородинского поля, и о защитниках Севастополя, и о восемнадцатилетних курсантах, сложивших голо-

вы, защищая Москву от фашистов, и о тех, кто «пол-Европы попластунски пропахал», чтобы водрузить красный флаг над зданием Рейхстага.

Русская литература – литература пророчества, предостерегающая от бесчестия и нравственной гибели; об этом произведения Ф. Достоевского, Л. Толстого, И. Бунина, А. Платонова... А Е. Замятина? Вдруг перечитала роман - а он, оказывается, о нас, сегодняшних. Откройте страницы: здесь и засилье бездуховности, увлечение техническими изобретениями, которые обкрадывают человека, лишают его души, и отсутствие личного пространства и мнения, и страшная разобщённость – наедине с толпой... Книга - мудрый наставник: учит быть честным, гуманным, искать своё предназначение, любить людей. А самое главное – не быть равнодушным, Иваном, не помнящим своего родства...

А что же русская литературы XXI века? Уже пошло третье десятилетие нового века. Так ли она может поразить умы своих читателей и заставить «над вымыслом слезами» обливаться? Результаты опросов невеселые: книги молодежь не читает, а если и читает, то чаще всего фантастику. Какое уж тут «глаголом жечь сердца людей»?! И все же есть книги, вселяющие оптимизм.

«Что несет женщина в мир, в чем проявляется ее мудрость? Наверное, главное – это любовь, доброта, милосердие, сострадание, жалость, способность к самопожертвованию», – эти слова В. Распутина очень точно раскрывают суть некоторых произведений современной литературы, которые поражают воображение учащихся, как некогда поражали книги великих классиков, даже заставляют плакать над судьбой их героев.

Одно из первых, прочитанных вместе с учащимися – роман Гузель Яхиной «Зулейха открывает глаза». Прочли не случайно, в сопоставлении с произведениями классиков о *«маленьком человеке»*. Актуальная во все времена, эта тема отражает жизнь простого человека со всеми её переживаниями, проблемами, бедами и маленькими радостями, начиная с Самсона Вырина и Акакия Акакиевича, заканчивая героями современных книг. Но способны ли сопереживать современные подростки, умеют ли сочувствовать? Как показал читательский опыт – еще как! Приученные нашей системой обучения «анализировать» произведение, они, конечно, объяснили, почему со второй трети 20 века этот образ исчезает со страниц нашей литературы. Метод социалистического реализма не предполагает такого героя: в социалистическом государстве и в государстве, где каждая личность может стать «всеми», не может быть несчастных и страдающих. Хотя они существовали, и страдания их были ещё более невыносимыми в условиях всеобщего ГУЛАГа, чем у героев классической литературы.

Отвыкшие от глубоких переживаний, учащиеся были поражены судьбой маленькой женщины-татарки, прошедшей через все круги ада, начиная с 15 лет, когда её выдали замуж и заканчивая поселением в Сибири. Как потом говорили, для них эта книга на самом деле о судьбе маленького,

но сильного человека, победившего в себе не только раба, но вернувшего право называться человеком, самой забитой из женщин. Может ли такое быть? Может... Главная героиня Зулейха до начала репрессий жила с тираном мужем и злой свекровью, даже не подозревая, что она в аду. Её жизнь была ужасна: круглосуточный рабский труд, унижения, побои, оскорбления и ни капли любви, сочувствия или понимания. Но Зулейха не роптала, с достоинством перенося выпавшие на её долю испытания. А потом пришёл 1930 год, и для героини, как и для огромного количества жителей многонациональной страны, наступил настоящий ад: женский и человеческий. Больше всего поражает, что Зулейха выстояла, не потеряла человеческих качеств, не озлобилась, не предпочла смерть борьбе за жизнь. Это перекликается с высказыванием Г. Яхиной: «Я хотела донести мысль о том, что даже в очень большом горе может быть спрятано зерно будущего счастья». Её героиня, как ни парадоксально, только в лагере начинает по-настоящему понимать жизнь и саму себя, ценить людей и делать добро, любить и верить в будущее, отсюда и название произведения. Как важно понимать это для молодежи!

Что дает знакомство учащихся с романом? В период, когда интерес к событиям прошлого угас, произведение еще и еще раз заставляет подростков обратиться к непростой истории нашей страны, понять горькие истины. Но еще более сильными оказываются нравственные уроки. Произведение, основанное на реальных событиях - это реквием по тем «маленьким» людям, кто стал жертвой безжалостной ГУЛАГовской машины. Но это и те люди, которые подтверждают слова о том, что Бог посылает в мир слабого, чтобы посрамить сильных мира сего. Героиню Г. Яхиной отличает умение выжить в любых условиях, не идя на компромисс с совестью. Зулейха только среди ссыльных возвращает своё имя – знак уважения и в какой-то степени преклонения перед мужеством маленькой зеленоглазой женщины. Можно ли выжить в таких условиях? Как не сломаться и не сойти с ума? Учащиеся приходят к выводу: очень и очень трудно – но можно, если в любой ситуации оставаться Человеком. Именно так поступает и Зулейха. После прочтения произведения для многих становится очевидным, насколько собственные проблемы оказываются ничтожными и мелкими, а героиня становится примером простоты и жизненной стойкости.

Второе произведение, которое потрясло учащихся после прочтения - «Медея и ее дети» Л. Улицкой. Когда-то А. Солженицын утверждал: «Не стоит село без праведника». А сейчас стоит? А город стоит? Нет жизни, нет победы добра над злом, если нет праведника. Учащиеся сразу отмечают, что Медея Синопли ничем не выделяется среди других героев произведения. На первый взгляд кажется даже заурядной. Но, только прочитав произведение и прочувствовав поступки, которые она совершает, учащиеся приходят к выводу, что в этой простоте – вечный глубинный смысл жизни. Медея – это настоящая опора для огромной семьи. Недаром каж-

дый год ее племянники вместе с детьми приезжают к ней, они хотят не только отдохнуть у моря, но и обрести покой, умиротворение рядом с любящим их человеком. Дом Медеи – это животворный источник. Медея дает себе отчет в том, что именно мать дала ей самое главное в жизни – веру: традиционное христианское решение вопросов жизни, смерти, добра и зла ее удовлетворяет. Нельзя красть, нельзя убивать, нельзя унижать человека – и нет обстоятельств, которые бы поменяли местами зло и добро – это ее убеждения, которые невозможно поколебать. Редкое умение прощать и уникальное умение любить встречается в этой простой женщине. Даже тогда, когда узнает об измене мужа с сестрой, она находит в себе силы простить их. Она также и пример самопожертвования – в 16 лет Медея остается с младшими детьми, которых смогла воспитать, поднять на ноги в годы революции и гражданской войны. Именно поэтому сама долго не выходит замуж. И пусть Бог не дал ей детей, но она столько детей смогла воспитать! Дать им дорогу в жизнь, а самое главное – веру в себя. После смерти Медеи Сандрочка говорит, что праведница у них была одна. С ее смертью не погас тот источник света, что поддерживал всех остальных, он остался в тех, кого она согрела своим теплом простой женщины. Понять это тем, кого каждый день соблазняют тысячи легких путей, очень трудно, но так важно. Это ли не нравственные уроки великой литературы?!

Может ли конкурировать литература с современными медиа? Безусловно. Сдала свои позиции? Конечно, нет. Ничуть не уступила новым гаджетам и не перестала быть «школой жизни». Главное – помочь молодежи найти и открыть хорошую книгу – а уж остальное она сделает сама.

Перед нами только 2 книги, прочитать которые – сердцем прочитать – необходимо нашему молодому поколению. Хочется верить, что прочитанное послужит вступающим в жизнь хорошим уроком, поможет разобратся в вечном вопросе: как и для чего жить? Начинается третье десятилетие XXI века, и хочется верить, что во все последующие годы мы вновь будем обращаться к книге, как к живительному ручью, помогающему утолить жажду самосознания и самопознания, находить в них источник утешения и вдохновения, а, может, и бальзам для душевных ран. Пусть появление новых хороших и нужных книг станет еще одним шагом к утверждению в обществе высоких моральных принципов и эстетических вкусов, заложенных русской классической литературой. В этом нет сомнения.

Список использованных источников:

1. Улицкая Л. Е. Медея и ее дети. – АСТ, 2016. - 352 с.
2. Яхина Г. Ш. Зулейха открывает глаза. — М.: АСТ, 2016. — 508 с.

**ВОСПИТАНИЕ МЛАДШИХ ШКОЛЬНИКОВ В РАМКАХ
ПОСТПРОЕКТНОЙ ДЕЯТЕЛЬНОСТИ ПО ПАМЯТНЫМ
МЕСТАМ БЕЛГОРОДЧИНЫ**

Чуличенко Н.Е., учитель начальных классов
Злобина Л.А., учитель начальных классов
МАОУ «Гимназия №6», г. Губкин, Россия

Главные задачи современной школы – раскрытие способностей каждого ученика, воспитание порядочного и культурного человека, личности, готовой к жизни в современной мире. И ежедневно, ежеминутно все мы чувствуем ответственность за этих маленьких людей, стремимся им дать не только знания, но и воспитывать из маленького человечка, Человека с большой буквы, с пытливым умом и чутким сердцем. Воспитывая грамотную, физически здоровую, духовно богатую, нравственную личность, любящую и знающую свой край, мы способны решить одну из приоритетных задач в образовании. Чем выше уровень развития культуры, тем выше уровень развития общества.

Культурное наследие – это созданные человеком прошлого творения (материальные или духовные), в которых человек настоящего видит культурную ценность и желает сохранить их для будущего [1]. Другими словами, культурное наследие – это особая часть культуры, значимость которой признана поколениями. М.Е. Кулешова останавливается на том, что «наследие можно рассматривать как информационный потенциал, запечатленный в явлениях, событиях, материальных объектах, и необходимый человечеству для своего развития, а также сохраняемый для передачи будущим поколениям» [2].

Белгородчина имеет давнюю и чрезвычайно интересную историю культуры. Белгородская земля не случайно носит имя Святого Белогорья, так как существование множества православных храмов, монастырей, часовен, целебных источников, чудотворных икон и других святынь издавна привлекло к себе тысячи паломников со всей России. Отдельные части региона способны привлечь внимание экскурсантов весьма широким разнообразием достопримечательностей. Одним из направлений сохранения культурного наследия нашего региона является краеведческая работа. Она способствует формированию более высокого культурного уровня подрастающего поколения [3].

Наш край уникален, неповторим и интересен. Мы, учителя, стараемся открывать все новые и новые страницы в истории родных мест. В рамках постпроектной деятельности областного проекта «Развитие детского туризма на территории Белгородской области», в целях знакомства с достопримечательностями родного края, духовно-нравственного воспитания

подрастающего поколения учителя МАОУ «Гимназия №6» продолжают работу, направленную на знакомство с культурными объектами Белгородчины.

Традиционными в нашей работе стали совместные экскурсии:

- музей «Истории развития образования» с. Радьковка, Прохоровского района;

- музей-заповедник «Прохоровское поле»;

- Старооскольский краеведческий музей;

- Белгородский историко-краеведческий музей;

- Холковский Троицкий мужской подземный монастырь.

Как учились раньше? Кто обучался и кто обучал? На все эти вопросы мы искали ответы в селе Радьковка Прохоровского района, где находится музей «Истории развития образования». Музей является памятником архитектуры. Даёт возможность всем желающим пройтись по вехам истории образования. Экспозиция включает в себя учебную комнату в доме сельского священника конца 18 века, класс ликвидации безграмотности после революционной России, школьные классы довоенного и послевоенных периодов. Во время экскурсии по музею все можно было все потрогать руками, посидеть за школьными партами, пописать гусиными перьями (что вызвало настоящий восторг у детворы), переодеться в крестьянскую одежду и побыть учениками церковно-приходской школы, надеть пионерские галстуки. Также школьники смогли осмотреть класс НВП, комнату при школе, в которой жили учителя. Такой музей даёт возможность ученику XXI века понять, что учёба во все века была очень важна и очень нужна.

Посетив музей-заповедник "Прохоровское поле" ребята увидели, что мемориальный комплекс на танковом поле представляет собой обширную благоустроенную территорию с расположенными на ней мемориальными сооружениями и памятниками, выставкой бронетехники времен Великой Отечественной войны. Попав на территорию музейного комплекса, учащиеся сразу погрузились в атмосферу величия подвига. Особенно ребят восхитила величественная скульптурно-художественная композиция «Танковое сражение под Прохоровкой. Таран». Это композиция – символ, олицетворяющая героизм советских воинов. Это – Прохоровское сражение в миниатюре, тем не менее, в полной мере передающее накал сражения [4].

Благодатное впечатление оставило посещение Старооскольского краеведческого музея, который считается одним из старейших учреждений культуры Белгородской области. В музее дети познакомились с экспонатами, которые пополняли местные жители-старооскольцы: изделия традиционных для Староосколья ремесел, старинные книги, предметы быта, находки разных исторических эпох. Музейные фонды насчитывают более 35 тыс. экспонатов, позволяют достаточно полно отразить историю и культуру края с древнейших времен до настоящего времени, среду обитания человека. [5].

Одним из крупнейших мест сосредоточения культурных и исторических сокровищ Белогорья, а также центром культурной жизни города является Белгородский историко-краеведческий музей. Дети узнали, что музей хранит более 100 тыс. археологических и этнографических экспонатов, уникальные документы, предметы домашнего обихода, книги. Учащимся запомнился исторический отдел, повествующий о жизни в Белогорье с древнего времени до сегодняшнего дня.

Очень интересной и познавательной была экскурсия, в село Уколово Губкинского района. Ребята познакомились с историей села, посетили храм, родник, побывали в роли учеников в музее уколовской школы. В Доме культуры ребята участвовали в увлекательных играх, мастер-классе по изготовлению куклы - оберега, послушали рассказ о лекарственных растениях и попробовали, на прощание, ароматный чай с травами.

Неизгладимое впечатление произвела поездка в удивительное место – Холковский Троицкий мужской подземный монастырь. Главная достопримечательность Холк - подземный монастырь с его таинственными пещерами. В самих пещерах нам фотографировать не разрешили. Воздух там особенный, насыщенный йодом. Особенно поразила келья монаха затворника и келья для чтения молитв. Мужской голос в такой келье усиливается, а женский, наоборот - становится глухим. Дети проверяли это на себе - и были очень удивлены. Захватывающим был подъем по ступенькам к колокольне, преодолев которые открывается незабываемый вид на окрестности Чернянки. Тут же недалеко святой источник. Вода в нем чистейшая - пьешь и не можешь напиться. Сейчас Свято-Троицкий мужской монастырь - действующий. Его настоятелем является архиепископ Иоанн.

Память - необходимое условие самосознания личности. Знание своих корней, своего прошлого рождает чувство ответственности перед обществом, связывает человека с прошлым и будущим. Именно поэтому, мы учителя начальных классов, считаем необходимым, закладывать фундамент, на базе которого формируется индивидуальная память каждого учащегося - это важный элемент культуры личности.

Список использованных источников:

1. ФБ.ру [Электронный ресурс]: Режим доступа: <http://center-yf.ru/data/stat/kulturnoe-nasledie.php>
2. ФБ.ру [Электронный ресурс]: Режим доступа: <http://fb.ru/article/223670/kulturnoe-nasledie-eto-chast-materialnoy-i-duhovnoy-kulturyi-sozdannaya-proshlyimi-pokoleniyami>
3. Успехи современного естествознания [Электронный ресурс]: науч. журн./Издательский Дом «Академия Естествознания». – М. - Режим доступа: <https://natural-sciences.ru/ru/article/view?id=35766>
4. "Помни Войну" [Электронный ресурс]: Режим доступа: <http://www.pomnivoinu.ru/home/reports/1254/>
5. Режим доступа: <http://бгикм.рф/о-музее/история-музея.>

**ПЕДАГОГИЧЕСКИЕ ПРИЕМЫ, ИСПОЛЬЗУЕМЫЕ НА УРОКАХ
РУССКОГО ЯЗЫКА ДЛЯ ФОРМИРОВАНИЯ ОРФОГРАФИЧЕСКИХ
УМЕНИЙ И НАВЫКОВ В НАЧАЛЬНОЙ ШКОЛЕ**

Чупурная К.В., студентка 4 курса

Научный руководитель: канд. пед. наук, доцент Бабенко Н.А.

Донецкий национальный университет, г. Донецк, ДНР

В современной начальной школе одной из главных задач обучения русскому языку младших школьников является формирование орфографической грамотности. Она является одной из частей единой языковой культуры, обеспечивая точность выражения мысли, а также взаимопонимания в общении. Особую значимость приобретает развитие орфографических умений и навыков, основанных на осознанном применении грамматических знаний, что предполагает активную мыслительную деятельность младших школьников. Последующее успешное обучение любой предметной области во многом зависит от того, как будут сформированы орфографические умения и навыки на начальном этапе обучения.

Выбор педагогических приемов, используемых на уроках русского языка в начальной школе для формирования орфографических умений и навыков обуславливается характером орфограмм, которые могут быть в любой значимой части слова: в корне, приставке, суффиксе, окончании. В пределах одной и той же морфемы встречаются разные типы орфограмм, и, соответственно, применяются разные правила.

При подборе и поиске педагогических приемов для использования на уроках русского языка в начальной школе учителю необходимо учитывать:

- доступность педагогического приема с точки зрения тех навыков самостоятельной работы, которыми младшие школьники уже владеют;
- степень соответствия проходимому в определенное время учебному материалу;
- готовность учащихся начальной школы к освоению данного учебного материала.

При применении выбранных для конкретной цели педагогических приемов необходимо соблюдать последовательность подачи учебного материала.

В период обучения грамоте работа проводится методом языкового анализа и синтеза. Опишем основные педагогические приемы языкового анализа, применяемые в правописании:

- звуко-буквенный (фонетико-графический) слов, словосочетаний являющийся основным видом анализа в первом классе;
- семантический (смысловой) – выяснение значений слов (прямых, переносных, многозначности, смысловых оттенков);

- словообразовательный, морфемный и этимологический, применяемый при изучении правописания корней слов;
- морфологический при изучении частей речи и их форм, склонения, спряжения, при различии предлогов и приставок, при изучении правописания падежных и личных окончаний;
- синтаксический (выделение предложений из текста, установление связей между словами в предложении, различие членов предложения, содействует проверке правописания падежных и личных окончаний);
- орфографический разбор, то есть нахождение орфограмм, их определение и пояснение с указанием способа проверки [2].

Синтез в области орфографии – это проверка орфограммы и написание слова, словосочетания, предложения по результатам проверки [2].

При этом на уроке используются следующие педагогические приемы:

- синтез на уровне звуков и букв (составление слова из букв или звуков, слогов и слов, запись слов на доске или в тетрадях);
- синтез слов, или словообразование: синтез слов по образцу, по простейшим моделям, с определенной приставкой, корнем или суффиксом;
- синтез на уровне формообразования - склонение и спряжение, запись полученных форм, связывание их с другими словами;
- синтез синтаксических конструкций: словосочетаний и предложений, обеспечение связи слов, согласование и управление, передача мысли говорящего и пишущего, пунктуация.

В рамках такого метода как запоминание, используются следующие педагогические приемы:

- словари (толковые, орфографические, словообразовательные), составление собственных ученических словариков;
- зрительные диктанты, различные виды письма по памяти, списывания.

Часто в начальной школе используется списывание с заданием: с выделением орфограмм или грамматических форм, с частичной перестройкой текста (с изменением времени глаголов с настоящего на прошедшее), с грамматическим разбором, выборочное списывание, списывание с грамматическим или орфографическим комментированием [3].

Ученые выделяют следующие педагогические приемы решения грамматико-орфографических задач на начальном этапе:

1. Диктанты всех видов. Учитель часто использует его для определения грамматико-орфографической и пунктуационной грамотности. Самыми распространенными являются следующие виды диктантов:

- **предупредительный** – перед тем как писать текст, дети объясняют правописания слов, почему их необходимо писать так, а не иначе. На доске можно записать слова со сложными или еще не изученными орфограммами.

- **объяснительный** – проводится после изучения определенной темы, слова, предложения, текст записывается под диктовку, после чего дается объяснение орфограмм и пунктуации.

- **зрительный** – один из видов орфографических упражнений, перед написанием следует проделать следующую работу: выразительно прочитать, найти изучаемые орфограммы, назвать их опознавательные признаки, объяснить условия выбора написания, затем закрыть текст и записать под диктовку учителя.

- **выборочный** – разновидность слухового и зрительного диктанта, когда младшие школьники записывают под диктовку не весь текст, а только соответствующие заданию части текста по изучаемой теме (например, выписать слова с шипящими на конце, или глаголы на -тся, -ться).

Выборочный диктант развивает у детей 7-10 лет внимание, умение сосредоточиться на необходимом материале, способствует лучшему восприятию и запоминанию написания слов.

- **диктант с постукиванием**. Во время диктанта учитель постукивает по столу в тот момент, когда произносит слово с орфограммой, что заставляет учащихся задуматься.

- **диктант «Проверяю себя»**, разработанный методистом А. И. Кобызовым, направлен на развитие способности находить орфограммы. Это дает учащимся начальной школы право писать слова с пропуском букв, где он не уверен или сомневается. После записи диктанта младшие школьники вставляют пропущенные буквы во время работы с учебником, словарем или после разговора с учителем. Вначале учащиеся начальной школы допускают много ошибок, но при постоянной работе они учатся спрашивать и сомневаться, что позволяет им писать без ошибок или предупреждать их [1].

2. Грамматико-орфографическое комментирование, при котором достигается высокий уровень самоконтроля, так как младший школьник не только находит объект объяснения – орфограмму, но и объясняет правописание, чтобы стало понятно другим.

Комментирование – это пояснительное рассуждение в процессе написания слов, словосочетаний, предложений [6].

Письмо с проговариванием (хоровое и индивидуальное). Оно обеспечивает фактически полное отсутствие орфографических ошибок, аккуратность, большой объём написанного. Проговаривание – это предупреждение орфографических ошибок. Если младший школьник внезапно произнес слово с орфографической ошибкой, то класс и учитель своевременно это заметят и не дадут сделать эту орфографическую ошибку.

«Секрет письма красной пастой». Согласно данному педагогическому приему младшие школьники оформляют письменную работу у себя в тетрадях таким образом: как только появляется правило – начинает работать зелёная паста. Чем больше орфограмм изучено, тем чаще в тетрадях учащихся начальной школы появляется красный цвет.

Словарь с непроверяемыми орфограммами. На уроках русского языка встречаются слова с непроверяемыми орфограммами, которые фиксируются и записываются в словарь. Можно дать творческое домашнее за-

дание: выписать слова с непроверяемыми орфограммами из прочитанного текста по литературному чтению. При проверке учитель должен учитывать правильность выбора слов и их количество. Также, учитель может организовать конкурс на самый лучший словарь.

Выбор слов из текста с заданной орфограммой. Например, найти в тексте слова с непроизносимыми согласными, записать и проверить их написание.

Поиск орфограмм в «чистом» тексте. Например, выделить в тексте уже изученные орфограммы.

Классификация орфограмм в «чистом» тексте. Например, выписать из текста слова с орфограммами: парный согласный; безударный гласный, с удвоенными согласными и т.д.

«Фотограф». На доске (на карточках) записаны слова с орфограммами. У учащихся начальной школы есть пару минут, чтобы прочитать и запомнить (сфотографировать) эти слова. После чего слова закрываются и записываются по памяти. Учителю необходимо оценивать количество слов и грамотность. Тот, кто правильно и больше всех записал слов становится фотографом-профессионалом.

Творческо-тематический диктант. Например, для своего одноклассника составить диктант из слов с безударной гласной в корне слова.

Работа над ошибками:

1-вариант: при проверке любой работы ошибки на пройденные орфограммы в словах не исправляются, но на полях ставится галочка. Получив работу, учащийся начальной школы начинает искать орфографические ошибки, где на полях стоит галочка.

Затем младший школьник внизу под работой пишет слово, в котором была допущена орфографическая ошибка и, согласно памятке, выполняет работу над ошибками.

2-вариант: младшие школьники заводят тетрадь «Мои ошибки в правописании» и записывают в нее свои ошибки и работают над ними.

При изучении учебного материала методом наблюдения над русским языком широко применяется **педагогический приём сравнения**. Например, в слове «столы» гласный звук корня безударный, может быть передан и буквой а, и буквой о (сто/а/лы). Для того, чтобы узнать правильное написание данного слова, необходимо подобрать однокоренные слова, где сомнительная гласная будет находиться под ударением.

Таким образом, благодаря данным педагогическим приемам младшие школьники учатся обнаруживать ошибки в письменном тексте, у них развивается устная и письменная речь, обогащается словарный запас. Дети младшего школьного возраста усваивают основные орфограммы, учатся определять ее место в слове, где образуются трудности в правописании, видеть еще незнакомые орфограммы. Эта деятельность учит детей 7-10 лет анализу и синтезу, содействует их умственному развитию, развитию памяти, внимания, орфографической зоркости.

Список использованных источников:

1. Кобызев, А. И. Новый вид диктанта «Проверяю себя». – М., 2015.
2. Львов, М. Р. Методика преподавания русского языка в начальных классах [Текст]: учеб. пособие для студентов вузов / М. Р. Львов, В. Г. Горецкий, О. В. Сосновская. – М.: Академия, 2017 – 464 с.
3. Польш, Е.С. Приём списывания как средство формирования орфографического навыка [Текст] / Е.С. Польш // Начальная школа. – 2016 – № 1 – 29 с.
4. Разумовская, Л.И. Методика обучения орфографии в школе: Кн. для учителя 2-е изд., доп. -М.: Просвещение, 2016.
5. Салина, Е.Ю. Развитие орфографических умений на уроках русского языка / Е.Ю. Салина // Начальная школа плюс До и После. – 2018 – № 1 – С. 64-65.
6. Фролова, Л. А. Обучение русскому языку в современной начальной школе [Текст]: метод. пособие / Л. А. Фролова. – М.: АРКТИ, 2017 – 192 с.

УДК 372.882

СОВРЕМЕННЫЕ ОБРАЗОВАТЕЛЬНЫЕ ТЕХНОЛОГИИ НА УРОКАХ ЛИТЕРАТУРЫ

Шабанова И.А., учитель русского языка и литературы
*МОУ «Комсомольская школа №1» администрации
Старобешевского района, г. Комсомольское, ДНР*

Чтобы ученики всесторонне развивались, раскрывали и реализовывали свой нравственный, духовный и интеллектуальный потенциал, необходимо использовать современные образовательные технологии. На уроках литературы они способствуют развитию коммуникативных, когнитивных, логических, личностных и регулятивных универсальных учебных действий. При правильно выбранной технологии можно добиться хорошего результата: ученики научатся ориентироваться в потоке информации, самостоятельно подбирать материал, смогут закрепить умения и навыки, которые уже имеются.

В.П. Кудрявцев пишет, что проблемное обучение является типом развивающего обучения, показанного структурой проблемных задач разного уровня сложности, в результате выполнения этих задач обучающимися в совместной деятельности с преподавателем осваиваются новые знания и способы действия, а с помощью этого формируются творческие способности, продуктивное мышление, воображение, познавательная мотивация, интеллектуальные эмоции. [4].

Проблемное обучение сегодня – это организация уроков, на которых учитель ставит проблему, а обучающиеся самостоятельно ищут пути решения, в результате чего происходит творческое усваивание знаний и навыков, развитие мыслительных способностей. [5].

З.И. Черепанова в своей статье показывает методические способы конструирования проблемных ситуаций: учитель подводит учеников к

разногласиям и предлагает им самостоятельно найти способ решения; приводит разные точки зрения на один и тот же вопрос; направляет учеников проводить параллели, делать выводы; ставит проблемные задачи. [7].

Общение, которое организовано особым образом – это один из компонентов технологии развивающего обучения. Подобной формой общения может выступать учебная дискуссия.

Дискуссия не эффективна при изложении, передаче информации, но результативна при закреплении материала, для творческого осмысления изученного и формирования ценностных ориентиров. [3].

Чтобы активизировать познавательную деятельность, улучшить восприятие и понимание учениками новой информации, раскрыть их творческие способности важно применять игровые формы и методы. [6].

Игры отличаются по разным признакам: по целям, по количеству уроков, по способу отражения действительности. Существуют различные классификации дидактических игр. Например, выдвигают на первый план такие игры, как имитационные, символические и исследовательские. [5].

Все чаще мы замечаем, что дети перестают читать художественную литературу и, таким образом, не готовятся к урокам литературы. Поэтому учителю литературы нужно заинтересовать учащихся, чтобы учебный процесс стал более интересным и занимательным.

Л.А. Зайцева подчеркивает, что использование игровых технологий способствует развитию познавательной активности обучающихся. Игры помогают привлечь детей и создают почву для наилучшего восприятия нового материала. [2].

Технология организации проектной деятельности даёт возможность обучающимся быть самостоятельным в планировании, организации и контроле своей деятельности. Впервые в начале XX века американский преподаватель Уильям Килпатрик сформулировал и описал проектный метод.

О.Н. Гуляева утверждает, что при использовании проектного обучения нужно уметь создавать условия, при которых ученики:

- 1) смогут самостоятельно получать новые знания;
- 2) будут использовать свои знания и навыки, во время решения когнитивных, информативных, образовательных задач;
- 3) в групповой работе они приобретут коммуникативные навыки;
- 4) наработают исследовательские умения (научатся находить проблему, собирать информацию, проводить наблюдение, экспериментировать, анализировать, предполагать и обобщать);
- 5) смогут развивать целостное, единое мышление. [1].

Можно сделать вывод, что современные образовательные технологии больше всего ориентируются на раскрытие индивидуальных особенностей, дистанционность, неустойчивость и изменяемость образовательного процесса, несмотря на возраст учеников и уровень образования. На сегодняшний день мы видим большой спектр образовательных педагогических технологий, которые используются в школьном учебном процессе.

Список использованных источников:

1. Гуляева О.Н. Организация проектной деятельности на уроках русского языка и литературы // Фестиваль педагогических идей «Открытый урок» URL: // <https://urok.1sept.ru/articles/618304> (дата обращения 09.03.2021).
2. Зайцева И.А. Формирование познавательного интереса к учению как способ развития креативных способностей личности [Текст]/И.А.Зайцева. - Ноябрьск, 2005.
3. Ильницкая И.А. Проблемные ситуации и пути их создания на уроке. - М.: Знание, 1985.
4. Кудрявцев П.О. Проблемное обучение. Истоки и сущность. - М.: Знание, 1991.
5. Селевко Г.К. Современные образовательные технологии. — М.: Издательский центр «Академия», 2006.
6. Смирнова Н.Е., Ципенко Н.Н. Игровые уроки. Русские и зарубежные произведения. М.: НЦ ЭНАС, 2003.
7. Черепанова З.И. Использование технологии проблемного обучения на уроках русского языка и литературы URL:// <http://www.pandia.ru/text/77/385/34358.php> (дата обращения 08.03.2021).

УДК 811.92

ЯЗЫК ОФЕНЕЙ В ДОРЕВОЛЮЦИОННОЙ РОССИИ

Шевцова Д.А., студентка 3 курса

Научный руководитель: канд. филол. наук, доц. Самарин А.В.

СОФ НИУ «БелГУ», г. Старый Оскол, Россия

Прежде, чем перейти к вопросу, рассматриваемому в данной статье, следует поближе ознакомиться с таким явлением в русском языке как «офенский язык».

Язык офеней был самым известным и влиятельным аргю, иначе – специализированным тайным наречием в России. Как и любое другое аргю, он использовался для свободного обсуждения дел, о которых неосведомлённым присутствующим при разговоре знать не нужно, особенно, если обсуждались какие-либо преступные замыслы.

Данный язык был изобретён офенями – торговцами - разносчиками, которые кочевали по разным городам России вместе с коробами своего товара. В ассортименте, предлагаемом для продажи офенями, можно было обнаружить что угодно – книги, одежду, украшения, лубочные картинки и многое другое. В последующем говор офеней станет прародителем воровского жаргона [5].

Исходя из исторических сведений, офенский промысел начал своё развитие на территории между Владимиром и Нижним Новгородом, в тех местах, где по тому времени располагались целые села иконописцев.

Как известно, с середины XVII века в России произошёл религиозный раскол, в следствии которого помимо «официальных» православных

верующих появились староверы, иначе - раскольники. У староверов были и остаются свои обряды и иконы. Официальная церковь считала их еретиками и подвергала гонению и преследованию, соответственно чему за нелегальную торговлю образами старообрядцев можно было угодить в тюрьму. Именно этот факт и стал причиной появления в одного из самых крупнейших в этой сфере «чёрных рынков» России.

Как уже стало понятным, обеспечивали данный рынок офени-иконщики. Деньги вокруг запрещённого товара крутились большие, ведь староверы были готовы отдать за образа немаленькую сумму [2].

Вместе с тем, общаясь с инаковерующими, некоторые торговцы могли путём бартера или денежного обмена приобрести древние иконы и продать или же обменять их коллекционерам во много раз дороже. Соответственно, им появлялось много поводов для беспокойства, офеням было что скрывать как от окружающих, так и от стражей закона. Это и повлияло на возникновение офенского языка.

В речи офеней первые слоги слов могут заменяться на ку-, тур-, ши-, шля-, на-, ща-. Соответственно, образуются любопытные и вместе с тем абсурдные слова: жульницы (ножницы)), шилго (долго), куба (баба), шлякомый (знакомый), турло (село), кузлото (золото) [1].

Помимо этого, в офенском языке присутствовали и слова говорящие - видка (т.е. правда), светлеха (т.е. комната).

В язык входили и некоторые местные диалекты, а также частью языка торговцев-разносчиков становились и довольно распространённые на то время некоторые арготизмы из воровского жаргона, например, слово «лох».

Настоящий офенский язык был совершенно непонятен обывателю.

Рассмотрим следующий диалог на офенском:

- *Масу зетил еный ховряк, в хлябом костре Ботусе мастырится кле-
вая оклюга, на мастырку эбетой биряют скень юс -поерчим на масовском
остряке и повершаем, да пулим шивару.*

- *Мас скудается, устрекою шуры не прикосали и не отюхтили шивару.*

Перевод:

- *Мне говорил один господин, что в столичном городе Москве стро-
ится чудесная церковь (клевая оклюга), на строительство делаются щед-
рые пожертвования -так поедем туда на моей лошади и посмотрим, а
после купим товар.*

- *Я боюсь, как бы нас дорогой не прибили воры и не отняли товар*
[3].

Как уже говорилось ранее, кроме старообрядцев, офени-торговцы были весьма близки к преступному миру. Кочующие торговцы должны были уметь давать отпор местным разбойникам, так как при купле-продаже ценностей часто сталкивались с ними. Так офенский становится частью зарождающегося языка в преступной среде российского общества того времени.

В 1844 году наблюдалось одно из самых показательных явлений офенского языка в России, в фантастическом рассказе писателя Одоевского «Живой мертвец». Сюжет произведения следующий: однажды герой по имени Василий Кузьмич после своей смерти мог перемещаться в пространстве по своей воле и так подслушал разговор Фильки, своего камердинера с одним из его товарищей.

Если прочесть указанный отрывок, можно сразу заметить слова клевай (хороший), лафа (привольная жизнь), страма (опасность), жулик (мелкий воришка), фомка (лом). В нашем языке они присутствуют до сих пор. Остальные, в свою очередь, известны меньше, например: «по музыке ходить», т.е. «мазурить» - значит воровать, жить по-воровским законам, корень «маз» значит вор (ср. с современным «маза»), «уборка» - это похороны, а «стуканцы» - деньги, «фига», в свою очередь, -лазутчик, «шатун» - это кабак [4].

Примечательно, что «Толстой кисой» офени называли куш, а вот под «Смольным» купцы подразумевали место заключения преступников, прозванного так в честь петербургской тюрьмы, известной как «Кресты», находящейся напротив Смольной набережной.

Язык офеней уходил в прошлое вместе с профессией своих носителей. Это было связано с многими факторами, в их числе – появление железных дорог, которые облегчали доставку товара на далёкие расстояния, из-за чего продажа вразнос на таких расстояниях перестала оправдывать количество затраченных ресурсы на её реализацию.

Так, преступное арго стало трансформироваться в «блатную феню», огромную роль в которой играли слова из языка идиш, а напоминание об офенях сохранилось и по сей день в его названии [2].

Список использованных источников:

1. Русскоязычный жаргон. Историко-этимологический, толковый словарь преступного мира [Текст]. / под ред. З.М. Зугумов. М.: Наталис, 2008. 360 с.
2. Тайны забытой рукописи П.П.Ильина «Исследование жаргона преступников» [Текст] / Под ред. М.А. Грачёва. – М.: Флинта, 2018. 2244 с.
3. Жаргон – энциклопедия [Текст] / под ред. А. Щуплов. – М.: Колокол-Пресс, Голос, 1996. 544 с.
4. Русский жаргон. Историко-этимологический словарь [Текст] / Под ред. М.А. Грачёв, В.М. Мокиенко. - М.: АСТ-Пресс Книга, 2009. 336 с.
5. Волхвы, скomorохи и офени [Текст] / под ред. С. Максимов. – М.: Вече, 2011. 320 с.

ОТНОШЕНИЕ ОБЩЕСТВА К ЛЮДЯМ С ОГРАНИЧЕННЫМИ ВОЗМОЖНОСТЯМИ

Шелушнина С.В., учащаяся 10 класса

Научный руководитель: учитель географии Булгакова Л.М.

МАОУ «Гимназия №6», г. Губкин, Россия

Тема людей-инвалидов и все вопросы, связанные с данной темой, заинтересовали меня не невзначай. И обращаюсь я к ней не в первый раз. Дело в том, что я считаюсь инвалидом с малых лет. В соответствии с этим, меня заинтриговало, как народ относится к инвалидам.

Современная действительность такая, всякий человек в любое время может, к сожалению, стать инвалидом.

Если не избавляться от устаревшего мышления о том, что инвалиды – это люди, которые живут только на пособие, то во всем мире будет отвергаться вклад миллионов людей в развитие общества.

Беря во внимание все вышеупомянутое, инвалидов, их привыкания в обществе, взаимодействия и отношения общества к его, меньшинству, считается сейчас животрепещущей и довольно серьезной темой [2].

Цель работы: узнать, как прогрессивное общество относится к людям с ограниченными возможностями.

Задачи изучения:

- квалифицировать место проблемы общества к людям с ограниченными возможностями в современном мире;
- провести сопоставления общества к предоставленной задаче в разных государствах;
- изучить полученную информацию;
- приготовить предложения по заключению исследуемой проблемы.

Объект изучения: общественная среда инвалидов.

Предмет изучения: отношение современного общества к людям с ограниченными возможностями.

Методы изучения: исследование статистического материала, сравнительный анализ, исследование СМИ и литературы, выборочный опрос, анализ приобретенных данных.

Гипотеза изучения: прогрессивное русское общество не считает проблему инвалидов актуальной, а меры, предпринимаемые для совершенствования качества жизни людей с ограниченными возможностями, недостаточны и неэффективны.

Практическая значимость изучения: приобретенные в ходе изучения выводы могут стать предметом последующих изучений проблемы отношения к людям с ограниченными возможностями в современном обществе. Собранный материал может представлять интерес для широкого круга чи-

тателей, интересующихся затронутой в предоставленном исследовании проблемой.

Инвалид – человек, у которого возможности его собственной жизни в обществе ограничены по причине телесных, интеллектуальных, психологических отклонений. В РФ сейчас выше 13 миллионов людей с ограниченными возможностями, и их количество увеличивается. Одни из них – инвалиды с рождения, иные стали инвалидами вследствие заболевания, травмы, но они считаются членами общества и имеют права и обязанности, как и другие жители [1].

Прогрессивное общество не считает проблему инвалидов актуальной. В сознании русских людей слово «инвалид» ассоциируется с мнением «безнадежно больной». В следствие этого наше общественность, как правило, отгораживается от людей с инвалидностью. В РФ инвалидам во многом затруднен доступ к объектам общественной инфраструктуры – учреждениям здравоохранения, образования, культуры и спорта, бытовых предложений (парикмахерских, прачечных и т.п.), место работы и развлечений, почти ко всем магазинам в связи с барьерами, неприспособленностью социального автотранспорта для использования лицами с нарушениями опорно-двигательного аппарата и недостатками сенсорных органов.

В западноевропейских государствах разработаны и соблюдаются запросы к оснащению городского автотранспорта подъемными приборами для посадки инвалидов на креслах-колясках, площадками, сиденьями, приборами фиксации и крепежа, особыми поручнями и иным оборудованием, обеспечивающим их размещение и передвижение изнутри транспортного средства.

Буквально всеми основными зарубежными авиакомпаниями учитываются особые места для размещения инвалидов в авиатранспорте. Комфорт, уютность и защищенность гарантированы инвалиду еще на пассажирских морских и речных судах [4].

При транспортировке инвалидов железнодорожным транспортом в составах применяются вагоны с широким коридором, особым туалетом и местом для инвалидных колясок. Уделяется внимание и оборудованию вокзалов, станций, переходов и т.д.

Для проведения изучения мы составили анкету из 7 вопросов. В выборочном опросе участвовали 100 человек, охватывая учителей и обучающихся нашей гимназии. Итоги выборочного опроса представлены в таблице в процентах.

Какие выводы нужно сделать на основании приобретенных данных?

Приблизительно каждый 10 опрошенный затрудняется предоставить определенный ответ на основную массу вопросов, касающихся отношения к людям с инвалидностью, роли в предложении помощи детям-инвалидам, значении СМИ в освещении задач инвалидов.

	Абсолютно согласен	Скорее согласен	Скорее не согласен	Абсолютно не согласен	Затрудняюсь ответить
Люди-инвалиды ничем не отличаются от остальных людей по своим человеческим качествам	56,6	23,4	1,19	3,8	4,3
Инфраструктура и транспорт в России плохо адаптированы под нужды инвалидов	65,3	22,7	5,1	1,5	3,8
Сегодня присутствие человека с ограниченными возможностями в транспорте стало гораздо привычнее	34,5	33,2	11,6	3,6	10,1
Ни школа, ни общество не готово к внедрению инклюзивного обучения	43	30,1	8,7	3,2	10
Основная масса людей реагирует на людей с ограниченными возможностями неадекватно: раздражают, испытывают страх	24,7	33,3	20	9	7
Дети-инвалиды должны воспитываться в семье	55,8	24,1	5,7	2,3	8,1
Если государство будет заботиться о людях – инвалидах, то они в будущем будут приносить пользу обществу	51,6	30,1	7,5	2,3	5,5

Большее пятидесяти процентов членов изучения выразили безоговорочное единодушие с тем, что инвалиды не имеют отличий от других людей по человеческим качествам и в будущем при условии заботы страны об их образовании и привыкании сумеют автономно гарантировать себя и давать пользу социуму.

Основная масса опрошенных убеждены в том, что ребенок с инвалидностью обязан воспитываться в семье - ему не место в школах-интернатах независимо от того, какова степень его болезни. Впрочем, основная масса опрошенных родителей детей-инвалидов считают, что в реальное время есть объективные предпосылки передачи ребенка-инвалида в интернат, прежде всего в связи с потребностью обучения ребенка-инвалида и отсутствием нужных для ребенка образовательных учреждений.

Принявшие участие в выборочном опросе, знают необходимость принятия людей с ограниченными возможностями здоровья, но при этом отрицательно рассматривают комфортность общественной и городской среды для них. Основная масса положительно рассматривают идею инклюзивного образования.

При этом практически 50% участников выборочного опроса убеждены в том, что сейчас ни среднее учебное заведение, ни общество не готовы к внедрению общего обучения ребят с инвалидностью и без инвалидности.

Делая упор на теорию, статистические данные и проделанный нами тест, мы сделали выводы:

- Нужно продолжать просветительскую работу с общественностью,
- создавать инклюзивную культуру учреждений и общества.
- практиковать в СМИ, распространение позитивных ситуаций о детях с ограниченными возможностями и их семьях.
- популяризовать информацию о происходящих новшествах, в том числе связанных с созданием доступной среды и расширением возможностей детей-инвалидов и их семей для общественной роли.
- стратегически важно привлекать людей с ограниченными возможностями, включая детей, а также родителей детей-инвалидов к разработке, обсуждению, экспертизе стратегий, норм и услуг, независимой оценке.
- стратегически принципиально привлекать людей с ограниченными возможностями, охватывая ребят, а еще родителей детей-инвалидов к разработке, рассмотрению, экспертизе стратегий, общепризнанных мер и предложений, независимой оценке.

Список использованных источников

1. Основы социальной работы: Учебник/Отв. ред. П. Д. Павленок. - 2-е изд., испр. и доп. - М.: ИНФРА - М, 2014. - (Серия «Высшее образование»). - стр.196.
2. Официальный сайт Министерства труда и социальной защиты РФ (интернет ресурс) <http://www.rosmintrud.ru/>.
3. Словарь - справочник по социальной работе / Под ред. д-ра ист. наук проф. Е.И. Холостовой. - М.: Юристъ, 2007. - 424 с.
4. Социальная работа: Словарь - справочник /Под ред. В.И. Филоненко. Сост.: Е.А. Агапов, В.И. Акопов, В.Д. Альперович. - М.: "Контур", 2008. - 480 с

**ВНЕУЧЕБНАЯ ЗАНЯТОСТЬ СТУДЕНТОВ КАК МЕТОД
ПСИХОЛОГО-ПЕДАГОГИЧЕСКОЙ ПРОФИЛАКТИКИ
ДЕВИАНТНОГО ПОВЕДЕНИЯ**

Яблокова О.А., преподаватель, педагог-психолог
СОФ МГРИ, г. Старый Оскол, Россия

К сожалению, в современном российском обществе наблюдается такое негативное социальное явление, как девиантное поведение. Наиболее незащищенными и неподготовленными в этой ситуации оказываются подростки. Отсутствие сформированной личной позиции и жизненных ценностей, недостаток жизненного опыта, моральных убеждений, позволяют в сознании и поведении несовершеннолетних закрепляться негативным тенденциям общественного развития [6, с. 68]. Препятствовать распространению различных проявлений девиации возможно путем организации профилактических мероприятий.

Что же понимается под термином девиантное поведение? В социальных науках данным термином обозначают «поведение, нарушающее принятые в обществе нормы и правила» [2, с. 104]. Анализируя психологические словари, находим, что девиация – это «действия, не соответствующие официально установленным или фактически сложившимся в данном обществе (социальной группе) моральным и правовым нормам и приводящие нарушителя (девианта) к изоляции, лечению, исправлению или наказанию».

Таким образом, девиантное поведение подростков – это поведение, отклоняющееся от морально-нравственных и правовых норм человеческого общества, проявляющееся в различных формах социальной патологии [1, с. 93].

К основным видам девиантного поведения принято относить: преступность, наркоманию, суицидальное поведение, сексуальные девиации, проституцию, алкоголизм.

Психолого-педагогическая профилактика девиантного поведения предполагает комплекс мероприятий, включающих в себя мониторинг всех факторов риска, просветительскую деятельность с семьей подростка и ближайшим социальным окружением, психолого-педагогическую деятельность, направленную на развитие личностных ресурсов подростков, а также организацию их свободного времени. На чём и хотелось бы остановиться подробнее [5, с. 112].

Психолого-педагогическая работа в образовательном учреждении организована таким образом, что параллельно с формированием студента как субъекта профессиональной деятельности происходит процесс воспитания и развития его личности.

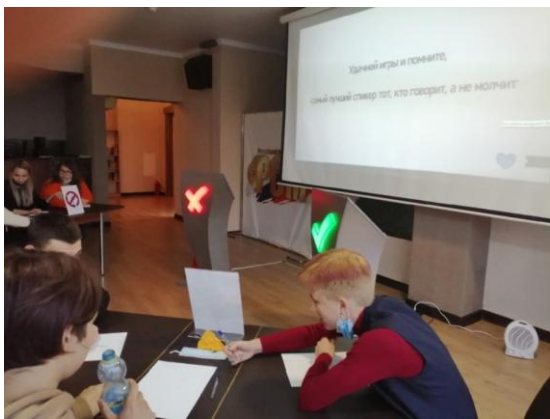

Для реализации данной задачи в филиале образованы и функционируют студенческие клубы различной направленности.

- Клуб молодого избирателя «КОМ-ПАС», который позволяет консолидировать студентов, способствовать повышению их политической и правовой грамотности, электоральной активности; формировать и укреплять граждан-

скую позицию; посредством искусства расширять знания по истории малой родины и всего Отечества.

- «Родник». Данное объединение своей целью ставит духовное развитие личности, осознание высших ценностей, идеалов и ориентиров.

- Идеи добровольческой деятельности реализуются членами студенческого клуба волонтеров «ДАНКО». Волонтерами называют личность, готовую к социальному служению, решению социальных задач. Наши студенты принимают активное участие в волонтерской деятельности, как на уровне муниципалитета, так и проводят самостоятельные акции добра, самосовершенствуясь нравственно и духовно.



- В 2018 году начали работу военно-патриотические объединения «Альтаир», «Георгиевский», «Гардемарин», где у студентов есть возможность через познание исторических корней, осознание неповторимости истории Отечества и роли России в мировом историческом процессе приобщиться к нравственным и культурно-историческим ценностям, подготовиться к достойному и самоотверженному служению обществу и государству. [7, с. 116].

- Шоу-балет «Шоколад» позволяет студентам с помощью танца и хореографической пластики выразить себя и потребности своей души, создавая пространство соприкосновения с миром прекрасного и вечно юного искусства.

- В «Школе ведущих» у студентов есть возможность через азы ораторского искусства и актерского мастерства стать ближе самому себе и понять тех, о ком ведется повествование или для кого готовится выступление, погрузившись во внутренний мир человека.

- Молодежный медиациентр, занимающийся поиском и анонсированием инфоповодов, написанием текстов и выпуском видеосюжетов, позволяет студентам стать медийным лицом в среде сверстников, получить публичное признание, тем самым повысить не только социальную, но и лич-

ную значимость, расширить контакты с людьми разных социальных групп, укрепив тем самым самооценку и повысив уверенность в себе и своих возможностях, развивая навыки коммуникации.

- Развить артистические способности и чувство юмора, а также дать выход необузданной энергии творчества можно в КВН «REPублика Доминикана». Кроме того, занятия в клубе этой направленности позволяют студентам привлечь к себе внимание, но социально приемлемым способом, способствуют коррекции самооценки и развивают дух коллективизма и ответственности за общее дело.

Таким образом, организуя работу клубов разной направленности и привлекая к участию в них студентов, склонных к девиантным проявлениям, можно скорректировать их психологические особенности и убрать одну из пусковых причин для совершения противоправных действий.

С целью выявления отношения студентов к проблеме распространения девиантного поведения в молодежной среде было проведено мониторинговое исследование, которое показало, что 74% респондентов осуждают различные проявления девиации, 51% - считают, что решение проблемы возможно только на государственном уровне, а 57% - убеждены, что все зависит от самого человека.

Для успешного выхода из сложившейся ситуации, по мнению опрошенных, необходимо активнее формировать чувство патриотизма и повышать самосознание молодежи считают 68% респондентов, 76% - предлагают усилить ответственность родителей за воспитание детей и улучшить материальное благосостояние семьи.

На первое место при ответе на вопрос о том, кто более ответственен за распространение подобного явления в стране 62% респондентов поставили себя, далее следуют семья - 49%, учебные заведения и образовательные организации – 44%, творческие объединения и клубы - 33%, спортивные и военно-патриотические кружки - 17%.

13% выразили желание и готовность участвовать в общественной деятельности, направленной на разработку проектов законов, способных повысить правовую ответственность лиц, вовлекающих подростков и молодежь в криминальную и другую противоправную деятельность.

Полученные данные дают основания сделать выводы о том, что у большей части студентов учебного заведения сформированы моральные ценности и гражданские качества, позволяющие им совершать осознанный выбор и нести за него ответственность, и 52% опрошенных считают, что это заслуга образовательной организации.

Таким образом, организация воспитательного процесса и психолого-педагогическое сопровождение студентов способствуют формированию у обучающихся моральных убеждений и ценностей, которые снижают возможность проявления и развития различных форм девиации.

Список использованных источников:

1. Ахметшина, И. А. Педагогика и психология девиантного поведения: учебное пособие / И. А. Ахметшина. – М.: Изд-во «Экон-Информ», 2018. - 141 с. – Текст: непосредственный.

2. Змановская, Е. В. Девиантология : психология отклоняющегося поведения / Е. В. Змановская. – 2-е изд., испр. – М.: Издательский центр «Академия», 2004. – 288 с. – Текст: непосредственный.
3. Ковальчук, М. А. Девиантное поведение. Профилактика, коррекция, реабилитация / М. А. Ковальчук, И. Ю. Тарханова ; отв. ред. Г. Л. Стольников. – М.: Владос, 2014. – 286 с. – Текст: непосредственный.
4. Минин, А. Я. Актуальные проблемы девиантного поведения несовершеннолетних и молодежи / А. Я. Минин, О. Ю. Краев. – М.: Прометей, 2016. – 140 с. – Текст: непосредственный.
5. Паршева, Е. А. Особенности профилактики отклоняющегося поведения современных подростков / Е. А. Паршева. – URL: https://forumnauka.ru/domains_data/files/19/Parsheva%20E.A..pdf (дата обращения: 23.02.2020). – Текст: электронный.

УДК 316.3

СОЦИАЛЬНО-ГУМАНИТАРНЫЕ АСПЕКТЫ РАЗВИТИЯ ЧЕЛОВЕКА И ОБЩЕСТВА

Якута В.В., студентка 1 курса

Научный руководитель: ст. преподаватель Бедретдинова Е.Н.

*Гродненский государственный университет им. Я. Купалы,
г. Гродно, Республика Беларусь*

Рассматривая общество, следует отметить, что это довольно сложная целостная система. И всякая система состоит из множества элементов. Составные элементы общества – это группа, класс, сословие и т.д. Главным составляющим любого общества выступает человек, а точнее сказать, определенное количество людей, связанных родственными, хозяйственными, этническими, религиозными, политическими и ментальными связями. И действительно это так и есть, человек является мужчиной или женщиной, ребенком или взрослым, рабочим и служащим, верующим или неверующим, русским или белорусом, крупным бизнесменом или мелким предпринимателем и т.д. Более подробной характеристикой общества является выявление системных объединений. Анализируя общество следует выявить его составляющие подсистемы. Таковыми являются: экономическая, политическая и социальная подсистемы.

Большое влияние на развитие общества оказывает экономическая подсистема. Ее суть заключается в производственно-распределительных связях и отношениях. Также включает в себя разграничения трудовых отношений и ранжирование людей по своеобразным социально-кадровым группам, внутри которых создаются трудовые и экономические связи. Эти связи подразумевают в себе большой социальный подтекст. К ним относятся социальные слои, классы, сословия, касты, цехи, профессии и т.д.

Задача второй подсистемы заключается в осуществлении управления отдельными людьми и обществом в целом. Во вторую подсистему входят

соответствующие органы руководства (от вождя племени до парламента и президента республики), политические организации и общественные объединения. Здесь выделяют управляющих и управляемых. В этой подсистеме социум анализируется сверху донизу: от государственного управления до управления в семье и в первоначальном производственном коллективе (например, в бригаде).

Неотъемлемой частью развития общества является система социальных отношений. Она базируется на этнических, демографических, национальных, образовательно-культурных, религиозных и т.д. аспектах. Данная система предоставляет возможность разделения людей на достаточно широкие группы или общности. Внутри этих общностей и между ними протекают определенные связи, которые определяют социальную обстановку. Например, в обществе может наблюдаться состояние неприязни или помощи. [1].

Вышеуказанные подходы находятся в тесной связи и непосредственно взаимодействуют вместе. Они взаимодополняют друг друга: социальная сфера проникает в производственную и управленческую области. Например, в одной конкретной производственной группе могут вместе работать люди, которые принадлежат к разным национальностям, возрасту, полу и религии; те же самые процессы происходят и в управленческих системах.

Природа человека (и его деятельность) и природа общества тождественные понятия. Они подразделяются на материальную и духовную области. И каждая из вышеперечисленных подсистем имеет свои проявления материального и духовного. Экономическая сфера является проявлением материального фундамента общества и имеет свой духовный фон – это вся планирующая деятельность человека, как утверждал К. Маркс, прежде чем построить ячейку из воска человек создает ее в голове, т.е. идеально.

Духовная сфера представлена различными аспектами. Они выражаются в том, что данная деятельность может быть представлена в своей настоящей форме – в форме искусства, науки, философии и веры (хотя и здесь по-своему реализуется материальная сторона, т.к. предметы культуры и искусства имеют свою форму материального воплощения).

Систему воспитания и образования при этом следует рассматривать как отдельные формы духовной деятельности, без которой нельзя представить существование общества, на какой бы фазе своего развития оно не находилось.

В наше время система образования оказывает значительное влияние на социально-экономический прогресс общества. Образование – это главенствующий фактор не только показателя роста эффективности экономической сферы, но и выступает в качестве важнейшего фактора модернизации демократического правового социального государства.

Республика Беларусь является социально ориентированным государством в Конституции (1994). Нашей республикой был выбран эволюционный путь развития. При этом удалось сохранить значительный бесплатный пакет социальной помощи и тотальный государственный контроль над социальными институтами. Большинство социальных вопросов находится в постоянном внимании государства с целью не допустить их

усугубления, поэтому основные социальные нужды масс и сегодня в большей мере удовлетворяются не на коммерческой основе, а выделяются из общественных фондов. Однако в условиях быстрого роста количества запросов общества на получение высшего образования, государство было не готово выполнять эти запросы безвозмездно.

За период с 1991 по 2020 гг. число вузов в нашей стране увеличилось с 33 до 51, открылись частные вузы. Процессы массовизации и коммерциализации высшего образования способствовали становлению его общедоступным. Открылись возможности для получения высшего образования девушкам и юношам, независимо от их школьных достижений в учебе. Модифицировались и гендерные соотношения студенчества. Например, в советский период среди студентов высших учебных заведений большинство составлял мужской пол, то на сегодняшний день можно наблюдать гендерную асимметрию в пользу женщин [2]. Беларусь занимает 28-е место в мире по индексу гендерного равноправия, который учитывает число мужчин и женщин со средним образованием, среднее количество лет для получения образования, процентное соотношение женщин в парламенте, заработок и др. Данный показатель очень важен для репутации нашей страны. На протяжении постсоветских лет вопрос о достижении гендерного равноправия (или гендерного баланса) оставался важным, что подтверждается данными роста числа вузов и студенчества в области высшего образования. По данным Национального статистического комитета Республики Беларусь, в 2019 г. количество студентов высших учебных заведений составляла 263 тыс.чел. Увеличился процент населения с высшим образованием. Согласно статистическим данным переписи (2019 г.), 2 055 139 чел. имели высшее образование. На 1 000 чел. в Беларуси приходилось 247 дипломированных специалистов. Количество обладателей высшего образования в нашей стране составляет 840 205 мужчин и, соответственно, 1 364 621 женщин. Беларусь занимает лидирующие позиции в рейтинге по проценту девушек среди учащихся высших учебных заведений [3].

Приведенная статистические данные позволяют сделать вывод о процессе массовизации высшего образования в Беларуси. Этот процесс тесно связан с коммерциализацией, а также с проведенными ранее процессами этицизации и секуляризации сферы образования. Коммерциализация, т.е. превращение образования в рыночную услугу – это результат преобразования коммерческих отношений в сферу образования. Главным фактором коммерциализации высшего образования является снижение государственных расходов и рост платного образования.

Список использованных источников:

1. Бабосов, Е. М. Социология управления: пособие для студентов вузов / Е. М. Бабосов. – 6-е изд., перераб. и доп. – Минск: ТетраСистемс, 2010. – 272 с.
2. Силласте, Г. Гендерная асимметрия в образовании и науке: взгляд социолога // Г. Силласте // Высшее образование в России. -2001. -№2.
3. Образование в Республике Беларусь/ Статистический сборник / – Мн.: Национальный статистический комитет Республики Беларусь, 2019.

РОЛЬ ЗДОРОВОГО ОБРАЗА ЖИЗНИ И ФИЗИЧЕСКОГО ВОСПИТАНИЯ В ПРОЦЕССЕ СТАНОВЛЕНИЯ ЛИЧНОСТИ



РАБОТА С РОДИТЕЛЯМИ КАК УСЛОВИЕ ФОРМИРОВАНИЯ ЗДОРОВОГО ОБРАЗА ЖИЗНИ МЛАДШИХ ШКОЛЬНИКОВ

Абросимова С.А., учитель начальных классов

МАОУ «СОШ №16», г. Губкин, Россия

В свете современных требований начального общего образования, с учетом ФГОС деятельность учителя начальных классов направлена на решение ряда педагогических задач, одной из которых является охрана и укрепление здоровья младших школьников.

Новые изобретения существенно упростили жизнь детей, освободив их от непосредственных обязанностей и физических нагрузок, все чаще они стали проводить свое свободное время за экраном смартфонов и планшетов или отдыхать лежа перед телевизором. Все реже можно встретить детей на спортивных площадках, играющих в подвижные игры, например: «Классики», «Выбивало», «Казачьи разбойники» и т.д. Все меньше обучающихся занимается в спортивных секциях. А это плохо сказывается на зрении и тормозит развитие двигательных функций школьников.

Школа — это не только учреждение, куда на протяжении многих лет ребёнок ходит только учиться. Это ещё и классный «Дом Здоровья», который позволяет объединить всех участников образовательного процесса: учителя - учеников — семью. Дом, в котором хорошо и уютно, дети окружены любовью, а самое главное, все участники процесса заинтересованы в сохранении и укреплении здоровья, где учитель является не только куратором, но и учителем, реализующим здоровьесоориентированные технологии в рамках ФГОС. А еще это особый мир детства, где младший школьник играет, исследует, формирует свое отношение к окружающему миру. Школа должна стать той образовательной средой, во главе которой, основной линией является укрепление и охрана здоровья учащихся.

Значительная роль отведена учителю в сохранении здоровья учащихся, и каждый день дети учатся не только предмету, но и осознанно относиться к своему здоровью.

А кто, как ни классный руководитель сможет помочь укрепить физическое здоровье ребенка? Правильно выстроенная воспитательная система класса и совместная работа с родителями, позволяет создать такие условия, в которых возможно формирование привычки к здоровому образу жизни подрастающего поколения. Создание благоприятного морального климата и здорового образа жизни семьи обеспечивается только в рамках совместного участия детей и родителей в разнообразных мероприятиях. Замечательно, когда родители становятся союзниками и активными участниками здоровьесберегающего процесса. Взаимодействие с родителями лучше проводить в рамках клубной работы, например «Здоровая семья». Испол-

зую форму сетевого взаимодействия, необходимо установить обратную связь с родителями, посредством которого возможно отследить характер проблем по вопросам развития ребенка, его состояния здоровья, факторов, положительно и отрицательно влияющих на здоровье.

«Мамина школа Здоровья» позволяет получить родителям ответы на многие вопросы. На заседаниях в форме круглого стола, например: «Устроим смартфонам и компьютерам выходной!», «В воскресенье выходной, отдыхаем всей семьей», «Проблемы здоровья-проблемы питания», «Традиции здоровья в нашей семье» способствуют формированию доверительных и доброжелательных отношений между родителями и учителем.

Сотрудничество с отцами успешно реализуется в рамках клубной работы. Работа клуба «Папа может!» является приоритетным направлением в воспитательной системе классного коллектива. Совместные спортивные мероприятия способствуют совершенствованию двигательных умений младших школьников, формированию потребности в здоровых привычках и занятиях физическими упражнениями. В результате таких мероприятий наиболее полно раскрываются возможности для сотрудничества, сплочения классного коллектива.

Проведенные совместные семейные мероприятия такие, как: «Папа и я - туристы навсегда», «Рассчитайтесь по порядку на семейную зарядку», легкоатлетический кросс «Моя мама – самая спортивная», кросс «Отцы и дети», «Подтянулся сам, подтяни родителей», «Наш семейный снеговик», способствуют сближению родителей и учащихся.

Нельзя забывать и оставлять в стороне старшее поколение. Бабушкина гостиная «Сундучок здоровья» успешно может реализовать здоровьесберегающие технологии. Для профилактики простудных заболеваний и укрепления иммунитета «Бабушкина мастерская» изготавливает аромакулоны любимым внукам, заваривают душистый чай из лекарственных трав, готовят витаминную смесь ложку Здоровья -сочетание меда, грецких орехов, кураги, изюма, которые помогают справиться с вирусом. Бабушки становятся активными участниками мероприятий «Каши разные нужны, каши всякие важны», «Мы за чаем не скучаем», «Волшебный сундучок». Лишь при условии совместной деятельности родителей и учителя может быть обеспечена положительная динамика показателей, характеризующая здоровье младших школьников.

Список использованных источников:

1. Ковалько В.И. Здоровьесберегающие технологии в начальной школе. 1-4 классы./ В.И. Ковалько. - М.: «ВАКО», 2004. - 296 с.
2. Смирнов Н.К. Здоровьесберегающие образовательные технологии в современной школе. – М.: АПК и ПРО, 2002.- 125 с.

ИСПОЛЬЗОВАНИЕ ЗДОРОВЬЕСБЕРЕГАЮЩИХ ТЕХНОЛОГИЙ В ОЗДОРОВЛЕНИИ ДЕТЕЙ С ОВЗ В ДОО

Альтергот О.П., воспитатель

Похвальнова Л.Д., воспитатель

МБДОУ детский сад №32 «Дружные ребята», г. Старый Оскол, Россия

Дошкольный возраст является основным периодом в формировании фундамента физического здоровья ребенка. Благодаря физической культуре, у ребенка формируется не только здоровый образ жизни, но и повышаются умственные способности. Через движения ребенок узнает много нового и интересного. Он учится экспериментировать, ошибаться, делать различные открытия и выводы. Любой ребенок, ограниченный в передвижении в пространстве, отстает в развитии познавательной деятельности. В процессе двигательной активности у ребенка формируются все важные и нужные психические процессы.

В современном мире, дети все больше отдают предпочтение телевизору, компьютеру и телефону. И меньше времени уделяют двигательной активности. Поэтому у детей все чаще наблюдается утомляемость, нарушение координации движений и опорно-двигательной системы организма, дети часто болевают хроническими заболеваниями.

Поэтому одна из главных задач современного общества научить детей заботиться о своем здоровье и сформировать полезные привычки.

Система работы, в нашем саду, по физической культуре строится с учетом индивидуальных особенностей детей. Включает лечебно-профилактические и физкультурно-оздоровительные мероприятия. Занятия направлены на развитие способностей детей в соответствии с их возможностями

Ежедневно в течение дня реализуется несколько форм физкультурно-оздоровительной деятельности:

Утро, в нашем саду, начинается с утренней гимнастики. Гимнастика проходит в игровой форме, непринужденно, с ярким и разнообразным оборудованием. На зарядке широко используем нетрадиционное оборудование.

Зрительная гимнастика проводится в течение дня несколько раз на всех видах деятельности. Она позволяет снять зрительное напряжение. После такой гимнастики дети становятся более внимательными и трудоспособными.

Пальминг - упражнение для глаз. Цель пальминга максимального расслабления глазных мышц.

Физминутка необходима и важна, это лишний раз подвигаться и получить заряд бодрости. Физминутка – это весело, интересно и полезно!

Логоритмика сочетает в себе несколько видов деятельности. Учит детей синхронно двигаться, петь, танцевать и приобретать хорошее настроение.

Гимнастика для пробуждения после дневного сна - ключ к пробуждению ребенка. Упражнения в кровати нацелены на постепенное пробуждение.

Самомассаж – заставляем просыпаться пальчики. Выполняем ОРУ у кроваток (дыхательная гимнастика), стимулируем дышать ребенка полной грудью; затем ходьба по «дорожке здоровья».

Закаливание детей важный момент, так как дети благодаря закаливанию не только укрепляют свое здоровье, но и заряжаются положительными эмоциями, которые их будут сопровождать во второй половине дня.

Игровой массаж направлен на стимуляцию биологических активных точек. Упражнение с носом, руками, ногами, ушами учат малышей лучше ощущать свое тело и ориентироваться в пространстве.

Релаксацию часто используем после физических и умственных нагрузок, для расслабления организма. После чего у детей опять повышается трудоспособность.

В нашем детском саду регулярно проходят совместные мероприятия с воспитанниками и их родителями, организуются эстафеты, развлечения, мастер – классы.

Родители активно принимают участие во всех мероприятиях учреждения. Они выступают в роли членов жюри, конкурсантов. Педагоги поддерживают активность родителей, а они, в свою очередь, становятся надежной опорой для решения педагогических задач.

Роль здорового образа жизни и физического воспитания в процессе становления личности невозможно переоценить и формировать его необходимо с самого раннего возраста.

Список использованных источников:

1. Белая К. Ю., Зимонина В. А. «Как обеспечить безопасность дошкольников: конспекты занятий по основам безопасности детей дошкольного возраста» М. : Просвещение, 2000 – 94 с.
2. Глазырина Л. Д. Физическая культура дошкольникам: программа и программные требования М. : 1999 – 144 с.
3. Зимонина В. А. Воспитание ребёнка – дошкольника. Расту здоровым. М. ;ВЛАДОС, 2003-304 с
4. Кузнецова М. Н. Система комплексных мероприятий по оздоровлению детей в дошкольных образовательных учреждениях. М. : АРКТИ, 2002 – 64 с.
5. Моргунова О. Н. Физкультурно-оздоровительная работа в ДОУ. Воронеж, 2005 – 127 с.
6. Пензулаева Л. И. Оздоровительная гимнастика для детей дошкольного возраста М. : 2004
7. Рунова М. А. Двигательная активность ребёнка в детском саду М. : 2000 – 256 с.
8. Семёнова Н. Дыхательная гимнастика Стрельниковой в школе здоровья. СПб. 2004 – 87 с.
9. Чупаха И. В. Здоровьесберегающие технологии в образовательном процессе. М: 2003 - 143 с.

РОЛЬ ДИСЦИПЛИНЫ «ФИЗИЧЕСКАЯ КУЛЬТУРА» В ПРОЦЕССЕ ОБУЧЕНИЯ СТУДЕНТОВ В ВУЗЕ

Андрюнькина Н.А., студент

Научный руководитель: Кокоева Ю.В.
БГТУ им. В.Г. Шухова, г. Белгород, Россия

На территории Российской Федерации «Физическая культура» - обязательная дисциплина во всех учебных заведениях. Данная дисциплина играет важную роль в процессе становления личности, дает студенту знания о физической деятельности человека и влияние её на здоровье.

Итак, данная тема актуальна, так как, в наше время значительных социальных и научно-технических преобразований, ценность физического воспитания высока.

Объект исследования – Физическая культура и физическое воспитание студентов.

Предмет исследования – роль дисциплины «Физическая культура» в ВУЗах.

Целью работы является оценка роли дисциплины «Физическая культура» в ВУЗах.

Для достижения цели были поставлены следующие *задачи*:

- 1) Выявить цель дисциплины «Физическая культура» в ВУЗах.
- 2) Изучить дисциплину «Физическая культура» в ВУЗах.
- 3) Проанализировать отношение студентов к данной дисциплине, сделать вывод о важности физической культуры и физического воспитания студентов.

В современном мире уровень физической подготовки и здоровья студентов снижается на период обучения, что связано с продолжительной умственной работой у компьютера, а также времяпровождение в сидячем положении во время занятий. Именно поэтому так велика роль дисциплины «Физическая культура» в учебных заведениях. Занятие физическими упражнениями представляют собой большое воспитательное значение для всех людей, независимо от пола, возраста и других факторов. «Физическая культура» способствует установлению дисциплины в поведении, повышению чувства ответственности, развитию настойчивости в постановке и достижении своей цели.

В высшем учебном заведении главной целью физического воспитания является не только укрепление здоровья, его сохранение, но и психофизическая подготовка к дальнейшей профессиональной деятельности. Рассматривая все положительные стороны дисциплины, выстраивается основная проблема – привлечение внимания студентов к физической культуре и спорту в процессе обучения в ВУЗЕ. Встает вопрос как заинтересовать обучающихся?

Определенно, важную роль в этом вопросе играет мотивация к занятиям, которая является актуальной проблемой. Интерес к физической культуре, это сложный процесс мотивационной среды.

Мотивация – это процесс побуждения к действиям; психофизиологический процесс, который управляет поведением человека, способен дать ему цель, активное участие и волю.

Мотивация к физической активности – особое состояние личности, характеризующееся направленностью на достижение оптимального уровня работоспособности и физической подготовки. Мотивация зависит от ряда факторов личности. Не все люди могут заставить себя заниматься физической нагрузкой. Но каждый человек должен пройти этот непростой путь и понять всю важность физической культуры. В качестве эксперимента я провела анкетирование среди студентов 1-3 курсов, анкета состоит из 10 простых и понятных вопросов, ответы на которые позволили мне лучше ориентироваться в проблематике затронутой мною темы (анкету с вопросами смотрите в приложении).

Обработка анкеты

	участники	1	2	3	4	5	6	7	8
вопросы									
1		1	1	2	1	2	2	1	1
2		1	3	3	2	1	3	3	2
3		1	2	2	1	1	3	3	1
4		2	2	2	1	1	2	2	1
5		11,2	1,10	4,6	2,8	4,8	3,4	10	2,10
6		2	1	1	3	3	3	3	2
7		10	1	1	5	1	3	6	6,7
8		1	1	3	1	1	1	3	1
9		1	7	7	3	2	2	2	1
10		1	2	2	1	1	2	1	1

Мотивация в области физической культуры и спорта складывается из внешних и внутренних факторов, важное значение среди которых имеют такие, как: укрепление здоровья и профилактика заболеваний, повышение работоспособности, спортивная мотивация, эстетическая мотивация, стремление к общению, стремление к познанию своего организма, своих возможностей. Исследуя полученные при анкетировании данные, можно утверждать, что с возрастом интерес к физической культуре становится меньшим, вне зависимости от пола. Отвечая на вопросы значимости данной дисциплины, студенты делятся на две равные группы. Первая студентов относится к физической культуре просто как к обязательной дисцип-

лине, не несущей важного смысла. А вот вторая – видит большую пользу для себя в занятиях физической культурой. Также можно заметить, что даже учащимся постарше хотелось бы видеть проведение дисциплины с внедрением спортивных игр. Думаю этот фактор тоже можно рассматривать, как мотивирующий. Итак, можно сделать вывод, что студенты зачастую понимают значимость дисциплины «Физическая культура» в учебных заведениях. Процесс формирования интереса к спорту (физической культуре) – многоступенчатый процесс, состоящий из отдельных элементов, начиная с элементарных гигиенических знаний в детстве и заканчивая глубокими психофизиологическими знаниями теории и методики физического воспитания, а также интенсивных занятий спортом, поэтому я считаю, что прививать любовь к спорту необходимо с раннего детства.

Спорт является самым массовым увлечением российской молодежи. В сравнении с другими видами досуговой деятельности, занятия спортом значительно опережают любое из традиционных молодежных увлечений. Человек, вовлеченный в спортивную жизнь, в меньшей степени подвержен воздействию вредных привычек. Хорошей возможностью заниматься спортом для студентов является наличие в учебных заведениях дисциплины «Физическая культура». Физическая культура является средством самосовершенствования и оздоровления. Помимо этого, от физической подготовленности, состояния здоровья и уровня работоспособности зависит точное и правильное выполнение функций будущих специалистов.

Список используемых источников:

1. Барчуков И.С. Физическая культура и спорт: методология, теория, практика: учеб. пособие для студ. высш. учеб. заведений / И.С. Барчуков, А.А. Нестеров; под общ. ред. Н.Н. Маликова. – 3-е изд. - М.: Издательский центр «Академия», 2009. – 528 с.
2. Роль физической культуры для современного человека. [Электронный ресурс] https://help-stud.ru/ref_rol_fizicheskoy_kulturi.php
3. Габриелян К.Г., Ермолаев Б.В. 500 тестов по дисциплине «Физическая культура». – М.: Физкультура и Спорт, 2006. – 122 с.
4. Евсеев Ю.И. Физическая культура: Учеб. пособие. – Ростов-на-Дону: Феникс, 2003. – 384 с.

УДК 37.018

АКТИВНАЯ ДЕЯТЕЛЬНОСТЬ КАК ПУТЬ К СТАНОВЛЕНИЮ ЛИЧНОСТИ

*Ансимова А.А., учитель русского языка и литературы
МБОУ «СОШ №11», г. Старый Оскол, Россия*

Становление личности человека начинается с трёхлетнего возраста, когда ребёнок впервые испытывает желание стать самостоятельным, принимать решения и действовать в соответствии со своими желаниями и потребностями. Продолжается становление личности и в школе. И для того, чтобы быть спокойным за здоровье ребёнка, необходимо развивать у него

не только физические качества (такие, как сила ловкость, быстроту реакции, выносливость, гибкость), но и опрятность, соблюдение правил гигиены.

В начальной школе дети с удовольствием во время физминуток выполняют упражнения под музыку. Однако для того, чтобы у подростка сохранялась потребность в физической активности, недостаточно только лишь посещать уроки физической культуры. 2020-й год показал многим, как важна, оказывается, возможность свободно двигаться, гулять на свежем воздухе, которую многие не ценили и не замечали до объявления режима самоизоляции.

Компьютер и телефон, став единственным средством обучения, перестали быть желанными спутниками досуга. В определённой мере запрет на посещение спортивных и тренажёрных залов помог многим оценить возможность делать под музыку утреннюю гимнастику, создавая себе хорошее настроение и способствуя выработке эндорфина. Учащиеся 6»Б» класса школы №11, подключившись к платформе Zoom для проведения онлайн-уроков, сами выступили с инициативой вместе начинать утро с разминки. Девочки подобрали ритмичную музыку и упражнения, постепенно из любопытства к утренней зарядке стали присоединяться и мальчики. Сначала в разминке участвовали всего три человека, а потом присоединились все остальные. Не все выходили на зарядку ежедневно, но три раза в неделю занимался каждый. Так нам удалось сохранить ощущение коллектива и делиться по утрам друг с другом своим хорошим настроением. А поскольку физическая активность способствует активизации умственной деятельности, то и учиться стало легче и интереснее.

Я считаю, что общественно-полезный труд тоже можно считать одним из элементов физического воспитания. Летом, когда растения на школьных клумбах страдали от засухи, ребята с радостью согласились поухаживать за цветами не только ради общей пользы, но и ради возможности увидаться всем вместе после долгой разлуки. Хотя для сохранения здоровья и соблюдения мер профилактики заболеваний класс был разделён на две группы, работавшие на школьном участке по отдельности, этого было достаточно, для того чтобы трудиться дружно и с удовольствием.

Абсолютно неожиданно в прошедшем 2020 году мы столкнулись с новым вызовом – коронавирусной инфекцией. Но как оказалось, противопоставить этой инфекции, как, впрочем, и многим другим, можно всем хорошо известное строгое соблюдение правил личной гигиены, лежащих в основе здорового образа жизни. Причинами очень многих болезней являются антисанитария, отсутствие гигиены, загрязнение воздуха, то есть то, что человек в состоянии изменить, всего лишь изменив образ жизни. Уинстон Черчилль сказал: «Ребёнка воспитывают названия книг родительской библиотеки». Как это ни банально, но это так. Польский поэт Юлиан Тувим в XX веке написал стихи, которые стали известны нам в переводе Сергея Михалкова: «Дорогие мои дети! Я пишу вам письмо: Я прошу вас, мойте чаще Ваши руки и лицо. Все равно, какой водою: Кипяченой, клю-

чевой, Из реки, иль из колодца, Или просто дождевой! Нужно мыться непременно Утром, вечером и днем - Перед каждою едою, После сна и перед сном!» Несмотря на то, что со времени их написания прошло почти сто лет, актуальность стихов ничуть не уменьшилась. Культура личности не в последнюю очередь подразумевает опрятность. «Быть можно дельным человеком и думать о красе ногтей!» – писал А.С. Пушкин о «Евгении Онегине» 200 лет назад. И эту мысль мы также можем считать вполне современной и своевременной.

Личность – это человек, совершающий осознанный выбор, понимающий, чего он хочет от жизни, смело идущий вперёд навстречу интересной жизни. В подтверждение приведу ещё одну цитату из Уинстона Черчилля: «Наша жизнь – как дорога с односторонним движением. Важно не пропустить свой поворот, ведь обратного пути уже не будет». Каждому нужно знать, что его любят, что в него верят, что от него, его мнения и его действий многое зависит. Если ребёнок или подросток понимает, что его здоровье – в его руках, он сможет выбрать правильный путь: сможет отказаться и от вредных привычек, и от вредной пищи, и от бездействия, приводящего к скуке и поиску острых ощущений, очень часто вредящих здоровью.

Список использованных источников:

1. Тувим Ю. Письмо ко всем детям по одному очень важному делу. М.: Детская литература, 1977. 21с.
2. Черчилль У. Афоризмы. //ЛитРес, 2012. URL: <https://www.litres.ru/uinston-spenser-cherchill/aforizmy/> (дата обращения 08.03.2021).

УДК 378.172

**ОТКАЖИТЕСЬ ОТ ВРЕДНЫХ ПРИВЫЧЕК,
И ЖИЗНЬ СТАНЕТ ЛУЧШЕ!**

Ахрименя Е.И., студентка 2 курса

Научный руководитель: магистр экон. наук Бедретдинова Е.Н.

*Гродненский государственный университет им. Я. Купалы,
г. Гродно, Республика Беларусь*

Вредные привычки – это то, что имеет в себе практически каждый человек. Они зарождаются внутри человека на нервной почве, под влиянием окружающей среды, плохой пример из семьи и тд. Поначалу это могут быть единичные случаи, которые кажутся несчастными и безобидными: выкуривание сигареты в отдельном случае на фоне какого-нибудь стресса, грызение ногтей, заедание проблем и тд. Всё это не замечается и уходит вместе с этим же стрессом, но вскоре наступает новое волнение и единичный случай приобретает форму привычки. Но иметь вредную привычку-это не самое страшное, страшнее её содержать.

Курение – это самая распространенная и самая вредная привычка. Оно награждает своего владельца вялым и неестественным цветом кожи, жёлтым налётом на зубах и кончиках пальцев, деформацией мимики, ломкими волосами и отталкивающим запахом, проблемами с дыхательными путями, сердцем, желудком, репродуктивной системой и тд. Но помимо пагубного влияния на организм, курение ударяет и по кошельку. 9 из 10 курильщиков курят ежедневно и за день выкуривают в среднем почти 15 сигарет. При средних затратах на одну пачку сигарет 2,2р в год курильщик тратит на свою привычку примерно 600р.[1]

Немало вредной привычкой является и алкогольная зависимость. Основной её удар приходится на здоровье человека: страдают печень, мозг и нервная система, сердечно-сосудистая система, желудок и поджелудочная железа, ухудшаются отношения в семье, на работе. Также эта привычка обходится не дёшево. В среднем на алкоголь люди тратят до 3% от общего объема своих расходов, а это больше, чем на образование и медуслуги вместе взятые. Эта статистика учитывает только продажи в магазинах, если человек заказывает алкоголь в кафе или баре, сумма резко увеличивается: в том числе из-за большой наценки. Кроме того, нужно учитывать, что 3% — это средний показатель. Те, кто пьют регулярно, тратят больше. Так же стоит учитывать сопутствующие траты – закуска. В этом случае не учитываются траты на последствия алкогольной зависимости: лекарства на лечение зависимости и ее последствий, штрафы за нарушение правил поведения под воздействием алкоголя, за вождение в нетрезвом виде и тд.

Наркомания – одна из самых опасных и дорогостоящих зависимостей, которая уносит большое количество молодых жизней. Употребление наркотических веществ в первую очередь влияет на состояние головного мозга, наркомания приводит к снижению интеллекта, слабоумию, тяжелым психозам, депрессиям. Страдает иммунная система – организм не может противостоять элементарным заболеваниям и инфекциям, даже обыкновенная простуда может вызвать осложнения, несовместимые с жизнью. Вред алкоголизма и наркомании, наносимый печени, огромен – неспособность этого органа нормально функционировать приводит к тяжелой интоксикации всего организма. При курении и вдыхании психотропных веществ развивается рак легких, бронхит, может случиться остановка дыхания. Страдает сердечно-сосудистая система, появляется аритмия, возрастает риск инфаркта. Огромное влияние оказывает прием наркотиков на репродуктивную систему и половые функции, причем как мужчин, так и женщин: мужчины страдают импотенцией, женщины – бесплодием. [2] Дорогостоящность этой привычки заключается в том, что смыслом всего существования наркозависимого становятся добыча денег на наркотики. Уходит всё: все сбережения, бытовая техника, личные вещи и вещи членов семьи, нередко опускается до воровства, затем следуют грабежи и даже убийства. При таком образе жизни у человека отсутствуют силы и желание работать и развиваться, строить семью. Нередко наркоманы попадают в тюрьму по причине изготовления,

хранение и распространение наркотиков. Даже получение условного срока доставляет большое количество проблем в дальнейшей жизни, а одна из главных проблем – трудоустройство.

В 21 веке, с приходом в жизнь нового поколения разнообразных гаджетов, актуальной зависимостью стала игромания. Игромания – это разновидность нехимической зависимости, которая выражается в патологической страсти человека к азартным играм. [3] В настоящее время, наряду с традиционными зависимостями от автоматов, ставок и карточных игр, все большее значение приобретают всевозможные игровые компьютерные аддикции. Многие пациенты играют в интернет-казино. Увеличивается количество больных, страдающих зависимостью от обычных компьютерных игр, которые не предполагают материального выигрыша. Несмотря на кажущуюся безобидность этого увлечения, оно, как и любая другая аддикция, негативно влияет на жизнь человека, сужает круг его интересов, нарушает профессиональную, социальную и семейную адаптацию, влечет за собой бессонницу, агрессивное поведение, 14% игроманов совершает попытки суицида, проблемы с концентрацией внимания. [3]

Не стоит легкомысленно относиться к таким, на первый взгляд, безобидным развлечениям как компьютерные игры, различные лотереи, игровые автоматы. Подцепить психическую зависимость не составит большого труда.

Самым безобидным на слух, но опасным и затратным на деле является шопоголизм. Шопоголизм – это неуправляемое тяготение к совершению закупок без необходимости в них.[4] Это влечение не так пагубно влияет на здоровье индивида, но на его финансы оно оказывает максимальное давление. Шопоголисту более подвержен женский пол, однако и мужчин не минует эта напасть. Главным признаком этой зависимости можно считать отсутствие рационального содержания при совершении покупки определенного изделия. Существуют ярко выраженные признаки шопоголизма, пропустить которые невозможно. Шопоголик интересуется модными трендами, следит за тенденциями в моде, скупает соответствующую литературу, каталоги, журналы. В ситуации стресса, у него возникает желание что-то купить, и эта навязчивая мысль не отпускает его и не дает покоя, пока он не сделает покупку. Спустя время привычка прогрессирует и укореняется до такой степени, что любая мысль о покупке, даже самая невзрачная, не отпускает человека, и он вынужден её утолить. Если же по какой-то причине он лишен возможности - это сделать, то его физическое и психическое состояние ухудшается: портится настроение, начинаются головные боли, нарушается сон, что влечет за собой нервозность, зачастую депрессивность. [4]

Таким образом, становится более явным то, что вредные привычки не только трудно иметь, но и затратно содержать. Хоть и существует такое суждение, что жизнь одна и настолько коротка, что это стоит того, чтобы узнать и попробовать всё, но всегда стоит помнить и думать о том, что даже если мы и думаем, что это только единичный случай, что процесс контро-

лируем и в любой момент мы можем всё прекратить и отказаться от привычки, то нет, не всегда это так. Привычку можно подхватить молниеносно, не придав ей большого значения, а её последствия можно расхлебывать всю оставшуюся жизнь. Она может перевернуть всё с ног на голову: разрушить организм до неузнаваемости, подорвать здоровье, испортить отношения с семьёй, на работе, заставит человека работать всю жизнь на долги и лекарства для борьбы со своими привычками и зависимостями. Всё это портит жизнь не только самому человеку, но и тем, кто его окружает. В таком случае необходимо отдавать отчет своим действиям, раз уж таковое имеется, и понимать, что вы в ответе за то, что приручили.

Список использованных источников:

Кремлева С.О. Сетевые сообщества // PORTALUS.RU: всерос. виртуал. энцикл. М., 2021. URL: <http://www.library.by/portalus/modules/psychology> (дата обращения 17.01.2021).

1. <https://www.b-g.by/news/kurilshhik-v-belarusi-tratit-na-sigaretyi-600-rublej-v-god/>
2. <https://emerkon.ru/>
3. <https://www.krasotaimedicina.ru/>
4. <https://psihomed.com/shopogolizm/>

УДК 373.24

**РАЗВИТИЕ ОРИЕНТИРОВКИ В ПРОСТРАНСТВЕ
У ДОШКОЛЬНИКОВ С ОВЗ (НАРУШЕНИЕ ОРГАНОВ ЗРЕНИЯ),
ВЛИЯЮЩЕЕ НА ФОРМИРОВАНИЕ ИХ ЗДОРОВОГО
ОБРАЗА ЖИЗНИ**

Бабенко Г.И., Мельникова Е.И., воспитатели

МБДОУ детский сад № 32 «Дружные ребята», г. Старый Оскол, Россия

В дошкольном возрасте закладывается основа для физического развития, здоровья и характера человека в будущем. Этот период детства характеризуется постепенным совершенствованием всех функций детского организма. Этот возраст сенситивен и для закладывания фундамента здорового образа жизни ребенка: активного образа жизни, гигиенической культуры, правильного питания, умения организовывать здоровьесберегающую жизнедеятельность (режим дня, зарядка, закаливание, подвижные игры).

Казалось бы, какое отношение имеют проблемы с органами зрения к процессу формирования здорового образа жизни у таких детей? Оказывается, состояние зрительных анализаторов накладывает отпечаток на все стороны жизни малыша. Но особенно это отражается на формирование у детей пространственных представлений, которое начинается в раннем детстве, продолжается в дошкольном возрасте и совершенствуется в период

школьного обучения. Ориентировка в пространстве одна из актуальных и трудных проблем входящих в социальную адаптацию детей с нарушением зрения. Недостаточность пространственных представлений у детей со зрительными патологиями проявляется в нарушении схемы тела: формировании представлений о ведущей руке, о частях лица и тела происходит значительно позже, чем у здоровых сверстников, выявляются затруднения при дифференциации правой и левой стороны тела. Многие пространственные понятия (спереди, сзади, вверху, внизу) усваиваются только в ходе специального обучения. Дети с трудом определяют пространственную удалённость: понятия далеко, близко, дальше заменяются у них определениями: там и тут. Они затрудняются в понимании предлогов и наречий, отражающих пространственные отношения (под, над, около).

Кроме того, что представления о пространстве у детей с нарушенным зрением отличаются от представлений детей с нормальным зрением не только своим количеством, но еще и качеством, поскольку обедненный чувственный опыт ведет к фрагментарности, схематичности, низкому уровню обобщённости и вербализму сформированных образов.

Несформированность пространственной ориентировки является одной из причин, определяющих снижение мобильности ребенка с нарушением зрения и его контакта с окружающим миром. Такие дети неуверенны в своих силах, медлительны и осторожны в движениях, часто боятся пространства.

Физические возможности и особенности детей с ОВЗ данной категории скоординировали работу по формированию здорового образа жизни с учетом сложности в ориентировке в окружающем пространстве. Любая физическая активность была сопряжена с решением второй задачи: формирование пространственных представлений. Интеграция этих двух областей осуществлялась в игровой форме по трем направлениям:

- создание безопасных условий во всех помещениях детского сада с учетом индивидуальных диагнозов у дошкольников;
- интегративное совмещение в игровых ситуациях задач на физическое развитие и упражнение на ориентировку в пространстве;
- развитие компенсаторных возможностей сохраненных сенсорных анализаторов у детей с ОВЗ.

Немаловажное внимание отводилось взаимодействию с родителями воспитанников по преимственности образовательной деятельности в условиях детского сада и дома.

Развивающая предметно-пространственная среда в группе для детей с нарушением зрения отличается от условий для обычных детей тем, что по всему пространству группы расклеены цветные маркеры, обеспечивающие безопасное передвижение малышей в помещении. Так углы косяков дверных проемов на уровне глаз ребенка обозначены полоской контрастного цвета, на дверные ручки наклеены красные круги. Безопасное передвижение детей по лестничным проемам обеспечивали яркие кубики, на-

клеенные на начало и конец перил. Веранда на улице тоже оформлена согласно коррекционным требованиям: дорожка помечена красными кругами, которые показывают направление к веранде, столб в уличной беседке – покрашен ярким цветом, что позволяет избежать опасного столкновения с ним во время игровых моментов. Групповая среда наполнена различными коррекционными пособиями: настенными и напольными ориентирами, лабиринтами различной сложности, позволяющими обеспечить комфортное пребывание, развитие и коррекцию органов зрения ребенка в детском саду. Продуманная развивающая предметно-пространственная среда способствовала расширению границ жизненного пространства ребенка, нормализации процесса приобщения к здоровому образу жизни детей с нарушением зрения.

Повышению мотивации детей при выполнении движений способствовали различные игры, игровые ситуации на ориентировку в пространстве, по поиску спрятанных игрушек или задуманных педагогом «Угадай, какой предмет задумали?», «Найди игрушку», «Поиски» и другие.

На прогулочном участке дошкольники обучались в игровой форме: «Найди позади тебя предмет такого же цвета, как твоя карточка», «Назови предметы, расположенные справа», «Что над нами вверх ногами?» и другие. Во время проведения подвижных игр давались команды детям, с употреблением названий пространственных направлений: беги вперед, повернись налево и т.д. Воспитатель старалась не уточнять направления с помощью таких слов: повернись к окну, беги к двери и т.д. Если ребенок путался в направлениях, воспитатель уточняла его с помощью ориентации «на себя»: «Где твоя левая рука?», «Вперед – ты смотришь перед собой» и т. п.

Постепенно, шаг за шагом у дошкольников появилась уверенность в движении по группе, по физкультурному залу, поэтому педагоги и специалисты давали словесные указания, обозначающие направления движения, без указания дополнительных предметов и объектов. На прогулке и на физкультурных занятиях проводились игры «Регулировщик», «У ребят порядок строгий...», «Далеко и близко, высоко и низко» и другие.

Максимальному интегративному совмещению двигательной активности и тренировки в ориентировании способствовали квест-игры, содержащие в себе не только интеллектуальные задания, но и физические упражнения, и пространственные перемещения. Например, в групповой комнате была организована квест-игра «Путешествие на необитаемый остров», на территории участка в летнее время дошкольники отправились «В джунгли».

Развитие компенсаторных анализаторов осуществлялось комплексно в рамках единого образовательного пространства с вовлечением родителей в совместную деятельность. Так во время проведения совместного развлечения «В гости к лесной Фее» взрослые вместе с детьми прокладывали маршрут по карте, присланной Феей через лесные чащи и непроходимые болота, прислушивались к лесным звукам и пению птиц, а также приходи-

лось идти в темноте на ощупь. В игровой непринужденной обстановке дошкольники упражняли свои сенсорные анализаторы в получении нужной информации об окружающем мире. Родители приобретали практический опыт организации игровой деятельности в домашних условиях.

Совместная деятельность педагогов и родителей позволила добиться положительных результатов в активных двигательных достижениях дошкольников благодаря продуманной организации образовательного процесса. Каждый родитель научился адекватно оценивать возможности и особенности своего ребенка, главное, научился создавать вместе с педагогами ситуацию успеха, позволяющую преодолеть все трудности.

Список использованных источников:

1. Алексенцева И.И. Оздоровительная работа с детьми старшего дошкольного возраста с нарушениями зрения, <http://nsportal.ru/detskii-sad/fizkultura/ozdorovitel'naya-rabota-s-detmi-starshego-doshkolnogo-vozrasta-s-narusheniyami>
2. Кузнецова М.Н. Система комплексных мероприятий по оздоровлению детей в дошкольных образовательных учреждениях. М.: АРКТИ, 2002 – 64 с.
3. Мешаева Н.А. Состояние и перспективы формирования здорового образа жизни дошкольников, <http://festival.1september.ru/articles/624444/>
4. Павлова Т.А. Развитие пространственного ориентирования у дошкольников и младших школьников [Текст] / Т.А. Павлова. - М.: Школьная Пресса, 2004 - 64 с.
5. Подколзина Е.Н. Пространственная ориентировка дошкольников с нарушением зрения [Текст] / Е.Н. Подколзина --М.: ЛИНКА-ПРЕСС, 2009 - 176 с.

УДК 910.4

ОРГАНИЗАЦИЯ ШКОЛЬНОГО ТУРИЗМА

Бавыкина О.С., учитель географии

ОГАОУ «Губкинская СОШ с УИОП», г. Губкин, Россия

Основополагающие принципы образовательного процесса такие как гуманистический, творческий, развивающий, личностно-ориентированный и деятельностный ложатся в основу современного образовательного туризма.

Образовательный туризм в современных реалиях это в первую очередь познавательное турне, призванное решать задачи, определенные во ФГОС. Увлекательные поездки, путешествия школьников по родному краю, внешкольные походы мы относим к так называемому знаниевому туризму, направленному на самообразование личности.

Ведущими отечественными и зарубежными педагогами-географами накоплен многолетний опыт в вопросах эффективности и педагогической целесообразности различных криптий. Крупнейшие специалисты-географы Игорь Николаевич Полянский в 20 веке и ранее в 19 веке Борис Алексеевич Федченко разработали теоретические положения и практические рекомендации в вопросах школьного туризма.

Во времена СССР школьники активно вовлекались в туристическую деятельность, были разработаны и активно поддерживались различные образовательно-туристские программы. Отличным примером является проект всесоюзной экспедиции школьников-краеведов «Моя Родина — СССР», успешно действовавшая на территории всех союзных республик с 1972 года.

Возрождение школьного туризма началось с начала нового столетия. Детский туризм в первой половине 21 века мы рассматриваем как неотъемлемую часть образовательного процесса в учебном заведении, действующем на основе федерального государственного образовательного стандарта, а также организаций дополнительного образования детей и подростков, включая внешкольные туристические центры профильного уровня и станциях юношеского туризма.

В настоящее время в стране активно развиваются туристические и краеведческие молодежные течения. Задачами такого движения являются поступательное движение в вопросах организации, содержания образования и воспитания молодого поколения. Умело применяя элементы туризма и краеведения мы воспитываем у школьников патриотизм, бережное отношение к этнокультуре и природному наследию родного края; способствуем сохранению исторической памяти; приобщаем школьников к проектно-исследовательской деятельности; работаем над нравственным и физическим воспитанием учеников. Программа туристических кружков дает возможность школьникам познакомиться с родным краем, глубже понять особенности его природы, истории, культуры. От простых сообщений и рефератов до научно-исследовательских работ, имеющих высокую практическую значимость.

В городе Губкине также есть Станция юных туристов, которая участвует в совершенствовании организации и содержании обучения и воспитания подрастающего поколения. Одной из форм проведения летних каникул на Станции юных туристов стала организация профильного туристского отряда «Компас» на базе средней школы №13

В туристском отряде дети получали максимальный оздоровительный эффект без значительных физических и эмоциональных перегрузок. Коллективом станции была разработана образовательная программа туристского отряда для детей младшего школьного возраста (8-9 лет), которая и была реализована в условиях первой, июньской, смены лагеря. Программа состояла из двух разделов: «Азбука массового туризма» и «Основы организации туристского похода». Учебное время разделено на практические и теоретические занятия. Теоретические занятия предусматривали приобретение азов туристской деятельности. Практическая часть программы – организацию туристских мероприятий. Это развлекательные и игровые программы, викторины, фестивали, конкурсы, эстафеты и учебно-тематические экскурсии, часы дружеского общения, которые вносят в жизнь лагеря определенный ритм, создавали оптимистическую атмосферу.

В рамках реализации проекта «Вовлечение школьников Белгородской области в экспериментально-исследовательскую деятельность «По родному краю – с любовью» были организованы три содержательные учебно-тематические экскурсии для детей: на площадь им В.И. Ленина, в сквер им. П.П. Лазарева к памятнику труженикам тыла и на улицу В.Ф. Раевского (экскурсия называлась «Его именем названа улица»).

Благодаря общению с природой и активной туристской деятельности ребята окрепли физически, обучились основам безопасной жизнедеятельности в городских условиях.

Участие в жизни отряда способствовало воспитанию у детей бережного отношения к природе, активной жизненной позиции, взаимопомощи. А занимаясь в различных кружках, участвуя в конкурсах, праздниках, соревнованиях, школьники успешно развивали свои творческие способности.

Список использованных источников:

1. Погодина В. Л. Организация школьного образовательного туризма / В. Л. Погодина // География в школе : Теоретический научно-методический журнал. - 2008. - № 8. - С. 53-59.

УДК 615.82

**САМОМАССАЖ КАК СРЕДСТВО
ВОССТАНОВЛЕНИЯ СТУДЕНТОВ**

Бальцев Д.И., студент

Научный руководитель: ст. преподаватель Шумилов А.Ю.
БГТУ им. В.Г. Шухова, г. Белгород, Россия

Самомассаж: массаж различных групп мышц или всего тела своими руками, без посторонней помощи.

Когда необходимо привести в тонус тело, бороться с переутомлением тела и отдельных мышц тела, необходимо знать методы самомассажа. Тогда для человека создаются необходимые условия, что усиливает благотворный эффект от занятий спортом.

Основная часть. Положительное воздействие. В результате раздражения стенок сосудов, сухожилий и рецепторов кожи генерируются импульсы, которые передаются по нервным волокнам в центральную нервную систему и регулируют работу всех внутренних органов.

Массаж проще проводить самому себе в походных условиях, во время тренировки, при реабилитационном восстановлении или с целью оздоровительного мероприятия. Независимо от применяемой техники и области, на которую происходит воздействие, положительное влияние захватывает весь организм.

Во время массажа в коже появляются физиологически активные вещества, повышающие уровень адреналина, расширяющие капилляры и мобилизуя защитные функции организма, возникают импульсы, которые передаются по нервным волокнам в центральную нервную систему, которая в свою очередь регулирует работу всех внутренних органов.

Правила самомассажа. Перед тем как начать самомассаж, необходимо знать несколько правил:

1. Каждое движение руки во время массажа осуществляется по лимфатическому потоку, который направлен к центру лимфатических узлов.

2. Лимфатические узлы не массируются, но если по технике массажа разрешен массаж лимфатических узлов, то только в том случае, если вы уверены, что в узлах нет инфекционного происхождения, которые могли бы проникнуть в кровоток.

3. Во время массажа вам понадобится поверхность, на которой вы будете лежать. Эта поддержка расслабляет мышцы. Исходное положение тела должно быть таким, чтобы мышцы немного расслабились.

4. Посыпьте руки тальком или пудрой, чтобы улучшить скольжение и защитить кожу от раздражения.

5. Чтобы волосяные луковицы не воспалялись можно делать массаж через чисто белье. После массажа необходимо принять душ.

6. Массировать руки необходимо по направлению локтей и подмышек.

Приемы самомассажа, составляющие в целом его технику.

Поглаживание. Поглаживание способствует очищению кожи, улучшает работу сальных и потовых желез. Успокаивает нервную систему.

Растирание – способствует лучшему рассасыванию затвердеваний, хорошему кровообращению, рассасыванию скопившейся в тканях и суставах жидкости.

Разминание – благотворно влияет на нервно-мышечную систему, сосуды. Ее следует рассматривать как пассивную мышечную и сосудистую гимнастику.

Выжимание. Оно действует на кожу и более глубокие ткани. Сжатие может ускорить лимфоток и кровоток. Оказывает возбуждающее действие на нервную систему.

Потряхивание. Делается в промежутках между разминаниями мышц и после. Оно снимает напряжение мышц.

Разминание кулаками. Делается только для сильных и больших мышц. Стоит применять в бане с мылом или сауне.

Похлопывание. Кисть должна быть расслабленной, принимать форму коробки, дном является ладошка.

Пальцы сгибаем и обращаем к массируемому участку. Удар наносится фалангами, сжатыми в кулак.

Постмассажные процедуры. После самомассажа необходимо выпить стакан воды, чтобы организму было проще вывести собственные из-

лишки воды. Принятие контрастного душа усилит эффект от процедуры.

Выводы. Есть много способов поддерживать свое тело в идеальном состоянии, один из которых - самомассаж.

Техника самомассажа, построенная с учетом клинических и физиологических принципов, является эффективным средством, восстанавливающим работоспособность, снимающим усталость и, главным образом, служащим для профилактики и предупреждения заболеваний, являясь активным и простым средством для каждого.

Список использованных источников:

1. Как научиться делать самомассаж за 10 минут? 7 Потрясающих техник, которые вы легко освоите URL: https://courseburg.ru/news/kak_nauchitsya_delat_samomasszh_10_minut-p10311.html

2. Массаж и самомассаж при умственном переутомлении URL: https://otherreferats.allbest.ru/medicine/00109637_0.html

3. Массаж и самомассаж URL: https://studwood.ru/1129621/turizm/massazh_samomassazh

4. МАССАЖ И САМОМАССАЖ – СРЕДСТВО ВОССТАНОВЛЕНИЯ ОРГАНИЗМА ПОСЛЕ ФИЗИЧЕСКОЙ НАГРУЗКИ URL: <https://scienceforum.ru/2013/article/2013006142>

5. Самомассаж, как самый доступный метод оздоровления URL: <https://itmassage.ru/formy/samomassazh>

6. Самомассаж — эффективная забота о теле в домашних условиях URL: <https://fitexpert.biz/samomassazh/>

7. Техника выполнения самомассажа URL: <http://bodybestclub.com/raznoe-dlya-zdoroviya/information/tehnika-samomassazha.html>

УДК 371.71

**ФОРМИРОВАНИЕ ОСНОВ ПРАВИЛЬНОГО ПИТАНИЯ
У МЛАДШИХ ШКОЛЬНИКОВ, КАК СОСТАВЛЯЮЩАЯ
ВОСПИТАНИЯ ЗДОРОВОГО ОБРАЗА ЖИЗНИ**

Баранова Л.А., учитель начальных классов
ОГАОУ «Губкинская СОШ с УИОП», г. Губкин, Россия

За последние годы в России во всех возрастных группах число абсолютно здоровых детей значительно снизилось, а количество функциональных изменений и случаев хронических болезней среди учеников школы быстро увеличивается.

Исследования специалистов показывают, что здоровье человека зависит от следующих факторов: наследственности, медицинского обслуживания, экологии и образа жизни.

Таким образом, одна из важных задач учебного процесса – это сохранение здоровья школьников, формирование у учеников потребности вести здоровый образ жизни, обеспечение мотивации к этому.

Воспитание здорового школьника – общегосударственная задача, комплексная. Во всём мире наметилась тенденция новых подходов в формировании здоровья, которая способствует созданию образовательно-оздоровительных программ.

Федеральная программа развития образования и Национальная Доктрина развития образования выделяют основные задачи:

- сохранить здоровье;
- оптимизировать учебный процесс;
- разработать здоровьесберегающие технологии обучения;
- формировать ценности здорового образа жизни и здоровья.

Правильное питание является одним из важных аспектов, влияющих на здоровье подрастающего поколения. Питание, соответствующее правилам полноценности и сбалансированности, повышает успеваемость школьников, их работоспособность, улучшает работу мыслительных процессов, позволяет проводить профилактику заболеваний, способствует активному физическому и умственному развитию детей и подростков, создаёт условия для их адаптации в современной жизни. В настоящее время обучение принимает более интенсивный характер, дети много времени проводят в школьных кружках, секциях. Для сохранения их здоровья и профилактики хронических заболеваний нужно уделять особое внимание питанию школьников, правильному рациону и режиму.

Наша школа уже не первый год реализует программу «Разговор о правильном питании» во внеурочной деятельности. Разработали данную программу специалисты Института возрастной физиологии Российской академии образования при спонсорской поддержке компании ООО «Нестле Россия». Директор Института возрастной физиологии, академик Российской академии образования М.М.Безруких является научным руководителем.

Реализация программы в начальной школе позволяет детям изучать основы правильного питания. Учитель посредством данных разработок может на занятиях создавать условия для формирования у детей осознанного отношения к своему здоровью, для изучения и воспитания правил этикета, а также развивать интерес к народным традициям.

Опыт работы по программе «Разговор о правильном питании» демонстрирует хорошие результаты и повышение интереса детей и родителей к вопросам правильного питания. Благодаря этой программе дети осваивают основы здорового образа жизни.

Программа носит интерактивный характер, развивает интерес и желание соблюдать правила здорового питания. Обучения проводится в форме ролевых и познавательных игр, мини-тренингов, исследовательской и проектной деятельности. Большое внимание уделяется самостоятельной практической и творческой деятельности школьников (подготовке заданий, поиску новой информации, и т.д.).

Для результативной реализации Программы необходима работа в

тесном контакте с родителями, ведь очень малое количество родителей умеют правильно организовать здоровое питание своих детей дома. Для этого часть заданий в «Разговоре о правильном питании» предлагаются для совместной деятельности детей и взрослых. Поэтому родители с желанием участвуют в тематических праздниках, викторинах, конкурсах, делятся опытом.

Все задачи, поставленные в процессе воспитания правильного питания младших школьников, направлены на освоение практических навыков здорового питания. Реализация программы «Разговор о правильном питании» в начальной школе позволяет формировать и развивать у детей потребность в правильном питании и ведении здорового образа жизни. Ребенок не просто изучает основы по формированию здорового образа жизни, но и формирует собственные ценности, правила.

Список использованных источников:

1. Безруких М.М., Макеева А.Г., Филиппова Т.А. Разговор о здоровье и правильном питании / Методическое пособие. – М.: ОЛМА Медиа Групп, 2014. 80с.
2. Безруких М.М., Филиппова Т.А., Макеева А.Г. Две недели в лагере здоровья / Методическое пособие. – М.: ОЛМА Медиа Групп, 2013. 80с.

УДК 614

ЭФФЕКТИВНОСТЬ НОШЕНИЯ МЕДИЦИНСКИХ МАСОК ДЛЯ ЗДОРОВЬЯ ЧЕЛОВЕКА

Баркалова Е.А., студентка 1 курса

Научный руководитель: ст. преподаватель Мочалова В.О.

Губкинский филиал БГТУ им. В.Г. Шухова, г. Губкин, Россия

Медицинская маска для лица эффективно защищает дыхательные пути от вирусов и бактерий, которые присутствуют в воздухе и, после попадания через верхние дыхательные пути в организм человека, могут вызвать серьезные заболевания.

Чаще всего источниками болезнетворных микроорганизмов являются больные люди или те, кто находится в стадии инкубации (когда еще не знают о том, что уже заражены). Именно поэтому ношение одноразовой медицинской маски очень эффективно предотвращает заражение здоровых людей от инфицированных во время эпидемий вирусных инфекций или в очагах бактериальных, в ситуации, когда человек вынужден длительно пребывать в одном помещении вместе с другими людьми. Так можно ли с помощью маски защитить себя от заболеваний, передающихся воздушно-капельным путем? И все ли маски одинаково хороши?

Главное требование, которому должен удовлетворять материал из которого сшита медицинская маска, - это надежная фильтрация вдыхаемо-

го и выдыхаемого воздуха. Он не должен пропускать никакие микроорганизмы: ни вирусы, ни бактерии, ни грибы, но и в то же время не затруднять дыхание, так как носить маску человеку приходится длительное время. Кроме того материал для медицинских масок должен быть легким, безвредным для аллергичных людей и не иметь никаких посторонних запахов.

Еще несколько десятилетий назад медицинские маски для лица изготавливали из нескольких слоев марли, так как не было других вариантов. Но сегодня их можно встретить очень редко- в небольших амбулаториях в отдаленных глубинках нашей страны. Марлевая медицинская маска практически полностью вытеснена ее неткаными «собратьями». Их изготавливают из полимерных материалов, что обеспечивает современным маскам значительную легкость, эффективность в фильтрации воздуха и надежную защиту от микроорганизмов.

Использование медицинской маски – это самый простой и общедоступный способ снизить риск инфицирования заболеваниями, которые передаются воздушно-капельным путем. А как известно, таким образом можно заразиться вирусными или бактериальными инфекционными болезнями, что особенно опасно в зимне-весенний период. Актуальным на сегодняшний день является страшное и заразное заболевание COVID-19. Если раньше маски могли носить не все, то в нынешних реалиях это просто невозможно. Мало того, что каждый человек несет ответственность за то, что он может заразить окружающих, он еще и опасается за собственное здоровье и здоровье своих близких. Кроме того, тех безответственных граждан, кто не соблюдает гигиенических требований, могут оштрафовать. Так что в настоящее время находиться без маски не только опасно с физической точки зрения, но и с материальной. Мало просто носить маску. Еще это нужно делать правильно.

Сейчас понятно даже детям, что носить маску, не натянув ее на нос, является бессмысленным занятием. Такое ношение не принесет человеку никакой защиты, так как дышим мы носом и следовательно все болезнетворные микроорганизмы попадают в наш организм именно через носовую полость. Поэтому от проникновения «незваных гостей» необходимо защищаться и укрывать нос защитной маской.

Какой же стороной необходимо надевать защитную медицинскую маску? Этот вопрос важен для одноразовых масок, состоящих из нетканого материала. Все потому, что свойства внутреннего слоя отличаются от свойств наружного слоя. Конечно, эта характеристика подходит не для всех одноразовых масок. Но для тех, у которых слои отличаются, этот факт является важным для ношения вышеуказанных видов, так как становится принципиально какой стороной необходимо обращать маску по отношению к коже лица. Существуют маски, обладающие водоотталкивающими свойствами. Есть виды масок имеющие внутренний влагопитывающий слой, необходимый для того, чтобы уменьшить влажность выдыхаемого воздуха, чтобы лишние капельки воды не скапливались внутри

маски и не мешали дыханию. Поэтому нельзя менять местами эти слои, так как польза таких масок будет уменьшаться. Чаще всего внутренняя сторона темнее, чем наружная. Зная такие особенности, необходимо стараться надевать одноразовую нетканую маску темной стороной к лицу, а светлой - наружи.

Сколько времени можно носить медицинскую маску? Маски, состоящие из марли и одноразовые нетканые необходимо носить два-три часа, не больше. По истечении этого времени их поверхность становится влажной и на внутренней поверхности накапливаются микроорганизмы. Из защитного средства такие виды масок превращаются в настоящую угрозу для здоровья. Именно поэтому по истечении двух часов маски рекомендуют выкидывать и заменять на новые.

Правильная защитная маска должна идеально подходить по размеру. Тогда она может наверняка защитить от вирусов и бактерий. Плотное прилегание — залог безопасности.

При правильном использовании медицинских масок уменьшается вероятность заражения заболеваниями, передающимися воздушно-капельным путем. Лучше всего, конечно же, использовать анатомические хлопковые маски. Так как они лучше защищают человека от проникновения болезнетворных организмов, обеспечивают отсутствие потения кожи лица и кроме того – приятны для использования.

Необходимо правильно использовать медицинские маски желательной анатомической формы из хлопкового материала. Они действительно помогают не только при возрастании заболеваемости ОРВИ и ГРИППом, COVID-19, но и от других заболеваний, которые могут передавать инфицированные люди воздушно-капельным путем.

С помощью использования медицинских масок в общественных местах можно защитить себя от заражения заболеваниями, передающимися воздушно-капельным путем. Это очень важно не только сейчас, когда происходит рост заражения остро-респираторными заболеваниями, ГРИППом и COVID-19, но и всегда, в любое время, для уменьшения проникновения в организм человека вирусов и бактерий от инфицированных людей. В общественных местах, таких как магазины, автобусы и другие ношение медицинской маски должно стать постоянным атрибутом. Если на свежем воздухе нет такой скученности людей и происходит постоянная циркуляция воздуха, можно соблюдать необходимую социальную дистанцию, то в закрытых помещениях концентрация болезнетворных микроорганизмов очень высока. А если больные люди еще чихают и кашляют, то поток микробов увеличивается в несколько раз. Чтобы обезопасить себя и окружающих, необходимо постоянно носить медицинские маски в общественных местах.

Список использованных источников:

1. Воробьев В.И. Слагаемые здоровья. М – 2004.с.124
- 2.Байер К. и др. Здоровый образ жизни. – м.: 1997 – 268с.

3. Березин И.П., Дергачев Ю.В. Школа здоровья. М. -1998.
4. Билин Г.Л., Назарова Л.В. Основы валеологии. – С.Петербург.:1998 – 558с.
5. Чумаков Б.Н. Валеология. – м.: 1997 – 245с.

УДК 373

ГАДЖЕТЫ ДЛЯ ШКОЛЬНИКОВ - ПОЛЬЗА ИЛИ ВРЕД?

Батурина Е.А., учитель начальных классов
МАОУ «СОШ №16» г. Губкин, Россия

В современном мире наличие гаджетов у детей является такой же нормой, как и обычные игрушки. Планшеты, телефоны, компьютеры, ноутбуки - всем этим дети овладевают с раннего возраста. Уже в 1 классе у 100 % первоклассников есть мобильные телефоны, которыми они достаточно уверенно могут пользоваться. В ходе анкетирования учеников начальной школы выяснилось, что телефонами пользуются 100% учащихся, компьютерами -70%, планшетами -25%. Проводят за компьютерами более 1 часа-80%, 30 минут-20% учеников. Используют гаджеты для игры-80%, для образовательных целей-70%, прослушивания музыки и видео-30%, общения с друзьями-90%. Родители контролируют пребывание детей за компьютером-70%, установлено приложение «родительский контроль» у 25% родителей.

Результаты анкетирования говорят нам о том, что гаджеты прочно вошли в жизнь человека. В использовании этих вещей есть и польза, и вред для школьников. Смартфоны, компьютеры, планшеты, электронные книги обладают многими полезными функциями и делают жизнь человека более комфортной.

- Даже младший школьник может связаться с помощью мобильного телефона с родителями, позвонить одноклассникам;
- Планшет можно использовать для планирования дел: расписание уроков, обработки фотографий;
- Планшет или компьютер необходим современному школьнику для нахождения информации, написания реферата, запись видео, распечатка докладов, сообщений;
- Если надо ограничить время пребывания ребенка в интернете, есть программное обеспечение «родительский контроль», которое поможет справиться с этой задачей. К сожалению не все сегодняшние родители знают об этой функции (см. результаты анкетирования);
- Если надо занять ребенка в авиaperелете, в очереди к врачу, в автомобильных пробках, то включаются мультики или компьютерные игры;
- Развивающие программы помогают учить буквы, цифры, читать, изучать иностранный язык;

- В игровой форме быстрее осваиваются понятия формы, размера, величины;
- Даже прививать любовь к чтению у современных детей легче, используя периодически красочные интерактивные книги;
- Легко адаптируется к цифровому миру и быстрее осваивает технологические новинки.

В 2020 году мы столкнулись с новой короновирусной инфекцией и были вынуждены перейти на дистанционный режим обучения. В этом случае умение обращаться в гаджетами и помогло детям легче освоить новую модель обучения. Все уроки проходили в онлайн-режиме на платформе Zoom. В классе обучается 30 учеников. Все ученики 2 класса успешно освоили работу в этом режиме.

Рассмотрим, какой вред могут нанести эти устройства школьникам.

1. Физическое развитие. Синдром «сухого глаза»-слезная пленка высыхает и истончается. Это связано с тем, что ребенок постоянно сконцентрирован и напряжен перед монитором, поэтому реже моргает. Появляются симптомы сухости глаз, «песка» в глазах. Так же дети непроизвольно начинают тереть глаза, заносят микробы, получают конъюнктивит.

2. Близорукость. Если не соблюдается расстояние до экрана, то глаз находится в постоянном напряжении, это влечет за собой спазм зрительных мышц.

3. Нарушение осанки. За компьютером ребенок долго сидит в одной позе, и его голова наклонена вперед.

4. Мелкая моторика не развивается. Детям надо заниматься с конструктором и мозаикой, а они держат мышку, и недополучают необходимых им сенсорных ощущений.

5. Снижение общего физического развития и ослабление иммунитета в результате снижения физической активности.

6. Трудности в обучении и восприятии информации. Современные дети, используя гаджеты с ранних лет, имеют сложности в удерживании информации, в связывании слов в предложении, в понимании смысла текстов. Отсюда трудности в обучении чтению. Частые экранные игры, вызывают неправильную работу глазных мышц. Глаза привыкают следить за яркими движущимися объектами, а удержать взгляд на том, что не движется становится все труднее. Это касается удержания взгляда на читаемой строке, перехода на следующую строчку.

7. Влияние на психику. В раннем детстве закладываются основы развития психики ребенка. Гаджеты способствуют интеллектуальному развитию, но не развивается фантазия, т.к. мозг ребенка видит перед собой готовые образы.

8. Нарушения в эмоциональной сфере. Психологи обеспокоены тем, что все чаще у детей появляются выраженные нарушения в эмоциональной сфере: неадекватные вспышки агрессии, тревожность, Детская психика не всегда способна выдержать тот поток информации, который они получают из разных источников.

9. Отставание в речевом развитии. Дети поздно начинают говорить, их словарный запас беден и примитивен. За последнее десятилетие увеличилось в несколько раз количество детей с нарушениями речи. Научно доказано, что ребенок овладевает речью только в живом общении!

10. Головные боли. Статическое напряжение испытывают мышцы шеи. От этого сдавливаются кровеносные сосуды, и поток насыщенной кислородом крови к мозгу уменьшается. В результате появляются головные боли, которые могут прекратиться только после прогулки на свежем воздухе или после физических упражнений.

11. Неспособность к самореализации, долгой концентрации на одном задании. Такие дети неусидчивы, часто отвлекаются, стремятся к смене впечатлений, зрительных образов. Информацию воспринимают поверхностно, отрывочно, испытывают затруднения в ее анализе.

12. Общение. Специалисты обеспокоены, что дети много времени проводят в сети у компьютера. Виртуальное общение сегодня - это норма. Но стоит задуматься, если виртуальное общение заменяет живое общение со сверстниками, если у ребенка нет друзей или он скованно чувствует себя в компании одноклассников. Дети теряют интерес к реальному миру, у них возникает компьютерная зависимость. Особенно часто это бывает у детей, у которых нет альтернативных интересов и определенных обязанностей. По данным социологических опросов 53% молодых людей страдают интернет-зависимостью. Это навязчивое желание человека получить доступ к сети, и проводить там все больше и больше времени, в ущерб живому общению со сверстниками, чтению книг и др. Зависимость от онлайн – игр. Один из наиболее популярных видов развлечений являются разнообразные компьютерные игры. Они втягивают человека, особенно ребенка в виртуальный мир, разрушают неокрепшую психику школьника. Эмоциональные переживания, вызываемые играми с захватывающим сюжетом, становятся источником стресса.

Как же получить пользу от гаджетов и уменьшить их вред? Запретить совсем школьникам пользоваться гаджетами не возможно и бессмысленно. Чтобы эти приспособления приносили пользу детям, надо родителям знать определенные рекомендации. В своем классе для родителей я подготовила для родителей такие памятки-рекомендации.

1. Прежде всего, ребенок должен четко знать, что пользоваться гаджетами нужно только с разрешения родителей.

2. Определить время использования: 5-7 лет-10-15 минут, 7-9 лет-20 минут, 10-12 лет-25 минут, 13-15 лет-35-40 минут.

Это должно стать правилом, которое не обсуждается. Если ситуация складывается так, что заниматься надо более длительное время, то необходимо сделать перерывы минимум на 15 минут. Это может показаться жесткими требованиями, но даже для взрослого человека время у экрана монитора, рекомендовано не более 1 часа.

3. Оптимальное расстояние до экрана 60-70 см. Стол с

компьютером следует поставить сбоку от окна, чтобы свет падал слева. Важную роль играет освещение. Оно не должно быть очень ярким, бить в глаза, отсвечивать от экрана, быть разного цвета. В помещении, где работает компьютер полезно поставить цветы или аквариум, испаряющие воду и повышающие влажность воздуха.

4. Компьютеры и телевизоры нельзя использовать перед сном, они приводят к бессоннице как у взрослых, так и у детей.

5. Для альтернативы гаджетам у ребенка должно быть достаточное количество других занятий: игрушки, книги, наборы для творчества, конструкторы, мозаика и другое.

6. Возьмите за правило использовать гаджеты не для развлечения, а с пользой для ребенка. Не забывайте, что дети во всем берут пример с родителей, поэтому чтобы заинтересовать ребенка какой-то игрой, играйте вместе с ним. Проводите больше времени со своим ребенком, показывайте ему, что есть другие формы проведения досуга: спорт, настольные игры, книги, хобби.

Список использованной литературы:

1. Материалы сайта о здоровье <http://www.vitaminov.net/>
2. Сурин М.В. «Влияние компьютера на здоровье человека», Сыктывкар, 2005.

УДК 796

**СТРЕТЧИНГ КАК МЕТОД РАЗВИТИЯ ГИБКОСТИ
И СОХРАНЕНИЯ ЭМОЦИОНАЛЬНОГО БАЛАНСА**

Богданов Е.А., преподаватель физкультуры
*ОГАПОУ «Старооскольский медицинский колледж»,
г. Старый Оскол, Россия*

Нет точных данных о том, кто и когда изобрел стретчинг. Люди лишь использовали знания о том, что тело человека и его психическое состояние едины, между ними есть определенная связь. Древние лекари успешно исцеляли человека благодаря воздействиям на мышцы, суставы и кожу больного. В основном такие методы исцеления практиковались в Древнем Китае. Задолго до нашей эры в Индии, Египте, Риме для подготовки к спортивным состязаниям применялись различные способы массажа, распрямление и растяжка мышц в комплексе с правильным дыханием. Данные практики являлись отличным способом снятия напряжения, улучшения кровообращения и обменных процессов в суставах и позвонках.

В мире наверняка нет ни одного человека, который бы никогда не испытывал стресс, переживания, не ловил ощущение невыполненных задач, человека который не знает что такое груз ответственности. Чтобы из-

бавиться от этого состояния кто-то принимает антидепрессанты, ходит к психологу, либо можно заниматься стретчингом.

Чрезмерный стресс равен чрезмерному тону мышц, когда что-то неосознанное становится осознанным. Гипер-тонус мышц ухудшает кровообращение, это сказывается на усталости, бессоннице, на плохом настроении. С этим можно бороться путем стретчинга. Для чего же на самом деле нужен стретчинг и в чем его польза? Достаточно много людей не понимают, для чего нужно заниматься стретчингом.

Стретчинг – это система упражнений на развитие гибкости всего тела и суставов, а также эластичности мышц. Помимо этого стретчинг обладает эффектом расслабления. Когда человек растягивает мышцы, тем самым он убирает скованность мышц.

Важные составляющие растяжки мышц:

1. Тепло. Необходимо разогревать мышцы физическими упражнениями, например бег, прыжки, велосипед и т.д.

2. Плавность. Чтобы избежать травм, таких как порванные мышцы, необходимо выполнять упражнения без рывков.

3. Боль. Развить гибкость без этой составляющей невозможно.

4. Терпение. Всё зависит от возможностей человека индивидуально.

5. Помощь тренера. Тренер помогает снять мышечный блок, осуществляя давление с целью результативности растяжки мышц.

Эффекты стретчинга:

Осанка. Эластичные мышцы и хорошо растяжимые связки дают хорошую осанку.

Для пожилых людей, особенно те, кто имеют избыточный вес, стретчинг помогает увеличить подвижность суставов, что необходимо для профилактики преждевременного старения суставов.

Возраст не должен стать препятствием для сохранения хорошей физической формы и активного образа жизни, но чем старше мы становимся, тем важнее применять определенные меры предосторожности.

Улучшения эмоционального самочувствия. Стретчинг создает ощущение спокойствия.

Стретчингом занимаются все профессиональные спортсмены, это обязательный пункт перед тренировками, чемпионатами и т.д.

Для женщин растяжка мышц даёт элегантную стройность. Несмотря на то, что отдельные виды спорта требуют разного уровня физической подготовки, очень важно регулярно следовать конкретной программе тренировок, чтобы уделять должное внимание каждому компоненту фитнес-программы. Однако, если не придавать значения выработке соответствующих навыков и развитию гибкости, можно легко получить травму, что приведет к ухудшению показателей. Сила и гибкость очень важны для любого спортсмена, и, если программа тренировок разработана правильно, спортсмен сможет параллельно повысить энергичность, скорость и выносливость.

Твердые, застывшие мышцы ограничивают нормальную амплитуду движений. В некоторых случаях недостаточная гибкость может стать основной причиной боли в мышцах и суставах.

Не рекомендуется заниматься стретчингом людям, которые имеют травмы и патологии суставов и позвоночника, по крайней мере, на остром этапе болезни. Также не стоит заниматься растяжкой и людям, которые имеют проблемы с тромбозом, остеопорозом и серьезными заболеваниями сердца.

Список использованных источников:

1. Арнольд Нельсон, Юко Кокконен. Анатомия упражнений на растяжку / Арнольд Нельсон, Юко Кокконен.: Попурри, 2008.-160с.
2. Андерсон Б. Растяжка для каждого / Андерсон Б.: Попурри, 2002.- 221с.
3. Ванесса Томпсон. Стретчинг для здоровья и долголетия / Ванесса Томпсон, 2004.-170с.
4. Бред Уокер. Анатомия стретчинга / Бред Уокер : Бомбора, 2011.-300с.
5. Карл Кнопф. Стретчинг для тех, кому за 50 / Карл Кнопф, 2017.-230с.

УДК 373

ФОРМИРОВАНИЕ ЗДОРОВОГО ОБРАЗА ЖИЗНИ МЛАДШЕГО ШКОЛЬНИКА СРЕДСТВАМИ ПРОЕКТНОЙ ДЕЯТЕЛЬНОСТИ

Болотова А.П., учитель начальных классов
МБОУ «СОШ №21», г. Старый Оскол, Россия

Одной из важнейших задач современной начальной школы является формирование навыков здорового образа жизни и воспитание сознательного, ответственного отношения к сохранению и укреплению здоровья у школьников. Научить здоровому образу жизни, воспитать ответственное отношение младших школьников к своему здоровью обязаны не только педагоги, но и родители. Именно родители в сотрудничестве со школой должны способствовать воспитанию у детей привычки, а затем и потребности в здоровом образе жизни.

Привычки воспитываются не столько словами, сколько делами. «Учи показом, а не рассказом», - говорили в древности. Педагогические наблюдения показывают отсутствие мотивации положительного отношения к своему здоровью и ЗОЖ.

Реализацию сотрудничества семьи и образовательного учреждения в формировании здорового образа жизни школьника рассмотрим на примере реализации проекта «Мир здоровья».

Тип проекта: познавательно-исследовательский.

Продолжительность: 1 год.

Участники проекта: родители, учащиеся, учитель (Мери Поппинс), социальный педагог (дядя Стёпа), педагог-психолог (Василиса Премуд-

рая), медицинский работник (Доктор Айболит).

Цель проекта: формирование у детей потребности к здоровому образу жизни через взаимодействие семьи и школы.

Задачи:

- реализовать системный подход всех средств и форм образовательной работы с младшими школьниками в формировании представлений о здоровом образе жизни;
- повышать педагогическую компетентность родителей в воспитании здорового ребёнка через вовлечение их в совместную деятельность;
- помочь каждому ребёнку осознать свои способности, создать условия для их развития;
- способствовать сохранению и укреплению здоровья детей.

Этапы реализации проекта:

1 этап- подготовительный: постановка цели и задач, подборка методической литературы, диагностика детей.

2 этап-практический: реализация проекта через взаимодействие семьи и школы, внедрение различных форм работы во все деятельности детей.

3 этап – обобщающий: диагностика.

Прогнозируемый результат:

1. Положительная эмоциональная среда общения между родителями, детьми и педагогами.
2. Повышение социальной активности родителей.
3. Увеличение родительской активности в проведении совместных мероприятий.

Реализация проекта:

Подготовительный этап – планирование работы родительского сообщества «Моё здоровье в моих руках».

На практическом этапе работы все участники включаются в игру «Выращиваем цветок «Здоровья», способствующей развитию творческих способностей и навыков исследовательской, проектной деятельности. Каждая семья вырастит свой цветок «Здоровья», придумает ему свое название, определит свой путь по здоровьесбережению.

И поэтому на *сердцевине* цветка - фотография конкретной семьи;
корни - это факторы здоровья (наследственность, уровень медицинского обслуживания, экология, семейный уклад, организация обучения в школе, целенаправленная работа по формированию здорового образа жизни);

стебель с листьями – направления здоровьесберегающей работы, доступные для осуществления в семье и школе: гигиена, формирование правильной осанки, охрана зрения, правильное питание, организация физкультурно-оздоровительной работы, пропаганда здорового образа жизни.

Практический этап – создание портфолио каждого ребёнка «Цветок здоровья», включающий следующие разделы: «Я расту» (физическое раз-

витие), «Моё настроение» (психоэмоциональное состояние), «Здоровая пища» (питание), «Культура здорового образа жизни» (процесс формирования самой культуры здорового образа жизни на основе профилактики возникновения вредных привычек, совершенствование навыков личной гигиены, систематические занятия физкультурой и спортом);



Обобщающий этап: продукт совместной деятельности учителя, учащихся, родителей – методическое пособие «Календарь здоровья» (цикл заседаний родительского сообщества «Мою здоровье в моих руках»). Методическое пособие «Календарь здоровья» направ-

лен на формирование элементов ценностного отношения к здоровью, привития школьникам полезных привычек, навыков.

Каждый месяц имеет свою направленность формирования у школьников необходимости ведения здорового образа жизни, предложены анкеты для детей и родителей, даны советы ученикам и их родителям от доктора Айболита (медицинский работник школы), Мери Поппинс (учитель), Василисы Премудрой (педагог-психолог), дяди Стёпы (социальный педагог), содержит рубрику «Это интересно», высказывания великих людей о здоровье.

Данное пособие содержит три блока. Первый блок (сентябрь – «В здоровом теле – здоровый дух», октябрь – «Сильнейший тот, кто улыбается», ноябрь – «Посеешь привычку – воспитаешь характер») содержит материал по сохранению психического здоровья: профилактика вредных привычек, тренинг от Василисы Премудрой по изменению своего плохого настроения, умение преодолевать стресс, управлять своим эмоциональным состоянием, памятки от дяди Стёпы о личной безопасности.

Второй блок (декабрь – «Если хочешь быть здоров – закаляйся», январь – «Поговорим о хорошем», февраль – «Хорошее питание – залог здоровья») – материалы сохранения физического здоровья: комплекс упражнений утренней гимнастики, соблюдение личной гигиены, профилактика простудных заболеваний, правильное питание.

Третий блок (март – «Режим в жизни всем необходим», апрель – «Движение – это жизнь», май – «Защита проектов») – практический: участие в спортивных праздниках, защита семейных проектов, тему которых каждая семья выбирает сама.

«Календарь здоровья» поможет классным руководителям в организации заседаний семейного сообщества, позволит классным коллективам создать свои проекты, мотивированные на выполнение правил здорового и безопасного образа жизни, поможет ребенку стать физически, психически и социально здоровой личностью.



Вывод: в ходе реализации проекта повысилась родительская и детская компетентность по вопросам здорового образа жизни, снизилась заболеваемость среди учащихся, у детей появилось желание заботиться о своём здоровье.

Проводимая работа способствует успешному продвижению ребенка по пути к формированию «портрета»- образа выпускника начальной школы как *выполняющего правила здорового и безопасного для себя и окружающих образа жизни*, определённого Федеральным государственным образовательным стандартом.

Список использованных источников:

1. Примерная основная образовательная программа образовательного учреждения. Начальная школа. Стандарты второго поколения. М.: Просвещение, 2011. - 203 с.
2. Ковалько В.И. Здоровьесберегающие технологии в начальной школе. 1-4 классы. М.: «ВАКО», 2004, 296 с. – (Педагогика. Психология. Управление.)
3. Макарова В.И., Дегтева Г.Н., Афанасенкова Н.В. и др. Подходы к сохранению здоровья детей в условиях интенсификации образовательного процесса // Российский педиатрический журнал. – 2000. - № 3.
4. Смирнов Н.К. Здоровьесберегающие образовательные технологии в работе учителя и школы. – М.: АРТИ, 2003.

ФИЗМИНУТКИ НАДО ЗНАТЬ, ЧТОБ ЗДОРОВЬЕ СОХРАНЯТЬ

Бондаренко И.В., Полякова М.А., учителя

МАОУ «Средняя политехническая школа №33», г. Старый Оскол, Россия

XXI век - век, когда все человечество на грани исчезновения. Здоровье людей — есть одна из наболевших тем современного СМИ. Мы - есть поколение людей, не способных сохранить свое собственное здоровье, а, следовательно и окружающие находятся в зоне риска.

По оценкам отечественных и зарубежных специалистов у современных учащихся, поступающих в первый класс, в последнее время наблюдается несоответствие между физическим развитием первоклассников и предъявляемыми им требованиям. Это ставит ребёнка в условия, приближающиеся к экстремальным, и адаптационный процесс у них протекает напряжённо. В результате этого к концу первого года обучения число абсолютно здоровых детей значительно уменьшается. К ухудшению здоровья учащихся относятся социальные, экологические, экономические и генетические причины, а также и причины, лежащие внутри классно-урочной системы, позволяющей не равномерно распределять нагрузку ребёнка.

Таким образом, здоровый ребенок — это есть одна из актуальных задач современного общества. Ведь здоровье - есть залог успешного человечества в целом, тем более если, человек начинает свое воспитание с первой ступени — образование. Образовательный процесс — трудоемкий. Только здоровый ребенок способен познать полный курс обучения на отлично, следовательно, успешно учиться с первого класса и до конца учебного периода во всей жизни.

Сегодняшняя ситуация, ряд простудных и вирусных заболеваний внесло свои коррективы. Хотелось бы более подробно остановиться на сложившейся ситуацией в образовательных организациях.

Самый пик простудных заболеваний, не секрет, это учащиеся первого класса и в период - осень и весна. Осень — время для первоклассников адаптационное, а весна — время, когда учащиеся уже имеют небольшое недомогание в области образования.

В период обострения заболеваемости количество пропусков уроков в школе возрастает. Мы приведем некоторые данные и представим их в таблице:

2020-2021 учебный год	Всего учащихся в школе	Всего пропущено уроков	Пропущено уроков по болезни
1 полугодие	276	36975	35653
2 полугодие	275	27817	27817

Общие данные по заболеваемости учащихся

Типы заболеваний	2020-2021
Миопия	53
Бронхиальная астма	1
Сколиоз	85
Плоскостопие	
Нарушение осанки	

Уровень физического развития детей

Уровень	2020/2021
Высокий уровень	144/ 55%
Средний уровень	126 / 43%
Низкий уровень	5 / 2%
Всего:	275

Из таблиц наглядно видно неблагоприятную ситуацию со здоровьем школьников. По результатам проведенного анализа, очевидно, что состояние здоровья обучающихся ухудшается и лишь 10 % школьников – являются здоровыми. Учащиеся школы часто испытывают слабость, утомляемость после занятий в школе и дома, часто испытывают головные боли при волнении, после физической нагрузки, а также без видимых причин. Все это требует активного формирования у подрастающего поколения установок на здоровый образ жизни, на воссоздание авторитета семьи. Так мы наглядно видим, что здоровье детей - острая проблема современного общества.

Мы ставим задачу - исследовать роль физминуток в целях сохранения здоровья детей.

Почему мы вышли на обязательное применение физминуток на уроках и переменах? Этот шаг был неслучаен, так как мы большую часть времени проводим в школе, и мы не должны ухудшить свое здоровье.

Большие возможности, на наш взгляд, в этом отношении имеют оздоровительные двигательные мероприятия на уроках и переменах.

Мы расскажем о проведении на занятиях разнообразных по содержанию упражнений, способствующих активному отдыху.

С целью выполнения проекта «Доброжелательная школа» в нашей школе ежедневно перед началом уроков проводится утренняя зарядка. Она заряжает бодростью, энергией, чувством радости и удовлетворения наших детей на весь учебный день. Это замечательная традиция начинать с неё день. Вместе с задорными музыкальными песенками мы -дети, сменив вид деятельности, отдохнем, получим положительный эмоциональный заряд, снимем статическое напряжение.

Таким образом, проводя, комплекс упражнений гимнастики до занятий решаются следующие **задачи:**

- ускорить вхождение организма в активную учебную работу;
- достичь оздоровительного и закаливающего эффекта;
- воспитать правильную осанку, координацию движений, чувство ритма, способность эстетического восприятия движений.

На уроках мы работаем над правильным дыханием, используя упражнения на дыхание и формирование правильной осанки. Так как долгое сидение приводит к ослаблению дыхательных мышц.

По данной работе проводился экспресс-опрос, который дал следующие результаты:



Подводя итог, мы можем сказать, что добились поставленной цели, узнали много нового и интересного о роли физминутки для здоровья.

Следовательно, можно утверждать что физкультминутка влияет на здоровье, а так же на здоровье влияют другие факторы.

Оздоровительные минутки хорошо помогают преодолеть сонливость у учеников, дети становятся более внимательными на уроке, очень быстро работают, помогают увидеть самые болезненные части тела ребенка, в его дыхании, улучшают состояние детей как физическое, так и умственное, а, самое главное, поднимается настроение.

Список использованных источников:

Баранчукова Г.А. Об организации физкультурно-оздоровительной работы в школе и группах продленного дня. Методические рекомендации. – Л., 1985.

Гордеева В.В. Система воспитательной работы в группе продленного дня. – Волгоград: Учитель, 2007.

Дегтерев Е.А., Сеницын Ю.Н. управление современной школой. Выпуск VIII. Педагогика здоровья. Учебно-методическое пособие.- Ростов н/Д: Учитель, 2005.

Ковалько В.И. Школа физкультминуток (1-4 классы): Практические разработки физкультминуток, гимнастических комплексов, подвижных игр для школьников. – М.: ВАКО, 2005.

РОЛЬ ФИЗИЧЕСКОЙ НАГРУЗКИ ПРИ СИДЯЧЕМ ОБРАЗЕ ЖИЗНИ

Ботвиньева А.В., студентка 2 курса

Научный руководитель: преподаватель Борисова Е.В.

БГТУ им. В.Г. Шухова, г. Белгород, Россия

Офисный рабочий день – это настоящее испытание для организма человека. Сидячий образ жизни является причиной многих серьезных заболеваний.

Организм людей с малоподвижной работой стареет раньше на 5-10 лет. Сидячий образ жизни приводит к ухудшению зрения, набору лишнего веса, сахарному диабету, сердечным болезням, раннему старению, нарушению осанки, напряженности в мышцах, радикулиту. И это далеко не полный список рисков сидячей работы.

Кроме вреда для организма, возникают и психологические проблемы: недостаток свежего воздуха, гиподинамия (ограничение двигательной активности), усталость и регулярные стрессы, грусть и общее недовольство своей жизнью. [1]

По данным Всемирной организации здравоохранения можно предотвратить более 3 млн. смертей в год, если человек будет активнее в течение дня. Среднестатистический офисный работник 80% времени суток проводит с низкой физической активностью. Отдых от сидячей работы также очень часто не предполагает быть активным. В качестве досуга люди выбирают интернет и телевизор, сидя в кресле или лежа на диване.

Однако можно предотвратить разрушение здоровья, если делать короткие перерывы в работе на легкие упражнения.

Причины, по которым необходима офисная гимнастика:

1. Регулярные упражнения помогают организму стабилизировать артериальное давление, уровень сахара в крови и холестерина. Это значительно снижает риск ожирения, сердечно-сосудистых заболеваний и диабета.

2. Очень полезна физкультминутка для глаз, особенно при работе с бумагами и за компьютером.

3. При выполнении легких упражнений успокаивается нервная система, снижается уровень беспокойства и стресса.

4. Регулярные физические нагрузки необходимы при болях в области поясницы, спины и шеи. Это приводит к снижению риска развития болезней позвоночника.

5. Переключение на другой вид деятельности (с умственного на физический) помогает повысить работоспособность и энергию, избавиться от вялости и сонливости.

Сидячий образ жизни вредит человеческому организму, именно поэтому врачи рекомендуют выполнять разминки в течение дня.

Советы для людей, ведущих сидячий образ жизни:

1. В течение всего дня необходимо как можно чаще вставать со стула и двигаться около 5 минут.

2. Если работа не позволяет отвлечься ни на минуту, то осуществляйте движение шеей, плечами, руками, корпусом, не вставая со стула.

3. Необходимо следить за своей осанкой во время работы. Это поможет избежать болей в шеи и спине, а также искривления в позвоночнике.

4. При проблемах со зрением следует выполнять гимнастику для глаз.

5. Для того чтобы не забывать о разминке, можно установить будильник или напоминание в телефоне.

6. По возможности как можно меньше используйте транспортное средство, отдавая предпочтение ходьбе. Прогулки на свежем воздухе очищают мысли, расслабляют и избавляют от стресса.

7. Необходимо увеличивать активность не только в офисе, но и в повседневной жизни. В настоящее время существует множество приложений на телефон для отслеживания уровня своей активности, а так же можно использовать фитнес-браслет.

Выполнять офисную гимнастику необходимо около 10 минут через 2-3 часа. Каждое упражнение следует повторять 8-10 раз в правую и левую сторону (вверх – вниз). Если есть проблемные участки, то можно дополнительно делать на них акцент.

Список примерных упражнений для офисной гимнастики:

1. Повороты и наклоны головы в сторону.
2. Вращение головой.
3. Растягивание шеи и верхней части спины.
4. Потягивание вперед и назад.
5. Замок за спиной.
6. Растяжка плеч.
7. Растяжка трицепса.
8. Складка, сидя на стуле.
9. Скручивание «кошка».
10. Подтягивание вверх.
11. Наклон с замком.
12. Наклон со стулом.
13. Наклон в сторону.
14. Обратная планка.
15. Отжимания от стола.
16. Обратные отжимания.
17. Поворот в сторону, сидя на стуле.
18. Велосипед на стуле.
19. Подъем ног, сидя на стуле.
20. Приседание.
21. Подъем на носочки.

22. Вращение стопой. [2]

Правильное выполнение всех этих упражнений можно изучить в Интернете. Так же можно посмотреть видео с готовыми тренировками, в которых подробно будет все рассказано и показано.

Таким образом, нужно не забывать, что любой человеческий организм требует постоянного движения. Если у вас низкая активность в течение дня, сидячая работа, то самое время задуматься о том, как изменить свой образ жизни. Необходимо заниматься офисной гимнастикой; делать разминки; тренироваться дома или посещать спортивный зал; совершать ежедневные прогулки на свежем воздухе; ходить по лестнице, а не ездить на лифте; как можно меньше пользоваться транспортным средством и отдавать предпочтение ходьбе.

Список использованных источников:

1. С.И. Крамской, Д.Е. Егоров, А.С. Грачев и др. Формирование психологической и физической подготовленности школьников и студентов в алгоритме здоровьесбережения – Белгород: Изд-во БГТУ им. В.Г. Шухова, 2017. – 160 с.
2. Воронцова А.Н. Офисная гимнастика: 30 лучших упражнений при сидячем образе жизни [Электронный ресурс]. URL: <https://goodlooker.ru/ofisnaya-gimnastika.html> (дата обращения 21.02.2021).

УДК 796/799

ФИЗИЧЕСКОЕ ВОСПИТАНИЕ И ЕГО РОЛЬ В СТАНОВЛЕНИИ ЛИЧНОСТИ

Бочарова Е.И., студентка 3 курса

Научный руководитель: Кокоева Ю.В.

БГТУ им. В.Г. Шухова, г. Белгород, Россия

Сегодня, здоровье играет самую важную и неотъемлемую роль в жизни людей. Оно является одним из условий успешного социального и экономического развития. Человеческое счастье напрямую зависит от здоровья. Каждый человек стремится быть здоровым и сильным, как можно дольше сохранять бодрость и энергию. В данной статье затрагивается актуальная проблема отношения студентов к занятиям по физическому воспитанию. Одной из самых главных целей физического воспитания является обучение правильной технике выполнения движений и воспитание физических качеств человека. Чтобы воплотить в жизнь все вышеуказанные цели, необходимо решить комплекс определённых задач. Данная дисциплина затрагивает такие задачи как: оздоровительные, образовательные и воспитательные.

В настоящее время, уровень физической подготовки студентов, во время своего обучения, значительно снижается, все это происходит из-за продолжительной умственной работой за компьютером в сидячем положении.

Физическая культура находит свой процесс развития вместе с человеком, они вместе создают и творят культуру. Физическое воспитание можно отнести к самостоятельной и индивидуальной частью общей культуры общества. Физическое воспитание является составляющей культуры человека. Физическая культура зародилась наравне с человеком, они развивались вместе, и только так, они смогли стать тем, чем являются сейчас.

Одним из способов удовлетворения двигательной активности является физическое воспитание.

Спорт в личностном своем аспекте открывает определенное место культуры, которое относится к обществу, и является определённым пунктом становления двигательных способностей и физических сил человека.

Одна из областей социально важной работы общества, общественная природа физического воспитания опирается на конкретные и необходимые потребности в труде и иных форм жизнедеятельности общества, рвениями к широкому применению ее в качестве важнейшего средства воспитания и заинтересованностью самих людей в личном совершенствовании.

Открытие новых возможностей личности помогает формированию индивидуальных качеств, относящихся к человеку, таких как смелость решительность, уверенность в себе, проработка возможности преодолеть любые трудности. Главным аспектом этого становления личности считается его соответствие определенным требованиям производства, которые люди предъявляют к физической деятельности человека.

Функции физического воспитания можно распределить на несколько важных групп, которые представлены ниже в таблице 1:

Таблица 1

Функции физического воспитания

1 группа	Развитие и укрепление организма в целом (улучшение физических способностей и качеств человека, укрепление здоровья.).
2 группа	Обучение к тяжелой работе и защите Родины и долга (повышение производительности труда, повышение устойчивости против раздражающих факторов, профессиональная подготовка).
3 группа	Расставление приоритетов в потребностях человека заниматься активным отдыхом и полезно проводить вне рабочее время (развлечения, спортивные игры, походы).
4 группа	Определение физических качеств и перспектив человека.
5 группа	Для здорового существования обществу необходим конкретный объем физических и общественных элементов. Такими элементами могут быть: пища, воздух, свет, отдых, движение.

В ограниченном диапазоне возможны физическая и умственная активность и нормальное развитие способностей. Физическая культура помогает раскрыть данные возможности, она способна решить задачи которые поддерживают нужное равновесие общества и окружающей среды в таких сторонах как двигательная и эмоциональная. Для того, чтобы адаптировать организм человека к различным потребностям общественной жизни, способствовать проявлению индивидуального творчества используются физические упражнения. [3]

Физическая культура, в обществе представляет собой один из самых важных методов воспитания нового человека, который также сочетает в себе физическое совершенство, духовное богатство и моральную чистоту. Спорт помогает повысить социальную и трудовую активности общества и финансовую результативность. Основой физического воспитания является работа предприятий, которые базируются в области физической культуры и спорта. Сегодня, в обществе решают проблему, и стараются превратить физкультурное движение в общенародное, основывающееся на определенной научно обоснованной системе, которая охватывает все слои общества. [5]

Обязательные и регулярные занятия физическим воспитанием по определенным, государственным программам внедрены во всевозможных типах образовательных учреждениях, на рабочих предприятиях и в армии. Закаливание организма, улучшение здоровья, эффективное физическое развитие, обучение детей и молодежи необходимых и обязательных двигательных навыков, которые помогают в развитии, улучшение физических способностей, поддержание важнейших морально-волевых качеств – все это являются главными задачами физического воспитания молодого поколения.

Базовое развитие работы организма должно быть выстроено так, чтобы смогла быть поставлена общая цель воспитания и образования человека, задачи которых практически не различимы между собой. Физическое воспитание помогает выработать нравственный характер личности, поэтому оно захватывает в свою область волевые проявления и моральные качества человека, допустим, в это время образование имеет только эстетическое и физическое развитие.

Спорт состоит из элементов личностного воспитания, которые имеют достижимую цель физического развития и по улучшению здоровья человека. В единстве с умственным образованием, эстетическим нравственным, физическое воспитание помогает индивидуальному развитию человека. [3]

Программа, по которой осуществляется подготовка студентов на образовательных занятиях в объеме нескольких часов в неделю, ободряется каждым учебным заведением индивидуально. Подготовка зависит от направления, выбранного самим студентом. Кроме того, в течении всего дня предусматривается осуществление оздоровительных мероприятий, таких как физкультурные паузы, спортивные секции во вне учебного.

Наравне с преобразующей силой физического воспитания и спорта

ничего не может сравниться. Только физическое воспитание сможет сделать из медлительного человека быстрого, неуклюжего человека-ловким, слабого-выносливым, болезненного-здоровым. Чтобы освоить быстрой сложные производственные профессии, нужна хорошая физическая подготовка. Так как именно спорт и здоровье становятся решающими факторами подготовки таких специалистов как: военные, лётчики и космонавты. [4]

Спорт помогает в развитии интеллектуальных процессов. Эти процессы способны отвечать за такие качества как точность восприятия, внимание, воспроизведение, запоминание, мышление, воображение, а также способствует улучшению умственной работоспособности человека.

Здоровые, хорошо развитые студенты, как правило, меньше устают на парах, лучше воспринимают учебный материал, редко пропускают занятия из-за простуд и заболеваний.

Дисциплина физического воспитания, которая преподается студентам, является одним из важных средств, которые способствуют формированию в человеке личности. Занятия спортом являются самыми важными, они многогранно влияют на сознание человека, на его моральный облик, черты характера, которые являются индивидуальными и волю.

Список использованных источников:

1. Бароненко В.А., Рапопорт Л.А. Здоровье и физическая культура студента: Учебное пособие, «Альфа-М», М., 2003 г.
2. Выдрин В. М. Спорт в современном обществе. – М.: Физкультура и спорт, 2007 г.
3. Дубровский В.И. Спортивная физиология. - М.: Владос, 2009.
4. Лукьянов В.П. Физическая культура: Основы знаний: Учеб. пособие. – С., 2001 г.
5. Попов В., Суслов Ф., М., «Физкультура и спорт», 1984 г.

УДК 37.061

**ЗДОРОВЬЕСБЕРЕГАЮЩИЕ ТЕХНОЛОГИИ ПО СРЕДСТВАМ
СОХРАНЕНИЯ ЗДОРОВЬЯ ОБУЧАЮЩИХСЯ**

Булгакова А.Н., воспитатель

*ГБУ «Старооскольский центр развития и социализации детей
физкультурно-спортивной направленности «Старт»,*

г. Старый Оскол, Россия

Полякова М.А., учитель

МАОУ «Средняя политехническая школа №33», г. Старый Оскол, Россия

Современное образование и воспитание в образовательных учреждениях стремится к созданию гармонично развитой личности, прививая с раннего детства навыки самообслуживания и сохранения здоровья.

По результатам ведущих специалистов медицинских организаций, здоровье каждого второго ребенка находится в стадии риска. Ребенок имеет, зачастую, хронические, врожденные и, конечно, приобретенные заболевания. К числу таких заболеваний относятся: ожирение, заболевание эндокринной системы, опорно-двигательного аппарата (нарушение осанки), а также замедленное психическое развитие.

Таким образом, выплывает основная проблема каждого педагога: сохранение и укрепление здоровья учащихся. К ним на помощь и приходит здоровьесберегающая технология, позволяющая своевременно выявлять нарушения в здоровье ребенка. К числу причин, влияющих на здоровье учащихся, относятся факторы внутришкольной среды, а также экологические, экономические и генетические.

Здоровье — главная тема образования. Образовательный процесс строится по определенным санитарно-эпидемиологическим требованиям, зачастую, влияющие на физическое и психическое здоровье школьников. Очень часто школьник приходя в первый класс имеет как врожденные заболевания, а так же и дефекты физического развития. Таким образом, мы говорим о здоровье как об интегральной характеристике развития, определяющее эффективное обучение. Поэтому очень важно на первом этапе образования вводить здоровьесберегающие минутки для укрепления и сохранения здоровья учащихся. Таким этапом является адаптация школьников.

Воспитать человечество, которое умеет заботиться о здоровье своем и ближних — главнейшая заповедь каждого общеобразовательного учреждения. По утверждению В.А.Сухомлинского, добрая половина забот и тревог о детях в течение первых четырех лет обучения связана с заботой об их здоровье, а следовательно, первые азы о здоровье имеют закладку в семье. «Я не боюсь, - говорит он, - еще и еще раз повторять: забота о здоровье — это важнейший труд воспитателя».

Наше современное детское общество — есть показатель здоровья нации, которое ежегодно ослабевает на 25% и на сегодняшний день мы абсолютно здоровых детей не имеем.

Так мы видим, что очень важно грамотно спланировать переход от детства (детского сада) к школьному возрасту (образовательные организации) для поддержания здоровья детей. Такой переход является самым переломным, ведь детский сад очень много уделяет внимание здоровью детей: утренние зарядки, спортивные занятия и мероприятия, закаливание и водные процедуры, а так же большое внимание уделяется образованию родителей: беседе, лектории, праздники, а так же собственный опыт.

Школа — на первом этапе (1-4 классы) учителя заботятся о сохранении и укреплении здоровья. Ежедневные физминутки, на каждом уроке через 15-20 минут и по мере утомляемости, способствующие формированию культуры здоровья учащихся.

Современные уроки — есть сложнейший процесс в образовании, так

как дети ведут, зачастую, сидячий образ жизни, испытывая мышечную слабость, быструю утомляемость, а следовательно, медленную переключаемость с одного вида деятельности на другую. Возвращаясь домой, родители обращают внимание на детские головные боли, частое раздражение, плаксивость, казалось бы, без причины, а так же нарушение сна, имеющуюся одышку.

Все вышеперечисленные признаки — это есть первый вызов детского организма для обращения на здоровье, требующий активного формирования у подрастающего поколения установок на здоровый образ жизни не только самого ребенка, но и семьи в целом. У взрослого появляется проблема о необходимости ее решения, путем формирования основ здорового образа жизни, гигиены, социально-приемлемые способы удовлетворения базисных потребностей личности.

Учитывая вышесказанные проблемы, выплывает ответ, дающий возможность использования приемов здоровьесберегающих технологий, позволяющих сохранить здоровье учащихся.

Для того чтобы разрешить данную проблему, педагогам, независимо от направления, необходимо проводить свое диагностическое обследование в начале и в конце учебного процесса, а также медработникам выполнять оценку здоровья каждого школьника, поступающего в образовательное учреждение и в течение всего периода обучения. Каждый взрослый должен иметь грамотные установки на формирование здорового образа жизни, сохранение и укрепление здоровья обучающихся. Во время урочной и внеурочной деятельности необходимо контролировать чередование активной работы и отдых, физической нагрузки и умственной, следить за переутомляемостью школьников, применяя физические упражнения, специальную гимнастику для пальцев, глаз, упражнения на осанку, для мышц шеи, рук и плеч, ритмическую гимнастику в музыкальном сопровождении.

Таким образом, рассматривая образовательно-воспитательный процесс с здоровьесохраняющей позиции, мы можем утверждать следующее:

движение должно быть неотъемлемой частью любого обучения и воспитания;

недостатки в движениях снижают уровень физических функций, задерживают развитие, вызывают затруднения в усвоении школьной программы;

знание учителем и воспитателем взаимосвязи между движениями и учебным процессом позволит учителю и воспитателю использовать разнообразные формы организации двигательной активности, работоспособности, внимания, восприятия.

объём двигательной деятельности учащихся в течение дня должен быть достаточным для стимулирующего влияния на организм, содействуя разностороннему его развитию.

Список использованных источников:

1. Баранчукова Г.А. Об организации физкультурно-оздоровительной работы в школе и группах продленного дня. Методические рекомендации. – Л., 2001.
2. Гордеева В.В. Система воспитательной работы в группе продленного дня. – Волгоград: Учитель, 2007.
3. Дегтерев Е.А., Сеницын Ю.Н. управление современной школой. Выпуск VIII. Педагогика здоровья. Учебно-методическое пособие.- Ростов н/Д: Учитель, 2005.
4. Ковалько В.И. Школа физкультминуток (1-4 классы): Практические разработки физкультминуток, гимнастических комплексов, подвижных игр для школьников. – М.: ВАКО, 2005.
5. Ковалько В. И. Здоровьесберегающие технологии в начальной школе. 1-4 классы. М.: ВАКО, 2004.

УДК 371

ЗДОРОВЬЕСБЕРЕГАЮЩИЕ АСПЕКТЫ ДИСТАНЦИОННОГО ОБУЧЕНИЯ

Буцаева В.В., Смолякова Е.П., учителя начальных классов
МБОУ «СОШ №5 с УИОП», г. Старый Оскол, Россия

Дистанционное обучение – новый способ организации процесса обучения, который позволяет осуществлять обучение на расстоянии без непосредственного контакта между преподавателем и учащимся. Технология дистанционного обучения заключается в том, что непосредственно само обучение и контроль за усвоением материала происходит с помощью компьютерной сети Интернет с использованием on-line и off-line технологий.

Плюсами дистанционного обучения являются: индивидуальный темп обучения, свобода и гибкость в планировании времени, места и продолжительности занятий, доступности, мобильности, социальное равноправие, творчество.

К очевидным минусам относятся: отсутствие очного общения между обучающимися и учителями, жесткая самодисциплина, самостоятельность и сознательность учащегося, необходимость постоянного доступа к источникам информации, необходима хорошая техническая оснащенность - компьютер и выход в Интернет. А младшим школьникам необходима помощь взрослых, так как у них еще не развиты элементарные навыки самостоятельной работы, низкая скорость чтения и письма, незнание техники безопасности работы за компьютером.

Особенно остро в период дистанционного обучения зазвучала проблема здоровьесбережения учащихся. Как показала практика, данный способ обучения влечет за собой массу побочных эффектов, отрицательно сказывающихся на здоровье детей. Один из них - необходимость для учеников проводить большое количество времени перед компьютером и дру-

гими электронными гаджетами. Особенно эта проблема коснулась младших школьников, у которых уровень развития регулятивных навыков еще недостаточно сформирован и требует помощи со стороны взрослых.

Определим факторы, негативно воздействующие на здоровье ребенка: статичная поза ученика (гиподинамия), сидящего перед компьютером, колоссальная нагрузка на зрение, на суставы кистей рук, стресс от потери информации, недопонимания информации и невозможностью лично обратиться к педагогу в очном общении. В этих условиях задача педагога - найти баланс между здоровьем ребенка и его успехами в учебе.

Для предупреждения переутомления учащихся, учителям во время дистанционных уроков нужно стараться распределить задания таким образом, чтобы время, проведенное за компьютером, не превышало допустимые нормы. Обязателен учет индивидуальных особенностей и психофизических возможностей обучающихся, сочетание совместной деятельности и самостоятельного учения в процессе обучения. Проводить двигательные физкультминутки, разминки для глаз, рук. Необходимо создать благоприятную психологическую атмосферу, что поможет добиться успеха в учении и познать радость труда. Правильно построенная работа учителя с детьми будет способствовать сохранению здоровья.

Немаловажно в процессе организации дистанционного обучения провести работу с родителями. Пространство рабочего места дома необходимо оптимизировать таким образом, чтобы оно компенсировало влияние негативных эффектов на здоровье ребенка. Должны быть правильно подобрана мебель для работы за компьютером (высота стола, стула - соответствовать росту ребенка), отрегулирован угол падения света от окна (естественное освещение), а также от лампы (искусственный свет), выверено расстояние от глаз ребенка до монитора. Условия для выполнения зрительной работы должны быть оптимальны: освещение левосторонним, расстояние от монитора до глаз не менее 70 см, от рабочей поверхности до глаз не менее 25 см. Родители должны понимать, что в таких условиях они обязаны ограничить контакт детей с другими гаджетами, для предотвращения перегрузки органов зрения.

Что можно и нужно сделать в такой ситуации? Постараться организовать жизнь ребенка таким образом, чтобы у него оставалось меньше времени на игры в телефоне или планшете, а ввести в практику семейные настольные игры, чтение книг, рисование, занятия ручным трудом, художественным творчеством, физическим трудом, спортом, прогулки, посещение культурно-досуговых мероприятий. Можно устраивать конкурсы на лучшее фото во время прогулок, чтобы заинтересовать ребенка пребыванием на свежем воздухе.

Очень важно помочь ребенку соблюдать режим дня. Утомляемость ребенка зависит от физической нагрузки, количества прогулок и режима питания. Как отметила кандидат медицинских наук, член союза педиатров России Ирина Добрецова: "Легче всего «удаленку» переносят дети, кото-

рые занимаются спортом, так как они не отходят от принципов здорового образа жизни даже в новых условиях. Дети должны получать физические нагрузки, что необходимо для нормального мыслительного процесса и усвоения материала".

Офтальмологи советуют после каждого урока за компьютером отдыхать не менее 15 минут. Главное во время перерыва переключаться с экрана монитора не на телефон и планшет, а подойти к окну и в течение нескольких минут выполнить разминку для глаз: взглянуть в дальнюю точку за окном, затем перевести взгляд на ближний предмет (повторить несколько раз). Это позволит глазам расслабиться.

Опыт работы с учащимися в рамках дистанционного обучения убедительно доказывает, что эта форма педагогического взаимодействия по своему уникальна, обладает большим потенциалом для личностного развития как учеников так и учителя. Но важно помнить о здоровьесберегающих аспектах дистанционного обучения, которые должны обеспечивать сохранность здоровья детей.

Список использованных источников:

1. Абрамова И. В., Бочкарева Т. И. Здоровьесберегающие технологии в начальной школе (Методическое пособие) издание 3, дополненное. Самара, 2004.
2. Бабенкова Е. А., Федоровская О. М. Игры, которые лечат. Творческий центр СФЕРА, Москва, 2010.
3. Менчинская Е.А. Основы здоровьесберегающего обучения в начальной школе: Методические рекомендации по преодолению перегрузки учащихся / Е.А. Менчинская. — М. : Вентана-Граф, 2008. — 112 с.
4. Полат Е.С, Моисеева М.В., Петров А.Е. Педагогические технологии дистанционного обучения /Под ред. Е.С.Полат. — М., "Академия", 2006.
5. <https://infourok.ru/statya-na-temu-distancionnoe-obuchenie-v-shkole-plyusy-i-minusy-4210313.html>

УДК 796

**ФОРМИРОВАНИЕ У ОБУЧАЮЩИХСЯ ОТВЕТСТВЕННОГО
ОТНОШЕНИЯ К СВОЕМУ ЗДОРОВЬЮ И УСТАНОВКИ
НА ЗДОРОВЫЙ ОБРАЗ ЖИЗНИ**

Васеленюк А.В., студентка 3 курса

Научный руководитель: канд. пед. наук, доцент Ковалева М.В.

БГТУ им. В.Г. Шухова, г. Белгород, Россия

В данной статье исследована и раскрыта тема формирования здорового образа жизни у студентов и школьников. Данная проблема остается актуальной многие годы и крайне важна, ведь в подростковом возрасте закладываются причины многих серьезных болезней. И именно, рациональный подход к здоровью— это главная часть нашей жизнедеятельности,

именно она направлена на оздоровление и укрепление организма человека, профилактику различного рода заболеваний и поддержание иммунитета, здоровья на должном уровне.

Формирование здорового образа жизни школьников и студентов является одной из важнейших задач обучения, так как в этом возрасте (от 15 до 20 лет) человек определяет свои ориентиры на жизнь и формируется устойчивый образ «Я». Именно в эти годы педагоги, родители и окружение сможет сформировать серьезные отношения к своему здоровью и важность приобщения к здоровому образу жизни [3].

Главной проблемой воспитания правильного образа жизни в юношестве становятся вредные привычки. В последние годы Всемирная Организация Здравоохранения установила ограничение на курение и распитие спиртных напитков в общественных местах. Как известно, запреты привлекают подростков.

Основной фактор риска, который повышает шансы сделать из ребенка курильщика, – это окружение. Не редкость когда многие подростки «за компанию» начинают курить, пить, пробовать наркотики и т.п., что впоследствии приводит к зависимостям, пагубным последствиям и проблемам со здоровьем, ведь среди юношей и девушек распространено мнение, что курить – это круто, интересно, помогает повзрослеть.

Также, часто встречается ситуация, где дурным примером являются сами родители, по статистическим данным 60% курящих людей, из семей, где родители курят. В таких случаях создание осознанного отношения ребенка к своему здоровью нужно начинать с изменений поведения родителей, а точнее с отказа от вредных привычек, становясь примером для своего ребенка.

Предпосылки возникновения желания употреблять алкоголь подобны тем, которые приводились ранее, в рассуждениях о курении. Мнение «крутой» компании, что спиртное помогает стать взрослее, ошибочное суждение, что алкогольные напитки помогут справиться со стрессом и апатией, которые так часто возникают у юношей и девушек.

Основной задачей родителей и педагогов, в таких случаях, становится выбор правильного подхода к подростку и объяснение в правильной и доступной форме, не проявлять агрессию, не манипулировать, что взрослый и правильный выбор это здоровый образ жизни.

Формирование здорового образа жизни у обучающихся достаточно сложный и трудоемкий процесс [7]. На сегодняшний день в системе среднего, среднего профессионального и высшего профессионального образования, существует огромное количество различных способов поддержания и развития культуры здоровья.

К основным относят:

- медицина
- просвещение
- спорт

▪ диагностика

В первый пункт входят такие методы, как: создание соответствующих санитарным нормам условий для обучения студентов; проведение разминок; гигиеническое нормирование учебной нагрузки; отслеживание санитарно-гигиенического состояния учебного заведения; организация питания студентов; медицинское обследование студентов и сотрудников.

Просвещение создается за счет: бесед со специалистами студентов на тему профилактики табакокурения, алкоголизма, наркомании; пропаганды здорового образа жизни (тематические лекции, викторины, парады, различные акции); совместная работа с учреждениями здравоохранения и правоохранными органами по профилактике токсикомании, наркомании, курения и алкоголизма.

Некоторые методы, входящие в пункт «спорт»: пропаганда физической культуры и здорового образа жизни через преподавание учебных дисциплин и профессиональных модулей; организация спортивных мероприятий с целью профилактики заболеваний и приобщение к здоровому досугу [5].

Диагностика, включает в себя проведение мониторинга за состоянием здоровья обучающихся [4].

Таким образом, на основании вышеизложенного можно сделать вывод, что в современных реалиях формирование ЗОЖ, это одно из важнейших аспектов создания личности. Задача педагогов и родителей - дать необходимый уровень знаний своим детям, который мог бы позволить не допустить ошибок в будущем.

Список использованных источников:

1. Барчуков И.С. Физическая культура и спорт: методология, теория, практика: учеб. пособие для студ. высш. учеб. заведений / И.С. Барчуков, А.А. Нестеров; под общ. ред. Н.Н. Маликова. – М.: Издательский центр «Академия», 2009. -528с.

2. Карасева, Т. В. Общие вопросы образования в области здоровья. Т. 1 / Т. В. Карасева, Т. В. Гиголаева ; Министерство образования РФ, ГОУ ВПО "ШГПУ" ; под общ. ред. Т. В. Карасевой. - Шуя : Весть ГОУ ВПО "ШГПУ", 2004. - 80 с. - (Здоровьесберегающие технологии в образовании).

3. Кокорина, О. Р. Здоровьесберегающие технологии в учебном процессе педагогического вуза / О. Р. Кокорина // Физическая культура: воспитание, образование, тренировка. - 2008. - №6. - С. 64-65.

4. Крамской С.И., Профессионально-прикладная направленность физического воспитания студентов специального учебного отделения в техническом вузе / С.И. Крамской, Е.А. Бондарь, Н.А. Тулинова. Содействие профессиональному становлению личности и трудоустройству молодых специалистов в современных условиях. сборник материалов VIII международной научно-практической конференции, посвященной 10-летию Регионального научно-методического центра профессиональной адаптации и трудоустройства специалистов : в 2 ч.. Белгородский государственный технологический университете им. В.Г. Шухова. 2016. С. 28-32.

5. Крамской С.И. Современные подходы к формированию ценностных установок студентов на здоровый образ жизни / С.И. Крамской, И.А. Амельченко. Актуальные проблемы физической культуры и спорта в XXI веке. Сборник материалов XII ме-

ждународной научно-практической конференции. 2019. С. 18-23.

6. Красноперова, Н. А. Педагогическое обеспечение формирования здорового образа жизни студента / Н. А. Красноперова // Теория и практика физической культуры. - 2005. - №6. - 233с.

7. Любаев, А. В. Проблема формирования культуры здоровья у студентов-первокурсников / А. В. Любаев. — Текст : непосредственный // Молодой ученый. — 2015. — № 24 (104). — С. 675-677

8. Матвеев Л.П. Теория и методика физической культуры (общие основы теории и методики физического воспитания; теоретико-методические аспекты спорта и профессионально-прикладных форм физической культуры): Учеб. для ин-тов физ. культуры. - М.: Физкультура и спорт, 1991. -543с.

9. Теория и методика физической культуры (курс лекций): Учеб. пособие / Под ред. Ю.Ф. Курамшина и В.И. Попова: СПб ГАФК им. П.Ф. Лесгафта. - СПб., 1999.-324с.

UDC 504.75

**ECOLOGICAL PROBLEMS OF CRIMEA BY EXAMPLE
ANTHROPOGENIC POLLUTION OF THE WESTERN SIVASH BY
ENTERPRISES CHEMICAL INDUSTRY**

Girin M.A., the second year student

Language advisor – senior lecturer Bukhantsova A.N.

*Belgorod State Technological University named after V.G. Shukhov
Belgorod, Russia*

At the present stage of development of the chemical industry in Crimea, there is an acute issue of improving the ecological situation on Lake Sivash. It is noted that the operation of the soda plant negatively affects the quality of the brine of the lakes and their salt composition. The solution to the environmental problem should be carried out not only by the enterprise, but also requires attention from the government.

In the event of an imbalance between society and nature, which leads to the degradation of the components of the biosphere, it is worth talking about the emergence of an ecological crisis. It is the initial stage of an ecological catastrophe that leads to irreversible changes in natural complexes associated with the mass death of living organisms.

The purpose of this study is to consider a significant anthropogenic environmental problem that led to the pollution of the northern part of Crimea. Among the tasks, it is worth noting the determination of the location of the zone with environmental problems, clarification of the cause of their occurrence and the study of the current situation associated with possible solutions to the situation that has arisen.

It should be noted that the Republic of Crimea is a special territory that combines steppe and mountain landscapes, represented by the Scythian plate

and the Crimean folded region. The peninsula protrudes deep into the Black Sea, which is washed from the south and west. From the east it is washed by the Sea of Azov. Crimea is connected to the mainland by the narrow Perekop isthmus.

The largest cities are Sevastopol, Simferopol, Kerch, Evpatoria and Feodosia. In total, about 2.5 million people live on the territory of Crimea.

The abundance of recreational resources contributes to the development of tourism. The main sectors of the economy are industry, agriculture, construction, trade.

Extraction of deposits of such minerals as mineral salts, construction raw materials, combustible gas, iron ore has been going on since the beginning of the thirties of the twentieth century.

Thus, the chemical industry of the Crimea was one of the leading in the USSR and is actively developing today.

The extraction of sediments from the lakes of northern Crimea has been carried out for several centuries. In 1927-1928. salt (table salt) was mined on the following lakes: on the Saki and Sasyk-Sivash in the Evpatoria region, on the Chokrak (Kerch Peninsula) and on the Genichesk (Arabat arrow), on the Crimea-Eli in the Feodosia region and on the Perekop lakes in the Dzhankoy region. Annually in the eighties of the 19th century, up to three thousand tons of salt was mined, which accounted for up to 40% of the total salt industry in Russia [1].

The active development of the chemical industry began in the Soviet years. After World War II, two small chemical plants were built - an aniline paint plant in Armyansk and a bromine plant in Saki. The source of raw materials was the large salt lake Sivash and a number of smaller ones, such as lakes Krasnoe, Staroye, Aigulskoye, Kirs koye, Kiyatskoye and Kirleutskoye. The advantage of Sivash over the salt lakes of the Trans-Volga region, Kazakhstan, Siberia is a huge variety of salt reserves, which are invariably replenished with the influx of sea water. The close location to transport routes and large industrial centers distinguishes Sivash with a favorable economic and geographical position.

In lakes, in addition to table salt "self-precipitation", under certain temperature conditions and at the required concentration of brine, other salts are deposited - magnesium chloride, sodium sulfate, gypsum, bromine and potassium salts.

Intensive development of the resources of salt lakes led to the fact that in 1973 the Crimean Soda Plant was launched. He specializes both in the production of soda ash, the main product, and in the production of table food grade evaporated salt "EXTRA" [2].

The operation of the plant for almost 50 years has led to the inevitable disruption of the ecosystem of the Sivash salt lakes.

First of all, the negative impact on the Sivash was exerted by the discharges of untreated and containing impurities of industrial and domestic wastewater [3]. As a result, the salinity of the lake dropped rapidly. In 1955, the

salinity was 141 ‰, in 1997 - already 17 ‰ [4].

Also for 1970 - 2006. significant changes took place in the water exchange between the Sivash and the Sea of Azov through the Genichesk Strait. The inflow of the Azov waters into the bay decreased by 0.53 km³, which led to a decrease in the inflow of salts by 5.4 million tons / year [5].

Lakes Krasnoye and Kiyatskoye lost their drainage functions, into which, throughout the entire period of the plant's operation, reclamation and industrial wastewater was discharged. Their water volumes, taking into account the annual evaporation, increased by 2.5 and 3.8 million cubic meters per year.

The discharged effluents of the soda plant into Lake Krasnoye, exceeding the design estimates by 2 million m³ / year, became the reason why the free capacity in the northern section of the lake remained only for two years of operation of the enterprise, and the construction of new storage tanks has not yet begun.

The combination of the above negative factors strongly affected the salt composition of the lakes. The pollution of their water basins affected the state and quality of interstratal and ground waters, soil and air.

Further intensive use of the lakes can become a real threat to the disappearance of the basin. The brine, having lost its properties, will cease to serve as a raw material for the chemical industry. Sediments will be a source of environmental pollution [6].

In order to improve the environmental situation in the northern part of the peninsula, the Crimean Soda Plant systematically conducts environmental control, which includes the development and implementation of schedules for analytical monitoring of the condition and composition of surface and waste waters, drinking water quality, special exploration work to assess geological and environmental factors determining the conditions for the formation and state of balance reserves of hydromineral raw materials of the Sivash deposit (Sivash Bay) in connection with the influence of drainage and waste waters and industrial development, the implementation of bank protection works of the storage-evaporator of industrial wastewater.

The development of an industrial complex always requires a large involvement of natural resources, violation of their ecological integrity. However, rational use of natural objects, compliance with measures to prevent environmental disasters and proper control by enterprises will not only minimize the negative impact on ecosystems, but also increase production efficiency.

List of sources used:

1. Petrovsky-Iliencko A.D. Industry of Crimea // Crimea: Guide. 1929. No. 3. S. 5-7.
2. Joint Stock Company "Crimean Soda Plant" [Electronic resource] URL: <http://sodaplant.ru> (date of access: 03.10.2020).
3. Vasilenko T.A., Mohamed A.Kh. The use of sludge from mechanical and biological treatment of domestic and industrial wastewater as fertilizer // Bulletin of the Belgorod State Technological University named after I.I. V.G. Shukhov. 2016. no. 6.S. 211-219.
4. Sovga E.E., Eremina E.S., Khmara T.V. Water balance of the Sivash Bay under conditions of variability of natural-climatic and anthropogenic factors // Marine Hydrophysical Journal. 2018. No. 1. S. 72-82.

5. Dyakov N.N., Belogudov A.A. Water exchange of the Sivash Bay with the Sea of Azov through the Genicheskiy (Tonkiy) Strait // Proceedings of GOIN. 2015. No. 2 (16). S. 240-253.

6. Pasyukov A.A., Sotskova L.M., Chaban V.I. Ecological problems of conservation and use of balneological resources of the Crimean salt lakes. // Scientific notes of the V.I. Vernadsky. Series: Geography. 2014. No. 2. S. 97-117.

УДК 796.07

СОН КАК ВАЖНЫЙ АСПЕКТ В ЖИЗНИ СПОРТСМЕНА

Гнездилов Ф.А., студент 2 курса

Научный руководитель: ст. преподаватель Шумилов А.Ю.

БГТУ им. В.Г. Шухова, г. Белгород, Россия

Важен ли сон в жизни спортсмена? В настоящее время существует множество способов побороть сонливость и чувствовать себя хорошо: энергетики, кофе и иные стимуляторы.

Прежде чем ответить на данный вопрос, необходимо разобраться, что такое сон и зачем он нам.

Сон — это бессознательное состояние, в котором тело и мозг восстанавливаются. Во время сна активность физиологических функций человека снижается, силы организма направлены на восстановление энергии, затраченной в период бодрствования. Но, несмотря на то, что организм человека отдыхает, клетки тела находятся в активном состоянии, происходит распад богатых энергией фосфорных соединений, расщепляются белки и аминокислоты, которые входят в состав мышц.

Во время сна в организме вырабатываются Т-лимфоциты, которые отвечают за иммунитет.

После длительной тренировки, спортсмен устает и ему необходимо восстановиться. Среднее время сна для спортсмена составляет 9-12 часов, в зависимости от интенсивности тренировки. [3]

При пренебрежении сном спортсмен с большой вероятностью может столкнуться с такими проблемами, как:

- Замедление восстановления тканей;

Наиболее эффективно мышцы восстанавливаются и растут лишь во сне.

- Истощение мышц;

При постоянном недосыпе тренировки становятся малоэффективными, тонус мышц падает, и нагрузка не приносит никаких результатов.

Даже если спортсмен решает проблемы восстановления и тонуса мышц при помощи стимуляторов, он все равно подвержен таким проблемам, как:

- Эмоциональная усталость;

Начинает пропадать мотивация, замедляются процессы нервной системы. Это значит, что в первую очередь страдает умственная деятельность и реакция, что непозволительно в некоторых видах спорта.

- Замедление метаболизма.

Без полноценного сна, организм находится в постоянном стрессе, в следствии чего, не усваивает все вещества из рациона, что серьезно вредит показателям и фигуре спортсмена. [1]

Исходя из вышесказанного можно сделать вывод, что сон необходимая, даже самая важная часть в жизни спортсмена.

Нередко бывают случаи, когда спортсмен спит полноценно, но все равно чувствует себя вяло и плохо. Это связано прежде всего с тем, что он спит неправильно.

Проведены исследования, на основании которых, можно сказать, что просто спать нужную норму часов недостаточно для полноценного восстановления.

Для того, чтобы сон считался действительно полноценным, прежде всего следует выполнять следующие рекомендации: [4]

1. Тренировочный день необходимо заканчивать без спешки и суеты, волнений и переживаний. Напряженная умственная деятельность и всплески эмоций вызывают излишнее возбуждение нервной системы, что препятствует наступлению сна. Поэтому не рекомендуется читать на ночь книги, вызывающие глубокие переживания, смотреть волнующие фильмы.

2. Ужин должен быть не позднее чем за 4 часа до сна. Нормально питаться следует на протяжении всего дня, чтобы вечерняя трапеза не превращалась в обед и ужин одновременно. Наедаться на ночь недопустимо. Из ужина необходимо, в первую очередь, исключить пищу, затрудняющую работу печени: жирную, жареную, копченую, острую.

3. Вечером не следует пить стимуляторы: крепкий чай, кофе и т.д.

4. Не стоит пить на ночь алкогольные напитки.

5. Постель должна быть удобной, теплой.

6. Важное значение для полноценного сна имеет качество воздуха в спальне. Перед сном необходимо проветрить комнату.

7. Наиболее полноценный сон возникает при полной тишине и спокойствии. Свет, музыка, разговоры и другие раздражители поддерживают состояние возбуждения в некоторых областях коры головного мозга. Из-за этого часть нервных клеток не получает необходимого отдыха.

Сон должен быть непрерывным и протекать в определенные часы. Целесообразно рано ложиться и рано вставать: спать с 22-23 до 6-7 часов. В этом случае образуется привычка ложиться и вставать в определенное время, поэтому спортсмен быстро засыпает и легко просыпается.

В период до полуночи в организме усиленно вырабатываются гормоны, необходимые для восстановления, бодрости и психического равновесия в следующем дне.

Так же немаловажен для спортсмена дневной сон. Даже после короткого дневного сна значительно увеличивается работоспособность.

Лучшее время — с 13.00 до 15.00. Биологические ритмы человека устроены так, что именно в это время падает температура тела, снижается мозговая и физическая деятельность — мышцы находятся в слабом тоне, головной мозг отдыхает, но полностью не отключается, а все системы жизнеобеспечения продолжают функционировать.

Спортсмены, находящиеся на подготовительных или восстановительных сборах должны спать после обеда 1 - 2 часа, т.к. им необходимо больше времени восстановления для формирования фазы медленного сна и мышечной релаксации. [2]

Сон является немаловажным аспектом в жизни спортсмена. Он необходим для того, чтобы нормально функционировать и быть «заряженным энергией». Никакие стимуляторы не заменят сон и не улучшат состояние спортсмена. Только во время сна вырабатываются гормоны, необходимые для полноценной жизни, а также укрепляется иммунитет.

Сон ускоряет процессы восстановления мышечной и нервной систем, что позволяет проводить больше тренировок и достигать больших результатов.

Список использованных источников:

1. Головкин, Н.Г. Физическая и функциональная подготовка юношей: учебно-методическое пособие (для самостоятельной работы студентов очной и заочной форм обучения) / Н.Г. Головкин, Амеличенко И.А. – Белгород: Изд-во Белгородский ГАУ им. В.Я Горина, 2016. – 70 с.

2. Головкин Н.Г. Физическая подготовка спортсмена / Н.Г. Головкин, Багиров Ш.Ш., Куликов И.А., Куликова И.В., Мусиков Г.В., Клокова Е.А. // Физическое воспитание и спорт в высших учебных заведениях: сб. статей XI Междунар. науч. конф., Белгород, 23–24 апреля 2015 г.: в 2 ч / Белгор. гос. технол. ун-т. – Белгород: Изд-во БГТУ, 2015. – Ч.1.– С. 85 – 91.

3. Шумилов, А.Ю. Методика использования средств атлетической гимнастики для развития силовой выносливости юношей студенческого возраста / А.Ю. Шумилов, С.А. Восковский // Энергосберегающие технологические комплексы и оборудование для производства строительных материалов: межвуз. сб. ст. / под ред. В.С. Богданова. – Белгород, 2014. – Вып. XIII. – С. 485 – 488.

4. Шумилов, А.Ю. Тест для определения уровня развития скоростно-силовых качеств / А.Ю. Шумилов, С.А. Восковский, В.А. Белогулов // Физическое воспитание и спорт в высших учебных заведениях: сб. статей XI Междунар. науч. конф., Белгород, 23–24 апреля 2015 г.: в 2 ч / Белгор. гос. технол. ун-т. – Белгород: Изд-во БГТУ, 2015. – Ч.1.– С. 326 – 329.

ВЛИЯНИЕ ЛЕЧЕБНОЙ ФИЗИЧЕСКОЙ КУЛЬТУРЫ НА ОРГАНИЗМ ЧЕЛОВЕКА

Громов Н.А.

Научный руководитель: ст. преподаватель Кокоева Ю.В.

БГТУ им. В.Г. Шухова, г. Белгород, Россия

Невозможно игнорировать тот факт, что хорошее самочувствие человека отождествляется радостным эмоциям и дарит возможность проводить время с активностью. В свою очередь плохое самочувствие и заболевания различного рода лишают положительных эмоций, приносят моральный и физический дискомфорт, что влечет за собой образование препятствий на пути к счастливой жизни не только у людей, подвергшихся болезни, но и у их родных и близких,

Занятия физическими упражнениями и физкультурой в целом представляют собой основу любого лечения. Это истина, которая доказана была многими великим умами, например, такими врачами и экспертами в сфере медицины, как Гиппократ-один из самых величайших и знаменитых светил Древней греции, который ко всему прочему является основоположником медицинской этики, Пирогов и Боткин. Все они великие люди, которые давным-давно покинули наш мир, но оставили неизмеримое наследие.

Со временем, лечебная физическая культура зарекомендовала себя как целая наука. И 20 век стал началом её полноценного развития, как раз в это время многие учёные упорным трудом создавали теоретические основы и методику их использования, что впоследствии зародило новые концепции лечения заболеваний различного типа. Это само по себе является уже достижения в медицине.

На сегодняшний момент развитие лечебной физкультуры не останавливается, а наоборот только совершенствуется. Так, к примеру, занятия спортом являются не только инструментом для поддержания своей физической активности, но и всецело применяются для лечения и предупреждения разного рода заболеваний и травматических ситуаций.

Приведенные выше обстоятельства подчеркивают актуальность темы данного исследования, целью которого является понимание того, как же на самом деле физическая культура и активность влияют на жизнь и здоровье человека.

Научная новизна данного исследования заключается в том, чтобы определить роль лечебной физической культуры, ее пользу в поддержании активного образа жизни человека. Необходимо так же ответить на вопрос о том, по каким причинам человек не способен брать на себя такого рода физическую нагрузку, и выделить виды физических упражнений имеющих место быть в режиме дня любого человека.

Многими исследованиями так же доказано, что лечебная физкультура предполагает использование множества разных видов методик и форм выполнения. Таким образом, она предполагает подвижные спортивные мероприятия, гимнастические упражнения, самостоятельные занятия такие, как ходьба, плавание, бег и другие. Это всё нужно, для того чтобы человек мог чувствовать себя намного лучше.

К примеру, гимнастика включает в себя упражнения не только для костно-мышечной системы, но и для дыхательной. Говоря подробнее о дыхательных упражнениях, то можно сказать, что их можно выполнять в двух вариациях:

- статические упражнения заключаются в полном отсутствии работы мышц рук и плечевого пояса;
- динамические упражнения выполняются таким образом, чтобы дыхание сочеталось с движениями рук.

Для костно-мышечной системы упражнения бывают активные и пассивные, а также присутствует прямая зависимость от места воздействия, по которой определяют какая будет нагрузка и на какие группы мышц группы мышц она будет направлена.

В отношении опорно-двигательного аппарата, для поддержания его активности, профилактике утомляемости необходимо регулярно выполнять ряд упражнений в комплексе. Особенно полезно это для людей, у которых сидячий образ жизни или вид деятельности, так как именно из-за малой подвижности зачастую ощущается переутомление. Данные упражнения способны улучшить движение крови, что способствует улучшению работы сердца.

Разумеется, так же следует выполнять упражнения и для глазных мышц, ведь именно ими мы пользуемся каждый день на протяжении всей жизни, поэтому обязательно требуется уделять им внимание. Упражнения являются не такими сложными как кажется, их принцип действия заключается в изменении направления взгляда с задержкой на некоторое время и с повторами в несколько раз.

Говоря о нарушениях функций дыхательной системы, необходимо отметить, что лечебная физическая культура, безусловно, даст положительный результат, учитывая частые повторения. Необходимо следить так же за правильностью исполнения движений, включая резкий вдох носом, и выдох ртом.

Относительно такого заболевания, как ожирение, лечебная физкультура оказывает положительное влияние на работу сердечно - сосудистой и в особенности дыхательной системы, что способствует укреплению состояния организма. При этом особенно важными и наиболее полезными при ожирении считаются упражнения, напрямую направленные на дыхательную систему для брюшного пресса.

Делая вывод из всего вышесказанного, авторы данной статьи отмечают огромное значение лечебной физкультуры для каждого человека,

ведь чем больше он уделяет времени физическими упражнениям, тем сильнее и глубже принимает участие в восстановлении всего организма, торможении развития заболеваний и предупреждении возможных осложнений. Благодаря регулярным занятиям улучшается координация движений, а так же вырабатывается выносливость и работоспособность, что безусловно окажет свое положительное влияние при привыкании к частым физическим нагрузкам, в виде упражнений, а так же к тем, которые ежедневно испытывает любой человек в быту.

Для каждого человека лечебная физкультура должна стать частью здорового образа жизни, вместе с другими полезными привычками в виде здорового питания и отказа от негативно влияющих на организм факторов.

Список использованных источников:

1. В. А. Епифанов. Лечебная физическая культура. Справочник, 1987 г.
2. Дубровский, В. И. Лечебная физкультура и врачебный контроль / В.И. Дубровский. - М.: Медицинское информационное агентство, 2006.
3. Ильинич В.И. Физическая культура студента и жизнь: учебник для вузов. В.И. Ильинич. – М.: Гардарики, 2007. - 336с.
4. Добрынина В.И. Влияние физической культуры на организм человека. СПб.: «Питер - М», 2005, - 388с.
5. Любинская С.М. Эффективность физических упражнений. М.: «Глобус», 2004, - 486с.

УДК 796.015

**ЗНАЧЕНИЕ ФИЗИЧЕСКОЙ КУЛЬТУРЫ И СПОРТА В ЖИЗНИ
СТУДЕНТОВ**

Громов Н.А.

Научный руководитель: преподаватель Борисова Е.В.

БГТУ им. В.Г. Шухова, г. Белгород, Россия

Здоровье – важнейшая часть жизни любого человека. Необходимо поддерживать правильную работу организма для того, чтобы как можно дольше беречь здоровье от негативных воздействий окружающего мира.

Как правило, пренебрежение основными правилами поддержания здоровья, приводит к тому, что оно довольно долго и тяжело восстанавливается. Кроме того, реализация жизненных задач, задуманных планов, решение ежедневных бытовых вопросов, не говоря уже о возникающих трудностях, напрямую зависит от состояния здоровья человека. Об этом известно всем с раннего возраста, но тенденция последнего десятилетия говорит об обратном, что до сих пор многие не могут понять простой истины, которая заключается в том, что правилами здорового образа жизни категорически пренебрегать нельзя.

Также следует подчеркнуть, что физическая культура воздействует абсолютно во всестороннем порядке на правильное и равномерное становление человека как полноценной личности. Помимо этого, физическая активность способствует формированию физических, личностных навыков таким образом, чтобы они оба существовали в гармонии.

Необходимо отметить, что занятия, как простейшими физическими упражнениями, так и профессиональным спортом в любом случае воздействуют на все стороны формирования личности человека, развивая при этом не только физические, но и личностные навыки, обеспечивая тем самым их гармоничное существование.

Данные обстоятельства подчеркивают актуальность темы данного исследования, целью которого будет являться рассмотрение роли физической культуры в жизни студентов.

Кто бы что не говорил, но факт остаётся фактом, физическая культура и спорт это две неотделимые друг от друга части единого целого, которые дополняют друг друга и являются необходимым компонентом всего образовательного процесса в абсолютно любом учебном заведении.

Рассматривая роль физической культуры в жизни студента, стоит сказать, что каждый студент порой испытывает высочайшие интеллектуальные нагрузки, которые оказывают негативное влияние на здоровье. Так, например, при работе за компьютером, напряжению подвергаются глазные мышцы, помимо этого, сидячий режим работы создаёт низкую активность всего тела. А для того, чтобы повысить работоспособность мозга, улучшить подвижность мышц, придать активность всему телу и избавиться от переутомления, следует начать заниматься спортом, так как именно благодаря ему повысится уровень здоровья, мышцы будут постоянно находиться в тонусе и общее как физическое, так умственное состояние позволит человеку получать удовольствие от любого вида деятельности.

Дисциплина под названием «Физическая культура» является обязательным предметом и давным-давно включена в образовательный процесс всех учебных заведений. Перед тем чтобы допустить студентов к обучению, как правило, делят на обычную и специальную группу в зависимости от таких факторов, как состояние здоровья и уровень физической подготовки отдельных студентов. Те отдельные личности, которые будут часто и активно заниматься спортом, обретут такие качества, как общительность, лидерство, здоровая конкуренция и командный дух. Это будет напрямую связано с их активным участием в процессе всего обучения физической культуре, что даст уверенность в своих силах, определит их режим дня, повысит устойчивость нервной системы к стрессам и в целом поддержит уровень здоровья молодого организма.

Также нужно не забывать о том, чтобы физическое воспитание происходило правильно и в нужном направлении, следует добавить к физической и умственной деятельности студента самостоятельную подготовку, ориентированную на совершенствование своих физических, интеллекту-

альных качеств, а также на поддержание и укрепление здоровья.

Подводя итог всему вышесказанному, хочется сказать, что несмотря на большое количество противоречий, такая образовательная дисциплина как «Физическая культура» является основой всех программ обучения как бакалавров, так и специалистов, также она выполняет множество функций, например, способствует полноценному и всестороннему развитию студентов, фокусирует все внутренние ресурсы организма на достижение поставленной цели любым имеющимся способом, повышает работоспособность, делает возможным выполнение огромного количества повседневных задач и, конечно, формирует потребность в том, чтобы вести здоровый образ жизни, включающий в себя здоровое питание и привычки. Нужно стремиться к тому, чтобы физическая культура и спорт пребывали в гармонии, а также стали неотъемлемой частью жизни каждого человека, в особенности студента.

Список использованных источников:

1. Мельников П.П. Физическая культура и здоровый образ жизни студента (для бакалавров). - М.: КноРус, 2013. - 240 с.
2. А.В. Жеребцов «Физкультура и труд».. Москва.2000.
3. Орешник Ю. А. К здоровью через физкультуру. М. «Медицина», 1989. – 212 с
4. Ильинич В. И. Студенческий спорт и жизнь: Учеб. пособие для студентов высших учебных заведений.-М.: АО «Аспект Пресс», 1995.-144с.
5. «Физическая культура студента»: Учебник/Под ред. В.И. Ильинича, М-2004 г.

УДК 331.446.3

КАКУЮ РОЛЬ В ЖИЗНИ ЧЕЛОВЕКА МОЖЕТ СЫГРАТЬ СПОРТ?

Долгов С. Н., студент 1 курса

Научный руководитель: ст. преподаватель Клокова Е.А.

БГТУ им. В. Г. Шухова, г. Белгород, Россия

Многие из нас пробовали заниматься силовыми видами спорта, и замечали, как меняется их физическое состояние. Например, людям становилось гораздо легче выполнять те или иные физические упражнения, но некоторые останавливали свое дальнейшее физическое развитие по состоянию здоровья, другие достигали целей, которым они стремились. Тем не менее есть люди, которые делали увлечение спортом не просто хобби, а способом заработка на жизнь. У одних было все, и они достигали высот с поддержкой своих близких и многих других факторов, однако, рассмотрим спортсменов, которым удалось добиться успехов в спорте и выбиться из нищеты. [1]

Особое уважение вызывают люди, которые до прихода в спорт не имели ничего, а после того, как начали вести здоровый образ жизни, а также усердно стараться на тренировках добились больших результатов. Од-

ним из таких людей является легендарный боксёр – Мэнни Пакьяо. Этот филиппинец вырос в довольно бедном и густонаселенном районе острова Минданао. Его родители старались сделать жизнь своих детей как можно лучше, их сын – Мэнни, послушавшись мать, начал заниматься боксом, чтобы хоть как-то выйти из сложившейся финансовой ситуации. Мальчик уже в 14 лет отправляется в Манилу – столицу Филиппин, где продолжает свою любительскую карьеру. Именно вся безвыходность ситуации в семье закаляет характер молодого Пакьяо. Он быстро начал понимать, что любителей в боксе не жалуют, по этой причине, он как можно скорее переходит в профессиональный бокс, который гораздо более прибыльный. Мэнни оказался довольно талантливым и способным бойцом. Вопреки мнениям некоторых «экспертов», Пакьяо не требовалось утверждать свой талант и слоняться по закоулкам и клубам Филиппин в качестве непризнанного гения. Нет, как раз гений Мэнни признали достаточно быстро. Уже четвертый его бой (и первую досрочную победу) против Деля Дисьерто показывали по телевидению. Что было довольно хорошим результатом для 16-летнего юнца. Далее филиппинец проводит ряд международных встреч, на которых одерживает победы. Уже в 1999 году он забирает пояс чемпиона мира, в наилегчайшем весе по версии WBC, в данном бою Мэнни показывает блестящую скорость ударов, а также молниеносную реакцию, которая приводит его к победе. Позднее, он станет чемпионом мира и в других весовых категориях, и на этом рассказ можно было бы и закончить, но данный, не побоюсь этого слова герой, жертвовал довольно крупное количество денег на благотворительность. Например, известен случай, как на средства Пакьяо было построено более тысячи домов для бедных. На мой взгляд, в данном случае спорт и здоровый образ жизни помог многим людям, а именно улучшил их благосостояние, да не стоит и забывать о легендарном спортсмене, однако, именно физические упражнения способствовали достижению его целей.

И конечно, нельзя не вспомнить о великом русском полководце – Александре Васильевиче Суворове, который с детства был довольно слабым и болезненным ребенком, однако, благодаря здоровому образу жизни, физическим упражнениям, а также закаливанием, ему удалось поступить на военную службу, и в будущем стать генералиссимусом. [2]

Исходя из приведенных примеров первой и второй личностей, можно сделать вывод о том, что спорт играет не маловажную роль в жизни человека, также не стоит забывать о важности здорового образа жизни в целом. Ведь недаром есть такое выражение: «В здоровом теле здоровый дух», именно поэтому закалка характера еще происходит и в спорте, например, те же самые взлеты и падения, победы и поражения. Спорт способен закалить дух человека, а в некоторых моментах и изменить его жизнь навсегда, да и не только его жизнь, примером тому является Мэнни Пакьяо. Великий боксер, который смог сделать для своей страны столько, сколько не удавалось сделать многим филиппинским чиновникам.

Из личных наблюдений, стоит заметить, что занятия физической культурой способствуют укреплению организма, а также эмоциональной разгрузке. Порой может что-то случиться в течение дня, и человек будет постоянно думать о случившемся, и заиклившись на данной проблеме ему будет довольно трудно найти подходящее решение. Тем не менее эмоциональная разгрузка, которую может предоставить спорт, положительно скажется на общем психологическом и моральном состоянии человека. [3]

Таким образом, можно сделать вывод о том, что здоровый образ жизни и физические упражнения положительно воздействуют на здоровье человека и не только физическое, но еще и психологическое.

Список использованных источников:

1. Рассел, Джесси Здоровый образ жизни / Джесси Рассел. - М.: Книга по Требованию, 2015. – 732 с.
2. А. В. Суворов - великий сын России. - М.: Триада-Х, Успех, 2000. - 320 с.
3. Назарова, Е. Н. Здоровый образ жизни и его составляющие / Е.Н. Назарова, Ю.Д. Жилов. - М.: Академия,2016. - 256 с.

УДК 796:799

**МЕТОДИКА ПРОВЕДЕНИЯ ЗАНЯТИЙ СТЕП АЭРОБИКОЙ
СО СТУДЕНТАМИ ТЕХНИЧЕСКОГО ВУЗА**

Дудина А.А., студентка 3 курса

Научный руководитель: Кокоева Ю.В.

БГТУ им. В.Г. Шухова, г. Белгород, Россия

В настоящее время люди всех возрастов, несмотря на загруженный график, стараются как можно больше уделять внимание как своему здоровью, так и внешнему облику [1]. К счастью, спорт с каждым годом набирает обороты и не теряет свою актуальность, поэтому на смену классическим упражнениям пришли абсолютно новые и интересные направления, способные заинтересовать малоподвижную часть населения.

Отличным примером служит всем известная степ аэробика, которая укрепляет всевозможные системы человеческого организма, а также тренирует все группы мышц [2]. Плюсом данной тренировки является музыкальное сопровождение, которое не только создает внутренний позитивный настрой, но и воспитывает чувство ритма и динамики. Достоинства и недостатки таких занятий можно увидеть в таблице 1.

Цель степ аэробики заключается не только в снижении веса, но и в достаточно сбалансированной нагрузке на организм, всё это позволяет решить целый круг задач, которые представлены на рисунке 1.

Достоинства и недостатки занятий степ аэробикой

Плюсы	Минусы
При занятии степ аэробикой укрепляется нервная, дыхательная, мышечная и сердечнососудистая системы	Аритмия, стенокардия и другие сердечнососудистые заболевания
Стабилизируется артериальное давление и работа вестибулярного аппарата	Гипертония
При остеопорозе и артрите занятия степ аэробикой приносят неоценимую пользу, так как возникновение данных заболеваний вызвано малоподвижным образом жизни	Варикозное расширение вен
Повышение общей выносливости организма, координации движений и чувства равновесия	Больные суставы нижних конечностей
Безопасность для суставов	Заболевания поясничного отдела позвоночника
Упражнения, связанные с переносом веса, способствуют повышению плотности кости, что предотвращает развитие костных заболеваний	Сложность выполнения многих комбинаций
Возможность заниматься не только на коммерческой основе, но и в домашних условиях	Не все занятия в равной степени эффективны
Улучшение работы сердца и легких и, как следствие, уменьшение риска развития различных заболеваний в этой сфере	Большое значение имеет правильная техника ходьбы, в противном случае перегружается ахиллово сухожилие



Рисунок 1 – Задачи степ аэробики

Разобравшись как с достоинствами и недостатками, так и с задачами данного физического направления, можно сделать вывод о том, что степ аэробика отлично подходит и для студентов. Ведь, действительно, музыкальное сопровождение, отвлекающее от лишних мыслей, упражнения, укрепляющие тело и дух – это то, что нужно для увлеченных умственной работой юношей и девушек [3].

Основными методами обучения степ аэробике являются: целостный и расчлененный. Основное их отличие состоит в том, что при выполнении базовых упражнений (ходьба, приставные шаги) используются также некоторые усложнения в виде движений руками.

Стоит отметить, что для студентов методика проведения занятий уже разработана, она включает в себя поэтапное планирование тренировочного процесса в течение учебного семестра, а также содержит уровень физической подготовки, в соответствии с весом, ростом и типом телосложения.

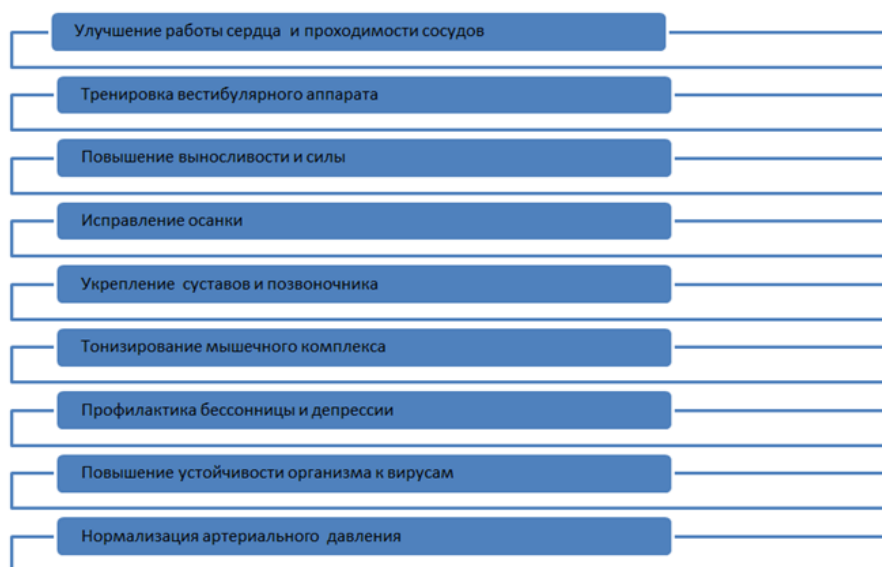
Данная методика помогает не только повысить интерес к такому роду занятий, но и скорректировать фигуру, а также научиться красиво двигаться [4].

Всю тренировку обычно делят на три этапа:

1. Подготовительный;
2. Основной;
3. Заключительный.

В подготовительной части занятия используются упражнения, обеспечивающие:

1. Постепенное повышение частоты сердечных сокращений.
2. Увеличение температуры тела.

В основной части занятия следует добиться:

1. Увеличения частоты сердечных сокращений до уровня «целевой зоны».

2. Повышения функциональных возможностей разных систем организма.

В заключительной части занятия используются упражнения, позволяющие:

1. Постепенно снизить обменные процессы в организме.

2. Понизить частоту сердечных сокращений до уровня близкого к норме.

Стоит отметить, что студенты технического университета напрямую связаны с продолжительной сидячей работой, что не может не вызвать проблем со здоровьем [5]. А ежедневное эмоциональное состояние пагубно сказывается на стрессоустойчивости молодёжи. Решение этой проблемы кроется в занятиях физической культурой, так как именно спорт способен отвлечь от накопившихся проблем и расслабить тело. В БГТУ им. Шухова был проведен социологический опрос с целью определения необходимости проведения тренировок степ аэробикой на занятиях физической культуры. Участие приняли 40 студентов разных курсов и направлений. Кратко объяснив студентам методику проведения таких занятий, они должны были выбрать «Да» или «Нет», результаты чего представлены на рисунке 2.



Рисунок 2 – Результаты опроса

Из результатов опроса можно сделать вывод о том, что разработанная методика удовлетворяет больше половины опрошенных студентов и отлично могла бы вписаться в учебный план учебных заведений.

Выводы. Занятия степ - аэробикой не только укрепляют веру в собственные силы, но и придают уверенность в себе. Они направлены на воспитание и поддержание умения в необходимый момент воодушевить все свои силы и выполнять стандартные движения с минимальным усилием, напрягая только необходимые группы мышц. Возникает умение экономно и свободно двигаться, рационально расходовать силы в любой сфере деятельности [6].

Список используемых источников

1. Козина Ж. Л. Спортивные игры : учеб. для студентов фак. физ. воспитания пед. вузов : в 2 т. Т. 2 / Ж. Л. Козина, С. И. Крамской, С. Б. Полищук ; М - во образования и науки Украины, М - во образования и науки РФ, Харьков. нац. пед. ун - т им. Г. С. Сковороды, БГТУ им. В. Г. Шухова. - Харьков, 2013. – 348 с.

2. Физическая культура студентов в специальном отделении технического вуза : учеб. пособие для студентов всех специальностей / С. И. Крамской, Е. А. Бондарь, И. А. Амельченко, И. В. Куликова ; БГТУ им. В. Г. Шухова. - Белгород : Изд - во БГТУ им. В. Г. Шухова, 2013. - 175 с.

3. Спортивные игры : учеб. для студентов фак. физ. воспитания пед. вузов : в 2 т. Т. 1 / Ж. Л. Козина [и др.] ; М - во образования и науки 4 Украины, М - во образования и науки РФ, Харьков. нац. пед. ун - т им. Г. С. Сковороды, БГТУ им. В. Г. Шухова. - Харьков, 2013. - 445 с. : ил., табл.

4. Аэробика в физическом воспитании студентов [Интернет ресурс] URL<http://tgpgk.tomsk.ru/files/metod.materiali/fiz.pdf>

5. Требования к технике выполнения упражнений в степ аэробике [Интернет ресурс] URL<https://uchitelya.com/fizkultura/176953-trebovaniya-k-tehnike-vypolneniya-uprazhneniy-v-step-aerobike-dlya-obuchayuschih-sya-v-spo.html>

6. Составление комбинаций в аэробике и степ аэробике [Интернет ресурс] URL<http://dspace.nua.kharkov.ua/jspui/bitstream/123456789/1942/1/MP.PDF>

**ФОРМИРОВАНИЕ ЗДОРОВЬЕОРИЕНТИРОВАННОГО
ОБРАЗОВАТЕЛЬНОГО ПРОСТРАНСТВА ЧЕРЕЗ
ВЗАИМОДЕЙСТВИЕ ШКОЛЫ И СЕМЬИ**

Елисеева Е.Н., педагог-психолог
МБОУ «СОШ №7», г. Губкин, Россия

*«Я не боюсь еще и еще раз повторить:
забота о здоровье – это важнейший труд воспитателя.
От жизнерадостности, бодрости детей
зависит их духовная жизнь,
мировоззрение, умственное развитие,
прочность знаний, вера в свои силы».*

В.А.Сухомлинский

Сохранение и укрепление здоровья школьников – одна из важнейших задач современного образовательного учреждения. Отрицательная динамика состояния здоровья учащихся нашей школы привела нас к четкому пониманию того, что создание условий для сохранения и укрепления здоровья обучающихся является столь же важным, как и обеспечение качественного образования.

Надо сказать, что организация здоровьесберегающей деятельности в нашей школе – это давняя традиция. Школа неоднократно была региональной инновационной площадкой и реализовывала программы «Школа здоровья», «Гендерный подход в организации занятий физической культурой на базе межведомственных физкультурно-оздоровительных центров», в настоящий момент реализует проект «Стройный и здоровый ребенок», проект «Воспитываем здоровое поколение».

Поэтому у нас уже создан определенный комплекс здоровьесберегающих условий:

- Организованы оздоровительные режимные моменты и занятия в течение дня (зарядка, физкультминутки на уроках, динамические перемены на свежем воздухе, кружки, спортивные секции, на уроках используются оздоровительные технологии по методике Базарного).

- Расписание уроков, предусматривает чередование предметов с высоким баллом по шкале трудности с предметами, которые позволяют частичную релаксацию учащихся.

- Учебные занятия организуются с исключением факторов, негативно влияющих на здоровье учащихся (неподвижная поза на уроке, преобладание словесно-информационного принципа учебного процесса, отсутствие чувственно-эмоционального фона на уроке. Для этого используются конторки, технические средства – медиапроекторы, сенсорные доски и т.д.)

- Проводится профилактика вредных привычек, отрицательно влияющих на здоровье школьников, ведется пропаганда здорового образа жизни (через реализацию программ групповых и индивидуальных занятий специалистами социально-психологической службы, работу учителей-предметников через урок, проведение «уроков здоровья», акций, «дней здоровья», усиление спортивно-массовой работы, организацию обучения учащихся спецмедгруппы т.д.)

- Проводится оценка эффективности проводимых мероприятий по оздоровлению школьников и контроль над развитием и здоровьем детей (мониторинг физического и психического здоровья школьников).

Но, несмотря на проводимую в школе работу, результаты медицинского осмотра в 2020 году свидетельствуют о том, что болезни костно-мышечной системы (различные нарушения осанки, плоскостопие, сколиозы), болезни органов зрения, эндокринной системы остаются основными заболеваниями у детей младших классов.

Таким образом, участие в региональном межведомственном проекте «Воспитываем здоровое поколение» явилось не только логическим продолжением этой работы, но и выходом на следующий качественный уровень. Повышая эффективность взаимодействия образовательной и медицинской организаций, мы тем самым предполагаем значительно улучшить медико-психолого-педагогическое сопровождение, направленное на сохранение и укрепление здоровья обучающихся.

Выполнив все первоначальные мероприятия в рамках реализации проекта, а именно: собрав согласия родителей на обследование, проведя медицинское и психолого-педагогическое обследование, заполнив карты-прогнозы - мы задумались, а что же дальше? Учитывая предыдущий опыт, который хотя и позволил нам повысить интерес обучающихся к занятиям физкультурой и спортом, несколько снизить процент заболеваемости детей простудными заболеваниями, но все-таки не привел к ожидаемому значительному результату.

Посчитав, что традиционные виды работ на сегодняшний день не слишком эффективны, мы пришли к выводу, что вопросы воспитания здорового ребенка должны решаться в тесном контакте с семьей, т.к. основы здоровья закладываются в семье, и в конечном итоге знания и навыки, полученные в школе, должны научить не просто слепо следовать за модой на ЗОЖ, а органично изменить семейный уклад в сторону грамотного и ответственного отношения к своему здоровью и здоровью близких.

Мы провели анкетирование родителей и педагогического коллектива для планирования дальнейшей работы по проекту. Анкета состояла из двух вопросов:

1. Какие факторы влияют на здоровье ребенка?
2. Пути преодоления факторов, негативно влияющих на здоровье обучающихся.

Проанализировав ответы, мы получили следующие результаты:

На первый вопрос ответили:

- родители - недостаток движения (52%), экология (44%), неправильное питание (34%), низкий уровень медицинского обслуживания (42%), трудная программа в школе (33%); наследственность (20%) и т.д.

- учителя - гиподинамия (87%), неправильное питание (83%), семейный уклад (пример родителей) (64%), экология (38%), низкий уровень медицинского обслуживания (36%), наследственность (35%), и т.д.

На второй вопрос ответили:

- родители – качественное лечение (40%), больше детям говорить о важности здоровья (проводить больше профилактических, спортивных мероприятий,) улучшить школьное питание, организовать подвижные перемены (предложили помощь в проведении) и т. д.

- учителя – усилить просвещение родителей и детей о ценности здоровья, здорового питания с приглашением медиков, организовать более эффективно подвижные перемены и т.д.

Из бесед с родителями во время опроса, мы пришли к выводу, что уровень знаний и умений большинства родителей в области воспитания здорового ребенка невысок, а интерес к данной проблеме возникает лишь тогда, когда их детям уже требуется помощь медиков или психологов. Это обусловлено тем, что большинство родителей не понимают самой сущности «здоровья», рассматривая его только как отсутствие заболеваний. Поэтому средства укрепления здоровья детей они видят только в лечебных мероприятиях и рациональном питании.

В соответствии с этим мы запланировали ряд мероприятий, встреч с медицинскими работниками по формированию у родителей основ валеологической грамотности через, обучение основным методам профилактики детской заболеваемости (разнообразным приемам закаливания, массажа, дыхательной гимнастики, фитотерапии и т.д.); обучение родителей разнообразным «техникам общения» с детьми. Были проведены встречи с медицинскими работниками (эндокринологом, хирургом), проведены тренинги с родителями по обучению навыкам снятия нервного напряжения и борьбы со стрессами, родители с интересом посещают данные мероприятия, активно принимают участие, задают вопросы.

По результат анкетирования и мониторинга здоровья детей, была выявлена одна из причин, которую указали и родители, и учителя – это «гиподинамия». Многие понимают его упрощенно - как недостаток движения. Но это не совсем верно. Гиподинамия - своеобразная болезнь, определение которой звучит довольно угрожающе: «Нарушение функций организма (опорно-двигательного аппарата, кровообращения, дыхания, пищеварения) при ограничении двигательной активности».

При определении путей преодоления факторов, негативно влияющих на здоровье обучающихся, родители предложили свою помощь:

- в проведении чемпионата по мини-футболу и турнира «Семейный бадминтон»;

- в проведении подвижных перемен, одна из мам приходила два раза в неделю, в рекреации начальной школы включалась музыка, дети с удовольствием разучивали танцевальные движения, а затем был организован танцевальный флешмоб;

- проведение подвижных перемен на свежем воздухе с использованием подвижных народных игр;

- помощь в реализации программы «Основы правильного питания», она заключается в том, что дети получили дополнительную информацию о правильном питании, научились находить нужную информацию самостоятельно, затем придумали сюжет фильма, нарисовали героев, озвучили и с помощью компьютерной программы сделали рисованный мультфильм.

Благодаря совместной деятельности родителей и учителей мы постарались привлечь внимание к здоровью детей и активизировать имеющийся потенциал родителей на укрепление здоровья детей.

Чтобы проследить результативность нашей деятельности мы провели с родителями и детьми круглый стол «За здоровьем всей семьей!». Отраднo было слышать от детей о приятных изменениях, которые произошли в их семьях – вечерние прогулки перед сном, семейные велопрогулки в выходные дни, совместные с родителями занятия на спортивной площадке, отказ от вредных продуктов – газированная вода, сухарики, чипсы; семейные фиточаепития, сокращение времяпровождения за компьютером, приобретение спортивного тренажера и т.д.

УДК 371

ФОРМИРОВАНИЕ КУЛЬТУРЫ ЗДОРОВЬЯ СОВРЕМЕННЫХ ШКОЛЬНИКОВ

Елисева Е.Н., педагог-психолог
МБОУ «СОШ №7», г. Губкин, Россия

Одной из главных задач современной школы, является создание условий, гарантирующих укрепление и охрану здоровья обучающихся. В век информатизации и нарастающего информационного потока как никогда остро стоит вопрос об организации высококачественного обучения, воспитания и развития детей без ущерба для их здоровья, а также формирования у обучающихся культуры здоровья.

Воспитание культуры здоровья у обучающихся подразумевает создание в школе педагогических условий, обеспечивающих развитие личности школьников в соответствии с их склонностями, интересами, способностями, ценностными установками на самосохранение своего здоровья и здоровья окружающих.

Как показывает практика, в последнее время отмечается устойчивая негативная тенденция в образе жизни школьников:

- снижение двигательной активности и физической подготовки;
- нарушение режима и качества питания;
- досуговое время школьников заполнено малоподвижными видами деятельности (телефон, компьютер, интернет и т.д.);
- сокращение пребывания детей на свежем воздухе;
- не соблюдение режима дня, особенно продолжительности сна;
- увеличение рисков употребления психоактивных веществ.

Результаты социологического исследования проведенного среди учащихся 1-11 классов и родителей указывают на то, что уровень сформированности культуры здоровья и безопасного образа жизни находится на среднем уровне, что не является отличным показателем. Также была выявлена роль семьи в воспитании культуры здоровья у детей. К сожалению, результаты говорят о том, что не всегда родители личным примером показывают детям ценность здоровья и значимость здорового образа жизни.

Все это привело к осознанию того, что необходима активизация деятельности по формированию культуры здоровья у участников образовательного процесса. Свою деятельность по формированию культуры здоровья у обучающихся мы выстраиваем на основе программы «Цветок потенциалов» отечественного учёного, психолога Виктора Алексеевича Ананьева. Программа «Цветок потенциалов» включает в себя систему теоретико-практических представлений психологии здоровья и представляет собой символический цветок, каждый лепесток которого отражает различные аспекты социального и телесного здоровья личности. Каждый аспект важен сам по себе и влияет на все остальные [1]. Исходя из этого практическая деятельность педагогов нашей школы направлена на максимальное раскрытие каждой компетенции личности школьников.

Первый лепесток – это интеллектуальный аспект здоровья.

Ребенок должен развивать свой интеллект и уметь им пользоваться; приобретать объективные знания и использовать их для собственного совершенствования.

Второй лепесток – это личностный аспект здоровья.

Способность к самореализации, умение ставить цели и достигать их. Развитие волевых качеств, которые помогут сказать «нет», постоять за себя, нести ответственность за свои действия, свой выбор. Важно научиться не позволять обстоятельствам управлять собой, а самому управлять любыми обстоятельствами.

Третий лепесток – это эмоциональный аспект здоровья.

Это способность ребенка адекватно выражать свои чувства, понимать чувства других, распознавать эмоции, регулировать их, управлять ими.

Четвертый лепесток – это физический аспект здоровья.

Это телесная компетентность – т.е. знание ребенком своего тела, по-

нимание языка тела, «системы раннего оповещения», развитие умения уstrarнять и контролировать мышечные зажимы, владение методами саморегуляции; получение удовольствия через спорт, танцы и любую двигательную активность.

Пятый лепесток – это социальный аспект здоровья.

Это способность оптимально адаптироваться к социальным условиям; стремление постоянно повышать уровень культуры общения, коммуникативной компетентности. Быть в гармонии с самим собой и миром в целом.

Шестой лепесток – это творческий аспект здоровья.

Способность ребенка к активности, умению творчески самовыражаться в жизнедеятельности через различные средства, в том числе и через искусство, спорт, любую деятельность.

Седьмой компонент – это духовный аспект здоровья.

Духовный аспект — это способность воплощать высшие ценности в жизнь - творить добро, отстаивать справедливость, создавать вокруг себя атмосферу для окружающих, в которой открывается доступ к состояниям любви, веры, надежды.

Хочется отметить, что какой бы эффективной не была программа, но без родителей педагоги не смогут решить все вопросы воспитания и обучения детей. Профилактическая программа «Цветок потенциалов» может только обогатить и дополнить воспитательный потенциал семьи, но не заменить личный пример родителей. Именно поэтому мы активно привлекаем родителей к совместным с детьми спортивным мероприятиям, акциям, конкурсам, проходящим в нашей школе. Рекомендуем проводить активный совместный досуг. Ведь как сказал В.А. Сухомлинский «Если хочешь воспитать своего ребенка здоровым, сам иди по пути здоровья, иначе его некуда будет вести!».

Педагоги МБОУ «СОШ №7» уверены, что формирование культуры здоровья обучающихся способствует не только безопасному образу жизни школьников, но и осознанному и бережному отношению к своему здоровью и здоровью окружающих. Стремимся, чтобы здоровьесбережение обучающихся прослеживалось во всех компонентах образовательного процесса: уроках, переменах, внеурочной деятельности и помогло каждому школьнику понять, что здоровый образ жизни не только основа хорошего самочувствия и бодрого настроения, но и путь к развитию и самосовершенствованию.

Список использованных источников:

1. Ананьев В.А. Основы психологии здоровья. Книга 1. Концептуальные основы психологии здоровья. - СПб.: Речь, 2006,-384 с.
2. Безруких, Н.А. О сущности здорового образа жизни /Н.А. Безруких //Культура здоровья и безопасность жизнедеятельности: сборник статей по материалам Всероссийской с международным участием научно-практической конференции. - Балашов: Изд-во «Арья», 2011 - 59 с.

РОЛЬ ФИЗИЧЕСКОЙ КУЛЬТУРЫ В СТАНОВЛЕНИИ ЛИЧНОСТИ

Енютин А.Э., студент 3 курса

Научный руководитель: Кокоева Ю.В.
БГТУ им. В.Г. Шухова, г. Белгород, Россия

Личность каждого человека формируется в процессе общественной жизни. Но, к сожалению, не придается должного значения физической культуре и спорту. Конечно, спорт - это своего рода школа развития характера и воли. Большое количество социальных ситуаций происходит в спортивной деятельности, что позволяет индивиду приобретать полезный и бесценный для себя жизненный опыт, выстраивать для себя определенную цепь установок и определенных ценностей. Физическая культура является частью общественной культуры. В ней отражаются методы физической активности, результаты, условия, необходимые для воспитания, направленные на овладение, развитие и управление способностями индивида, повышение работоспособности. Человек как личность развивает не только свою работоспособность, физическую силу и силу воли, но и совершенствует творческие, умственные и духовные качества.

Физическая культура и спорт влияют на интеллект человека через взаимодействие с психической деятельностью, поэтому явления, происходящие в организме и окружающей среде, могут быть выявлены только в результате физической активности. Может быть, представления о различных возможностях собственного тела. Спорт влияет на развитие следующих аспектов интеллекта: внимания (освоить сложные упражнения по координации и требует концентрации для выполнения движений), наблюдения (за счет развития анализаторов), находчивости и отзывчивости (высокие требования к способности быстро и адекватно реагировать в ситуациях, которые изменяются) и мышления (потребность найти причину движения, хорошие и плохие, интерпретация их цель, структуру, результат и т. д.). [1]

При чередовании умственной и физической деятельности течение психических процессов получает устойчивое положительное развитие. Поскольку активная двигательная работа производит регулирование процессов возбуждения и торможения центральной нервной системы, человек, выходя из напряженной умственной или физической работы, нейтрализует ранее негативные эмоциональные переживания. Это приводит к стабильности психологического состояния личности. [2]

Е. Ступина в своей работе анализировала и сравнивала эмоциональные сферы физически неподготовленных и подготовленных людей. Сравнительный анализ показателей физического и психического здоровья показал, что высокий уровень агрессии, разочарования и скованности, прежде

всего, зависит от уровня физической подготовки индивида. Так, при развитии мелкой моторики, качества, при помощи, направленной на улучшение физической активности организма, происходит снижение уровня агрессии, фрустрации и скованности, что и впредь будет способствовать гармоничному развитию личности.

Физическая культура играет еще одну очень важную роль в развитии морально-этических основ индивидуального поведения. К этим основам принято относить, прежде всего, внутренние духовные качества, правила поведения и этические нормы. [3]

Л. Толстой писал: "чтобы быть психически здоровым, нужно встряхнуть физически. "Эта точка зрения, без сомнения, справедлива, потому что физическая культура способствует формированию правильных моральных ценностей, которые помогают людям справляться с трудными жизненными ситуациями, делать сильные выводы и, самое главное, уважать и принимать мнения и действия других. Физкультура и спорт дают каждому члену общества огромные возможности развиваться, утверждать и выражать себя, соперничать и участвовать в спортивных действиях как в творческом процессе. [4]

Спортсмены по-прежнему являются самыми сильными мотиваторами для людей всех возрастов, так как они психологически устойчивы к различным факторам, физически и умственно развиваются, всегда хорошо организованы и готовы преодолевать не только препятствия, но и самих себя, и это один из этапов развития каждого человека.

Физическая культура и спорт влияют на духовное развитие личности: мировоззрение, политические убеждения, творчество (развитие творческих сторон личности), информация (программное обеспечение культурной связи поколений путем накопления, сохранения и передачи социального опыта физической культуры), нормы и оценки (социальная оценка потребностей развития физических способностей членов общества), гедонизм (физическое и духовное восстановление удовольствия от физической активности), эстетика (формирование эстетических способностей). [6]

Рождение физкультуры связано с ранним периодом человеческой истории, с первобытным обществом, когда люди добывают пищу, охотятся и строят свои дома, во время этого произошло улучшение их физических возможностей, а точнее скорости, выносливости и силы. Постепенно на протяжении всей истории люди обращали внимание на тех, кто ведет активный образ жизни. Это привело к осознанному пониманию физических упражнений, которые стали основой физического воспитания.

Цель физического воспитания человека как педагогического процесса-научить движениям, то есть двигательным действиям, и воспитанию, то есть управлению развитием физических качеств. Для достижения всех вышеперечисленных целей необходимо решить ряд конкретных и общих задач. В процессе физкультуры также выполняются санитарно-воспитательные задачи.

Оптимизация физического развития человека:

- * всестороннее развитие физических качеств, имеющих наибольшее значение в жизни человека;
- * в улучшении телосложения;
- * в укреплении здоровья и упрочнения тела;
- * в коррекции дефектов тела, включая образование правильной осанки, пропорциональное развитие всех частей тела, поддержание оптимального веса и многое другое;
- * поддерживать высокий уровень общей производительности в долгосрочной перспективе.

Специальные образовательные задачи предусматривают формирование жизненных навыков и приобретение базовых знаний научно-практического характера (методики физических упражнений, модели формирования двигательных навыков и умений, воспитание физических качеств, знание сущности физической культуры и ее значения для индивида и общества. [5]

Педагогические задачи связаны с формированием самой личности человека. А физкультура должна в полной мере способствовать развитию нравственных качеств в сознании и поведении человека, развитию интеллекта и психомоторных функций. В процессе физкультуры решаются также задачи по формированию этических и эстетических качеств личности, а также духовные и физические начала в развитии человека представляют собой неделимое целое.

Культивирование физических качеств человека является неотъемлемой частью физического воспитания. Осваивая различные физические упражнения, важные как для спорта, так и для жизни, учащиеся приобретают навыки, навыки и знания для полноценного и рационального выражения своих физических качеств, параллельно происходит знание законов движения своего тела.

Управление развитием силы, выносливости, скорости и других различных физических качеств относится к комплексу природных свойств организма. Все доступные физические качества человека врожденны, они даны ему в виде природных принципов, которые необходимо совершенствовать и развивать. [7]

Спорт имеет важную особенность, требует преодоления некоторых трудностей. Требуется несколько возвратов спортсмена, принятие решений без права совершить ошибку. Благодаря спорту, а значит и физической культуре у человека выросли важные личные качества, которые помогут спортсмену и людям, которые занимаются или занимаются спортом, в своей будущей жизни.

Список использованных источников:

1. Козина Ж. Л. Спортивные игры : учеб. для студентов фак. физ. воспитания пед. вузов : в 2 т. Т. 2 / Ж. Л. Козина, С. И. Крамской, С. Б. Полищук ; М - во образования и науки Украины, М - во образования и науки РФ, Харьков. нац. пед. ун - т им. Г. С. Сковороды, БГТУ им. В. Г. Шухова. - Харьков, 2013. – 359 с.

2. Физическая культура студентов в специальном отделении технического вуза : учеб. пособие для студентов всех специальностей / С. И. Крамской, Е. А. Бондарь, И. А. Амельченко, И. В. Куликова ; БГТУ им. В. Г. Шухова. - Белгород : Изд - во БГТУ им. В. Г. Шухова, 2013. - 175 с.

3. Физическое воспитание и спорт в высших учебных заведениях : сборник статей XII Международной научной конференции (Белгород, 19-20 апреля 2016 года) / БГТУ им В. Г. Шухова, Моск. гос. строит. ун-т ; редкол. С. Н. Глаголев [и др.]. - Белгород : Издательство БГТУ им В. Г. Шухова, 2016. -315с

4. Наука и молодежь в начале нового столетия : междунар. научно-практ. конференция студентов, аспирантов и молодых ученых, Губкин 8-10 апр. 2009 г. : сб. докл. / БГТУ им. В. Г. Шухова, БИЭИ, Губк. фил. БГТУ им. В. Г. Шухова; сост.: Ф. П. Гаевой, Т. В. Абрамова, Т. С. Таничева. - Губкин : ИП Уваров В. М., 2009

5. Роль физической культуры в формировании личности [Интернет ресурс] URL<https://infourok.ru/rol-fizicheskoy-kulturi-v-formirovanii-lichnosti-3076045.html>

6. Роль физической культуры и спорта в формировании личности [Интернет ресурс] URLhttps://spravochnick.ru/psihologiya/razvitie_lichnosti_osnovnye_celi_i_zadachi/rol_fizkultury_i_sporta_v_razviti_lichnosti/

7. Теория и методика физического воспитания, спортивной тренировки, оздоровительной и адаптивной физической культуры и спорта [Интернет ресурс] URL<https://nsportal.ru/shkola/fizkultura-i-sport/library/2015/01/24/teoriya-i-metodika-fizicheskogo-vospitaniya-sportivnoy>

УДК 796.06

СПОРТИВНОЕ ПИТАНИЕ: МОДНЫЙ ТРЕНД ИЛИ НЕОБХОДИМОСТЬ?

Жеребненко А., обучающийся 1 курса

Научный руководитель: преподаватель Протопопова Е.А.

ОГАПОУ «Губкинский горно-политехнический колледж»

г. Губкин, Россия

Мелькающие повсюду картинки красиво сложенных атлетов мотивируют молодых людей на занятия культуризмом. И, конечно же хочется в кратчайшие сроки и без особых усилий обрести красивую рельефную мускулатуру. Тут на помощь приходит спортивное питание. Но так ли все легко и безопасно? Попытаемся в этом разобраться!

Спортивное питание или Спортпит — это определенный вид продуктов питания, производимый, для людей, ведущих активный образ жизни, занимающихся спортом и фитнесом. Употребление спортпита направлено, повышение выносливости, силы, укрепление здоровья, увеличение роста мышц, на достижение определенных спортивных результатов, нормализацию обмена веществ. В нашей стране спортивное питание относится к биологически активным добавкам.

На сегодняшний день рынок спортивного питания содержит большой ассортимент пищевых добавок, которые являются незаменимыми в

случаях, когда нет доступа к нормально пище или нет условий для ее приема, к примеру, перед тренировкой, во время и после занятий спортом. Среди такого разнообразия существует много нелегальных спортивных добавок. Чтобы не навредить своему здоровью, молодым и начинающим спортсменам нужно уметь в этом разбираться.

Цель нашей исследовательской работы разобраться в необходимости употребления спортивного питания подростками, желающими улучшить свою физическую форму. Объектом нашего исследования являются препараты, применяемые для наращивания мышц и, так как желание наших респондентов нарастить красивые мышцы, то исследовать мы будем гейнеры, протеины, анаболики.

Немного теории: спортпит – препараты, которые можно классифицировать на следующие классы:

✓ Протеин – это белок, добавка, на основе белковых смесей, ценный антикатаболик, необходимый для набора мышечной массы.

✓ Аминокислоты – препараты обладающие высоким антикатаболическим эффектом. Пользующийся популярностью аминокислотный комплекс ВСАА (БЦАА) питает мышечное волокно, предотвращает катаболические процессы. L-Glutamin помогает преодолеть чувство утомления во время тренировки и после. Creatine monohydrate - участвует в строительстве мускулатуры, выводит из мышечных волокон лактат. L-carnitine L-tartrate – трансформирует жир в энергию.

✓ Гейнер – продукт с высоким содержанием углеводов, направлен на быстрый рост мышц. Помогает быстро восстановиться после тренировок.

✓ Креатин – это источник энергии для мышечных тканей, помогающий эффективно справляться с физической нагрузкой, сформировать рельефную мускулатуру.

✓ Анаболические стероиды - это биологические соединения, производные от половых гормонов тестостерона и дигидротестостерона, которые оказывают сильнейшее воздействие на человеческий организм. Очень эффективны для увеличения физической активности и роста мышц.

Для четкого понимания процесса наращивания мышечной массы, необходимы знания анатомии и физиологии человека. Мышца – это самая «экономная» часть нашего тела. Принцип перегрузки – важная составляющая для роста мышц, вот и приходится посещать тренажерный зал систематически, годами, каждый раз увеличивая нагрузку, чтобы контролируемый стресс сохранялся. Прекратив нагружать мышцы, от всех ненужных, не работающих больше волокон организм избавится — для него экономически не выгодно поддерживать и обслуживать то, что не используется. Рост мышцы происходит за счет увеличения толщины структуры волокна. Наша задача– это заставить мышечное волокно расти. Начинающие бодибилдеры считают, что мышцы растут именно на тренировке, хотя, на самом деле, на тренировке они разрушаются. А растут мышцы в дни отдыха

и вырастают немного, «с запасом». Данный процесс называется – суперкомпенсация. Утолщения мышечных волокон сопровождается синтезом миофибрилл (белковых нитей). Они поглощают питательные вещества, которые вы употребляете вместе с пищей. Чем больше вы тренируетесь, тем больше будет белковых нитей, тем лучше - кровоснабжение мышц.

Следовательно, не поставляя на должном уровне организму белки, минералы, калории, витамины, о росте мышечного волокна не может быть и речи. Постепенное увеличение мышечной массы называют мышечной гипертрофией. В создании гипертрофии помогают стимуляторы выработки тестостерона. Но они будут бесполезны без специального питания, тренировок и восстановления. Но вреда от этих стимуляторов нет, в отличие от анаболических стероидов. Во время тренировок повышается уровень тестостерона, а он стимулирует реакцию на гормон роста. Начинается этот процесс в тот момент, когда человек оказывается не в состоянии поднять снаряд или отжаться. Это называется мышечный отказ. Такое состояние вызывает встряску для тела, поэтому и вырабатывается дополнительная порция гормонов. Спортсмены дополнительно принимают искусственные гормоны, чтобы ускорить результат. [3]. Но, по мнению многих врачей, этим лучше не увлекаться. Чтобы гормоны роста попали именно в мышцы, а не были уничтожены печенью, нужны ионы водорода. Ионов водорода должно быть не больше и не меньше необходимого. При недостатке или избытке будет тормозиться рост мышц. Гормональный баланс поддерживается правильным режимом нагрузок и отдыха.

Чтобы мышцы росли, необходимо увеличивать количество миофибрилл в мышечных волокнах. Рост мышц невозможен без особых аминокислот, влияющих на образование миофибрилл. Аминокислоты в свою очередь получают с белками животного происхождения. Аминокислоты составляющая часть белковых соединений, их мономеры, а белок строительный материал для роста мышц. А значит, первое условие для их роста – питание, богатое белками.

Большинство необходимых аминокислот содержится в растительных и животных продуктах, а именно – в белках.

Занимаетесь ли вы в тренажерном зале?

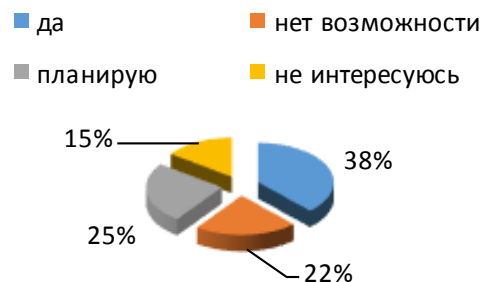

Пользуетесь ли вы спортивным питанием?

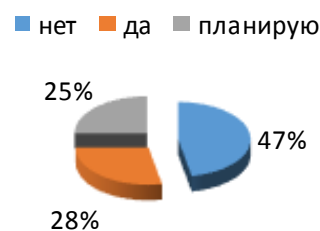

Формирование красивого тела за счет роста мышц станет возможным лишь при правильном сочетании диетического спортивного питания, тренировок с постоянно увеличивающейся нагрузкой и полноценным отдыхом. Здоровье важнее скорости роста мышц. Желательно избегать употребление искусственных гормональных препаратов и грамотно подобрать комплекс витаминов. Обязательно соблюдать питьевой режим.

Мы провели анкетирование среди 100 обучающихся 1-2 курсов. Выяснили, что 53% обучающихся интересуются спортом и 90% из них волнует вопрос красивого телосложения. Из тех опрошенных, которые занимаются, 100% владеют информацией о существовании спортивного питания, 28 % используют спортивное питание, но

лишь 2% разбираются в информации о видах спортивного питания, пользе, возможных негативных воздействиях на организм человека. Для оценки влияния употребления спортивного питания на рост мышц был поставлен эксперимент. Шести участникам, приблизительно одинакового типа телосложения (худощавые, астеничные), начинающим бодибилдерам, было предложено на протяжении месяца, под руководством тренера выполнять одинаковый комплекс упражнений. Упражнения были составлены с учетом возрастных и физиологических особенностей. Были проведены следующие замеры: обхват бицепса, обхват квадрицепса. Всем участникам даны рекомендации по питанию, составлено меню с учетом энергозатрат на тренировки. Трех начинающим бодибилдерам предложено употребление гейнера. Результаты эксперимента показали следующее: рост мышц с использованием гейнера более стремительный, по сравнению с занятиями без использования гейнеров. Самочувствие у испытуемых хорошее, показатели давления, пульса в пределах нормы. Выполнив эксперимент, пришли к следующим выводам:

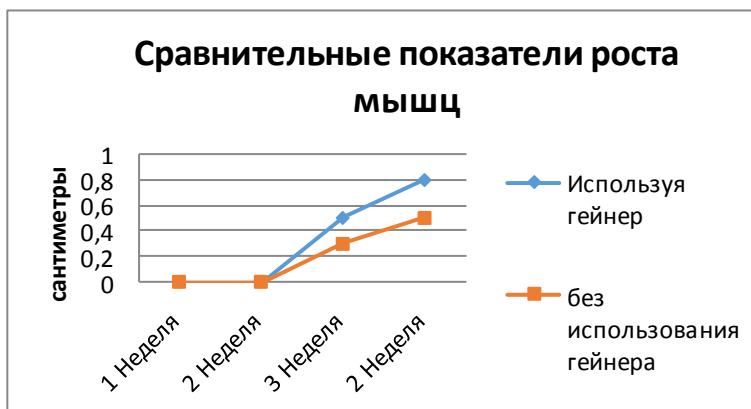

рост мышц с использованием гейнера более стремительный, по сравнению с занятиями без использования гейнеров. Самочувствие у испытуемых хорошее, показатели давления, пульса в пределах нормы. Выполнив эксперимент, пришли к следующим выводам:

✓ Спортивное питание для начинающего бодибилдера призвано лишь оказывать роль поддержки, не стоит заменять им прием

натуральной, правильно сбалансированной пищи.

✓ Использовать гейнер рекомендуется новичкам с худощавым, аскетичным телосложением, испытывающим проблемы с набором массы,

поскольку углеводы являются лучшим топливом для физических нагрузок.

- ✓ Спортпит пища, есть которую нужно в меру.
- ✓ Красивые мышцы в здоровом теле, а в здоровом теле здоровый дух!

Список использованных источников:

1. Антонович С. Масса или правда о питании, добавках и химии в бодибилдинге. Издательство: АС «Медиа Гранд», 2012 г.
2. Гольберг Н., Дондуковская Р. Питание юных спортсменов. Издательство: «Советский спорт», 2012 г.
3. Клейнер С. Спортивное питание победителей. Издательство: «Эксмо», 2011г.
4. Уайт Е. Основы здорового питания. Издательство: «Эксмо», 2011 г.
5. Спортивный журнал: <http://www.sportobzor.ru/>
6. Спортивная энциклопедия: <http://sportwiki.to/>

УДК 796

ГИПОДИНАМИЯ ПРИ СИДЯЧЕМ ОБРАЗЕ ЖИЗНИ СТУДЕНТОВ

Жулега И.Д., студент 2-го курса
БГТУ им. В.Г.Шухова, г. Белгород, Россия

Движение – это жизнь, как бы банальны не были эти слова, их актуальность не пропадёт ещё очень долго, особенно в наше время. Гиподинамия, одна из тех самых проблем, что идёт в ногу со временем, всё больший и больший процент людей подвержены этой проблеме и что самое страшное, большинство из подверженных являются подростки. Но что такое гиподинамия?

Гиподинамия – это снижение активности, которое приводит к нарушениям функции двигательной системы организма. Способствует возникновение ей это не адаптированное человеческое тело под современные реалии, где человеческий труд облегчен технологиями, развлечения в виде фильмов и игр подразумевают сидячее положение, а также обучение у студентов, где он (студент) сидит, работая с информацией нужной для обучения, и так далее. Сидячий образ жизни сокращает нам продолжительность самой жизни (извините за тавтологию), последствия слишком сильны: нарушение работы головного мозга, бессонница, эмоциональная не стабильность, увеличение количества потребляемой пищи (это часто встречающиеся), а ещё вероятность возникновения метаболического синдрома (повышенное артериальное давление, повышение уровня триглицеридов, снижение холестерина липопротеинов высокой плотности (ЛПВП) и повышение уровня глюкозы в плазме натоцак), риски возникновения саркопении (атрофическое дегенеративное изменение скелетной мускулатуры) и многое другое.

постепенная потеря мышечных волокон при саркопении



Для того, чтобы предотвратить или исправить гиподинамию нужно, как я раньше подметил, двигаться, да банально, но всё же. Единственная проблема, что телу нужно много движения, уделять этому час в день не то что мало эффективно, оно практически полностью не эффективно. Риск смертности от всех причин при сидении 10 часов в день на 34% и 52% выше, чем при сидении в течение 1 часа в день, когда физическая активность учитывалась и не принималась во внимание, соответственно. То есть "просиженное время" не удаётся полностью компенсировать упражнениями или кардио-тренировками. Поэтому время сидения является независимым фактором рисков смертности.

Как показывают исследования у сидячего образа жизни есть дополнительный вред, который не связан с уровнем физической активности в оставшееся время. Одна из гипотез связана с влиянием сидячего положения на активность фермента липопротеинлипазы (ЛПЛ), который отвечает за синтез липопротеинов высокой плотности (ЛПВП). Продолжительное сидение тормозит его активность и увеличивает риски снижения ЛПВП в липидном профиле, а также снижает секрецию инсулина, препятствует поглощению глюкозы в крови скелетными мышцами и может повышать провоспалительные цитокины, которые связаны с развитием и прогрессированием многих сердечно-сосудистых заболеваний. Более того активность в сравнении с сидячим положением влияет на экспрессию 10 генов участвующих в метаболизме углеводов. Поэтому, нужно внедрить активность на протяжении всего дня и чем больше, тем лучше, зарядка не поможет, если есть возможность пройтись, а не проехать на транспорте, то лучше воспользоваться этой возможностью.

ИСПОЛЬЗОВАНИЕ ЗДОРОВЬЕСБЕРЕГАЮЩИХ ТЕХНОЛОГИЙ ДЛЯ ДОШКОЛЬНИКОВ С РАЗЛИЧНЫМИ НАРУШЕНИЯМИ ЗРЕНИЯ

Зыбина Н.Н., воспитатель, Каратеева О.П., воспитатель
МБДОУ детский сад №32 «Дружные ребята», г. Старый Оскол, Россия

Свою педагогическую деятельность осуществляем в муниципальном бюджетном дошкольном образовательном учреждении детском саду № 32 «Дружные ребята» Старооскольского городского округа, который посещают дети с функциональными расстройствами зрения (ФРЗ) – амблиопия и косоглазие. Вовлечение детей с ФРЗ в эмоционально насыщенные ситуации общения, согласно ФГОС ДО, способствует «развитию интересов детей, любознательности и познавательной мотивации; формированию познавательных действий, первичных представлений об объектах окружающего мира, о свойствах и отношениях объектов окружающего мира». Чтобы облегчить ребенку воспринимать реальную картину мира, воспитатели реализуют содержание программных требований в разных видах деятельности, которые непременно сменяются одна за другой, чтобы ребенок не уставал, ему было интересно, мог достаточно двигаться.

Так как образ предметов становится фрагментарным [1, с. 62]. Из-за нарушения зрения дети с глазной патологией плохо видят и выделяют конкретные признаки и свойства предметов: их форму, цвет, величину и пространственное расположение. Воспитатели должны научить ребенка со слабым зрением выделять существенные признаки предметов, сопровождать при этом их словом, показом, схемами. Для этого педагогу необходимо создать в группе коррекционно-развивающую среду, которая сегодня, как никогда направлены на оздоровление ребенка-дошкольника, культивирование здорового образа жизни. Эти задачи являются ведущими в программе российского образования, отражены в ФГОС к структуре основной общеобразовательной программы ДОУ. Одним из способов решения таких задач являются технологии здоровьесбережения, без которых не мыслим весь педагогический процесс в дошкольном учреждении.

Использование технологий здоровьесбережения становится очень действенным способом коррекционно-развивающей работы с детьми, имеющими различные нарушения по зрению.

Для того чтобы оказать детям компенсирующую помощь в нашем ДОУ проводится работа по следующим направлениям:

- 1 Работа, нацеленная на профилактику, лечение и оздоровление детей.
2. Специальная коррекционная работа с детьми.

Специфика образовательной работы с детьми.

Каждый педагог начинает работу с рассказывания детей на занятиях,

согласно диагнозу. Воспитателями группы составляется карта рассаживания детей, которая согласовывается с медсестрой-ортоптисткой и утверждается заведующим ДООУ (показ карты рассаживания на слайде и объяснение). Далее педагогом подбирается специальная наглядность размером 30*40 – формат А3, при этом предпочтение отдается желтому и зеленому фонам, они лучше воспринимаются зрением детей. Еще педагоги применяют контур объекта и указку.

Поверхность для занятий выбирается вертикальная или горизонтальная, это зависит от вида косоглазия. Горизонтальная – при дальзоркости, вертикальная – при близорукости, глаукоме. Ребенку с близорукостью лучше дать фломастеры, в процессе занятий изобразительной деятельностью, ребенок с амблиопией может рисовать карандашами. Педагогам рекомендуется во время занятий давать детям, в зависимости от зрительного диагноза, подставку, фланелеграф, мольберт, для индивидуальной работы.

Когда дети выходят на прогулку, воспитатели знают зрительные возможности воспитанников и распределяют детей по парам: в паре с лучше видящим ребенком необходимо поставить ребенка с низкой остротой зрения; если у детей разная острота зрения и они при этом находятся в окклюдерах, нужно поставить так, чтобы его держали за руку со стороны хуже видящего глаза или не заклеенного глаза [2, с.72].

Для того чтобы ребенок не смог в группе столкнуться с препятствиями, необходимо пометить на полу, стенах, дверях специальные яркие сигнальные метки, желтого, красного цвета [3, с.21].

Применение анализаторов в играх помогает детям с нарушением зрения лучше воспринимать действительность. Например, в играх: «Чудесный мешочек», «Сладкое-кислое», «Разложи предметы отдельно по определенному признаку», «На лесной полянке» дети могут узнать предмет, включая в работу все органы чувств, развить вкусовые, тактильные ощущения.

Мелкая моторика рук должна развиваться постоянно, что играет важную роль в общем развитии ребенка. Мы учим детей нанизывать бусы, применяя схемы, чтобы одновременно работать руками и мыслить, выкладываем контуры с помощью счетных палочек, дорисовываем изображения по точкам, графические диктанты.

Вот уже 2 года работаем с развивающими технологиями «Сказочные лабиринты» В.В. Воскобовича. Данные средства обладают рядом особенностей: многофункциональность, решение множества образовательных задач; образность и мотивация-смешивание игровых и учебных действий; сказочность, вариативность, творчество, возможность применения как в детском саду, так и дома.

В нашей группе закреплен «Коврограф Ларчик», размеры полотна 160 см, размер одной клетки до 100 мм, общее количество клеток 100 штук, что разрешает детям работать как по одному, так парами и даже группами. Данные технологии интегрируют в себе сразу несколько техно-

логий, помогают детям с функциональными расстройствами зрения создавать собственную картину окружающего мира на Коврографе.

Одной из важнейших задач здорового образа жизни является формирование здорового питания воспитанников детского сада. Наш детский сад участвовал в реализации проекта «Внедрение правильной технологии приема пищи воспитанников». В каждой группе был создан уголок здорового питания, как для детей, так и для родителей. Были проведены следующие мероприятия: Конкурс-игра «Как вести себя за столом?», Правильная сервировка стола». С родителями был проведен круглый стол с привлечением медиков-специалистов по профилактике избыточного веса у детей. Был проведен конкурс «Осеннее ассорти» с использованием овощей и фруктов. В результате работы достигаются задачи: у детей расширяются знания о разнообразии продуктов здорового питания, о полезных свойствах овощей и фруктов, о полезных и вредных продуктах, о пользе молочных продуктов и злаков. Публикации педагогов на сайтах "Молоко и мед Белогорья - залог отличного здоровья", «молочный коктейль» сделали информацию очень интересной для родителей.

Применение коррекционно-развивающих, обучающих, здоровьесберегающих технологий приводит к видимым результатам: у детей улучшается острота зрения, активизируются зрительные функции, развивается бинокулярное зрение; развивается общая, мелкая, моторика, движения становятся более уверенными, повышается речевая активность детей; повышается познавательная активность, улучшается самочувствие и здоровье детей; улучшаются соматические показатели здоровья дошкольников.

Список использованных источников:

1. Коноваленко В.В., Коноваленко С.В. Артикуляционная и пальчиковая гимнастика.-М: Гном-Пресс, 1998.
2. Кравченко И.А.Игры и упражнения со звуками и буквами: Пособие для воспитателей и родителей .-М: Гио-Пресс, 1999.
3. Нагаева Т.И.Нарушение зрения у дошкольников. Развитие пространственной ориентировки. Пособие для тифлопедагогов, воспитателей, родителей.- Ростов-на –Дону: Феникс, 2008.
4. Самоукина Н.В. Игры в школе и дома: психотехнические упражнения и коррекционные программы.-М:Новая школа,1993.

К ВОПРОСУ О ПРЕДОТВРАЩЕНИИ СОСТОЯНИЯ УТОМЛЕНИЯ В УЧЕБНОЙ ДЕЯТЕЛЬНОСТИ СТУДЕНТОВ

Иванкин К.С., студент 3 курса

Научный руководитель: ст. преподаватель Мальков А.П.

БГТУ им. Шухова, г. Белгород, Россия

На сегодняшний день наблюдается тенденция к усложнению образовательной программы, что приводит к увеличению психофизической нагрузки на учащуюся студенческую молодежь. Значительные учебные нагрузки нередко приводят к быстрому утомлению учащихся. Поэтому главной задачей образовательной программы обучения студентов, является процесс адаптации к новым условиям обучения. К таким как: изменение принципа контроля успеваемости учащихся, увеличение доли самостоятельной работы и самообучения, принцип проведения занятий (разделение на лекции и практические занятия), значительный объем самостоятельных практических работ, конспектов и теоретической информации, проведение экзаменов в конце каждого учебного семестра.

Нередко, учебный процесс обучающихся студентов проходит в аудиториях, лабораториях, не всегда соответствующих необходимым санитарным нормам, что способствует к быстрому утомлению учащихся.

Между тем, известно, что утомление – это состояние, испытываемое человеком, при котором наблюдается спад производительности совершаемой им работы, нарушения координации, замедление реакции, снижение внимания, как следствие длительной умственной или физической нагрузки [1].

Утомление является естественной реакцией организма на истощение его ресурсов и сигнализирует о необходимости их восстановления.

Специалисты выделяют 3 стадии утомления. В первой стадии чувство усталости незначительно, производительность труда не снижается. Во второй, наблюдается значительное снижение производительности труда. Третью стадию расценивают как сильное переутомление, сопровождаемым психологическим переживанием самого состояния.

Повторяющееся в течение длительного промежутка времени утомление может привести к хроническому утомлению. Хроническое утомление имеет более тяжёлые для организма человека последствия и характеризуется сохранением признаков утомления предыдущего рабочего промежутка на момент начала нового. К признакам переутомления относятся: длительное снижение производительности, снижение иммунитета и частые простудные заболевания, головные боли, раздражительность или наоборот упадок сил, ухудшение аппетита, бессонница, апатия, мышечная вялость, боли в животе. Признаки переутомления сохраняются даже после продолжительного сна и отдыха. Для полного восстановления работоспособности,

ликвидации нервных расстройств и нарушений регуляторных процессов в организме необходим достаточно длительный отдых, а в некоторых случаях — комплексное лечение с применением медикаментозных средств, физиотерапевтических процедур и лечебной гимнастики.

Всего выделяют два вида утомления: умственное и физическое. Для обучающихся вузов характерно умственное утомление, нежели физическое. Умственное утомление является более опасным для организма, так как оно проявляется не сразу. Зачастую это приводит к тому, что человек замечает симптомы утомления перед переходом его в 3 стадию переутомления. К общему утомлению относятся так же и признаки характерные для умственного труда: замедление скорости мышления, ухудшение работы краткосрочной памяти.

В связи с этим появляется острая необходимость в предотвращении переутомления, а также ослабление последствий обычного утомления. К основным средствам борьбы с переутомлением относят: создание подходящих для труда и отдыха условий, занятия физической культурой, прогулки на свежем воздухе соблюдение режима дня и гигиены [2].

Особо сильно на восприимчивость к утомлению влияет состояние сердечнососудистой и нервной системы человека, а также тонус мышц. Нарушения в работе сердечнососудистой системы приводят к нарушению циркуляции кислорода и питательных веществ, интенсивно потребляемых организмом в процессе его работы.

Система физических упражнений на фоне длительной и напряжённой умственной работы, позволяет снизить риск переутомления, снять нервное напряжение и поддержания здоровья. Чередование умственного труда с физическим является наиболее эффективным способом снятия умственной усталости.

Согласно исследованию систематические занятия спортом способствуют развитию психической, физической и эмоциональной устойчивости организма, и достаточно 20-25 минут ежедневных физических упражнений для снижения уровня утомления. В результате динамических упражнений организм вырабатывает вещества, действие которых похоже на действия антидепрессантов. В комплекс упражнений обязательно включаются упражнения на растягивание мышц спины – неоднократные махи, повороты, наклоны.

Так как, утомление, это реакция организма на истощение его ресурсов, то важным аспектом профилактики утомления является полноценный отдых. От уровня утомления зависит длительность необходимого отдыха, при умеренном уровне достаточно 1-2 часов отдыха, при среднем уровне от 2 до 5 часов, высоком - от 5 часов до нескольких дней. Для достижения максимальной эффективности отдыха необходимо чередовать активный и пассивный отдых

В процессе активного отдыха человек переключается с работы на какую-либо другую деятельность, но при этом затрата ресурсов организма продолжается, хотя и в меньших масштабах [3].

Термин активный отдых был введён И.М. Сеченовым и значит – отдых, наполненный какой-либо деятельностью. К активному отдыху можно отнести и занятия физической культурой. Разумное соотношение физических нагрузок с главной целью получения высшего образования, приводит к росту профессионального уровня и работоспособности студента, достижения им учебных дисциплин.

Пассивный отдых, как известно, предполагает отсутствие любой деятельности, но при этом человек продолжает “по инерции” думать о прошлой деятельности, планируя её дальнейшее развитие или анализируя её, что приводит к более длительному восполнению энергии.

Вывод: Каждому обучающемуся в высшем учебном заведении студенту, стоит задуматься о правильном планировании своей учебной деятельности. Правильно составленный, устойчивый индивидуальный график может существенно повысить производительность личной деятельности. При составлении графика стоит учитывать чередование различных форм активности, учитывая время на небольшой отдых в процессе обучения, и конечно, необходимое время для сна и полного восстановления сил.

Список использованных источников:

1. Теля Л. З., Нормальная физиология — М.: Литтерра, 2015. — 768 с.
2. Большаков А. М. Общая гигиена — 3-е изд., перераб. и доп. — М.: ГЭОТАР-Медиа, 2012. — 432 с.
3. Коруковец А.П., Кутергин Н.Б. Влияние физических нагрузок на организм студента // Физическое воспитание и спорт в высших учебных заведениях: сб. статей XVI Междунар. науч. конф., 23-24 апр.: Изд-во БГТУ, 2020. - С.129-132.

УДК 37.01

**ЗДОРОВЬЕ – КАК ОСНОВА ФОРМИРОВАНИЯ СЕМЕЙНЫХ
ЦЕННОСТЕЙ И ОТВЕТСТВЕННОГО ОТНОШЕНИЯ
К БУДУЩЕМУ НАШИХ ДЕТЕЙ**

Иванова О.А., педагог – психолог, Кищенко Я.В., педагог-психолог
*МБДОУ детский сад №32 «Дружные ребята»,
г. Старый Оскол, Россия*

Главным противоречием в наше время выступает несоответствие между заявленными общественными структурами о укреплении здоровья нации и наших детей, с одной стороны, и ограниченными физическими и психическими возможностями детей и влияние экологической обстановки в стране, специфика деятельности здравоохранения. В последние годы увеличилось число больных и ослабленных детей, их двигательная активность уменьшилась из-за амбиций родителей, чрезмерно увлекающихся интеллектуальным развитием своих детей. Кроме того, современные дошкольники большое количество времени проводят у телевизоров и компьютеров.

Семейные ценности могут отличаться несколькими особенностями, и у любой семьи они могут быть индивидуальными. Для создания фундамента крепкой и здоровой семьи, каждый из нас должен понимать факторы которые влияют на укрепление и сохранение семейных ценностей. Став взрослым ребёнок, внесёт в свою жизнь правила и установки, которые он усвоил в детстве в своей семье и социума. Ребёнок должен каждый день видеть и постигать науку о здоровом образе жизни, с большой ответственностью относиться к своему здоровью, укрепляя семейные ценности и традиции. [2]

Дошкольный период — первые семь лет жизни характерны чрезвычайно быстрым темпом созревания всех органов и систем. Поэтому очень важно не упустить тот момент, когда формирование привычки, а затем и потребностей к здоровому образу жизни, сформируются как навыки принятия самостоятельных решений в отношении поддержания и укрепления своего здоровья.

В основе работы по полноценному физическому развитию и оздоровлению детей, должны находиться общественные государственные структуры и две основные социальные структуры семья и детский сад, именно они стоят во главе и определяют уровень здоровья ребёнка.

Одним из значимых факторов в работе с детьми выступает поддержка и обучение родителей, организация взаимодействию с различными специалистами, важнейшим показателем качества родительства компетентность матери и отца, проявляющуюся в изобретательности их позиции, гибкости и адаптивности:

Самосовершенствование или «обучение» родителей, ориентируется на практическое направление получение родителями знаний в области физиологии, научной психологии, цель которых в том, чтобы понять и овладеть оздоровительными системами и технологиями, чтобы понять важность здорового образа жизни, изучить новые теории и методики физического воспитания.

Работа с дошкольниками по здоровьесбережению, которая поможет через активную деятельность детей, познать им свой организм и свою активность в эмоционально-волевой сфере, малыши научатся совершенствовать все функций организма, повышение потребности в активных движениях, расширяется сфера нравственно-волевых качеств. Чтобы у ребёнка проявлялась инициатива и активность, он нуждается в умении использовать разнообразные двигательные действия как в организованной (на прогулке, занятиях в физкультурном зале), так и в свободной деятельности.

Работа педагога, делится практическими идеями с родителями по вопросам оздоровления (двигательная активность, закаливание, релаксация, питание, дыхательные системы и т.д.), семейных досугов «Азбука здоровья», практических занятий, дней открытых дверей и других мероприятий. Интеграция различных образовательных областей и систематиче-

ское использование игровых технологий в педагогическом процессе с детьми. Создание педагогических условий, способствующих физическому развитию, включение методов и приёмов игрового характера, установление эффективного взаимодействия взрослых с детьми. [1]

Подготовка педагогов и родителей должна носить опережающий характер. Её назначение состоит в том, чтобы убедить родителей в необходимости активно использовать физические упражнения для развития ребёнка как субъекта физкультурно – оздоровительной деятельности.

Однако на данное взаимодействие влияет один отрицательный фактор, именно сочетание разных точек зрения персонала и родителей создаёт атмосферу, непонимания, смущения и отчуждённости. Любой из родителей искренне считает, что самая высокая семейная ценность, это здоровье детей и всей семьи в целом. Но принимать другой образ жизни и стиль воспитания своего ребёнка, для родителей становится непреодолимой преградой.

Этот фактор значительно снижает вопрос «родительского участия» и его практической реализации с целью создания единого пространства воспитательно-образовательного процесса.

Наша главная задача в обучении родителей является не передача им научных психолого-педагогических знаний, а развитие истинного интереса к тому, чтобы изменить свои привычки, педагогическую позицию позволяя им позитивно взаимодействовать с детьми в разных видах деятельности.

Часто педагоги используют такие формы организации работы с родителями и детьми: Родительские собрания, семейные ассамблеи «В здоровом теле – здоровый дух»;

- Дни открытых дверей, акции «Мы против курения!»;
- Совместные физкультурные и музыкальные досуги «Мы вместе, мы рядом», «Новогоднее путешествие»;
- Комплектование педагогической библиотеки по физическому воспитанию в семье (книги, электронные каталоги, памятки, брошюры и т.д);
- Семейный календарь «Здоровечок», «Банный день»;
- Семейный абонемент «Мастерская для родителей» изготовление физкультурного оборудования, «Вместе мы сила»;
- Совместный просмотр видеofilмов «Устал позвоночник» и т.д;
- Передача опыта семейного воспитания.

Приведённые выше примеры дают представления о плановом подходе к работе с родителями в реальной обстановке, но, к сожалению, наши планы и надежды не всегда идеально срабатывают. Метод, кажущийся правильным при обсуждении, не всегда работает на практике. Если взрослые настроены, сохранять стойкость, то первые результаты отразятся на детях и дадут первое большое удовлетворение от работы и достигнутых результатов со стороны родителей, а так - же со стороны педагогов. А главное в нашей работе достижение результата – принятие не только ценностей семьи, но и семейных отношений в целом, формирование комфортных условий для развития ребёнка и его личностного роста.

Список использованных источников:

1. Доронова Т. Н. Взаимодействие дошкольного учреждения с родителями. // Дошкольное воспитание. - 2004. - №1. - С. 60.
2. Осокина Г. И. Сотрудничество семьи и детского сада в приобщении детей к здоровому образу жизни // Инструктор по физической культуре. 2008. № 1. С. 92-97.

УДК 159.99

**ВЫЯВЛЕНИЕ ВОЗМОЖНЫХ ПРИЧИН АГРЕССИИ
У ПОДРОСТКОВ**

Ивановская О.И., Харченко В.А.,

учителя русского языка и литературы

МАОУ «Средняя политехническая школа №33», г. Старый Оскол, Россия

В современном мире каждого из нас окружают различные стрессовые ситуации. Они вольно и невольно входят в нашу жизнь. К сожалению, не только взрослые люди подвержены этому, агрессивность молодеет. Озлобленность и раздражение часто стали встречаться у детей младшего школьного возраста и даже воспитанников детских садов. Это становится скорее нормой, а не исключением из правил.

Такое поведение является отклонением от нормы, именно поэтому с этим необходимо бороться. Сначала нужно определить причину агрессивного поведения. Важно правильно и своевременно это сделать. После этого назначить лечение. Это может быть визит к психологу, который проведет профилактические беседы, или медикаментозное лечение. В подростковом возрасте будет сложно бороться с агрессией, если в детском она была не устранена и не выявлена.

Агрессивное поведение у подростков является очень распространённой реакцией на воздействия на них окружающих людей и среды, в которой они находятся. Причинами могут стать частые конфликты в семье, влияние давления сверстников, недовольство правилами, установленными в учебном заведении или просто внутренние переживания и неуверенность в себе. Агрессия подростков – это, пожалуй, самое неприятное проявление подросткового возраста, с которым непросто бороться.

В этом возрасте дети осознанно идут всем и всему наперекор. У них свои представления о жизненных ценностях, дети отрицают моральные нормы и правила.

Когда агрессивное поведение проявляется без причины, это может означать, что человек страдает от серьезного гормонального дисбаланса в организме, а также некоторых тяжёлых болезней. Психотерапевты настаивают на тщательном обследовании и выявлении причин агрессивного поведения, особенно, если оно проявляется в подростковом возрасте.

Важно также не забывать и о том, что порой такое поведение может быть вызвано и как формой протеста на общепринятые правила в школе, ограничения дома. Подростки хотят самоутвердиться среди сверстников, и для этого вступают в конфликты с учителями.

Кроме того, причинами агрессии могут также стать социально-экономическое неравенство, влияние СМИ, фильмов, плохая компания, конфликты в семье между родителями и детьми. Увеличение показов сцен насилия и жестокости в СМИ и кинематографе приводят к тому, что агрессивное поведение воспринимается подростками как норма. С помощью агрессии они пытаются утвердиться в коллективе, достичь желаемого.

Эта тема актуальна в современном мире. Она является главной, потому что с каждым годом агрессивное поведение подростков все сильнее и сильнее проявляется. И в первую очередь от этого страдают они сами, а затем уже окружающие.

Довольно часто родители и дети не понимают друг друга. Из-за постоянных разногласий отношения в семье становятся плохими, нет взаимопонимания, элементарного уважения. Взрослые считают, что всему виновной скверный характер подростков. Родители опытные люди, но почему-то не хотят принимать подростков как равных себе, именно поэтому у подростков порой возникает желание идти всем и всему наперекор, устанавливать собственные правила и законы и жить только по ним.

Тема агрессии, а тем более подростковой агрессии, изучена довольно-таки плохо, но это не потому, что агрессивное поведение подростков не желают изучать, а потому что данная тема настолько обширна и многогранна, что систематизировать и проанализировать все факты, связанные с агрессией, однозначно никто не смог.

Однако, работая по данной теме, психологи все-таки выделяют некоторые причины проявления агрессии у подростков. Во-первых, желание привлечь к себе внимание, ведь агрессия – своеобразный крик о помощи. За ней чаще всего скрываются слабость, страх и неуверенность в себе. Во-вторых, есть причины агрессивного поведения. Это: желание привлечь к себе внимание, возрастной кризис, неблагоприятная обстановка в семье, детском саду, школе, комплекс неполноценности, наследственность, гормональные нарушения, заболевания организма, злоупотребление алкоголем, наркотиками, антидепрессантами, компьютерные игры, влияние социальных сетей и сети «Интернет», давление сверстников, чрезмерный контроль и опека, безучастность в жизни подростка, чувство одиночества.

В-третьих, отсутствие родительской любви и заботы. «Недолюбленным» детям, в семьях которых царит атмосфера недоверия, насилия и оскорблений, сложнее адаптироваться в учебных заведениях, так как они несут подобную схему общения в общество. В-четвертых, психологические особенности агрессивного поведения у мальчиков и девочек отличаются как по характеристике, так и по времени. Ведь половое созревание у девочек начинается на год–два раньше.

Комплексы, которые есть у подростков, давят на них, именно из-за этого дети страдают психически. Они чувствуют себя никчёмными, ненужными, находясь рядом с другими. Эти внутренние переживания могут проявляться в виде агрессии на любую новость, будь она хорошая или плохая. Влияние сети «Интернет» и негативных новостей сказываются на психическом состоянии. Таким образом, можно сказать, что агрессия подростков действительно влияет на качество их жизни.

Совсем избежать подростковой агрессии невозможно: переходный возраст – это время не только психологических, но и физиологических изменений в организме. Агрессия подростков во многом обусловлена половым созреванием, а от гормонов никуда не деться. Задача родителей и учителей – свести проявления подростковой агрессии к минимуму, чтобы ребенок не причинил вред себе и окружающим. Бороться с агрессией у подростков с помощью криков, ссор нельзя однозначно, это может привести к тому, что ребенок замкнется и начнет проявлять негативные эмоции против себя.

Взрослым необходимо протянуть руку помощи детям, чтобы пройти этот трудный возраст и уменьшить потери. Для этого важно приложить максимум терпения, любви, нежности, понимания, признания прав и свобод подростка, но в тоже время не давать ему сесть себе на шею. Здесь также немаловажным аспектом является разговор на равных, взрослым надо стать для них другом и помнить, если сейчас отдалиться от него, сблизиться потом будет крайне трудно. Родители должны понять, что их ребёнок ещё не вырос, хотя он пытается доказать всем обратное. Подростку больше всего нужны любовь и понимание в семье, способные снизить излишние тревоги и не дать развиваться его агрессивности.

Список использованных источников:

1. Паренс Генри Агрессия наших детей. : М. «ФОРУМ», 1997-160 с.
2. <https://vikiland.ru/articles/causes-of-aggression-in-adolescents/>
3. <http://www.gurutestov.ru/test/437/>

УДК 796.012:616.003

РЕАБИЛИТАЦИЯ СПОРТСМЕНОВ ПОСЛЕ РАЗРЫВА НАДКОЛЕННОЙ СВЯЗКИ

Калатоци Г.М., студент 3 курса

Научный руководитель: ст. преподаватель Мальков А.П.

БГТУ им. Шухова, г. Белгород, Россия

В данной статье рассматриваются причины разрыва надколенной связки и способы реабилитации спортсменов после этого. Передняя крестообразная связка — это одна из чрезвычайно важных связок, обеспечи-

вающих стабильность коленного сустава. Реабилитация после травмы такого рода занимает длительное время в пределах от полугода до нескольких лет, все зависит от возраста и изначальной тренированности спортсмена [3].

Реабилитация при таких травмах достаточно сложный процесс, требующий полной самоотдачи. Повреждение надколенной связки не происходит без причины, данный процесс происходит из-за травмы. Во время получения травмы происходит постепенный отек коленной области и ощущается боль.

Передняя крестообразная связка выполняет стабилизирующую функцию, предотвращая резкое сгибание и выпрямление коленного сустава вперед. Повреждение крестообразной связки, довольно частая травма, особенно распространенная у людей, занимающихся спортом. Проблемы со связочным аппаратом достаточно часто испытывают сноубордисты, горнолыжники, футболисты и другие.

Всего есть 4 механизма повреждения передней крестообразной связки: резкая попытка разогнуть ногу, когда колено в сгибе (может произойти при резком поднимании тяжёлых предметов), напряжение связок с одновременным подгибанием и падением вперед, удар по коленной чашечке (часто возникает при дорожных авариях), и сильное разгибание при резком торможении во время бега [2].

К основным признакам относят следующие: нестабильность сустава, чувство смещения, сильный болезненный синдром, появление отёка, усиление симптоматики в движении. В некоторых ситуациях болезненные ощущения настолько обострены, что провести пальпацию, необходимую для эффективной диагностики, просто невозможно. В такой ситуации, прежде чем проводить осмотр, врач снимает болевой синдром [1].

Восстановление после разрыва надколенных связок, условно можно разделить на несколько этапов.

Первый этап — это пассивный этап реабилитации вовремя, которого исключаются любые нагрузки от 10 до 14 дней. В данный период разрешены лишь различные массажи, физиотерапии, использование специальных лент, помогающие в восстановлении мобильности колена. Процедуры данного типа проходят для того, чтобы не происходила мышечная атрофия в области травмы. Но также, есть одно упражнение, разрешенное на данном этапе реабилитации, это статическое напряжение квадратной мышцы бедра. Данная мышца отвечает за разгибание ноги. Благодаря этому большой спектр мышц может оставаться в тонусе, что достаточно важно для улучшения кровообращения травмированного колена [2].

Некоторые упражнения возможные на данном этапе реабилитации, порядок действия и временные промежутки, в которых их можно делать. Необходимо занять исходное положение, сидя на полу, так, чтобы травмированная нога была вытянута вперед, руки завести за спину с упором сзади, потянуться.

Следующим этапом будет являться статическое напряжение четырехглавой мышцы, где травмированная нога подтягивается корпусу, то есть к себе. Если упражнение выполняется правильно, заметны движения коленной чашечки, то есть ее смещение вверх и вниз. Во время выполнения данного упражнения происходит фиксация напряжения четырехглавой мышцы в течение 5 секунд, после следует расслабление мышцы, и движение коленной чашечки вниз. Далее сделать перерыв длительностью 10 - 15 секунд. Рекомендуемое упражнение выполнять в течение 2 - 3 подходов, совершая около 20 повторений.

Второй этап реабилитации активный. Начать можно на третьей неделе после прохождения 1 этапа, достигнув в нём определенных успехов. В этот период с травмированной ноги должны сойти отеки, и прекращается прием фармакологических препаратов. Часто использование разогревающих мазей для улучшения кровообращения травмированного участка. Происходят первые нагрузки на травмированный или поврежденный сустав. Этот период служит для контроля над мышцами в области травмы.

Третий и финальный этап реабилитации активный и наступает спустя 3 - 4 месяцев после операции. Задействуются упражнения на специальных тренажерах для полного восстановления функции колена. Регулярность тренировок позволит вернуть обычные двигательные нагрузки, которые предшествовали до совершения травмы. Травмированная нога набирает мышечную массу и восстанавливается мобильность коленного сустава. По истечению двух недель такого тренинга возможно тестирование пациента на совершение щадящего бега. Тест необходимо проводить под наблюдением специалиста, составляющего определенный комплекс упражнений и их объем.

Приведем пример комплекса упражнений для реабилитации в бассейне. Перед входом бассейн следует выполнить базовую разминку, не нагружая при этом травмированную ногу при минимуме нагрузки. Входить в бассейн аккуратно, глубина которого не более полутора метров. Полезна ходьба по дну бассейна в течение 5 -10 минут. Следующее упражнение - удержания тела на плаву, с помощью специальных вспомогательных спецсредств, позволяющих держаться на плаву. Выполняется от 5 до 10 минут. На вторичном этапе реабилитации возможно выполнение маховых упражнений ногами в воде. Данное упражнение позволяет вернуть двигательные функции мышцам травмированной ноги.

Существуют методы домашней реабилитации спортсмена. Такие методы реабилитации чаще используются профессиональными спортсменами. При этом нельзя игнорировать советы специалиста- врача. Рассмотрим некоторые базовые упражнения и этапы восстановления. Они схожи с этапами реабилитации, которые приведены выше, и имеют свои определенные особенности.

Первый этап - пассивный, во время которого исключаются любые нагрузки. Пациент может передвигаться по дому с помощью костылей или

других вспомогательных средств. Передвижение осуществляется только при наличии фиксатора коленного сустава или гипса. Данный период занимает от полутора до двух месяцев. Во время передвижения разрешается делать упор на травмированную ногу. А после снятия фиксатора, в течение 10-14 дней разрешается без использования каких - либо вспомогательных средств.

Второй этап умеренно активный. Начать на 3 неделе после прохождения 1 этапа. Следующим шагом становится плавное растяжение мышц коленного сустава, а также восстановление функций в области сустава. Растяжение мышц происходит при помощи подкладывания под колено специальных валиков, чей диаметр постепенно увеличивается. Упражнения данного типа следует проводить в течение 10-15 минут по несколько раз в день. Мобилизация мышц происходит статическим напряжением верхней группы мышц ноги.

Третий и финальный этап реабилитации активный. В этот период практикуется ходьба с увеличением угла сгибания коленного сустава до его стандартного значения. На последнем этапе происходит восстановление динамических возможностей. Достигается выполнением определенных упражнений по совету врача.

В качестве дополнительного психологического восстановления человека во время и после травмы можно использовать и нетрадиционные методы лечения, такие как занятия йогой. Так в восточных странах практикуют некоторые виды лечения, как иглоукалывание.

Данный вид травмы является серьезным для любого спортсмена, а травма выбивает полностью из его спортивной деятельности, поэтому следует соблюдать правила тренировок, совершать грамотную разминку перед выполнением каких-либо упражнений и не превышать определенные тренировочные программы результатов, к которым мышцы не готовы.

Список использованных источников:

1. Анализ характеристик новой композиционной фиксирующей шины медицинского назначения / Умаров Н.А., Хамидуллин О.Л., Нурмеев И.Н., Рябчиков И.В., Васильев М.В. Статья в журнале: Кафедра травматологии и ортопедии. 2019 года. С.57-61.

2. Бахтиозин Ф.Ш. Повреждение менисков коленного сустава / Ф.Ш. Бахтиозин. – Казань: изд-во Казанского университета, 1990. – 128 с.

3. Коруковец А.П., Кутергин Н.Б. Влияние физических нагрузок на организм студента // Физическое воспитание и спорт в высших учебных заведениях: сб. статей XVI Междунар. науч. конф., 23-24 апр.: Изд-во БГТУ, 2020. - С.129-132.

ЗДОРОВЫЙ СТИЛЬ ЖИЗНИ

Карапузова С.В., педагог-организатор
*МБУ ДО «Центр эколого-биологического образования»,
г. Старый Оскол, Россия*

Современная система образования призвана обеспечить не только качественный образовательный процесс, но и должна помочь воспитать здоровое поколение патриотов. Важно воспитать ребенка с осознанным желанием и внутренней потребностью вести здоровый образ жизни.

Здоровый образ жизни - это не просто какая-то диета или занятия спортом. Это стиль жизни, направленный на оздоровление всего организма, отказ от вредных привычек, а также создание режима дня.

Вести здоровый образ жизни призывал великий мыслитель М.В. Ломоносов, который добивался реформ по «сохранению Российского народа», которые всецело были направлены на улучшение жизни народа, его здоровья и долголетия. Особое внимание Ломоносов уделял изучению вредных обычаев и привычек, здоровому питанию, режимам работы и отдыха.

На практических занятиях по медицине и экологии обучающиеся МБУ ДО «ЦЭБО» изучают не только теоретические основы, но и закрепляют навыки, проводя опыты и используя манекены и макеты органов человека. Учащиеся самостоятельно изготавливают «дыхательную систему» человека, используя такие предметы, как пылесос или спринцовка. А чтобы убедиться, как влияет алкоголь на живые организмы, дети используют растворы с живыми простейшими организмами и далее под микроскопом наблюдают разрушение оболочек простейших при добавлении в питательный раствор алкоголя или вытяжек от пепла сигареты.

Установлено, что табак сигареты содержит в своем дыме более тысячи различных химических соединений, в том числе ядовитых, которые приводят к таким тяжелым заболеваниям, как онкология, инсульты, инфаркты, к старению, психологической зависимости от веществ, содержащихся в табаке. С помощью нехитрых приспособлений можно наглядно показать, как табачный дым влияет на живой организм.

Для опыта понадобятся: сигарета, спички, шприц, небольшой кусочек ваты, стакан с раствором марганцовки, резиновая груша.

Собирается конструкция: шприц – грудная клетка, вата – «легкие». Поджигается сигарета (необходимо соблюдать технику безопасности при работе, опыт проводить на открытом воздухе или с использованием вытяжки), и далее воздух втягивается резиновой грушей, имитируя вдох. Итак повторяется до тех пор пока сигарета не погаснет. Неважно с фильтром была сигарета или нет - результат всегда один. Вата очень быстро становится желтой. Если «скуривать» несколько сигарет, то сам шприц стано-

вится коричневым, непрозрачным, а вата – маслянистой, пропитанной дегтем и другими вредными веществами.

Если вату вытащить и положить в раствор марганцовки, то цвет раствора мгновенно меняется: из малинового становится желтым. Анализ раствора показывает наличие фенолов, бензолов, ацетона, никотина, кадмия, дегтя и т.д. Вредные вещества вступили в химическую реакцию с сильным окислителем.

Таким образом, наглядно можно показать, какую химическую неблагоприятную нагрузку испытывают легкие. Цвет «легких» курильщика наблюдателю однозначно не понравится и заставит задуматься, стоит ли начинать курить, чтобы через пару лет легкие превратились в шахту с черными отложениями и дырами.

В 2020 году в рамках региональной концепции «Создание новых мест дополнительного образования детей в Белгородской области на 2020-2021 годы», при реализации мероприятий федерального проекта «Успех каждого ребёнка» национального проекта «Образование», центр эколого-биологического образования получил медицинский комплект «Человек и его здоровье». Использование комплекта способствует мотивации детей к занятиям медициной и позволяет добиться более высоких результатов в обучении.

Так, тренажёр для сердечно-лёгочной реанимации «Максим» предназначен для обучения учащихся оказывать доврачебную помощь. Сердечно-лёгочная реанимация включает непрямой массаж сердца и искусственное дыхание, используется при сердечных приступах, утоплении, клинической смерти, когда отсутствуют дыхание и сердцебиение. Правильно проведенная сердечно-лёгочная реанимация позволяет спасти жизнь пострадавшему. Также тренажёр помогает научить детей, как правильно должны располагаться руки на грудной клетке, с каким нажимом и частотой необходимо проводить реанимацию, позволяет «прощупать» пульс на сонной артерии; понять, как должна располагаться голова. Тренажер помогает разобраться, как правильно накладывать повязки на разные части тела человека при различных видах кровотечения.

Подобные занятия необычны, их можно назвать школой жизни и здоровья. На таких занятиях учащиеся узнают о себе и об особенностях своего организма, о том, как нужно заботиться о своем здоровье, что «любят» и «не любят» определенные органы. Дети учатся, как сберечь зрение и слух, как сохранить здоровыми зубы, как влияет еда на мышечный корсет и скелет человека. Все это учит учащихся думать, рассуждать и делать правильный выбор.

Список использованных источников:

1. Александрова Е.А. Взаимодействие общего и дополнительного образования как условие формирования социальной компетентности учащихся [Электронный ресурс]: Открытый урок первое сентября. Режим доступа: <http://xn--i1abbnckbmcl9fb.xn--p1ai/%D1%81%D1%82%D0%B0%D1%82%D1%8C%D0%B8/611185/>, - Загл. с экрана. - Яз. рус. (дата обращения: 20.02.2021).

2. Сайт о дополнительном образовании «Внешкольник» [Электронный ресурс]: Статья И.Н.Ивченко « Современный подход к построению воспитательной работы в системе дополнительного образования», Режим доступа: <http://dop-obrazovanie.com/dlya-pedagogov/stati/voprosy-teorii/1538-sovremennyj-podkhod-k-postroeniyu-vospitatelnoj-raboty> - Загл. с экрана. — Яз. рус. (дата обращения: 19.02.2021).

УДК 372.32

ОРГАНИЗАЦИЯ ФИЗКУЛЬТУРНО-ОЗДОРОВИТЕЛЬНОЙ РАБОТЫ В ДОУ

Киреева Г.С., инструктор по физической культуре,
Соколова М.И., музыкальный руководитель
МБДОУ детский сад №19 «Родничок», г. Старый Оскол, Россия

В современных условиях всё ускоряющегося темпа жизни и возрастания напряженности социальных отношений здоровье становится одним из основных условий успешности любого человека. Многие исследования доказывают, что необходимо с самого рождения ухаживать за детьми и внимательно следить за их физическим развитием, физической подготовленностью, деятельностью функциональных систем организма, что определяет состояние здоровья дошкольников. Очень значимым во всестороннем развитии детей становится детский сад.

Основной задачей детского сада в физкультурно-оздоровительной работе является создание благоприятных условий для полноценного проживания ребёнком дошкольного детства, формирование основ базовой культуры личности, всестороннее развитие психических и физических качеств в соответствии с возрастными и индивидуальными особенностями, подготовка ребёнка к жизни в современном обществе. В соответствии с ФГОС ДО цели физкультурно – оздоровительной работы реализуются в процессе разнообразных видов детской деятельности: игровой, учебной, художественной, двигательной, элементарно-трудовой.

В соответствии с данной целью педагогами ДОУ разработано планирование в каждодневном пребывании детей в детском саду с учетом суточного объема необходимых для дошкольников движений.

Для детей дошкольников свойственна высокая потребность в двигательной активности. Дети могут овладевать и выполнять разными по сложности видами движений. Дети, выполняя в различном темпе соответствующие движения, могут достичь высоких результатов.

Поэтому планирование физкультурно-оздоровительной работы, направлено на достижение практических целей:

- развитие основных физических качеств и способностей, укрепление здоровья, расширение функциональных возможностей организма;

- формирование культуры движений, обогащение двигательного опыта физическими упражнениями с общеразвивающей и корригирующей направленностью;

- приобретение навыков в физкультурно-оздоровительной и спортивно-оздоровительной деятельности;

- освоение знаний о физической культуре и спорте, их истории в современном развитии, роли в формировании здорового образа жизни.

Для составления плана оздоровительной работы педагогами условно было выделено три блока:

1. Образовательная деятельность взрослого и детей.

2. Самостоятельная деятельность детей.

3. Образовательная деятельность в семье.

Совместная деятельность взрослого и детей. В этот блок входит:

1) Организованная образовательная двигательная деятельность, которая включает в себя:

- двигательную деятельность (занятия) (сюжетно-игровые, тематические, классические, тренировочные, на улице, походы);

- утренняя гимнастика (классическая, игровая, музыкально-ритмическая, аэробика, имитационные движения);

- гимнастика после дневного сна (оздоровительная, корригирующая, полоса препятствий, закаливание);

- развлечения, праздники, мероприятия.

2) Образовательная деятельность в режимных моментах:

- индивидуальная работа с детьми;

- физкультминутки;

- динамические паузы;

- игры малой подвижности.

Самостоятельная деятельность детей. В этот блок входят:

- подвижные игры;

- игровые упражнения;

- имитационные движения;

- сюжетно-ролевые игры

Образовательная деятельность в семье.

- Беседы;

- Совместные игры;

- Походы.

В детском саду также применяются здоровьесберегающие технологии:

- корригирующие упражнения;

- зрительная гимнастика;

- релаксация;

- музыкотерапия;

- цветотерапия;

- сказкотерапия.

В наше дошкольном учреждении имеется спортивный зал, в котором находится современное оборудование, спортивная площадка на улице физкультурные уголки во всех возрастных группах, комната релаксации, музыкальный зал. Все это способствует полноценной организации оздоровительной работы.

Только совместной работой с родителями воспитанников, с педагогом-психологом, музыкальным руководителем возможно укрепление их психического и физического здоровья.

Работа в детском саду проводится с учетом современных требования в образовании. Новые фирмы и методы работы, направленные на укрепление физического здоровья детей, будут давать значимые результаты.

Деятельность дошкольного учреждения обеспечивает значительное здоровье дошкольников, укрепляет психическое и психологическое здоровье малышей.

Очень важно, что эта задача решается совместно с родителями воспитанников. И все эти меры значительно снижают заболеваемость дошколят и повышают их физическое состояние.

Педагогами были разработаны практические рекомендации по физкультурно-оздоровительной работе:

1. Для детей дошкольного возраста рекомендуется в процессе двигательной деятельности применять оздоровительную технологию без дополнительной затраты времени.

2. В основу физкультурно-оздоровительной работы необходимо включать общеметодические и специфические принципы, физические упражнения, гигиенические факторы, природные факторы.

3. В содержание такой работы предлагается включать общеразвивающие упражнения, упражнения на развитие таких физических качеств, как быстрота, ловкость, скоростно-силовые качества, а также подвижные игры, заимствованные из народных традиций региона Белгородской области.

4. Оценивание физического здоровья дошкольников предлагается путем измерения частоты сердечных сокращений в покое, становой силы, времени восстановления, измерения массы тела и жизненной емкости легких с последующим вычислением жизненного показателя.

5. Рекомендуется осуществлять физкультурно-оздоровительную деятельность в течении дня. При этом максимальная физическая нагрузка во время выполнения физических упражнений и подвижных игр не должна превышать по частоте сердечных сокращений 150-160 ударов в минуту.

Список использованных источников:

1. Борисова Е.Н. «Система организации физкультурно-оздоровительной работы с дошкольниками»

2. Глазырина Л.Д. Научно-методические основы реализации оздоровительного, воспитательного и образовательного направления программы физического воспитания дошкольников: Автореф. дисс. д-ра пед. наук. –Минск, 1992.

3. Рунова М.А. Двигательная активность ребенка в детском саду: Пособие для педагогов дошкол. Учреждений, преподавателей и студентов педвузов и колледжей. – М.: Мозайка-Синтез, 2000

4. Фомин Н.А., Вавилов Ю.Н. Физиологические основы двигательной активности. – М.: Физкультура и спорт, 1991.

УДК 796/799

ОТБОР ДЕВУШЕК, СПЕЦИАЛИЗИРУЮЩИХСЯ В ЛЕГКОАТЛЕТИЧЕСКОМ МНОГОБОРЬЕ

Киреева М.А., студентка 3 курса,

Тулинов Е.А., ст. преподаватель

Губкинский филиал БГТУ им. В.Г. Шухова, г. Губкин, Россия

Женское легкоатлетическое многоборье является относительно молодой вид спорта. В 1922 году на II женской Олимпиаде в Монте-Карло прошли первые международные соревнования для женщин. С того времени постоянно изменялась программа женского многоборья. В 1948 году пятиборье включало в себя:

- бег на 80 м с барьерами,
- толкание ядра,
- прыжок в высоту,
- прыжок в длину,
- бег на 200 м.

Но уже в 1969 году барьерный бег на 100 м заменил дистанцию 80 м с барьерами. Этот вариант многоборья был несколько односторонним, в нем успешно выступали «скоростные» спортсменки.

В 1977 году был введен бег на 800 метров, это увеличило значение выносливости в подготовке многоборок. Некоторые специалисты считали, что это будет негативно влиять на другие виды многоборья. В действительности, уже первые результаты соревнований по новой программе показали, что такое сочетание видов не вызывает трудностей у женщин-многоборок. В 1981 году по решению Международная Федерация легкой атлетики женщины начали соревноваться в новом виде семиборья, который включал в себя: бег на 100 м с барьерами, прыжки в высоту, толкание ядра, бег на 200 м, прыжки в длину, метание копья, бег на 800м.

Поскольку программа женского многоборья менялась достаточно часто, методика подготовки не успевала адаптироваться к этим изменениям.

Научное обоснование основ отбора и способа тренировки отстает от потребностей спортивной практики. Отбор и тренировка молодых женщин в легкоатлетическом семиборье содержит ряд индивидуальностей. Они выделяются от отбора и тренировки спортсменок, делающих ставку в

отдельных обликах нетяжелой атлетики. Эти особенности обоснованы потребностью каждый день стремиться к совершенству в нескольких обликах нетяжелой атлетики в критериях ограниченного времени тренировки. В связи с данными, была замечена надобность здорового подбора тренировочных средств на базе рационального пропорции физиологической, особой физиологической и технической подготовки.

Несмотря на «молодость» вида, современный уровень высших спортивных результатов в многоборье уже настолько высок, что подойти к ним, а тем более превзойти, могут люди, обладающие исключительными физическими способностями. Это вызывает необходимость отбора лиц с наиболее высоким уровнем развития физических и психических качеств и функциональных возможностей, важных для данного вида.

Легкоатлетическое многоборье сложный вид деятельности, требующий от спортсменов, как высокого уровня развития физических качеств, специфических антропометрических особенностей, психологической стойкости, так и умения качественно реализовывать эти способности в конкретных, очень разнохарактерных видах легкой атлетики.

Отбор многоборков и прогноз их потенциальных возможностей особенно труден, так как результат в семиборье не является суммой баллов семи видов легкой атлетики, а является единственным легкоатлетическим видом. Поэтому и требования, предъявляемые к многоборкам высокого класса не должны представляться как сумма требований к спринтерам, бегунам на средние дистанции, прыгунам и метателям.

Актуальной проблемой оптимизации подготовки юных многоборков является выявление возрастных закономерностей развития физических качеств у детей и подростков. Чтобы определить методику спортивной тренировки и тренировочной нагрузки, необходимо учитывать возрастные особенности физических качеств. Общей закономерностью у представителей легкой атлетики является непрерывный, постепенный, но неравномерный процесс изменений этих качеств.

Процесс развития детского организма достаточно хорошо исследован. Определен период развития гибкости это возраст от 4 до 15 лет. Периодом для развития:

- ловкости является возраст от 7 до 12 лет;
- скорости возраст от 10 до 12-13, по некоторым данным до 15 лет.
- скоростно-силовых качеств 11-14 лет.
- выносливости от 15 до 20 лет.

Данные возрастные периоды являются эффективными для высокого прироста физических качеств, например:

- 10-12 лет развития выносливости (общая выносливость) и 7-8 лет;
- 14-16 лет специальная выносливость;
- 9-12 и 14-16 развития скорости;
- 9-13 скорость одного движения;
- 9-12 двигательная реакция;
- 9-10 и 14-17 лет скоростно-силовые качества;

- 14-17 абсолютная сила;
- 7-10 и 16-17 лет ловкость.

В целом можно считать, что наиболее существенные изменения в физических качествах происходят в младшем школьном и подростковом возрасте. Знание сенситивных периодов необходимо для успешного выборочного развития нужных для легкоатлетического многоборья качеств в наиболее благоприятные для этого периоды

Повышенные требования вызывают необходимость широкого изучения проблемы спортивного отбора, вооружения тренеров и преподавателей знаниями о современных объективных критериях отбора, показателях перспективного прогнозирования и знаниями особенностей подготовки девушек в семиборье.

Хороший результат показала Российская спортсменка в данном виде спорта. Ксения Трубинова - 20-летняя российская легкоатлетка из Москвы, специализирующаяся в многоборье и семиборье. Девушка выигрывала чемпионаты России среди юниорок по пятиборью и семиборью. Кроме того, на счету девушки есть победа в Кубке России в семиборье среди спортсменок не старше 20 лет.

Ксения заняла пятое место на юниорском чемпионате Европы 2019 года в шведском городе Бурос. Эксперты считают, что главные успехи спортсменки еще впереди.

Список использованных источников:

1. Легкая атлетика. Многоборье. Программа: Примерные программы спортивной подготовки для детско-юношеских спортивных школ, специализированных детско-юношеских школ олимпийского резерва: Учебно-методические пособия / авт. колл.: А.А. Ушаков, канд. пед. наук И.Ю. Радчич, канд. пед. наук В.Б. Зеличенко; - Москва : Советский спорт, 2005.-112 с.

2. Легкоатлетические многоборья: сборник/ Куду Ф.О.-Москва: Физкультура и спорт, 1981.-144 с.

УДК 373.24

**ФОРМИРОВАНИЕ ЗДОРОВОГО ОБРАЗА ЖИЗНИ
ДОШКОЛЬНИКОВ С ОВЗ В ДОУ**

Клюбина И.В., учитель – логопед,

Косникова Е.В., воспитатель

МАДОУ «Детский сад комбинированного вида №2 «Ромашка»

г. Губкин, Россия

*Здоровье гораздо более зависит
от наших привычек и питания,
чем от врачебного искусства*

Д. Леббок

Проблема воспитания дошкольников и привитие ребенку с самого

раннего детства здорового образа жизни беспокоит и родителей и педагогов. Особую роль они занимают в дошкольном возрасте ведь, это самые важные годы, которые связаны с общим и физическим воспитанием и развитием. В современной жизни у детей формируется духовная жизнь, мировоззрение, умственное развитие, прочность знаний, вера в самого себя.

В МАДОУ «Детский сад комбинированного вида №2 «Ромашка» города Губкина Белгородской области был проведен анализ здоровья детей посещающих группу компенсирующей направленности для с тяжёлыми нарушениями речи, в группе около 33% детей уже приходят со своими недостатками и с несформированным здоровьем. Педагоги нашей группы ведут постоянный поиск новых подходов к оздоровлению детей, базирующихся на многофакторном анализе внешних воздействий, мониторинге состояния здоровья каждого ребенка, учитывая их возрастные особенности и особенности организма, индивидуализации профилактических мероприятий, создании определенных условий[3].

Сохранение и укрепление здоровья детей – одна из главных стратегических задач развития каждого педагога нашего дошкольного учреждения. Эти задачи регламентируются и обеспечиваются такими нормативно-правовыми документами как: законы РФ «Об образовании» (ст. 51), «О санитарно-эпидемиологическом благополучии населения», а также указами Президента России «О неотложных мерах по обеспечению здоровья населения Российской Федерации», «Об утверждении основных направлений государственной социальной политики по улучшению положения детей в Российской Федерации» и др. перечисленные документы призваны помогать достижению определенных результатов стабилизации и качественного улучшения детского здоровья[1].

Усилия педагогов сегодня, как никогда направлены на оздоровление ребенка, культивирование здорового образа жизни. Неслучайно именно эти задачи являются приоритетными в программе модернизации российского образования[2].

На базе МАДОУ №2 «Ромашка» в группе с тяжёлыми нарушениями речи ведется повседневная работа по сохранению и укреплению физического и психологического здоровья воспитанников через использование здоровьесберегающих технологий. В педагогической деятельности имеют место: арт-терапия – оздоровление средствами воздействия различных видов искусств; технология музыкального воздействия – использование спокойной музыки, записи звуков природы, логоритмика, физкультминутки, пальчиковая гимнастика, гимнастика для глаз, дыхательные упражнения [3].

По понедельникам учитель-логопед перед началом занятий проводит дыхательную гимнастику и применяет упражнение «говорилка». Педагог задает вопрос ребенку, а дошкольники отвечают на него. Например:

Накачиваем насос: с-с-с-с-с,

Летит камарик з-з-з-з-з-з-з, за-зо-зу-зыыы.

Сдувается шарик ш-ш-ш-ш-ш-ш.

Так же используется перед занятием пение гласных звуков, таких как: и-и-и-и, а-а-а-а и так далее.

Виды дыхательной гимнастики очень разнообразны, педагоги группы №8 разработали картотеку по дыхательной гимнастике. Педагогами нашей группы в течение дня неоднократно осуществляется разнообразная дыхательная гимнастика, на рис. 1 рассмотрим.



Рисунок 1. «Дыхательная гимнастика»

По вторникам перед занятиями педагоги проводят с детьми упражнение «Самолет». Они рассказывают детям стихотворения, а дошкольники выполняют движения в ритме стиха например:

Самолёттик - самолёт (мальш разводит руки в стороны ладошками вверх, поднимает голову, делает вдох).

Отправляется в полёт (нужно задержать дыхание).

Жу- жу -жу (выполняем поворот вправо).

Жу-жу-жу (делаем выдох и произносим ж-ж-ж).

Постою и отдохну (стоять нужно прямо, опустив руки по швам).

Я налево полечу (поднять голову, и выполнить вдох).

Жу – жу – жу (делает поворот влево).

Жу- жу –жу (выдох, ж-ж-ж).

Постою и отдохну (опускаем руки и выпрямляемся).

Это движение повторяется 2-3 раза.

Упражнения меняются каждый день, что бы дошкольникам было интересно, педагогами группы №8 проводится полезная, интересная и нужная работа. Ведь такие мелочи, делают наших малышей крепче, а как известно «в здоровом теле, здоровый дух».

Физкультминутки соответствуют тематическим неделям и проводятся на всех развивающих занятиях в группе.

Звуки природы наши педагоги используют в своей работе с детьми в течение дня и перед дневным сном, для обогащения психологического развития ребенка и совершенствования органов чувств. Известно, что с древних времен, природа - источник подъема всех духовных сил. Педагоги нашего ДООУ к своей работе подходят очень трепетно и серьезно.

В нашей группе педагогами активно применяется гимнастика для

глаз. Зрительная гимнастика — считается одной из эффективных профилактических средств заболевания глаз. Также корректирует приобретенные или имеющиеся проблемы у дошкольников. В нашей группе она относится к востребованным восстановительным технологиям, так как дошкольники с малых лет, любят играть с гаджетами и приходят в ДОУ уже со своими хоть и маленькими, но недостатками.

На прогулке с дошкольниками проводится несколько подвижных игр, в соответствии с временем года также используются и русские народные игры.

Педагоги нашей группы прививают здоровый образ жизни не только воспитанникам, но и консультируют родителей по правильному рациональному питанию, здоровому питанию – как сейчас принято говорить. Приучают к постоянному выполнению режима дня. Наши педагоги на своем примере показывают почему дошкольники должны равняться на взрослых, ведь педагог всегда должен быть примером, заботиться не только о своем здоровье, но и о здоровье своих воспитанников.

Каждый учебный год в ДОУ заканчивается итоговым тестированием знаний, он проводится в мае месяце. В качестве форм подведения итогов педагогами используются: соревнования по шашкам, шахматам, музыкальные концерты, творческие выставки, открытые занятия по математическому развитию, по развитию речи, логические олимпиады, конкурсы по изобразительной деятельности, игры по развитию зрительного восприятия, спортивные игры, векториады направленные на формировании здорового образа жизни.

Таким образом, работа проводимая нашими педагогами, даёт свои положительные результаты. Дети занимают призовые места в спортивных и культурно массовых мероприятиях, не только нашего города и района, но и области. Как воспитанники, так и их родители начали осозновать востребованность и значимость физических упражнений в жизни человека. Велика роль психологического настроения учащихся и их родителей на восприятие рекомендуемого материала: «по ведению здорового образа жизни, правильного питания, соблюдения режима дня, занятий спортивной направленности».

Список использованных источников:

1. Петленко В.П. Валеологические критерии здоровья В.П. Петленко Материалы научного форума общественного движения «Здоровый мир». – 2007. – 78 с.
2. Смирнов Н.К. Здоровьесберегающие образовательные технологии и психология здоровья в школе Н.К. Смирнов. – М.: АРКТИ, 2006. – 320 с.
3. Сущность и роль здоровьесбережения и медико-социальные проблемы физиологического старения населения России [Электронный ресурс]. – Режим доступа: <https://www.scienceforum.ru/2014/583/1353> (Дата обращения 03.03.2021).

ФИЗИЧЕСКОЕ ВОСПИТАНИЕ СТУДЕНТОВ, ИМЕЮЩИХ ЗАБОЛЕВАНИЯ ОРГАНОВ ЗРЕНИЯ

Кононов А.А., студент 3 курса

Научный руководитель: ст. преподаватель Кокоева Ю.В.
БГТУ им. В.Г. Шухова, г. Белгород, Россия

Зрение является важнейшим источником информации об окружающем мире. Около 90% информации поступает в мозг человека через зрительный анализатор. Нарушение функций органов зрения может вызвать ряд отклонений в физическом и психическом развитии человека [3].

В статье рассматривается строение глаза и его функции, причины зрительных дисфункций, влияние физических упражнений на организм при заболевании органов зрения. Предложен комплекс подвижных игр для студентов, имеющих нарушения органов зрения.

Ежегодно возрастает количество студентов, имеющих нарушения органов зрения. При обнаружении проблем органов зрения, необходим грамотно составленный подход к проведению тренировок и занятий умеренными физическими нагрузками, которые не несут в себе угрозы для ухудшения зрения, а даже наоборот рекомендуются как эффективное средство остановки прогрессирования заболевания [4].

Рассмотрев строение и функции органа зрения человека (рис. 1, 2, 3), можно в очередной раз убедиться в сложности устройства глаза и важности выполняемых им задач.



Рис. 1 – Вид глаза спереди



Рис. 2 - Горизонтальный разрез глаза

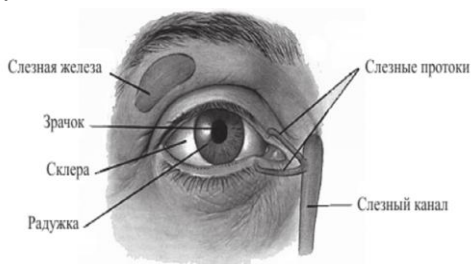

Рис. 3 – Функции глаз

В ходе изучения основных видов зрительных дисфункций, нами была составлена таблица 1, отражающая их признаки и причины возникновения.

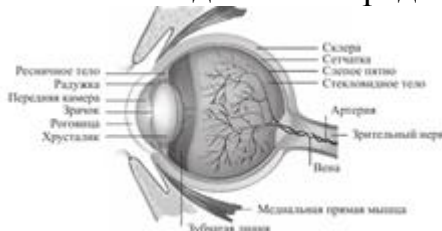
Таблица 1

Общие сведения о зрительных дисфункциях

Наименование зрительной дисфункции	Определение	Признаки	Причины возникновения
близорукость (миопия)	характеризуется недостатком преломляющей силы глаза, в результате которого человек плохо видит отдаленные предметы, действия.	- приближение книги к глазам при чтении - прищуривание глаз при рассмотрении предметов.	- наследственное предрасположение, перенесенные заболевания, хронические интоксикации; - напряженная зрительная работа на близком расстоянии.
дальнозоркость (гиперметропия)	изображения далеких предметов в покое аккомодации фокусируются за сетчаткой.	дальнозоркие люди часто испытывают головные боли при выполнении работы вблизи	уменьшенный размер глазного яблока на переднезадней оси
астигматизм и косоглазие (страбизм или гетеротропия)	искажение изображения оптической системой, связанное с тем, что преломление (или отражение) лучей в различных сечениях проходящего светового пучка неодинаково.	несимметричное положение роговиц в отношении углов и краев век	заболевания нервной системы, инфекционные болезни, очки с неправильной центровкой, а также травмы.

Нами был предложен следующий комплекс подвижных игр, которые можно использовать на занятиях физической культуры и спорта (рис. 5-10):



Рис. 5 - Эстафеты с бегом, броском мяча в стену с последующей ловлей мяча



Рис. 6 - Эстафета с передачей мяча во встречных колоннах

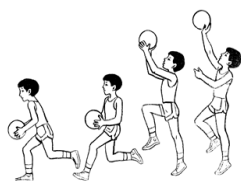

Рис. 7 - Игры с метанием мяча в мишень



Рис. 8 - Игра в «челнок» с метанием набивного мяча

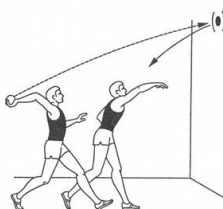

Рис. 9 - Гонка мячей по кругу

На старте нашего исследования огромную роль играет обоснование эффективности влияния подвижных игр на развитие физических качеств и увеличения уровня физической активности студентов, имеющих нарушения органов зрения.

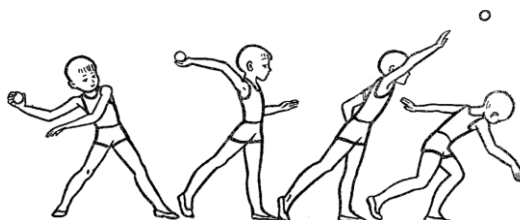
Исследование было проведено в БГТУ им. В.Г. Шухова. Сущность эксперимента заключалась в необходимости экспериментального обосно-

вания действенности влияния подвижных игр со студентами, имеющими нарушения органов зрения на развитие физических качеств и увеличения уровня их физической подготовленности.

Нами была сформирована экспериментальная группа, состоящая из 5 человек. У студентов, принявших участие в эксперименте, по предварительным медицинским обследованиям были выявлены следующие заболевания: амблиопия, астигматизм, миопия.

Весь процесс эксперимента проходил в течении полугода с сентября 2020 по февраль 2021 учебного года.

Осуществление экспериментальных занятий включало в себя комплекс, предложенных нами подвижных игр, которые должны были способствовать улучшению качества зрения студентов.

После проведенного исследования, студенты в ходе опроса отметили положительное влияние от занятий подвижными играми. В процессе повторного медицинского обследования у студентов были выявлены изменения органов зрения в лучшую сторону.

Таким образом, в ходе проведенного исследования, выдвинутая гипотеза была подтверждена.

Таким образом, можно сделать вывод о том, что умеренные физические нагрузки могут пойти на пользу студентам, имеющим заболевания органов зрения.

Целесообразное влияние на органы зрения, исходя из проведенного эксперимента, оказывают подвижные игры.

Список использованных источников:

1. Аветисов Э. С., Курпан Ю. И., Ливадо Е. И. Занятия физической культурой при близорукости. 2-е изд., М. : Физкультура и спорт, 1983. 103 с.
2. Брехман И. И. Валеология — наука и здоровье. 2-е изд., доп. и перераб. М. : Физкультура и спорт, 1990. 208 с.
3. Демирчоглян А. Г., Демирчоглян Г. Г. Специальная физическая культура для слабовидящих школьников. М. : Сов. спорт, 2000. 160 с.
4. Демирчоглян Г. Г. Тренируйте зрение. М. : Сов. спорт, 1990. 48 с.
5. Норбеков М. Опыт дурака, или Ключ к прозрению: как избавиться от очков. М. : Астрель : АСТ, 2008. 306 с.
6. Спирина М. П., В. Н. Гульятеева. Методы самоконтроля за эффективностью самостоятельных занятий студенток специальной медицинской группы : метод. указания. Екатеринбург : ГОУ ВПО УГТУ-УПИ. 2003. 25 с.

**ИНТЕГРАТИВНЫЙ ПОДХОД В ИСПОЛЬЗОВАНИИ
ЗДОРОВЬЕСБЕРЕГАЮЩИХ ТЕХНОЛОГИЙ В РАБОТЕ С ДЕТЬМИ
С ОВЗ (НАРУШЕНИЕ ЗРЕНИЯ) В ДОШКОЛЬНОМ
ОБРАЗОВАТЕЛЬНОМ УЧРЕЖДЕНИИ**

Кононова Л.Е., Ряполова В.А., воспитатели
МБДОУ детский сад №32 «Дружные ребята»,
г. Старый Оскол, Россия

Здоровьесберегающие образовательные технологии носят значимый характер среди всех известных технологий по степени влияния на здоровье детей. Главным признаком которых является использование психолого-педагогических приемов, методов, подходов к решению возникающих проблем. Оздоровительно – образовательный процесс в дошкольном образовательном учреждении должен строиться из принципа интегративного подхода и охватывать все основные направления развития ребёнка [1].

В соответствии с законом РФ «Об образовании» здоровье детей дошкольного и школьного возраста отнесено к ведущим направлениям государственной политики в области образования. Развитие образовательной системы идет по пути интенсификации, увеличения физических и интеллектуальных нагрузок. И сегодня уже можно говорить о глобальном ухудшении здоровья нации.

По данным НИИ педиатрии: - всего лишь 14% детей практически здоровы; -50% детей имеют нарушения в развитии опорно-двигательного аппарата 35-40% детей страдают теми или иными хроническими заболеваниями [1].

На современном этапе создаются программы федерального и регионального уровня по сохранению и укреплению здоровья детей. Поскольку считают, что здоровьесберегающие образовательные технологии носят первостепенное значение среди всех известных технологий [4].

Здоровьесберегающие образовательные технологии - это совокупность всех используемых в образовательном процессе принципов, приёмов, методов педагогической работы, которые дополняя традиционные технологии обучения и воспитания наделяют их признаком здоровьесбережения, а также способствуют воспитанию у детей культуры здоровья [1].

Педагогический коллектив нашего учреждения работает над формированием здоровьесберегающего пространства и использует в своей практической деятельности следующие здоровьесберегающие технологии:

1. Медико-гигиенические технологии.

В детском саду образовательный процесс организован в соответствии с требованиями СанПиНа и осуществляется постоянный контроль над обеспечением гигиенических условий.

В период пандемии это особенно важно. В помещении проводится обработка поверхностей препаратом дихлор, регулярное проветривание. Дети осуществляют частое мытье рук водой с мылом.

2. Физкультурно-оздоровительные технологии.

Реализация данных технологий осуществляется через спортивно-массовую, физкультурно-оздоровительную работу, направленную на физическое развитие дошкольников: закаливание, тренировку сил, выносливости, быстроты, гибкости и других качеств.

В группе изготовлены различные дорожки здоровья с использованием морских камешек, палочек, мелкой гальки. Регулярное закаливание и босохождение по дорожкам снижают уровень заболевания детей и повышают устойчивость организма. Особенно это важно детям с ОВЗ.

3. Экологические здоровьесберегающие технологии.

Технологии направлены на создание природосообразных, экологически оптимальных условий жизнедеятельности детей, их гармоничного взаимоотношения с природой. Реализация данных технологий в дошкольном учреждении осуществляется через обустройство территории детского сада, озеленение групп, создание экологической тропы, зоны отдыха, организации экологических праздников и туристических походов.

В рамках реализации регионального проекта «Дети в приоритете» на территории дошкольного учреждения организованы различные игровые зоны на природе.

4. Здоровьесберегающие образовательные технологии.

Принципиально важной стороной этих технологий является использование различных психолого-педагогических методов, приемов и подходов к решению оздоровительных проблем различного характера. Эффективными игровыми методами работы, направленными на улучшение качества физического развития дошкольников являются: логоритмика, пальчиковые игры, динамические паузы. В практической деятельности педагогов данное направление реализуется через внедрение технологии развивающего обучения: Л.В. Занковой, гуманистических технологий личностно-ориентированного обучения О.Л. Князевой, Г.А. Волковой [2].

Успешная инновационная деятельность также не может осуществляться без взаимодействия всех специалистов дошкольного учреждения, так как обязательным условием повышения эффективности здоровьесберегающей деятельности является единство и целостность образовательной системы.

Интеграция в различных видах детской деятельности способствует развитию благоприятных условий для гармонизации физического и психического здоровья детей. И чтобы установить баланс в деятельности нервной системы, необходима постоянная, систематическая работа по развитию моторных функций организма посредством различных форм и видов движений. Такой комплексный подход представлен в методике логоритмического воздействия Г.А. Волковой. Взяв его за основу, специалисты дошкольного учреждения, выработали свою систему музыкально-

двигательных и музыкально-речевых игр и упражнений. Основным принципом построения системы послужила взаимосвязь движения, музыки и слова, и тесное взаимодействие педагогов.

Для детей с недостаточной координацией движения целесообразно использовать игры с таким музыкальным сопровождением, которое активизирует и стимулирует их активность. Для детей со спазматическими явлениями напротив, необходима спокойная музыка, напоминающая по своей окраске шум ветра, журчание воды, пение птиц.

Для оздоровления детей эффективным методом воздействия являются упражнения, регулирующие мышечный тонус.

Программа социально-личностного развития детей дошкольного возраста «Я, Ты, Мы», авторы О.Л. Князева, Р.Б. Стеркина, реализуемая педагогом – психологом, направлена на укрепление духовно – нравственного здоровья. Эта программа была дополнена играми и игровыми упражнениями, различными творческими заданиями, в том числе речедвигательными играми и упражнениями, разработанными детским психологом Т.П. Трясоруковой. Речедвигательный тренинг является интегрированным методом укрепления, восстановления и сохранения физического и психического здоровья ребенка. Гармонизация движений тела, мелкой моторики и органов речи способствуют активизации когнитивных процессов и расширению эмоционально - волевой сферы ребенка [3].

Для осуществления обогащенного физического развития и оздоровления детей в детском саду особое значение имеет оснащение развивающей среды. Это оборудованный спортивными снарядами и соответствующим инвентарем физкультурный зал, в группах - спортивные центры, оборудование которых скомплектовано в соответствии требованиям программы и соответствует целям оздоровления, развития и воспитания детей [4].

Для детей с нарушением зрения в группах имеются различные бивизиотренажеры, магнитные мозаики, лазерные указки, подбор игр и материалов определенного размера для детей с различной остротой зрения. Игровая комната оборудована напольными, настенными и потолочными ориентирами, что в свою очередь способствует коррекции зрения.

Выбор наиболее подходящей модели оздоровительных технологий зависит от особенностей организации педагогического процесса в детском саду и состояния здоровья детей. Вместе с тем, для большей эффективности всем специалистам дошкольного учреждения необходимо максимально использовать разнообразные оздоровительной формы работы. Это динамические паузы, корригирующие, ортопедические, пальчиковые гимнастики, гимнастика для глаз, спортивные игры и упражнения, дыхательная гимнастика, релаксация, логоритмика, психогимнастика. Для формирования навыков здорового образа жизни важно проводить с детьми занятия, игровые беседы, разрешать проблемные ситуации, на основе которых дети приобретут элементарные знания и понятия об организме человека, у них сформируются нравственные чувства, бережное отношение к своему здоровью.

В рамках взаимодействия детского сада и семьи, оздоровительные технологии направлены на предупреждение и коррекцию наиболее типичных ошибок в физическом воспитании детей, приобщение семей к здоровому образу жизни [4].

С родителями регулярно проводятся мастер-классы, индивидуальные беседы, ведется просветительская работа через информационные буклеты. В период пандемии просвещение родителей проводится посредством родительских чатов, интернет сообществ.

Интегративный подход в использовании здоровьесберегающих технологий в детском саду способствует укреплению здоровья и воспитанию здорового ребенка. Понимание того, что забота о здоровье наших детей сегодня – это полноценный трудовой и генетический потенциал нашей страны в ближайшем будущем, поможет формированию основ здорового образа жизни.

Список использованных источников:

1. Алямовская, В.Г. «Современные подходы к оздоровлению детей в дошкольном образовательном учреждении». – Москва: Педагогический университет «Первое сентября», 2005.
2. Волкова, Г.А. Логопедическая ритмика – М.: Гуманитарное издание ВЛАДОС, 2003. – 272с.
3. Князева, О.Л., Стеркина, Р.Б. Я, ты, мы. Учебно-методическое пособие по социально-эмоциональному развитию детей дошкольного возраста. - М.: Дрофа, ДиК, - 1999.-128с.
4. Комарова, Т.С., Зацепина, М.Б. Интеграция в системе воспитательно-образовательной работы детского сада / Т.С. Комарова, М.Б. Зацепина – М.: Мозаика - Синтез, - 2010.- 141с.

УДК 796.06

**ВЛИЯНИЕ УТРЕННЕЙ ЗАРЯДКИ
НА РАБОТОСПОСОБНОСТЬ ЧЕЛОВЕКА**

Коржова Е.Е., студентка 3 курса

Научный руководитель: канд. пед. наук, доцент Ковалева М.В.

БГТУ им. В.Г. Шухова, г. Белгород, Россия

В наше время на человека оказывают негативное влияние такие факторы, как обилие информации, плохая экология, напряжение эмоционального характера. При их взаимодействии с отсутствием физической активности они формируют отрицательное влияние на организм человека, тем самым, открывая пути для развития различных заболеваний. В связи с этим можно сделать вывод, что для борьбы с данным процессом необходим полноценный комплекс разнообразных средств, способствующих сохранению и укреплению здоровья организма.

Одним из подобных средств можно назвать зарядку, выполняемую по утрам. Если этот процесс создавался, учитывая все особенности конкретно взятого человека, его организма, то зарядка выступит в роли подготовки организма к возможным в течение дня нагрузкам различного характера [1]. Она станет важнейшим звеном в процессе укрепления здоровья индивидуума, а иногда - полноценным лечением определенных болезней или их последствий.

Также зарядка помогает увеличить уровень общей физической активности человека. Конечно же, как и у любой физической нагрузки, у утренних упражнений так же есть свои особенности и противопоказания. Она полезна лишь при условии ее грамотного применения, которое учитывает специфику функционирования организма после сна, а также индивидуальные особенности конкретного человека [3].

При рассмотрении процесса пробуждения можно заметить, что он происходит поэтапно. После сна человек не владеет полноценно своими умственными способностями, очень медленно реагирует на какие-либо окружающие изменения. Такое состояние может длиться пару минут, но иногда сохраняется и более часа. Этот процесс индивидуален и зависит от того, насколько сильную усталость испытывал человек в последнее время. Данное стечение обстоятельств может доставлять неудобство тем людям, чья рабочая деятельность напрямую связана с различными интеллектуальными нагрузками, которые «заторможенный» от сна организм может быть не готов осознать в полной мере. Именно поэтому такую значительную роль выделяют утренней зарядке, благодаря которой человек легче переносит протекание процесса пробуждения после длительного сна [2].

Чем быстрее просыпается индивид, тем больше дел он успеет сделать в течение дня, то есть в интересах человека взбодриться как можно раньше. На это тоже можно повлиять с помощью сигналов, приходящих из окружающей среды, которые воспринимаются нервной системой как стимуляторы пробуждения. Одним из наиболее знакомых для многих является будильник или кофе. Однако последнее может вызвать привыкание и дополнительную нагрузку на сердечнососудистую систему, поэтому его использование следует ограничить.

Однако, вернемся к основной теме статьи - зарядке, и рассмотрим данный термин подробнее. Он представляет собой комплекс физических упражнений, выполняемых утром после сна с целью повышения общего тонуса организма [4, 5]. Зарядка помогает организму почувствовать бодрость, привести здоровье в необходимое состояние.

При выполнении физических упражнений важно чувствовать себя комфортно. Для этого понадобится удобная одежда, невозбужденное состояние и соответствующая обстановка. В среднем, сам процесс утренней гимнастики занимает не более 20 минут. Время его проведения напрямую связано с индивидуальными особенностями организма отдельно взятого человека и его общей физической подготовкой.

Важно следить за состоянием и реакцией организма во время проведения утренних упражнений. Если чувствуется усталость, значит, упражнения подобраны неверно, либо время их выполнения слишком велико. В таком случае, необходимо закончить занятие и отдохнуть. То есть, из вышеперечисленного можно сделать вывод - утренняя зарядка не подразумевает сильные физические нагрузки и, соответственно, она не должна приводить человека в состояние усталости (это и будет показателем успешности проведения утренних упражнений).

Зарядка включает в себя упражнения на все основные мышечные группы, выполняемые в привычном ритме и без дополнительных нагрузок. Приятным и полезным дополнением для нервной системы может выступить любимая энергичная музыка.

Итак, какие же упражнения необходимо выполнять по утрам? Одним из простейших является ходьба в течение, буквально, пары минут, во время которой человеку нужно не сильно размахивать руками в различных направлениях.

Далее необходимо принять положение - ноги на ширине плеч, спина ровная, руки находятся на талии. В первую очередь, голова плавно опускается сначала к одному плечу, потом ко второму. Потом наклоняем голову вперед и назад. Важно следить за плечами, ведь они не должны двигаться во время выполнения данного упражнения. Наклоны выполняются не более 16 раз, в среднем.

Следующее упражнение подразумевает аналогичное исходное положение, только движение головы теперь происходит по кругу. Сначала движение головы идет по часовой, а потом - против часовой стрелке. Так же не более 16 раз.

Потом нужно вытянуть руки перед собой, выполнив круговые движения в лучезапястном суставе в разные стороны, далее – в локтевых суставах. Следующая часть тела, которую важно размять - плечи. Здесь также действует принцип движения по и против часовой стрелки.

Далее идут наклоны. Исходное положение практически везде одинаково. Из него нужно выйти, подняв руки и скрепив их вместе. Наклоняться нужно сначала влево/вправо, потом вперед/назад. Наклоны в каждом направлении необходимо выполнять не более 16 раз.

После этого переходят к постепенным наклонам в стороны с аналогичным количеством повторений.

Следующее упражнение в данном комплексе – касание коленями локтей. Его исходное положение: ноги находятся на ширине плеч, руки скреплены друг с другом за головой, локти разведены в противоположные стороны. Важно левым коленом достать до правого локтя и такую же комбинацию провести правым коленом и левым локтем, в среднем, не более 8 повторений [8].

Упражнением, выполняемым после вышеизложенного, являются приседания. Во время его выполнения важно следить за ровным положением спины. Так же не более 16 выполнений. Далее нужно размять стопы ног.

Потом возможны отжимания. Здесь количество выполнений немного больше и может достигать до 20 раз.

Когда зарядка окончена, важно принять душ (наибольшую пользу в данном случае несет контрастный) и удалить остатки влаги жестким полотенцем. Допускается использование лосьонов для тела или подобных ему аналогов.

Важно понимать, что зарядка, проводимая по утрам, должна принести не только заряд бодрости на весь день, но и удовольствие, поэтому допускается музыкальное сопровождение и смена выполняемых упражнений [6].

Важно помнить о том, что ни один вид утренней активности не поможет человеку хорошо чувствовать себя утром, если он мало спал или, ещё хуже, делает это постоянно [7], поэтому важно следить за своим режимом не менее внимательным образом, что также благотворно повлияет на его состояние в будущем.

Список использованных источников:

1. Крамской С.И., Грачев А.С., Крамской И.С. Эффективность применения здоровьесохраняющей технологии в рамках образовательного процесса в ВУЗе // Успехи современной науки, 2017. Т. 2. №3. С. 6-10

2. Крамской С.И., Егоров Д.Е., Амельченко И.А. Функционирование кафедры физического воспитания и спорта в современных условиях / Физическое воспитание и спорт в высших учебных заведениях: сборник статей XIV Международной научной конференции (Белгород, 19-20 апреля 2018г.), Белгород: Изд-во БГТУ им. В.Г. Шухова, 2018. С. 7-12

3. Крамской С.И., Амельченко И.А. Современные подходы к формированию ценностных установок студентов на здоровый образ жизни / Актуальные проблемы физической культуры и спорта в XXI веке. Сборник материалов XII международной научно-практической конференции. 2019. С. 18-23.

4. Тулинова Н.А., Клокова Е.А. Формирование личностных качеств средствами физической культуры для повышения конкурентоспособности выпускников вузов / Физическое воспитание и спорт в высших учебных заведениях. Сборник статей XV Международной научной конференции, посвященной 65-летию БГТУ им. В.Г. Шухова. 2019. С. 188-192.

5. Влияние утренней зарядки на работоспособность человека [Электронный ресурс]. URL: <https://infourok.ru/statya-utrennyaya-zaryadka-i-ee-vliyanie-na-rabotosposobnost-cheloveka-1403595.html>.

6. Зарядка или гигиеническая утренняя гимнастика [Электронный ресурс]. URL: <https://ru.wikipedia.org/wiki/%D0%97%D0%B0%D1%80%D1%8F%D0%B4%D0%BA%D0%B0>.

7. Утренняя гимнастика как все просто, а так трудно начать [Электронный ресурс]. URL: <http://9gp.by/informatsiya/sovety-patsientam/678-utrennyaya-gimnastika-kak-vse-prosto-a-tak-trudno-nachat>.

8. Эффективная утренняя зарядка: главные правила и комплекс упражнений [Электронный ресурс]. URL: <http://mpgu.su/novosti/jeffektivnaja-utrennjaja-zaryadka-glavnye-pravila-i-kompleks-uprazhnenij/>.

9. 10-минутная утренняя зарядка, которая заменит кофе [Электронный ресурс]. URL: <https://lifehacker.ru/utrennyaya-zaryadka/>.

**ВЛИЯНИЕ ФИЗИЧЕСКОГО ВОСПИТАНИЯ
В ФОРМИРОВАНИИ ЗДОРОВОГО ОБРАЗА ЖИЗНИ**

Корний В.О., студентка 2 курса

Научный руководитель: магистр экон. наук, ст. пр. Бедретдинова Е.Н.

Гродненский государственный университет им. Я. Купалы,

г. Гродно, Республика Беларусь

Образ жизни человека объединяет представления об его деятельности, описывает его жизнь, характеризует работу, форму духовных и материальных потребностей, личностного и социального поведения в единстве с правилами жизни. Если говорить другими словами, то образом жизни можно назвать «лицом» человека, который отражает как частное осуществление, так и уровень общественного прогресса. В первую очередь от образа жизни будет зависеть здоровье человека.

«Здоровый образ жизни», именно в это понятие больше всего отображается связь между образом жизни и здоровьем. Например, Лихачев Борис Тимофеевич называет это анти-издевательским просвещением и осознает процесс формирования у детей понимания опасности токсического, наркотического, алкогольного и никотинового отравления организма и психики, развития морального и эстетического отвращения и противодействия пьянству, курению, наркотикам. В основе данного процесса обязаны лежать глубокие идеологические, культурные представления о значении человеческой жизни, идеалах, морали. Так же это могут быть и различные религиозные идеи. Формирование здорового образа жизни достаточно важно в настоящее время, так как это время дезориентации и морального безразличия подростков. Оно не должно быть сведено к "анти-анти", т.е. к тому, что не должно или не может быть сделано. Оно должно содержать нормы и правила здоровой, счастливой и гармоничной жизни для всех[2].

Наука нашего времени утверждает, 20% уровня здоровья зависит от внешних условий, то есть от экологии, 20% зависит от наследственных факторов, 10% - от здоровой деятельности, остальные 50% - от образа жизни человека. То есть в дополнение к известному определению я могу добавить, что образ жизни – это система человеческих отношений с самим собой и факторами окружающей среды[3].

Основные формы организации здорового образа жизни:

- различные спортивные мероприятия, создающие оздоровительно-образовательную среду. Которые будут отвечать потребностям в физическом самосовершенствовании на основе неформального общения. Такие мероприятия должны быть добровольными, открытыми, самоуправляемыми, переменными по содержанию;

- соревнования по определенным видам спорта. Во время участия в

спортивных соревнованиях формируются личные качества, необходимые для эффективной профессиональной деятельности;

- работы по просвещению людей об особенностях человеческого организма, возможностях его функционировании, взаимосвязи психологического, физического, и духовного здоровья человека;

- образование постоянной пропагандистской системы, направленной на мотивацию людей к здоровому образу жизни.

Так же существует несколько основных элементов здорового образа жизни[1]:

1) хорошая и полезная работа считается важным элементом здорового образа жизни;

2) рациональное распределение работы и отдыха является необходимым элементом здорового образа жизни.

Каждый человек должен уметь правильно чередовать отдых и работу. Отдых после работы не означает состояние полного покоя. Если большая усталость, только тогда можно говорить о пассивном отдыхе. Следует избегать переутомления и монотонного труда.

3) правильное планирование своего времени.

Человек сможет экономить 2 часа в день только в том случае, если он регулярно планирует свой рабочий день. Он сможет лучше справляться с важными для него делами и вещами.

4) отсутствие либо полный отказ от вредных привычек (курение, алкоголь, наркотики).

Такие привычки являются причиной сокращения жизни, многих заболеваний, снижением производительности. Очень плохо сказываются на здоровье будущих детей и подрастающего поколения[2].

5) правильное и рациональное питание.

Если думать о питании, то существует два основных закона, нарушение которых опасно для здоровья:

- первый закон – это баланс полученной и потребляемой энергии. Если организм получает больше энергии, чем тратит, то есть, если мы получаем больше пищи, чем необходимо для нормального развития человека, для работы и благополучия - мы полнеем;

- второй закон заключается в том, чтобы соответствовать химическому составу рациона к физиологическим потребностям организма в пищевых веществах. Питание должно быть разнообразным и обеспечивать потребности в белках, жирах, углеводах, витаминах, минералах, пищевых волокнах.

Хорошее и правильное питание стимулирует правильный рост и формирование организма, содействует сохранению здоровья, высокой производительности и продлению жизни[3].

Для поддержания здорового образа жизни требуется систематично выполнять физические упражнения и заниматься спортом. Оптимальный режим вождения основана на эффективном решении задач по улучшению

здоровья и развитию физических возможностей человека, поддержанию здоровья и моторики.

Для более эффективного улучшения и профилактики необходимо сначала улучшить свою выносливость в сочетании с закаливанием и иными компонентами здорового образа жизни. Именно это сможет обеспечить организму надежную защиту от многих заболеваний[1].

Известны многие методы закаливания: от воздушных ванн до обливания холодной водой. С давних времен известно, что ходьба босиком - прекрасный закаляющий агент. Зимнее плавание является высшей формой закаливания. Для этого человек должен пройти все этапы закаливания.

Еще одно не менее эффективное средство может и должно быть до и после тренировки контрастный душ. Контрастные души тренируют нервно-сосудистый аппарат кожи и подкожное волокно, улучшая физическую терморегуляцию, имеют стимулирующее воздействие на центральные нервные механизмы.

А вот кто не хочет иметь каждый день хорошее настроение? Когда человек находится в прекрасном настроении, он очень добрый, отзывчивый, становится более красивым. Каждое утро надо начинать с создания хорошего настроения. Чтобы этого добиться, мы должны начинать утро с гимнастики. Гимнастика помогает нашему организму перейти от сна к бодрствованию, активности. Каждое упражнение дает особую нагрузку на мышцы, улучшает кровообращение, обмен веществ.

Таким образом, формирование и осуществление здорового образа жизни является не только основой благополучия и бодрого настроения, но и путем к выздоровлению нации, к решению многих социальных проблем страны.

Список использованных источников:

1. Вайнбаум, Я.С. Гигиена физического воспитания [Текст]: учеб. пособие для студентов педагогических вузов / Я.С. Вайнбаум. - М.: Просвещение, 2016 – 341с.
2. Матвеев, Л.П. Теория и методика физической культуры: Введение в предмет [Текст]: Учеб. пособие для высших учебных заведений / Л.П. Матвеев. – СПб.: Лань, 2015. – 367 с.
3. Мелешкова Н. А., Урусов Г. К. Педагогическое сопровождение формирования здорового образа жизни студентов в воспитательно-образовательном процессе вуза // Вестн. Кемеров. гос. ун-та культуры и искусств. -2017. - № 39. - С. 195-201.

РОЛЬ ФИЗИЧЕСКОЙ КУЛЬТУРЫ В ПОДДЕРЖАНИИ ЗДОРОВОГО ОБРАЗА ЖИЗНИ СТУДЕНТА

Корнилович В.К., студент 1 курса

Научный руководитель: ст. преподаватель Е.А. Клокова
БГТУ им. В.Г. Шухова, г. Белгород, Россия

Главной причиной популяризации ЗОЖ в наше время является осознание современным человеком то, что необходимо соблюдать правила здорового образа жизни и персональной физической действенности для избегания понижения уровня здоровья и его укрепления. Многие устоявшиеся методы, сложенные прошлыми поколениями, не соответствуют возросшим потребностям XXI века, всё это усугубляется серьезным обострением проблем здоровья по всему миру. Ожирение, высокая заболеваемость вследствие слабого иммунитета, а также низкая физическая и спортивная активность – все эти факторы являются помехой на пути к эффективной и здоровой жизни человека.

В реалиях современного мира, требующего от среднестатистического человека такие важные характеристики как высокая приспособляемость к новым, неожиданным и, зачастую, трудным условиям, выносливость к длительной и малоподвижной работе, а также высокую культуру личности, физически развитое тело – ключевая характеристика для эффективной работы и, следовательно, жизни человека в целом.

В частности, темп жизни современного студента, претендующего на членство в информационном обществе, делает роль здорового образа жизни значимой сильнее чем для уже занявших своё место специалистов: обучение в вузах специфическая категория умственного труда, то есть труда, требующего непрерывного, длительного активного напряжения эмоциональных, интеллектуальных, волевых и других функций, такой труд зачастую требует от студента своевременно проявить неординарность, сконцентрироваться и принять точное решение, быть готовым работать с ограничением в заданном лимите времени – каждое из этих требований к современному члену общества вынуждает к постоянным волевым усилиям над собой. Данные качества, несомненно, востребованы в наши дни, их формирование рассматривается педагогической наукой, изучающей процесс физического воспитания. Всемирная организация здравоохранения определяет здоровье как состояние полного социального, психического и физического благополучия, а не только отсутствия болезни или физического недостатка

Рассматривая вопрос востребованности здорового образа жизни, стоит упомянуть, что, по статистике, укрепление организма снижает

шансы на преждевременную смерть и в общем повышает продолжительность жизни. Исследование в Германии показало, что ЗОЖ связан с увеличением ожидаемой продолжительности жизни после 40 лет на 13-17 лет^[4].

Здоровье студента является существенным критерием учебы в вузе. По данным ВОЗ, люди, которые занимаются физической активностью и спортом, реже страдают рядом заболеваний, в том числе, болезнями сердца и онкологическими заболеваниями. Кроме того, они чаще имеют здоровую массу тела и состав тканей^[2]. Помимо прочего, постоянное спортивное развитие требует систематических занятий и тренировок, что приводит к повышению организованности образа жизни студента, а следовательно, и его эффективности, как в настоящем, так и в будущем. Важным фактором для систематизации образа жизни является осмысленная студентом потребность в непрерывных занятиях физической культурой не только на занятиях в вузе, но и самостоятельно^[3].

Систематизация рабочего процесса, в свою очередь, напрямую связана со здоровым образом жизни. Рассматривая тему здорового образа жизни Н.С.Гаркуша пишет: «Современный процесс воспитания культуры здоровья подрастающего поколения – это субъект-субъектные взаимодействия участников образовательного процесса, при которых педагог создаёт условия для полноценного физического, психического, духовно-нравственного, социального развития детей и молодёжи и формирования осознанного ценностного отношения к своему здоровью и здоровью окружающих»^[1].

Многие студенты попросту не знают об систематизирующих функциях физической культуры, физического воспитания и здорового образа жизни. На данный момент перед данной дисциплиной стоит сложная задача по подтверждению многих разносторонних функций физической культуры, ЗОЖ и спорта в целом.

Физическая культура как таковая даёт студенту не только лишь физически крепкое и физически развитое тело, что само уже несомненно важно, но и укрепляет его эмоциональное и психологическое состояния, то есть, помогает создать оптимальные условия для учёбы и работы в дальнейшем

Список использованных источников:

1. Гаркуша Н.С. Историко-педагогические предпосылки развития в России системы воспитания культуры здоровья подрастающего поколения. Учёные записки университета им. П.Ф. Лесгафта. – 2011. - №10. – Т. 80. - С. 64-68
2. ВОЗ | Физическая активность и взрослые люди. / WHO // URL: https://www.who.int/dietphysicalactivity/factsheet_adults/ru/ (Дата обращения: 4 августа 2019).
3. Леван Т. Н. Формирование здоровья детей и молодежи с позиций педагогики / Т. Н. Ле-ван // Формирование здоровья детей и подростков в системе непрерывного образования: коллективная научная монография; под ред. Т. Н. Ле-ван. – Новосибирск: СибАК, 2013. – С. 8–26.
4. Kuanrong Li, Anika Hüsing, Rudolf Kaaks. Lifestyle risk factors and residual life

УДК 796.011.1

ФОРМИРОВАНИЕ ЛИЧНОСТНЫХ КАЧЕСТВ ПО СРЕДСТВАМ ФИЗИЧЕСКОЙ КУЛЬТУРЫ И СПОРТА

Коршунова Н. А., педагог дополнительного образования
*МБУДО «Детский оздоровительно-образовательный
спортивный центр» г. Губкин, Россия*

Что такое воспитание? Воспитание – это упорядоченный целенаправленный процесс по формированию определенных индивидуальных личностных качеств человека. Следовательно, можно предположить, что важными составляющими здорового образа и физического воспитание личности средствами физкультуры и спорта являются особенности личности (спортивные, психологические, развивающие, интеллектуальные и т.д.), которые сформированы при рождении и возможности, которые применяются в воспитании подрастающего поколения.

Рассматривая психологическую особенность личности, необходимо учитывать, все особенности поведения, будь то дома с семьей или один, в группе или обществе, один или с друзьями. Особенности, которые прослеживаются во всем поведении личности, в его расположении или участии к общественным событиям, к разным по характеру людям, к выполнению каких – либо работ или заданий. Перечисленные особенности или черты отличают всех людей друг от друга, в том числе и обучающихся и проявляются в заинтересованности, увлеченности, стремлению, характере личности к чему-то конкретному, будь то спорт, живопись или музыка. Психологические черты обучающихся формируются, изменяются в течение всей жизни и в результате планомерных занятий физкультурой и спортом.

В ходе совместной физической или спортивной деятельности в сознании у обучающихся формируется и развивается такое качество, как сотрудничество (единение, товарищество) или командный дух.

В спортивном коллективе или команде концентрация сил и внимания (т.е. каждого) учащегося или игрока направлена на реализацию конкретной общей цели на благо общества, формируется сознание долга и ответственности за выполнение своих обязанностей. Пребывая или находясь в коллективе, группе или классе, обучающийся представляет и выражает социальную или общественную активность, учится работать сообща, проявляет взаимовыручку, стремится совместными действиями достигать единой цели., т.е. единой победы. Благодаря командному духу и сплочению, формируются и укрепляются такие бескорыстные качества человека (личности), как уважительное отношение к людям, строгость, требовательность к самому себе. Достижение конкретного результата или конкретной цели в физическом воспитании постигается путем регулярных занятий и работы над

самим собой, при позитивном отношении к физическим и спортивным нагрузкам, что является мотивацией.

Мотивом можно назвать то, что двигает определенные виды деятельность каждого индивидуума и определяет его поведение, ради чего эта деятельность совершается, т.е. к поставленной цели.

Многообразна заинтересованность в выполнении различных физических упражнений. С начала это восхищение от тесного общения с другими людьми, восхищение собственными физическими возможностями организма, а затем своими достижениями или просто стремление опробовать свои силы.

Каждое физическое упражнение, повторяющееся не однократно, постоянно совершенствуется и усложняется, будь то: преодоление высоты в прыжке или выполнение сложного теста, норматива. Данные требования или правила поставленные перед самим собой способствуют развитию и расширению горизонта волевых усилий.

Препятствия, встречающиеся в процессе развития волевых усилий, различны и многогранны, это и сложности в преодолении максимальных физических напряжений, изнеможения, трудности непредвиденной ситуации. Преодоление трудностей побуждает человека проявлять смелость, решимость, целенаправленность, дисциплинированность, упорство, настойчивость, уверенность в своих силах.

Долгосрочный и планомерный процесс повышения качества своих знаний, умений и навыков необходим для достижения значимых успехов в своей работе, а так же в физической или спортивной деятельности. Совершенно необходимо тренироваться не только изо дня в день, на протяжении короткого времени, но и тренировать и отрабатывать свое мастерство годами.

Действия человека, его работоспособность и трудоспособность, во время появления преград, трудностей или барьеров, в большинстве случаев обуславливаются, эмоциональной устойчивостью, порывистостью и темпераментом. Подобные ситуации, необходимы для проявления спортсменом своих способностей и качеств, в критических условиях, противостоять прессингу переживаемых при этом чувств.

Выполнение физических упражнений, в соревновательной деятельности, постоянно побуждает мощные и глубокие переживания: тревожность или волнение накануне соревнований или перед самым выступлением, потрясение за кульминационный момент соперничества, радость победы или неудачи, провала. Испытывая сверхэмоциональное напряжение, занимающийся получает навык, практику или способность умения контролировать свое поведение, поступки и действия рассудительно, благоразумно и сдержанно, т.е. умение владеть собой в затруднительной или критической ситуации. Следовательно, приведённые мною качества необходимы для познания, постижения и осваивания выбранной профессии.

Активные и систематические физическими упражнениями, занятия

физической культурой и спортом являются не только средством оздоровления, укрепления физического и психического здоровья, рациональной формой проведения свободного времени, но и существенно влияют на развитие активной гражданской позиции и личностных качеств.

Список использованных источников:

1. Барчуков, И.С. Теория и методика физического воспитания и спорта. (СПО). Учебник. / И.С. Барчуков - Москва: КноРус, 2021. -366 с.
2. Серова Л.К. Психология личности спортсмена: учебное пособие для вузов / Л.К. Серова. - 2-е изд., испр. и доп. - Москва: Издательство Юрайт, 2020 г. - 124 с.
3. Толстая, Е.Н. Влияние спорта на формирование личности / Е.Н. Толстая. - Текст: непосредственный // Молодой ученый. - 2018. - №43 (229). - С. 294-296. - URL: <https://moluch.ru/archive/229/53381/> (дата обращения 01.03.2021).

УДК 37

**ЗНАЧЕНИЕ МУЗЫКАЛЬНЫХ ИГР
В ФОРМИРОВАНИИ ЗДОРОВОГО ОБРАЗА ШКОЛЬНИКОВ**

Кошечкина О.Г., учитель музыки,
Куриленко В.И., учитель начальных классов
*МАОУ «Средняя политехническая школа №33»
г. Старый Оскол, Россия*

Здоровый образ жизни, это неотъемлемая часть любой образовательной системы. К сожалению, на сегодняшний день состояние здоровья школьников стремительно ухудшается с каждым годом, начиная с дошкольного возраста. В школьной среде отклонения от норм здоровья стремительно прогрессируют. На такое положение вещей влияют множественные факторы, такие как глубокое эмоциональное переживание, экологическая обстановка в которой проживает ребенок, обесценивание внутрисемейных отношений, асоциальный образ жизни ближайшего окружения ребенка, отсутствие знаний у родителей, связанных с правильным воспитанием детей, недоразвитой системой здравоохранения. Также следует обратить внимание на повышенную эмоциональную и психологическую напряженность всего населения в целом, от состояния которой зависит психологический комфорт отдельно взятой семьи. Из вышесказанного следует сделать вывод о значимости вопроса здорового образа жизни детей и подростков.

Понятие здоровья можно разложить на несколько обязательных составляющих. Приблизительно половина это понятия зависит от образа жизни, который ведет конкретный ребенок, а далее в одинаковых пропорциях можно поставить наследственный фактор, экологическое благополучие и уровень медицины.

Основа формирования качественно здорового образа жизни школьников является формирование эмоциональной устойчивости. Какие же ка-

чества являются проводниками здорового образа жизни. Это доброта и умение дружить, умение ставить цели и достигать их, радостный, открытый взгляд на жизнь, чувствовать себя нужным, уверенным и востребованным в этом огромном мире, верить в собственные силы. Для такого взгляда на собственную жизнь необходимо поставить главными постулатами в системе музыкального воспитания формирование бережного отношения к самому себе, безусловной любви к себе, внушения чувства уникальности себя, осознания реализации своих творческих возможностей.

В современной образовательной системе нельзя недооценивать значимость игры, как важнейшего метода в формировании творческих способностей школьников. Знания без опыта, в том числе игрового, творческого обесцениваются в процессе становления творческой личности. Игры можно и нужно использовать в разных образовательных областях и в любом школьном возрасте, ведь именно в интересной, креативной форме ребенок без труда ставит достижимые цели, проявляет инициативу для их осуществления, изобретает пути и методы. Игра – это мощный способ освоения учеником собственного социального опыта.

В области музыкального воспитания школьников существует следующая классификация игр.

- Игры, направленные на развитие музыкального слуха;
- Метроритмические игры;
- игры, развивающие чувство пластики;
- игры, объединяющие различные виды музыкальной деятельности;
- музыкально-театральные игры.

Ко всем перечисленным видам игр можно отнести

- игры с движением под музыку;
- игры, сопровождаемые пением;
- игры с элементами театрализации;

В начальной школе в рамках предмета «Музыка» можно использовать игры, которые ориентированы на развитие и овладение школьниками двигательных и интеллектуальных навыков, на развитие умения быть активным участником дружного коллектива.

Что касается оздоровления организма и эмоциональной сферы школьников, то необходимо сказать о положительном влиянии музыкальных игр на сердечно-сосудистых заболеваний, улучшение осанки, приобретение уверенных двигательных умений и навыков, приобретение привычки занятий спортом на всю жизнь, развитие музыкальной и эмоциональной памяти, умения эмоционального слушания музыки, видеть музыку через музыкальные образы, умение воплощать прослушанные музыкальные образы в пластическом интонировании.

Как музыкальные игры воздействуют на организм школьника? Посредством трех важнейших аспектов [1].

Первый аспект – исследователи в этом аспекте утверждают, музыка благоприятно воздействует на все физиологические системы человека.

Взаимосвязь музыкально-ритмических упражнений способствует повышению тонуса, деятельности сердечно-сосудистой системы, нормализует и улучшает работу психических функций, а также органов дыхания [3].

Второй аспект - музыка, это корректор различных нарушений в организме человека, которые воздействуют на чувства и эмоции ребенка. Музыка способна улучшить речевые навыки школьников.

Третий аспект – музыка является важнейшим фактором в формировании эстетических эмоций детей, помогает в приобретении созидательного и творческого отношения к жизни.

Именно в музыкальной игровой деятельности, школьники постигают особенности средств музыкальной выразительности, которые используются в музыкальной речи. Музыкальные игры незаменимы при работе с детьми с разными видами развития. Суть музыкальной игры состоит в том, что ребенок подстраивает свои движения под ритм и характер мелодии, следовательно учится воспринимать музыкальные произведения. Школьники, в результате использования музыкальных игр учатся безошибочно определять темп, ритм, регистр, динамику в предлагаемой музыке.

Школьнику необходимо быстро понять суть задания для того, чтобы быстро среагировать на звуковое раздражение, сформировать музыкальную фантазию и мышление.

На уроках музыки особую ценность представляют подвижные музыкальные игры, которые в огромной мере помогают восполнить низкую двигательную активность учеников на уроках, а также с успехом предупреждают умственное переутомление и способствуют повышению работоспособности школьников. Музыкальные подвижные игры учат школьников дружить, быть частичкой дружного коллектива.

Педагогический фундамент музыкальных игр.

- Н.А. Метлов определил яркую воспитательную функцию вокальных игр. Ребенок играет и учится правильно интонировать.
- Н.А. Ветлугина научными исследованиями в области развития музыкально-сенсорных способностей определила, что музыкальные игры развивают не только музыкальные навыки, но и чувственную сферу детей.
- И.Л. Дзержинская рассматривала игру как средство педагогического воздействия в условиях приобщения ребенка к основам музыкального искусства, начиная с самого раннего возраста.

Музыкальная игра, в какой бы форме она не применялась на школьном уроке- это лучшее лекарство от психологического и эмоционального стресса во время учебного процесса [2].

Список использованных источников:

1. Галанов А.С. «Оздоровительные игры для дошкольников и младших школьников» : Речь, 2007
2. Гаврючина Л.В. «Здоровьесберегающие технологии в ДОУ» : Сфера, 2008
3. Щетинин М.Н. «Стрельниковская дыхательная гимнастика для детей» : Айрис-пресс, 2007

ОЦЕНКА ПИТАНИЯ УЧАЩИХСЯ ВЫСШЕЙ ШКОЛЫ

Кучер А.С., ст. преподаватель

*Гродненский государственный университет им. Я. Купалы,
г. Гродно, Республика Беларусь*

Во всем мире признана взаимосвязь между характером питания и здоровьем. Сегодня стало очевидным, что традиционные продукты питания не способны компенсировать потребность современного человека в витаминах, микроэлементах и других пищевых компонентах, учитывая физические и эмоциональные нагрузки, стрессовые ситуации, ощущение ускоряющегося времени и тревоги, которые характерны для техногенного общества. Особенно актуальна данная проблема для студентов высшей школы [4]. Научно доказано, что дефицит микронутриентов среди обучающейся молодежи достаточно широко распространен [5].

В последние годы среди студенческой молодежи имеет место быть нерациональное питание, которое ассоциировано с распространением различных алиментарных заболеваний [1, 3]. Прежде всего, неадекватность питания у студентов связана с резким изменением режима питания, нерегулярностью питания, сокращением кратности приема пищи и высокой частотой потребления продуктов фаст-фуда [2].

На фоне ухудшения социально-экономической, экологической и эпидемиологической обстановки и с высоким ростом риска распространения алиментарных заболеваний среди студенческой молодежи, целесообразно своевременно корректировать пищевой рацион данного контингента населения как по количественному, так и качественному составу.

С целью выяснения удовлетворенности питанием в столовых при учебных заведениях был проведен социологический опрос студенческой молодежи. Для опроса была разработана анкета и проведено анонимное анкетирование. Анкета состоит из 10 вопросов. Вопросы анкеты как закрытые – респонденту предлагается выбрать один из предложенных вариантов ответа, что позволило сформировать большой и информативный массив данных, который является легко анализируемым, так и открытые, что позволило получить распространенные и разнообразные ответы, уточняющие и конкретизирующие собранные материалы.

По результатам анкетирования 63% опрошенных студентов оценивают свое питание как изменившееся после поступления в высшее учебное заведение (рисунок 1). Изменений в питании не отметили 37% студентов. Наиболее распространенным недостатком в схеме организации питания является изменение режима питания (в 64% случаев). При этом респонденты указали, что главными нарушениями в питании стали его нерегулярность и сокращение кратности приема пищи (26% осуществляют прием

пищи 1 раз в день, 47% - 2 раза). При этом большинство (98%) считает необходимым завтраков в пищевом рационе.



Рисунок 1 – Недостатки в рационе питания респондентов

Кроме того, в ходе социологического исследования оценивали кулинарную продукцию по способу потребления. Оценка полученных данных показала, что 76% респондентов употребляют хотя бы раз в день горячие блюда, супы – 22% опрошенных и у 2% в рационе отсутствуют горячие блюда и суп (питание «фаст фудом», напитки, бутерброды и т.п.).

При этом только 42% опрошенных студентов регулярно посещают столовые и буфеты, имеющиеся в учебных корпусах университетов.

На вопрос «Как Вы оцениваете питание в столовых (буфетах) университета?» ответы распределились следующим образом: отлично – 17%, хорошо – 36%, удовлетворительно – 42%, плохо – 5%.

На рисунке 2 представлены основные недостатки в организации питания, которые указали опрошенные студенты.



Рисунок 2 – Диаграмма распределения ответов респондентов об основных недостатках в организации питания в столовых (буфетах)

45% опрошенных студентов считают необходимым внесения изменений с целью улучшения качества питания в столовых и буфетах университетов. Предложения студентов по улучшению питания были следующие:

ми: ликвидировать очереди во время перерывов, расширить ассортимент продукции, улучшить качество пищи, снизить цены на продукцию, ввести современные блюда, популярные среди молодежи.

Таким образом, в результате проведения социологического исследования, установлено, что питание студентов не соответствует принципам рационального питания. Высокое положение в питании студентов занимают жирные продукты (пиццы, пирожки жареные и т.д.), на втором месте – салаты, которые студенты покупают в столовых и буфетах университета. На третьем месте – молочные продукты (йогурты, молочные напитки). Значительное количество респондентов предпочитают перекусы сладкими продуктами (шоколадные батончики, газированная вода и т.п.).

Проведенное анкетирование позволяет сделать вывод о нерациональном питании студенческой молодежи и созданию предпосылок для совершенствования деятельности объектов общественного питания при учреждениях образования, включая внесение изменений в ассортимент реализуемой продукции столовыми (буфетами).

Список использованных источников:

1. Баранова, О.В. Гигиенические проблемы рационального питания студентов многопрофильного ВУЗа / О.В. Баранова // Вестник Оренбургского Государственного Университета. – №11. – 2005. – С. 48-49.

2. Брускова, И. В. Изучение вопросов организации и качества питания студентов / И. В. Брускова, Н. Г. Ерёмов // Здоровье студенческой молодежи: достижения теории и практики физической культуры, спорта и туризма на современном этапе: сб. науч. ст. / редкол. А. Р. Борисевич (отв. ред.) [и др.]. – Минск : РИВШ, 2015. – С. 55-56.

3. Камаев, И.А. Заболеваемость и особенности репродуктивного здоровья студентов высших учебных заведений / И.А. Камаев, Т.В. Поздеева // Пробл. соц. гигиены, здравоохранения и история медицины. – 2002. – №2. – С. 18-21.

4. Карабинская, О.А. Основные проблемы питания студентов в связи с их образом жизни / О.А. Карабинская, В.Г. Изатуллин, О.А. Макаров, О.В. Колесникова, А.Н. Калягин, А.Б. Атаманюк // Сибирский медицинский журнал. – 2011. – №4. – С. 122-124.

5. Нотова, С.В. Особенности питания, элементного статуса организма учащихся и их успеваемость / С.В. Нотова, Т.И. Бурцева, О.И. Бурлуцкая, Е.С. Барышева, Ж.Ю. Горелова, Е.Г. Чернова // Вопросы современной педиатрии. – Т.6. – №5. – 2007. – С.70-73.

**ИСПОЛЬЗОВАНИЕ ТАНЦЕВАЛЬНЫХ НАПРАВЛЕНИЙ
НА ЗАНЯТИЯХ ФИЗИЧЕСКОЙ КУЛЬТУРОЙ
В ТЕХНИЧЕСКОМ ВУЗЕ**

Логвиненко А.А., студентка 2 курса

Научный руководитель: преподаватель Борисова Е.В.

БГТУ им. В.Г. Шухова, г. Белгород, Россия

В эпоху информационного общества в жизни каждого человека ведущую роль играют ежедневные, рутинные дела, на которые уходит основная масса сил и времени. К сожалению, данная проблема касается не только взрослых состоявшихся людей, но и студентов.

В частности, речь идет о студентах технических вузов, отдавших свое предпочтение профессиям, напрямую связанным с развитием цифровых технологий. В силу своего выбора студенты во время обучения вынуждены сталкиваться с одним из главных недостатков этого направления – длительным сидением за компьютером, что чревато не самыми благоприятными последствиями.

Во-первых, это сильно сказывается на фигуре и ведет к отложению лишнего веса. Несмотря на мнимое расслабленное состояние, большая нагрузка оказывается на шейный отдел. Во-вторых, плечи, руки и позвоночник в это время находятся под значительной нагрузкой. Таким образом, это может привести к развитию остеохондроза. Болезни суставов, особенно кистей рук, не редкость при длительной работе за компьютером и могут перерасти в хронические, так как нервные окончания, находящиеся в подушечках пальцев, постоянно испытывают нагрузку при работе на клавиатуре. Ну и, конечно же, не стоит забывать об ухудшении зрения.

Но, как известно, любая проблема имеет свое решение. И на помощь в борьбе с пагубными последствиями долговременного взаимодействия с компьютером приходит спорт во всех его проявлениях.

Немалое значение в процессе обучения имеет физическая культура. Хотя для некоторых студентов занятия спортом могут показаться обыденными и неинтересными, внести разнообразие в физическую активность довольно просто: например, вместо традиционных тренировок использовать танцевальные направления.

Из преимуществ танцевальных тренировок можно выделить следующие:

1. Танцы – это вид аэробной тренировки, которая повышает пульс и сжигает калории, тем самым способствуя избавлению от лишнего веса. В зависимости от интенсивности занятия за полчаса танцев можно сжечь от 200 до 400 калорий.

2. Танцы укрепляют всю мышечную систему тела. При каждом

повторении танцевальных шагов и движений включается в работу большое количество групп мышц одновременно. Многократное повторение движений в танцевальном классе или на тренировке является отличным фактором для развития мышц.

3. Танцевальные тренировки – это творческая деятельность. То есть, это не превратится в рутину, как это часто бывает после многократных повторений однообразных силовых или кардиоупражнений. Танцы дают возможность поддерживать спортивную мотивацию длительное время.

4. Танцы улучшают осанку. Ни для кого не секрет, что прямая осанка – это не только один из важных параметров красивой внешности, но и здоровье позвоночника. Регулярные танцевальные тренировки избавят от боли в спине и пояснице, а также минимизируют вред от длительного нахождения за компьютером.

Конечно же, польза танцев зависит от выбранного танцевального направления, так как существуют виды танцев для эффективного похудения, для развития мышц спины и укрепления осанки, для укрепления мышц ног и т.д.

Среди многообразия танцевальных направлений можно выделить несколько стилей, которые пользуются наибольшей популярностью:

Зумба – это одно из самых популярных танцевальных направлений последних лет. Зумба представляет собой смесь знаменитых латиноамериканских танцев: меренге, самба, реггетон, кумбия и сальса. Сегодня зумбой занимаются почти во всех странах мира, и этот бешеный успех объяснить очень легко. Во-первых, зумба предполагает несложные движения, которые способен повторить даже начинающий. Во-вторых, тренировки проходят под ритмичную южноамериканскую музыку, которая заряжает положительными эмоциями на весь день. В-третьих, занятия зумбой – это эффективная кардио нагрузка, которая помогает сжечь жир и избавиться от лишнего веса.

Балетные направления – еще одно сверхпопулярное направление среди танцевальных разновидностей. Это занятия, основанные на балетных упражнениях (боди-балет). Такая тренировка включает в себя самые популярные движения из балета: деми-плие и гранд-плие, батманы вперед и назад, различные упражнения на полупальцах, упражнения на полу. Конечно, балетные тренировки – это не балет в чистом виде, а адаптированный комплекс упражнений для формирования красивого тела.

Преимуществами балетных упражнений следующие:

1. Упражнения у станка помогают улучшить качество тела и привести в тонус мышцы ног, живота и рук.

2. Балетные тренировки развивают гибкость и грацию. В-третьих, улучшается осанка и предотвращается сутулость.

Танцевальная аэробика – это классика танцевально-спортивного направления. Танцевальная аэробика представляет собой набор несложных

шагов, которые обычно идут на счет и в такт музыки. Шаги объединяются в хореографические связки, при этом их сложность может быть совершенно различной в зависимости от конкретного занятия и группы.

Аэробика является одним из самых востребованных танцевальных направлений, так как это идеальный вариант кардио-нагрузки, поскольку в течение всего занятия поддерживается высокий пульс в жиросжигающей зоне за счет непрерывных движений. Во-вторых, для занятий танцевальной аэробикой не нужно заботиться об эстетичности и грации движений – прежде всего это фитнес, а не танец.

Степ-аэробика – еще один очень популярный вид среди танцевально-спортивного многообразия. Степ-аэробика представляет собой комплекс хореографических движений на специальной платформе. Это не танец в чистом виде, но набор связок здесь довольно непростой и требуют многократных повторений для запоминания.

Степ-аэробика очень эффективна в плане физических нагрузок за счет постоянных «зашагиваний» на платформу включаются в работу мышцы ягодиц и ног, тем самым приводя их в тонус. Также интенсивный темп и подъемы на платформу очень хорошо обеспечивают жиросжигающий темп на протяжении всего занятия.

Современный танец (модерн) – является одним из самых популярных направлений танцевального искусства на сегодняшний день. Движения современного танца нельзя назвать структурированными и четкими. Иногда его сравнивают с классическим балетом. Но если в классическом балете движение воздушные и возвышенные, то в современном танце хореография как будто приземляется к полу.

Занятия современными танцами отлично развивают пластику, а также улучшают осанку, выпрямляют позвоночник, развивают растяжку и гибкость. Как и любой другой танец, занятия модерном – это сжигание калорий и тонус мышц всего тела.

Исходя из всего сказанного, можно сделать вывод, что использование танцевальных направлений на занятиях физической культурой - это не только приятная, но и не менее полезная альтернатива для привычных упражнений. Ведь танец дает возможность проявить себя как спортсменом, так и в творческом аспектах, а также дарит приятные впечатления и позволяет отдохнуть от ежедневных проблем и забот.

Список использованных источников:

1. С.И. Крамской, Д.Е. Егоров, А.С. Грачев и др. Формирование психологической и физической подготовленности школьников и студентов в алгоритме здоровьесбережения – Белгород: Изд-во БГТУ им. В.Г. Шухова, 2017. – 160 с.
2. Танцевальные тренировки для похудения: особенности и направления[Электронный ресурс] URL:<https://goodlooker.ru/tancevalnie-trenirovki.html>

**ФОРМИРОВАНИЕ ЗДОРОВОГО ОБРАЗА ЖИЗНИ УЧАЩИХСЯ
НА УЧЕБНЫХ ЗАНЯТИЯХ ПОСРЕДСТВОМ ПРИМЕНЕНИЯ
СОВРЕМЕННЫХ ЗДОРОВЬЕСБЕРЕГАЮЩИХ ТЕХНОЛОГИЙ**

Лысенко В.А., педагог дополнительного образования
*МБУДО «Детский оздоровительно-образовательный спортивный центр»
г. Губкин, Россия*

Моей целью физического воспитания является формирование развитой личности, способной активно использовать ценности физической культуры для укрепления и длительного сохранения собственного здоровья, оптимизации учебной деятельности и организации активного отдыха.

Моя задача как педагога дополнительного образования состоит не только в том, чтобы сохранить здоровье учащихся на период обучения, но и в том, чтобы подготовить детей к дальнейшей успешной и счастливой жизни, недопустимой без достаточного уровня здоровья. В соответствии с этим, на занятиях дополнительного образования большое внимание уделяю формированию у учащихся физического, духовно-нравственного здоровья, действенной мотивации на ведение здорового образа жизни.

Использую в своей работе здоровьесберегающие образовательные технологии, которые способствуют повышению у учащихся высокого уровня здоровья, формируют при этом культуру здорового образа жизни, заботу о своём здоровье и бережное отношение к здоровью других людей. Здоровьесберегающее пространство помогает мне сохранять и улучшать здоровье детей.

На своих занятиях по дополнительным общеобразовательным (общеразвивающим) программам физкультурно-спортивной направленности (лёгкая атлетика, шашки) помогаю учащимся поддерживать и укреплять здоровье, выдерживать спортивные нагрузки.

В настоящее время в нашем спортивном учреждении дополнительного образования, а именно МБУДО «Детский оздоровительно-образовательный спортивный центр» созданы все условия для занятий, которые помогают мне в работе сформировать благоприятный климат для поддержания и укрепления здоровья.

Методологической основой воспитательной деятельности в моих учебных группах является личностно - ориентированное воспитание учащихся. Организационные аспекты между общим и дополнительным образованием рассматриваю на современном этапе, как одно из условий непрерывного образования учащегося, которое определяется степенью его готовности самостоятельно добывать и применять знания.

Ведущей целью спортивной подготовки будет являться формирование у учащихся качеств, необходимых для овладения учебной деятельно-

стью: любознательности, инициативности, самостоятельности, произвольности, которые я использую в своей работе.

В своей работе я стремлюсь развивать физические качества учащихся и их личность во всех ее современных направлениях. Познавательные способности, социально – личностную адаптацию в учебной деятельности развиваю с учётом индивидуальных особенностей учащихся, потому что ко мне приходят дети с разной степенью одарённости и различным уровнем базовой подготовки, что обязывает меня учитывать индивидуальные особенности учащихся, обеспечивать индивидуальный подход к каждому ребёнку.

Таким образом, продолжается непрерывный процесс развития ребенка, как в школьном, так и в дополнительном образовании. Данное направление в работе с детьми – это основная составляющая часть моей педагогической деятельности. Кто-то из учащихся продолжает посещение занятий, выбранных ими еще до школы, а кто-то решает, в каком направлении он хочет развиваться. В будущем мои дети смогут выбрать себе правильное направление в жизни.

Для реализации своей деятельности в обучении я ставлю перед собой основные задачи, обеспечивающие высокий уровень активности учащихся на занятиях, воспитывающие интерес к занятиям физическими упражнениями, стремление развивать необходимые для этого физические и психические качества и получать удовлетворение от занятий, что способствует укреплению здоровья.

Мои учащиеся посещают выставки учреждений дополнительного образования, участвуют в конкурсах «Крылья Ангела», «Тропинками здоровья», в проектах «Здоровый ребёнок», «Юный волонтер», «80 добрых дел».

И результаты не заставляют себя долго ждать. Ребята добились успехов в соревнованиях не только в школе, городе, но и в регионе.

Таблица 1

Результаты учащихся

Ф.И. учащегося	Вид конкурса	Уровень	Результат
Грызунов Антон	Открытое первенство по шашкам	Муниципальный (г. Губкин) 2017, 2018, 2019г	I место
Нижникова Татьяна	Первенство по шашкам	Муниципальный (г. Губкин) 2017, 2018 г	II место
Бухтияров Руслан	Первенство по шашкам	Муниципальный (г. Губкин) 2018г.	II место
Грызунов Антон	Шашечный турнир, приуроченный ко Дню физкультурника	Муниципальный (г. Губкин) 2019г.	I место

Емельянов Максим	Финальные соревнования по шахматам среди сборных команд городов в зачёт 61 областной Спартакиада школьников	Региональный (г. Губкин) 2018г	I место
Емельянов Максим	Финальные соревнования по шахматам среди сборных команд городов в зачёт 62 областной Спартакиада школьников	Региональный (г. Губкин) 2019г	II место
Евсина Вероника	Муниципальный этап Всероссийского конкурса «Крылья Ангела»	Муниципальный (г. Губкин) 2020г.	II место
Киреева Анастасия	IV Всероссийский конкурс рисунков по ПДД «Со светофоровой наукой по зимним дорогам детства», приуроченный ко Дню рождения Деда Мороза и направленный на профилактику ДТП с участием детей в зимний период	Всероссийский (г. Москва) 2020г	II место

Таким образом, в своей работе я уделяю большое внимание формированию здорового образа жизни учащихся. Также уделяю большое внимание проблеме сохранения и укрепления здоровья учащихся посредством посещения занятий физкультурно-спортивной направленности.

Список использованных источников:

1. Базарный В.Ф. Здоровье и развитие ребенка. Практическое пособие. – М.: АРКТМ, 2005 – 175с
2. Дударев И.Л., Путевильский Й.И. Тренируйся сам. - К.: Здоровье, 1994. -152с
3. Чупаха И.В., Пужаева Е.З., Соколова И.Ю. Здоровьесберегающие технологии в образовательно-воспитательном процессе – М.: Илекса, 2006. -120 с.

ВЛИЯНИЕ КАРДИОТРЕНИРОВОК НА ОРГАНИЗМ ЧЕЛОВЕКА

Максимович В.М., студент 3 курса

Научный руководитель: ст. преподаватель Кокоева Ю.В.

БГТУ им. В.Г. Шухова, г. Белгород, Россия

Многие студенты начинают включать в свой распорядок дня кардиотренировки, пытаясь увеличить выносливость, укрепить как отдельные группы мышц, так и весь организм в целом, снять психологический стресс и напряжения после тяжелого дня, похудеть и так далее.

Действительно, регулярные аэробные тренировки помогают:

- укрепить сердечно-сосудистую систему. Это происходит из-за того, что при интенсивной физической нагрузке сердечная мышца ощущает большое напряжение;
- повысить объём легких, в чём нуждается каждый спортсмен;
- улучшить метаболизм человека, что ускоряет обмен веществ. Это необходимо при похудении, чтобы процесс стал более продуктивным. При этом способе похудения не возникает обвисания кожи и растяжек, так как при похудении использую только диету без тренировок;
- уменьшить количество холестерина в крови, также снижает риск возникновения сахарного диабета;
- вернуть артериальное давление к его нормальным значениям;
- противостоять стрессу, бессоннице и депрессии.

Разобравшись с целями кардиотренировок, необходимо подробнее изучить главные из них, чтобы подчеркнуть важность и актуальность не только для спортсменов, но и для каждого студента.

Рассматривая кардиотренировки, с точки зрения биохимии, ученые заметили, что это процесс, при котором человек использует энергию, полученную в ходе окисления глюкозы кислородом. Этот вид тренировок невольно увеличивает количество и качество сердечных сокращений, что положительно сказывается на циркуляции крови, работу сердечной мышцы и лёгких.

Регулярные тренировки с включением аэробных упражнений способствует выбросу эндорфинов, которые выполняют роль притупления боли и улучшения эмоционального состояния человека. Если в крови наблюдается достаточное количество этого гормона, то он в свою очередь не просто поднимает настроение, но и предотвращает серьёзные психические заболевания, такие как депрессия. Высококвалифицированные психологи рекомендуют этот вид тренировок, чтобы в нужном объёме получать достаточное количество «гормона счастья» и лучше противостоять стрессу в повседневной жизни.

Специалисты в области диетологии отмечают, что утренняя двадцатиминутная пробежка на голодный желудок способствует ухудшению самочувствия, так как в крови бегуна содержится минимальное количество сахара. Врачи советуют перед пробежкой употребить сложный углевод, например: банан, свежевыжатый сок и другие.

Для развития мускулатуры кардиотренировки являются менее эффективными по сравнению с силовыми, так как в первом случае упор идёт на продолжительность, а во втором, на интенсивность сокращения мышц тела.

Один из главных плюсов таких тренировок является их доступность, чтобы начать заниматься необходимо только спортивный костюм и кроссовки. Самый распространённый вид кардио считается бег на стадионе или ходьба. Даже короткая утренняя пробежка и прогулка с работы пешком способны улучшить самочувствие. Ещё одним доступным видом тренировок является ходьба по ступенькам лестницы.

За счёт положительного влияния на сердечно-сосудистую систему, работу сердечной мышцы, кардиотренировки улучшают иммунитет человека. Регулярные занятия этим видом нагрузок обеспечивает организм высоким количеством кислорода, что является хорошей профилактикой многих заболеваний, в том числе сахарного диабета.

Но есть и негативные стороны, например, у людей с лишним весом более 20 килограмм необходимо проконсультироваться с врачом, потому что бег, интенсивная ходьба, велоспорт, оказывает сильные нагрузки на суставы ног и составить индивидуальную программу занятий. Это поможет минимизировать негативное влияние на суставы тела.

Таким образом, кардиотренировки необходимо включать в свою жизнь каждому человеку, в особенности студентам технических ВУЗов, так как их деятельность малоактивна. Регулярные и умеренные тренировки способны улучшить общее самочувствие, улучшить фигуру, поддерживать организм в тонусе.

Список использованных источников:

1. Васильева З.Л. Оздоровительный и профилактический эффект физкультуры. М.: «Просвещение», 2005, - 154с
2. Муллер, А.Б. Физическая культура студента: Учебное пособие / А.Б. Муллер, Н.С. Дядичкина, Ю.А. Богащенко и др. - М.: Инфра-М, 2018. - 320 с.
3. Виленский, М.Я. Физическая культура (для бакалавров) / М.Я. Виленский. - М.: КноРус, 2017. - 128 с.

ВЛИЯНИЕ КУРЕНИЯ НА ФИЗИЧЕСКОЕ ПСИХИЧЕСКОЕ И СОЦИАЛЬНОЕ ЗДОРОВЬЕ ЧЕЛОВЕКА

Максимович В.М., студент 3 курса

Научный руководитель: преподаватель Борисова Е.В.

БГТУ им. В.Г. Шухова, г. Белгород, Россия

В последнее время курение стало неотъемлемой частью в образе жизни каждого седьмого человека в мире. Но стоит только задуматься, что несёт за собой эта вредная привычка, и как с этим бороться.

Без сомнений, курение является одним из главных факторов, которые оказывают разрушительное воздействие на психическое, физическое и социальное здоровье человека и считается первостепенной причиной активного роста смертности. Всемирная организация здравоохранения считает, что эта вредная привычка убивает примерно 5 миллионов человек в год. В настоящее время в России курят около 70 % мужчин и свыше 25 % женщин. Растет количество курящих детей и подростков. Молодые люди, пытаясь стать поскорее взрослыми, начинают курить в среднем с 13 лет, а девочки, с целью начать разговор, и, как следствие, познакомиться с противоположным полом, просят сигарету. Ежегодно в России от причин, связанных с курением, преждевременно умирают около 270 тысяч человек.

При злоупотреблении курением стимулируются рецепторы, отвечающие за выброс адреналина и дофамина, так называемых гормонов счастья. Головной мозг откладывает это чувство в памяти и получает удовольствие от выкуренной сигареты. Но в последующем у головного мозга начинается нехватка никотина и возникает резкое желание покурить, для поддержания нормальной жизнедеятельности организма. Человек, который курит долгое время, постоянно ощущает никотиновый голод, а его мозг всё время ищет пути решения «никотиновой проблемы». В результате психическое здоровье становится уязвимым из-за нехватки жизненно важного вещества. Курильщик начинает испытывать раздражение, агрессию, тревогу и дикое желание покурить.

Самый вредный элемент для мышц в сигаретном дыме является угарный газ или так называемый монооксид серы. Попадая в кровь, он связывается с гемоглобином, тем самым нарушает способность эритроцитов выполнять их главную роль, переносить кислород. В конечном итоге мышцы, да и весь организм в целом, начинают испытывать кислородное голодание. Сигаретный дым содержит не только монооксид серы, но ещё около 4500 вредных и даже ядовитых веществ для человека. Туда входят никотин, угарный газ, ацетальдегид, ацетон, аммиак, бензол, диметиламина, ДДТ, этиламина, формальдегид, сероводород, гидрохинон, соединения никеля, пиридин и смолистые вещества. Они оказывают большое влияние

на ухудшение физической формы спортсмена. Излишне говорить, что курение несет риск заболеваний раком или чревато сердечным приступом.

Одна из главных ловушек курения состоит в том, что пагубное действие сигарет проявляется постепенно - спортсмен не замечает, как с каждым днем его организм работает немного хуже и хуже. Одна затяжка действительно не влияет на здоровье, однако постоянное курение убивает организм.

Поначалу, большинство людей, которые чрезмерно вдыхают табачный дым, стараются облегчить свою эмоциональную нагрузку, избавиться от душевной тревоги, и тем самым, стать спокойнее. К не счастью, такая на первый взгляд замечательная картина, наблюдается очень недолго, потому что со временем резервы организма заканчиваются, никотина требуется всё больше и человек становится эмоционально разбалансированным из-за невозможности утолить потребность в никотине прямо здесь и сейчас. Впоследствии люди подверженные частым депрессиям, тревогам, чтобы избавиться от этого и забыться, курят чаще. Однако это помогает им сразу, но на очень короткое время. Никотин замедляет передачу нервных импульсов: из-за этого курильщика требуется больше времени на запоминание, обработку новой полученной информации и это не может не сказаться на его интеллектуальной деятельности. Курильщики не могут продуктивно работать без сигарет, и чем сильнее зависимость, тем сильнее снижаются интеллектуальные функции.

В одном из университетов Шотландии провели исследование, о влиянии курения на интеллект человека. Учёными было выбрано 465 добровольцев в возрасте 64 года, из них половина была заядлыми курильщиками. Каждый из них прошёл тест для оценки памяти, смекалки и интеллектуальных способностей. Эти данные сравнивали с результатами аналогичных тестов, проводимых 53 года назад. По итогу, некурящие люди показали лучше способности логического мышления и запоминания информации.

Точно учёные не смогли ответить, как именно курение нарушает работу мозга. В настоящее время считают, что под действием никотина и сигаретных смол нервные клетки становятся чувствительнее, увеличивается содержание свободных радикалов в организме, что в несколько раз увеличивает шанс повреждения и отмирания клеток мозга.

Список использованных источников:

1. Моргунов Ю.А., Федоров А.В., Петров С.А. Влияние на физическое и психическое здоровье человека регулярных занятий оздоровительными формами физической культуры // М.: «МАМИ» 2009. -25с
2. Ничипорук Н. А. Анатомия здорового и нездорового образа жизни атлас :Автореф. дис. канд. псих. наук, 2015 – 20 стр.

ОСНОВОПОЛАГАЮЩИЕ МЕТОДИКИ ЗДОРОВЬЕСБЕРЕЖЕНИЯ В СОВРЕМЕННОМ ОБРАЗОВАНИИ

Малахова В.Н., учитель начальных классов
МАОУ «СОШ №2 с УИОП» г. Губкин, Россия

Издавна существует традиция при встрече желать друг другу здоровья. В энциклопедии понятие «здоровье» формулируется как «состояние организма человека, когда функции всех его органов и систем уравновешены с внешней средой и отсутствуют какие-либо болезненные изменения»[1]. Чтобы достигнуть результатов данного определения, надо соблюсти ряд требований к самому себе каждому из нас. Самое главное требование - это вести здоровый образ жизни. На самом же деле в нашей жизни у большинства знания о культуре здоровья либо не сформированы, либо же просто нет привычки их выполнять. И так незаметно, но постепенно человек сам наносит вред своему здоровью. А на показатели здоровья оказывает влияние физическое, психическое и душевное состояние человека. Физическое здоровье человека показывает, как часто он болеет, хорошая ли у него иммунная система, не нуждается ли в лекарствах и как старается соблюсти правильный режим дня. Здоровье зависит от условий жизни, соблюдения режима труда и отдыха, хорошей иммунной защиты, отсутствия вредных привычек, сбалансированного питания и других факторов. Главная задача начальной школы - это сохранение и укрепление здоровья у младшего поколения. Что же можно сделать для решения этой архиважной задачи? Рационализация построения и проведения классно - урочной формы занимает значимую часть в здоровьесберегающей работе школы. К ее критериям относятся:

- объём учебной нагрузки, время, потраченное на выполнение домашних заданий, объём нагрузки дополнительных занятий, занятия подвижного характера: уроки физической культуры, спортивные мероприятия, динамические паузы.

Группа учёных под руководством В.Ф. Базарного провела ряд исследований и установила, что сидение за столом со склонённой и фиксированной к крышке стола грудной клеткой может вызывать признаки стенокардии. Длительное нахождение в этой позе формирует у ребёнка искривление осанки. Учёные также установили, что неправильное положение сидения за столом также влияет на зрение и формирует у ребёнка близорукость. Чтобы снять зрительную утомляемость на уроках сейчас повсеместно используются тренажёры, которые разработал В. Ф. Базарный:

- введение в уроки физической культуры специальных комплексов упражнений для коррекции осанки и профилактики детского сколиоза;
- контрастные коврики под ноги для профилактики плоскостопия и массажа стоп;

- гимнастика для глаз с помощью офтальмо тренажёров;
- обучение учащихся в режиме динамических поз с использованием конторок;
- режим движения наглядного материала [2].

Если в школе будет создана такая среда, то это даст возможность для сохранения и укрепления здоровья детей и подростков. Кроме физической нагрузки, на состояние организма оказывает влияние и психоэмоциональное воздействие. Например, музыка несёт в себе огромный здоровьесберегающий потенциал. Но, если в уроки физической культуры постоянно и целенаправленно включать двигательные функции младших школьников под музыкальное сопровождение, то в результате повышаются физические возможности организма, формируется новый, более высокий уровень развития таких физических качеств, как быстрота, сила, выносливость, гибкость, ловкость. В начальных классах подвижные игры желательно включать в каждый урок. В процессе игры важно контролировать и стимулировать действия учеников.

Современная система образования не даёт такой возможности стремиться к здоровому образу жизни. Всем знакомо пагубное влияние вредных привычек на здоровье организма. Но тем не менее, эти знания не останавливают людей и в нашем мире продолжает увеличиваться число алко и наркозависимых людей. Зависимость очень страшная вещь от которой потом крайне тяжело избавиться. Становясь взрослее, дети встают перед выбором. Но какой выбор они сделают, во многом зависит и от заложенных в школе азов о здоровом образе жизни.

Всем знакомо, что движение - это жизнь. Но многочисленное количество людей ведёт малоподвижный образ жизни. И поэтому можно сделать вывод, что люди просто пренебрегают тем, что имеют. Школа может выполнять ведущую роль для укрепления здоровья учеников в том случае, если в этом процессе будут задействованы ещё и родители. Примером должны служить педагоги, родители, общественность. И только тогда можно будет ждать каких-то положительных результатов. О здоровом поколении педагоги заботятся на каждой ступени воспитания и образования в целом.

На Губкинской территории регулярно проводятся массовые спортивные мероприятия с вовлечением родителей, детей разного возраста и общественности. В школах города и района также проводятся Дни Здоровья с участием взрослых и детей. И для этого созданы самые благоприятные условия. Задача школы и учителей состоит в том, чтобы создать условия, и научить ребёнка сохранять и укреплять здоровье с первого класса, что полноценно подготовит детей к самостоятельной жизни, создав все предпосылки для того, чтобы она сложилась счастливо.

Список использованных источников:

1. Замышляева Н. В. Проблема здоровьесбережения: пути её решения на уроке>// Начальная школа. 2010 . № 6
2. Ковалько В.И. Здоровьесберегающие технологии в начальной школе 1-4 классы М.: Вако. 2004.

СОВРЕМЕННЫЕ ЗДОРОВЬЕСБЕРЕГАЮЩИЕ РЕСУРСЫ В УЧЕБНОМ ПРОЦЕССЕ ВЫСШЕГО ОБРАЗОВАНИЯ

Марков В.С., студент 1 курса

Научный руководитель: ст. преподаватель Мальков А.П.

БГТУ им. Шухова, г. Белгород, Россия

На сегодняшний день проблемой состояния здоровья студентов заинтересовано много ведущих специалистов высшего образования. Как показывает практика, большинство абитуриентов, поступаая в высшие учебные заведения, уже имеют множество проблем со здоровьем [3].

В отношении состояния здоровья во многих странах студенты находятся в категории повышенного риска, что соответственно определяет оптимизацию деятельности высшего образования с целью укрепления состояния обучающихся и одновременную интенсификацию учебного процесса с целью повышения общего уровня здоровья к дальнейшей качественной профессиональной трудовой деятельности [4].

В данном вопросе особое внимание необходимо учитывать и субъективное мнение студентов о состоянии своего здоровья. Для того чтобы комплексно рассмотреть данный вопрос было опрошено 58 студентов 1 курса в БГТУ им. В.Г. Шухова, где большая часть (49%) выделили зависимость здоровья от образа жизни, который они вели.

По данным Всемирной организации здравоохранения (ВОЗ) почти 40% молодых людей и подростков в возрасте от 15 до 29 лет не уделяют должного внимания занятиям физической культурой и спортом [1].

По мнению специалистов, главной причиной малоподвижного образа жизни является развитие информационно-компьютерных технологий. Следует отметить, что студенты проводят большую часть своего времени в недостаточной активности, поэтому так возрастает необходимость внедрение мероприятий способствующих сохранению здоровья студентов.

В последние годы правительство РФ уделяет повышенное внимание вопросам физической культуры и спорта. Приняты ряд важных документов, ставших основной для стимулирования физической активности граждан страны [2].

По заказу НИУ ВШЭ был проведен опрос молодых людей от 16 до 24 лет, направленный на анализ факторов, влияющих на физическую активность.

По результатам исследований можно сделать вывод о позитивной тенденции роста количества молодежи активно занимающейся физической культурой. Здоровым может считаться человек, который отличается гармоничным развитием и хорошо адаптирован к окружающей среде. Поддержание и укрепление психического и физического здоровья подрастающего поколения – важнейшая задача педагогов и родителей [3].

Проблемы соматического и психического характера постоянно уве-

личивается, что вызвано рядом факторов: ухудшение экологической обстановки (некачественная вода, химические добавки в продуктах питания), значительное ограничения двигательной активности (длительное пребывание перед телевизором или компьютером), неблагоприятные социальные факторы.

Выделяются также группы здоровые сберегающих технологий сохранения и стимулирования здоровья: стретчинг, ритмопластика, динамические паузы, подвижные и спортивные игры, релаксация, гимнастика для глаз, гимнастика дыхательная, гимнастика корригирующая, гимнастика ортопедическая.

В качестве инновационных методов, направленных на решение задач по оптимизации здоровье сберегающих ресурсов можно выделить следующие формы работы:

Рациональная организация учебного процессов, а именно введение любых инноваций под контролем специалистов, индивидуализация обучения, что позволит создать условия для снятия перегрузки и рационального чередования труда и отдыха;

Здоровьесберегающие инфраструктуры на территории образовательных учреждений: оснащение спортивных залов необходимым оборудованием и инвентарем, наличие медицинских пунктов, соответствие корпусов и помещений санитарным нормам;

Просветительско-воспитательная деятельность, позволяющая формировать ценности здоровья и здорового образа жизни, заключается в профилактическом наблюдении за состоянием здоровья учащихся, создание системы комплексной педагогической, психологической и социальной помощи студентам.

Вывод: многолетний опыт показывает, что образовательные учреждения, проводящие активную политику по внедрению новых технологий, сохранению и укреплению здоровья студентов, а также формирующие мотивацию здорового образа жизни, являются наиболее жизнеспособными. Основываясь на предлагаемой модели, каждый коллектив может разрабатывать свои собственные технологии в учебном образовательном процессе по здоровьесбережению студентов.

Список использованных источников:

1. Всемирная организация здравоохранения (ЕРБ ВОЗ). URL: <https://www.euro.who.int/ru/home> (дата обращения на сайт: 02.12.2020).
2. Ивахненко Г.А. Здоровьесберегающие технологии в российских вузах // Вестник Института социологии. 2018. № 6. С. 75-84.
3. Крамской С.И., Амельченко И.А. Значение физической культуры в реализации здоровьесберегающих технологий в вузе // Современные проблемы науки и образования. 2015. № 8. С. 179-184.
4. Крамской С.И., Физическая культура и спорт. Организация работы специального учебного отделения /С.И. Крамской, Е.С. Замчевская, Г.Ф. Жован. – Белгород: БГТУ, 2021. – 105 с.

ОТЛИЧИТЕЛЬНЫЕ ЧЕРТЫ САМОСТОЯТЕЛЬНЫХ ТРЕНИРОВОК ЛЕГКОАТЛЕТОВ В ПЕРИОД ПАНДЕМИИ

Матула М.А., студент 3 курса

Научный руководитель: ст. преподаватель Шепляков А.С.

БГТУ им. В.Г.Шухова, г. Белгород, Россия

На сегодняшний день тема коронавируса, по-научному 2019-nCoV или COVID-19, стала основной актуальной проблемой, которая охватила все средства массовой информации. COVID-19 всего за несколько месяцев превратился в пандемию, и теперь главная задача всего мира – устоять перед его действием.

COVID-19 – это заболевание дыхательных путей, протекающее как в легкой, так и тяжелой форме, обусловленное проявлением осложнений в виде пневмонии и острой дыхательной недостаточности. Коронавирус передается воздушно-капельным путем, от человека к человеку, а следовательно, заразиться им очень легко. Поэтому первой мерой профилактики заболевания, которые приняла Российская Федерация, стала самоизоляция.

Вследствие сложившейся эпидемиологической ситуации по всему миру были отменены все соревнования, сборы, чемпионаты мира. Даже Олимпийские игры, которые должны были состояться в Токио в 2020 году, перенесли на 1 год.

Популярный майский фестиваль бега Rosa Run в 2020 году проходил в онлайн-формате. Несмотря на это, программа фестиваля включала в себя все привычные дисциплины: вертикальный километр, квест, карнавал, трейл и дэнс-баттл. На смену стандартному бегу пришли комплексные упражнения на разные группы мышц, которые участники должны выполнить в прямом эфире. Заслуженный тренер России по легкой атлетике Сергей Епишин поддержал инициативу организаторов, но отметил, что подобные мероприятия – лишь вынужденная мера, которая не способна заменить настоящие соревнования.

Конечно, оставаясь дома в условиях изоляции, человек попадает в непривычные для себя условия, так как резко ограничивается двигательный режим. Особенно это коснулось всех спортсменов, которые были вынуждены прекратить свои обычные тренировки на стадионе.

Легкоатлетам в этот нелегкий период пришлось тяжелее всего, так как легкая атлетика включает в себя большое количество дисциплин. Некоторым спортсмены легко подстроились под новые условия и организовали тренировки дома, но большинству все-таки приходилось искать дополнительные варианты.

Хорошими заменителями стадионов для легкоатлетов в период самоизоляции являются беговые дорожки, велотренажеры, а также тренировки по лестничным маршам.

Преимущества тренировок на беговой дорожке это, во-первых, дорожку можно установить дома, значит можно совмещать собственный режим самоизоляции и физическую активность. Во-вторых, тренажер не занимает много места. И самое главное это разнообразие нагрузки. Заниматься на беговом тренажере можно с помощью специальных режимов, увеличивая скорость и угол наклона, что имитирует бег в гору или по пересеченной местности.

По статистике, беговые дорожки стали одними из самых покупаемых тренажеров из всего спортивного ассортимента во время режима самоизоляции.

Бег по лестнице является эффективным вариантом кардионагрузки. Во время пробежек по ступенькам работают многие группы мышц – ягодиц, ног, спины и пресса. При данном виде бега организм получает намного большую нагрузку, чем во время передвижения по горизонтальной прямой. В результате этого усиливается работа мышц, активно тренируются ягодицы, бедра, пресс; укрепляются сосуды и сердце, выносливость организма увеличивается. А занятия на велотренажерах помогают увеличить скорость бега, что является самым важным для бегунов.

Еще одна великолепная альтернатива классическому бегу, которой можно воспользоваться в домашних условиях это такие тренажеры, как кросс-тренажер (эллиптический тренажер), степпер и тренажер «ступеньки».

Благодаря эллиптическим тренажерам можно бесконечно тренировать свою сердечно-сосудистую систему. При этом, тренировки, в зависимости от скорости выполнения определенных упражнений могут быть как легкими, так и максимально интенсивными. Причем большая часть эллиптических тренажеров предназначена для того, чтобы эффективно тренировать нижнюю и верхнюю часть корпуса.

Известно, что тренажер «ступени» и классический степпер – это одни из лучших «заменителей» традиционному бегу. Эти устройства очень хорошо справляются с лишним весом, а также превосходно тренируют кардио-респираторный аппарат. Скакалка является бюджетным, при этом не менее эффективным средством замены бега в домашних условиях.

Силовые тренировки - это один из элементов подготовки легкоатлетов. Они позволяют укрепить мышцы, улучшить координацию и значительно снизить риск появления травм. А самое важное в сложившейся ситуации это то, что их можно выполнять дома. К таким тренировкам относятся:

1. Упражнения с весом внешних предметов, например, штанги с набором дисков разного веса, разборные гантели, гири, набивные мячи, вес партнера;

2. Упражнения, отягощенные весом собственного тела. Такие как:
 - упражнения, в которых мышечное напряжение создается за счет веса собственного тела (подтягивание в висе, отжимания в упоре, удержание равновесия в упоре, в висе);

– упражнения, в которых собственный вес отягощается весом внешних предметов (например, специальные пояса, манжеты);

– упражнения, в которых собственный вес уменьшается за счет использования дополнительной опоры;

– ударные упражнения, в которых собственный вес увеличивается за счёт инерции свободно падающего тела (например, прыжки с возвышения 25-70 см и более с мгновенным последующим выпрыгиванием вверх).

3. Упражнения с использованием тренажерных устройств общего типа (например, силовая скамья, силовая станция, комплекс «Универсал» и др.).

4. Статические упражнения в изометрическом режиме:

– в которых мышечное напряжение создается за счет волевых усилий с использованием внешних предметов (различные упоры, удержания, поддержания, противодействия и т.п.);

– в которых мышечное напряжение создается за счет волевых усилий без использования внешних предметов в самосопротивлении.

При развитии максимальной силы мышц применяют изометрические напряжения в 80-90 % от максимума продолжительностью 4—6 с и 100 % продолжительностью 1—2 с. Обычно в тренировке выполняется 3—4 упражнения по 5—6 повторений каждого, отдых между упражнениями 2 мин. После выполнения изометрических упражнений необходимо выполнить упражнения на расслабление.

5. Упражнения с использованием сопротивления упругих предметов (эспандеры, резиновые жгуты, упругие мячи ит.п.).

6. Упражнения с противодействием партнера.

Большая часть российских спортсменов, которая занимается легкой атлетикой профессионально, продолжали свои тренировки в естественных условиях, ведь уже через одну неделю после прекращения регулярных тренировок в организме спортсмена начинают происходить изменения, которые затрагивают не только мышцы, но и все остальные органы. Количество крови, которую сердце в состоянии перекачать, уменьшается на 5-12%, также в мышцах уменьшается количество митохондрий – клеточных «электростанций», которые перерабатывают кислород в энергию. Падает анаэробный порог. А через 2-3 недели объем крови, проходящей через сердце, уменьшится примерно на 20%. В мышцах также будут происходить изменения: сеть капилляров, которая была выстроена организмом во время тренировок, начнет изменяться, а способность мышц поглощать кислород сократится на 8%.

Таким образом, занятия спортом в условиях пандемии и самоизоляции очень актуально. Есть хорошие альтернативы замены данного вида спорта в домашних условиях, но ничего не сравнится с тренировками спортсменов в естественных условиях, с привычными для них упражнениями и тренером. Еще одним важным моментом является то, что при занятиях в команде у спортсмена появляется азарт и дух соревновательно-

сти, а это помогает ему достичь более высоких результатов и целей, коллектив и тренер вдохновляют и мотивируют. Чего не скажешь про занятия спортом в условиях самоизоляции.

Список использованных источников:

1. Анализ средств и методов контроля и дистанционной подготовки спортсменов-ориентировщиков в период самоизоляции: ученые записки университета им. П.Ф. Лесгафта / А.М. Яблонских: Санкт-Петербург, изд-во им. П.Ф. Лесгафта, 2020. 536-537 с.
2. Информация о коронавирусной инфекции для медицинских работников // Минздрав России: URL: https://www.rosminzdrav.ru/ministry/med_covid19 (дата обращения: 10.02.2021).
3. Силовая подготовка легкоатлета (средние дистанции): методические указания к практическим занятиям для студентов 1-3 курсов специализации «легкая атлетика» /А.В. Чернышева: Ульяновск, 2009. 13-14 с.
4. Технологии формирования здорового образа жизни студентов: учеб. пособие для студентов вузов/ Крамской С. И., Зайцев В. П., Манучарян С. В., Мусиков Г. В., Киндрук М. А., Панарин А. И., Олейник В. Н.: Белгород, изд-во БГТУ им. В. Г. Шухова, 2012. 232 с.

УДК 614

ВАЖНОСТЬ СНА ДЛЯ ЗДОРОВЬЯ ЧЕЛОВЕКА

Мочалова Е.А., студентка 2 курса

НИУ «БелГУ», г. Белгород, Россия

Научный руководитель: ст. преподаватель Мочалова В.О.

ГФ БГТУ им. В.Г. Шухова, г. Губкин, Россия

Здоровье – это полное физическое и психологическое благополучие организма. Чтобы быть здоровым, человек обязан поддерживать вышеназванные составляющие на должном уровне. Но мало кто берет во внимание такой аспект, как сон. А он играет огромную роль в поддержании здоровья человека. Сон имеет важное значение для того, чтобы человек чувствовал себя достаточно активным, как умственно так и физически, во время бодрствования.

Сон является неоднородным процессом. Он состоит из двух фаз: быстрого и медленного сна. Они являются последовательными и имеют разное качество. Фаза медленного сна включает в себя несколько стадий: дремота, легкий, умеренно-глубокий, глубокий. Во время глубокого сна человек как бы «проваливается куда-то» и его трудно разбудить.

Фаза быстрого сна является фазой коротких волн. Она близка к альфа-ритму бодрствования. Эта фаза еще называется фазой парадоксального сна, или фазой быстрого движения глаз. Во время этой фазы сна сочетаются полное расслабление мышц и активная работа мозга. В этот период мозг работает так, как это происходит во время бодрствования.

Парадоксальная фаза характеризуется резким усилением вегетативных реакций, разнонаправленными изменениями тонуса мышц конечностей, быстрыми координированными движениями глазных яблок и яркими, эмоционально окрашенными сновидениями. В эту фазу происходит «разрядка», освобождение коры больших полушарий от избыточной информационной и эмоциональной нагрузки, активируется так называемый блок принятия решений и создаются условия для оптимального осуществления предстоящей деятельности, поэтому данную фазу еще называют «творческой», или «фазой поисковой активности мозга».

В фазе медленного сна понижается температура тела, снижается пульс и давление, дыхание становится редким. Но зато более активно продуцируются гормоны роста, происходит переход информации из кратковременной памяти в долговременную и идут процессы по построению новых клеток и тканей. Медленный сон отвечает за физиологический отдых. Эта фаза необходима для восстановления мозговых клеток.

Обе фазы сна нужны для полноценного отдыха и восстановления организма как на физиологическом, так и психическом уровне.

Системный недостаток сна ударяет как по психическому, так и физическому состоянию и приводит к различным неприятным последствиям.

Сон очень важен для здоровья человека. Полноценный сон дарит организму силы для работоспособности и здоровый психологический фон. Кроме того, процессы запоминания происходят намного легче и лучше. Доказано, что здоровье сердца тоже напрямую зависит от полноценного сна. Еще здоровый сон повышает сопротивляемость организма к всевозможным инфекциям, что является актуальным в современных реалиях. Кроме того, сон влияет на обмен веществ. Известно, что дефицит сна увеличивает риск большого количества заболеваний. Например, сахарный диабет второго типа, гипертония, заболевания сердца чаще возникают у недосыпающих людей. Лишний вес формируется при недостатке сна. При хроническом дефиците сна нарушаются нейроэндокринные процессы. Вследствие этого снижается выработка гормона лептина, который снижает аппетит. Он играет важную роль в энергетическом обмене. Из-за недостатка сна организм начинает вырабатывать больше другого гормона - грелина, увеличивающего чувство голода. То есть, если человек высыпается, режим питания у него не нарушается. Если же человек спит недостаточно, то у него начинает повышаться аппетит. Это происходит еще потому, что из-за недосыпания увеличивается выработка гормона стресса – кортизола. Для того, чтобы подавить стресс, организм начинает требовать больше гормонов счастья и переедает. Мелатонин является гормоном сна. А еще он – антиоксидант. При его нехватке замедляется энергетический обмен и снижается иммунитет. Если же этого гормона в организме достаточно, замедляются процессы старения.

Необходимо соблюдать режим дня и гигиену сна. Нужно ложиться спать в одно и то же время даже в выходные дни. Сон должен проходить в

прохладном помещении при температуре двадцать градусов. Спать лучше в легкой хлопковой одежде, а главное в тихом темном помещении. Так как именно в темноте происходит выработка мелатонина и осуществляется полноценный отдых. Перед сном необходимо принять расслабляющий душ. За два-три часа нужно ограничить употребление пищи и таких напитков, как чай и кофе. Курение и алкоголь негативно влияют на качество сна. Нарушается его ритмичность и глубина. Сон становится поверхностным и не выполняет своих основных функций, не обеспечивает полноценного отдыха. Поэтому от вредных привычек лучше отказаться. Посильные физические нагрузки в течение всего дня хорошо влияют на момент засыпания и на весь сон в целом. Поэтому разнообразные спортивные тренировки или труд на приусадебном участке могут улучшить полноценность сна. Очень хорошо сказываются на качестве сна небольшие спокойные прогулки на свежем воздухе непосредственно перед сном. Для полноценного здорового сна взрослого человека необходимо спать не менее семи-восьми часов в сутки при соблюдении всех вышеизложенных условий. Если придерживаться таких правил, улучшаются память, иммунитет, показатели здоровья, ускоряется метаболизм и замедляются процессы старения. Человек становится более спокойным и счастливым.

Список использованных источников:

1. Иванова Ю.А. Гигиена сна – Москва: София, 2003
2. Озерная О. С. Физиология – Санкт-Петербург: ОНИКС XXI век, 2008.
3. Хоменко Л.А. Физиология высшей нервной деятельности и психология – 4. Москва: Книга плюс, 2001.
4. Шенгелия З.Н. Книга о здоровье - Санкт- Петербург: Невский проспект , 2003

УДК 612.396.114

**РОЛЬ ИНУЛИНСОДЕРЖАЩИХ ПРОДУКТОВ ПИТАНИЯ
В ФОРМИРОВАНИИ ЗДОРОВОГО ПОКОЛЕНИЯ**

Муравьева Н.А., студентка 1 курса магистратуры

Байдалинова Л.С., канд. техн. наук, профессор

*ФГБОУ ВО «Калининградский государственный технический
университет», г. Калининград, Россия*

В современном мире, когда мы постоянно спешим, очень сложно следить за своим питанием. И тем не менее, от того, как мы питаемся зависит и наше здоровье и соответственно наша жизнь.

Неправильное питание приводит к многочисленным заболеваниям, среди которых немаловажным является сахарный диабет II типа. При этом

заболевании инсулин, вырабатываемой поджелудочной железой не участвует в метаболизме глюкозы.

Сахарный диабет приводит к острым, поздним и хроническим последствиям. Наиболее опасны среди них являются острые последствия, так как они могут привести к летальному исходу. К ним относятся кетоацидоз, гипогликемия, гиперосмолярная кома, лактоцидотическая кома и другие [9].

По всему миру, на январь 2020 года, число больных сахарным диабетом II типа достигло около 371 миллиона человек, что составляет 7,1% всего населения. Россия, в свою очередь, занимает 4 место по количеству больных сахарным диабетом. Статистика сахарного диабета II типа по России насчитывает около 10 млн больных, что составляет 6% со всего населения страны [9].

Существует несколько способов контролировать развитие диабета в организме. Одним из наиболее доступных, простых и необходимых является употребление в пищу веществ, понижающих уровень глюкозы в крови. Одним из таких веществ является инулин.

Инулин – полисахарид, состоящий, по большей части, из фруктозы, и также из небольшого количества глюкозы [8].

Инулин обладает способностью проникать через мембрану клетки и заменять собой глюкозу в обмене веществ. Инулин также может выводить глюкозу из организма. Помимо углеводного метаболизма, инулин влияет на обмен жиров, понижая в организме содержание жирных кислот, ацетона, холестерина и кетонов [8].

Инулин не расщепляется ферментами кишечника, таким образом он используется микроорганизмами организма в качестве субстрата. Эта способность инулина позволяет отнести его к группе пребиотиков [8].

Источниками инулина являются топинамбур, цикорий, ревеня, чеснок, якон и некоторые другие растительные объекты.

Существует множество продуктов питания, содержащих в своем составе инулин. В основном это продукты, в состав которых входит цикорий либо топинамбур. Что касается цикория, то это растворимый кофейный напиток в чистом виде, либо с добавками. Рынок продуктов, в состав которых входит топинамбур, достаточно широк. Это сушеный клубень топинамбура, его порошок, сиропы, джемы, цукаты. Так же топинамбур вносят в состав хлебцов, конфет, десертов, шоколада, хлебобулочных изделий и многих других продуктов.

В Тигасском центре исследования продуктов питания в Дублине разработана рецептура колбасы для завтрака с замещением жира инулином. Авторами являются Д. Ф. Кинэн, В.К. Рескони, Д.П. Керри, Р.М. Хэмилл [1].

Во Всероссийском научно-исследовательском институте молочной промышленности, в Москве разработан ферментативный молочный напиток с топинамбуром. Этот продукт функционален по витаминам и макроэлементам. Автором является Г.А. Донская [5].

В Нижегородском Инженерно-экономическом университете разработаны хлебные палочки с порошком из топинамбура. Автором исследования является А. Ю. Веселова [2].

В Сибирском Федеральном Университете разработана рецептура булочных изделий с пюре из топинамбура (Топибрусника). Автором является З.Н. Дементьева [4].

Одним из наиболее перспективных направлений в пищевой промышленности является разработка и создание функциональных продуктов питания.

Для создания функционального продукта необходимо выбрать продукт массового потребления. К ним относятся молочные продукты, хлеб, сладости, фрукты, овощи, мясные продукты. В данной работе в качестве обогащаемого продукта выбраны мясные полуфабрикаты – котлеты.

Существуют некоторые разработки по обогащению мясных продуктов инулином при введении в их состав топинамбура.

В Красноярском государственном аграрном университете разработаны котлеты повышенной биологической ценности, в состав которых входит мука топинамбура. Автором разработки является Ермош Л.Г. [6].

В Московском государственном университете пищевых производств разработан мясосодержащий фаршевый продукт, обогащенный мукой топинамбура, функциональный по содержанию пищевых волокон. Авторами являются Зарубин Н.Ю. и Бредихина О.В. [7].

При создании разрабатываемого продукта ставились следующие задачи: создание функционального продукта по содержанию в нем инулина, создание продукта, относящегося к категории мясных полуфабрикатов, создание продукта, соответствующего требованиям безопасности, качества и потребительских предпочтений. В таблице 1 представлена рецептура спроектированных полуфабрикатов.

Таблица 1. Рецептура проектированных рубленых полуфабрикатов

Наименование компонента	Количество, кг на 100 кг фаршевой системы
Говядина жилованная второго сорта	33,0
Свинина жилованная мясная	28,0
Шпик свиной	9,9
Порошок из топинамбура	6,6
Вода для гидратации порошка из топинамбура	13,2
Яйцо куриное	5,0
Лук свежий очищенный	1,5
Чеснок свежий очищенный	0,7
Соль пищевая	0,8
Перец черный молотый	0,1
Вода питьевая	1,2

Расчетным методом оценена биологическая ценность готового проектируемого продукта. В приоритет ставились те показатели, которые содержатся в продукте от 15% и выше от суточной потребности при употреблении 1 порции продукта. Такое содержание полезных веществ позволяет отнести продукт к функциональным продуктам. Биологическая ценность проектируемых полуфабрикатов представлена в таблице 2.

Таблица 2. Биологический потенциал разрабатываемых полуфабрикатов.

Показатель	Норма потребления в сутки	Содержание в продукте, 100 г	Степень удовлетворения суточной потребности, %
Инулин, г	10	1,98	19,8
Витамин В ₁ , мг	1,5	0,80	53,3
Витамин В ₂ , мг	1,8	0,80	44,4
Калий, г	1,0	0,30	30,0

Из таблицы видно, что проектируемые полуфабрикаты являются функциональными по содержанию в них инулина, витаминов В₁, В₂ и калия.

По ГОСТ 32951-2014 «Полуфабрикаты мясные и мясосодержащие. Общие технические условия» проектируемые полуфабрикаты относятся к мясным полуфабрикатам категории В [3].

Суточная норма потребления котлет составляет 100 г.

Список использованных источников

1. Keenan, D.F. Modelling the influence of inulin as a fat substitute in comminuted meat products on their physico-chemical characteristics and eating quality using a mixture design approach / D.F. Keenan, V.C. Resconi, J.P. Kerry, R.M. Hamill // Meat Science. — 2014. — V. 96. - № 3. - P. 1384-1394.
2. Веселова А. Ю. Нетрадиционное сырье в производстве хлебных палочек для больных сахарным диабетом // Вестник НГИЭИ – 2013 - №8 [Электронный ресурс]. URL <http://vestnik.ngiei.ru/wp-content/uploads/2014/12/Веселова-А.-Ю.1.pdf> (дата обращения: 30.02.21).
3. ГОСТ 32951-2014 Полуфабрикаты мясные и мясосодержащие. Общие технические условия. – М.: Стандартинформ, 2015. – 20 с.
4. Дементьева З.Н. Разработка ресурсосберегающих технологий булочных изделий повышенной пищевой ценности с использованием инулинсодержащего сырья: магистерская дис. магистр: 19.04.04 / Злата Николаевна Дементьева, СФУ – Красноярск, 2016. – 40с.
5. Донская Г.А. Биотехнологическая оптимизация нутриентного состава ферментированного молочного напитка/ Г.А. Донская// Вопросы питания-2014 [Электронный ресурс]. URL: <https://cyberleninka.ru/article/n/biotechnologicheskaya-optimizatsiya-nutrientnogo-sostava-fermentirovannogo-molochnogo-napitka> (дата обращения - 3.03.2021)
6. Ермош Л.Г. Использование муки топинамбура в технологии мясных кулинарных изделий повышенной пищевой ценности// Вестник Красноярского государственного аграрного университета – 2013. – Т.250. - №8. – С. 214-219.
7. Зарубин Н.Ю. Перспективы использования муки из клубней топинамбура в

технологии мясных продуктов/ Н.Ю. Зарубин, О.В. Бредихина // Мясные технологии – 2017 [Электронный ресурс] URL: <http://www.mgupp.ru/repo/downloadFile.php?id=0x80DA000C299AE95F11E93C294CFD9B9C> (дата обращения: 1.03.21)

8. Инулин [Электронный ресурс]. – URL: <https://stmportal.ru/encyclopedia/vitamins/inulin> (дата обращения: 26.12.2019).

9. Пугающая статистика заболеваемости сахарным диабетом [Электронный ресурс]. URL: <https://diabetsite.ru/diabet/pugayushhaya-statistika-zabolevaemosti-saharnym-diabetom/> (дата обращения 5.03.2021)

УДК 371

РАЗВИТИЕ САМОРЕГУЛЯЦИИ СТАРШИХ ДОШКОЛЬНИКОВ

Мурашова Л.В., инструктор по физической культуре,

Белоусова В.А., воспитатель

МБДОУ детский сад №32 «Дружные ребята», г. Старый Оскол, Россия

Развитие саморегуляции у детей одна из актуальных проблем современной педагогики. Эмоциональная сфера у детей формируется с самого рождения, и этап ее становления считается особенно важным. Приспособиться к какой-либо ситуации помогают ребенку эмоции, которые в будущем способствуют социальному и нравственному развитию и влияют на его поведение. Поэтому необходимо научить ребенка самому регулировать, управлять своими чувствами и эмоциями.

Все дошкольники любознательны, импульсивны, очень эмоциональны, легко возбуждаются и быстро утомляются, что следует учитывать при организации физкультурно-оздоровительной работы, формировании интереса к занятиям физкультурой. Дети с большим удовольствием выполняют имитационные упражнения, играют в подвижные игры. Следовательно, в младшем дошкольном возрасте используются в основном приемы опосредованного обучения — игровые, а преобладающей формой физкультурных занятий остается игра, в ходе которой воспитанники испытывают радость, яркие эмоции, желание двигаться и играть.

Современные исследования показали, что детям сложно выделить основные элементы движения, а метод показа малоэффективен. Выявлено, что целесообразно сопровождать показ не только пояснениями, и словесными указаниями, но и задействовать зрительный анализатор. То есть показ движения сопровождать картинкой-схемой или пиктограммой, схематичным изображением движения. Дети, опираясь на словесные и схематичные рисунки более осмысленно подходят к собственным действиям.

Педагоги детского сада во всех формах работы с детьми (на занятиях, утренней гимнастике, при организации подвижных игр и эстафет) используют карточки - схемы. В начале работы используются карточки с изображением животных, затем числовые карточки-цифры, пиктограммы, цветные круги. Заранее договариваются с детьми об обозначениях, напри-

мер: заяц-это прыжки, лошадь-высокое поднятие колен. Во время движения выставляются карточки –загадки, по которым дети выполняют движения. В последующем, рядом с животными картинками появляются числовые изображения, обозначающие сколько раз сделать это движение.

Ведь критерием подготовки к самостоятельной организации какой-либо деятельности является умение понимать, описывать, выполнять движения точно обозначенных на специальных карточках.

А в подвижных играх и соревновательных моментах саморегуляция проводится в психолого-педагогическом компоненте.

Педагоги детского сада выявили, что дошкольники, участвующие в различных видах выступлений или соревнований, испытывают колоссальное волнение. Одни, чувствуя лежащую на них ответственность, испытывают страх подвести команду. От этого происходит мышечный спазм, который понижает результаты. Другие, наоборот, переоценивают свои возможности, становятся слишком самоуверенными, от чего у них ухудшается сосредоточенность. Таким образом, было подмечено, что воспитанники не имеют навыка самоконтроля — способности контролировать эмоции, мысли и поведение. Самоконтроль основывается на воле — высшей психической функции, определяющей способность человека принимать осознанные решения и претворять их в жизнь. Это начальная фаза самовоспитания. Управлению собственными эмоциями нужно учиться, овладевая приемами саморегуляции.

Эти приемы можно разделить на две группы: к первой - относятся те, что связаны с отвлечением внимания, мыслей от факторов, которые вызывают у дошкольника неблагоприятное эмоциональное состояние. Вторая группа объединяет приемы саморегуляции путем устранения (снижения) внешних проявлений эмоций.

Тут вступает в силу принцип личностного подхода, который помогает дошкольнику добиться лучшего результата. В работе педагоги используют игровые приемы на расслабление мышц и управление дыханием, приведем пример некоторых из них: «Дыши и думай красиво», «Шалтай-болтай», «Качели». С помощью двигательных упражнений («потягивание», «качели», «на мяче» и др.) дошкольники знакомятся с эффективными способами регуляции своего эмоционального состояния, привлекая к этому двигательное оборудование (скакалки, мячи, обручи, боксерские груши, мешочки для метания), тренируют возможность снимать мышечное напряжение, возникающее от сильного переживания определенной эмоции. Все это подводит ребенка к пониманию того, что сильные эмоции надо не подавлять, а проявлять адекватным способом. Размещенные в группе мячи, кубики, мишени, мягкие мешочки, подушки, бумага разной плотности позволяют детям закреплять способы выражать свои эмоции (бросать мешочки с разной силой, рвать бумагу, сбивать мишень и т.д.). Все это развивает способность чувствовать себя, «прислушиваться» к своему эмоциональному состоянию, контролировать его. Для адекватного выражения не-

гитивных эмоций были изготовлены панно «Подушка для обид», коврик «Ноги топают» и другие пособия.

Предоставляя такой подход, у детей формируем способность самостоятельно организовывать и выполнять игровые упражнения, развиваем творческие способности, мотивируем на двигательную активность, способствуем развитию целенаправленности и саморегуляции у дошкольников.

Список использованных источников:

1. Белозерцева, И.Н. Педагогика здоровья: обучение детей навыкам осознанной саморегуляции произвольной активности / И.Н. Белозерцева. –М.: 2005. - С. 23.
2. Веракса, Н.Е. Способы регуляции поведения у детей дошкольного возраста / Н.Е. Веракса // Вопросы психологии . - 1996. - №3. - С. 13 – 26.

УДК 373.3

**УКРЕПЛЕНИЕ ЗДОРОВЬЯ И ФОРМИРОВАНИЕ ОСНОВ
ЗДОРОВОГО ОБРАЗА ЖИЗНИ В НАЧАЛЬНОЙ ШКОЛЕ**

Мысева И.В., учитель начальных классов
МАОУ «СОШ №2 с УИОП» г. Губкин, Россия

В настоящее время здоровью и здоровому образу жизни придают все большее значение, т.к. современные дети постоянно находятся в сидячем положении, мало двигаются. И от этого больше болеют, пропускают занятия. Они большинство своего времени проводят дома. Этому способствовала пандемия. Но и не только. Ребята в последнее время стали меньше времени проводить на улице, играть в подвижные игры, общаться с друзьями. У них теперь в приоритете гаджеты, которые заменяют им и игры с друзьями, и общение, и прогулки на свежем воздухе. В школе на уроках в основном ученики ведут малоподвижный образ жизни. Приходя домой, дети все свободное время посвящают компьютерным играм. Питание детей сводится к употреблению фастфудов, чипсов и других вредных продуктов. Многие ребята с раннего возраста начинают курить. Все это не должным образом сказывается на их здоровье. А ведь дети – наше будущее. И от них зависит здоровье нашего общества в будущем.

Поэтому краеугольной задачей школы является сохранение и укрепление здоровья школьников и привитие навыков ведения здорового образа жизни. И на учителей ложится ответственность за это. Каким образом школа может помочь детям? Рассмотрим на примерах.

Конечно, в школе главными являются уроки. Поэтому именно через них необходимо закладывать основы здорового образа жизни. В школе необходимо выполнять требования СанПиНа: соблюдать режим дня, проветривание, расстояние между партами и доской, освещение и т.д.

Кроме этого необходимо на уроках проводить физкультминутки, чтобы снять статическое напряжение мышц, отвлечься, отдохнуть. Физми-

нутки можно проводить по-разному: физзарядка, движение под музыку, зарядка для глаз, игровые упражнения и т.д.

На уроках надо менять позу детей. Для этого в классах есть конторки. Одни дети сидят за партами, другие стоят за конторками, причем без обуви на шипованных ковриках. Через некоторое время ученики меняются. Кроме этого можно строить урок так, чтобы ребята двигались как можно больше. Например, если ученик выполнил работу, он встает, тем самым показывая, что он готов. Можно предлагать задания, где ребятам надо по очереди подходить к доске для выполнения заданий. Еще хорошо выполнять работу в группах, где дети не только меняют свою позу, но и привыкают вместе общаться, преодолевают свои комплексы, что влияет на эмоциональное состояние ребенка, что в свою очередь способствует сохранению здоровья.

Психологический климат урока всегда, особенно в начальных классах, должен быть доброжелательным. На уроках приемлемы эмоциональные разрядки в виде шуток, вставление фразеологических оборотов или пословиц. нравятся детям и проведение уроков в нетрадиционной форме – в виде путешествий, сказок, эстафеты, игры. Можно проводить уроки на свежем воздухе. Такие нетрадиционные уроки позволяют детям больше двигаться и общаться, поэтому они помогают укреплять здоровье и формировать навыки здорового образа жизни у детей.

Кроме основной темы на уроке хорошо включать и дополнительную про спорт, спортсменов, здоровый образ жизни: чтение и запись под диктовку текстов, решение задач на эту тему. В учебниках в начальной школе часто встречаются задачи про спорт, поэтому такие уроки важно посвящать занятиям спорту. В курсе «Окружающий мир» есть разделы «Наша безопасность», «Мы и наше здоровье», где ученики изучают основы здорового образа жизни. Изучают свой организм, состав употребляемых продуктов, необходимость соблюдения режима дня, сохранении осанки, о соблюдении техники безопасности при купании в водоемах, катании на велосипедах и коньках. Учатся предупреждать некоторые болезни и изучают правила поведения в случае заболевания.

Внеурочная деятельность также способствует привитию детям основ здорового образа жизни. В школе проводятся различные занятия и кружки. Учителя стараются привлечь большее количество детей особенно в спортивные кружки. К ним относятся баскетбол, лапта, пионербол, волейбол, «Спортландия», «Здоровей-ка». Эти кружки стали самыми востребованными среди школьников.

На занятиях «Разговор о правильном питании» ученики получают возможность узнать о правильном питании, полезных и вредных продуктах, учатся соблюдать режим дня и питания, составлять свой рацион питания. Ведь, по опросу детей, в отдельных семьях питание сводится к употреблению полуфабрикатов, мучных изделий, бутербродов с чаем. Супы не любят, т.к. их не готовят или редко готовят дома. Поэтому курс «Разговор

о правильном питании» ведется на протяжении всего обучения в начальной школе и способствует привитию правильного отношения к своему здоровью.

На классных часах часто звучит тема здорового образа жизни. Проводятся викторины, игры, беседы, просмотр видео- и мультфильмов на эту тему. Ведутся беседы о вреде курения, употребления наркотических средств, спиртных напитков. Устраиваются конкурсы рисунков и плакатов «Мы – за здоровый образ жизни».

Хорошо на классные часы приглашать тренеров спортивных секций, которые рассказывают и увлекают ребят в секции. А также родителей, ведущих здоровый образ жизни, занимаются спортом. Они своим примером показывают важность здорового образа жизни.

Многие ученики занимаются в спортивных секциях. Они рассказывают о своих тренировках, демонстрируют дипломы, медали, кубки. Рассказывают о важности движения и занятиями спортом для сохранения здоровья. Эти дети умеют распределять время, целеустремленные, эмоционально устойчивые.

Конечно, здоровье ребенка начинается с родителей. Поэтому работе с родителями необходимо уделять огромное значение. На родительских собраниях постоянно надо говорить о сохранении и укреплении здоровья детей.

В школе и городе часто устраиваются спортивные праздники. Особенно нравятся ученикам младших классов мероприятия, проводимые совместно с родителями: «Веселые старты», «Папа, мам, я – спортивная семья», «Самая спортивная мама» и др. Такие мероприятия способствуют не только формированию здорового образа жизни, но и укрепляют взаимоотношения в семье, способствуют поднятию настроения.

Также полезно устраивать с родителями спортивный выходной день: пригласить покататься на лыжах, роликах в СОК «Орленок», заняться плаванием в бассейне «Дельфин», потренироваться на тренажерах в СК «Горняк», устроить посещение «Кристалла», где можно научиться кататься на коньках.

На каникулах в школе работает пришкольный лагерь, где дети вовлекаются в занятия спортом в спортивном зале, на спортивных площадках, в игры на свежем воздухе. Школьники правильно питаются, общаются. Это также способствует укреплению здоровья детей.

Такая комплексная работа в школе способствует формированию у школьников стремления вести здоровый образ жизни, что в дальнейшем сыграет важную роль для подрастающего поколения. Ведь здоровый человек – счастливый человек. Он может преодолеть все невзгоды, будет полезным членом нашего общества.

Список использованных источников:

1. Лиходей, Н.В. Программа воспитательной работы с классом. – М.: ТЕИС, 2018.
2. Санитарно-эпидемиологические правила и нормативы СанПиН 2.4.3648-20 "Санитарно-эпидемиологические требования к условиям и организации обучения в общеобразовательных учреждениях."

УДК 796.422.16

**ОРГАНИЗАЦИЯ ТРЕНИРОВОЧНОГО ПРОЦЕССА
У СПОРТСМЕНОВ, СПЕЦИАЛИЗИРУЮЩИХСЯ
В БЕГЕ НА ДЛИННЫЕ ДИСТАНЦИИ**

Науменко И.А., студент

Научный руководитель: ст. преподаватель Шумилов А.Ю.
БГТУ им. В.Г. Шухова, г. Белгород, Россия

В легкой атлетике различается обширный спектр дистанций для бега. Соответственно на различных дистанциях существенные различия имеет техника бега, а у спортсменов, специализирующихся на той или иной дистанции фундаментально развиты отличные физические качества. Логично заметить, что во время подготовки легкоатлетов на спринтерские дистанции используются методики совсем не похожие на подготовку легкоатлетов-стайеров как в плане средств, используемых в тренировочном процессе, так и методов тренировки набора необходимых физических качеств. Однако, следует учитывать разнообразие стайерских дистанций, исходя из чего мы можем выдвинуть предположение, о том, что спортсмены-стайеры в соответствии со своей специализацией применяют методики, соответствующие именно их тренировочному процессу.

Как правило, легкоатлеты-стайеры, имеющие специализацию на разных беговых дистанциях, невзирая на значимые различия проявляющейся выносливости, применяют известные методики для ее развития.

Первый из методов – непрерывный равномерный, включает в себя ряд задач по выполнению длительных тренировок, со скоростью, которая заранее определена. Данный способ является одним из самых популярных для выработки выносливости. [2]

В большинстве случаев, применяя данный метод бегуны преодолевают дистанции большие, в отличие от соревновательных, но в более низком темпе.

По мнению специалистов, проводившим исследования данного тренировочного метода в последние годы, возникло предположение что у легкоатлета, при незначительных отличиях в скорости бега может наблюдаться внушительное различие в потреблении кислорода. Исходя из этого, рекомендуется установление такой скорости бега, при которой у спортсмена было бы устойчивое состояние. Также предлагается для контроля выполнения тренировок в данном методе применять измерение частоты пульса, значение которого должно соответствовать от 130 до 160 ударов в минуту на протяжении отрезка времени от 30 минут, так как при тренировках менее 30 минут приобретается малый эффект.

Выполнение спортсменами тренировки с отрезками более короткими чем на соревновательной дистанции, и перерывами на отдых, препятствующими полному восстановлению, называются - интервальным методом. Регулировка нагрузки осуществляется за счет продолжительности интервалов отдыха. Поскольку спортсмен физически не способен выполнять каждую тренировку в соответствии с соревновательной скоростью и дистанцией, рационально применение интервального метода. [1] Происходит выполнение легкоатлетом бега на запланированный отрезок на соревновательной скорости, далее следует непродолжительный отдых, позволяющий восполнить энергетический запас организма, и вновь продолжается выполнение тренировки на соревновательной скорости, неся с собой эффект неполной восстановленности.

В современности при подготовке легкоатлетов-стайеров известность имеет также непрерывный переменный метод, так же известный как «фартлек». Он подразумевает чередование бега разной интенсивности, при выполнении спортсменом длительной беговой тренировки. Выполнение такого рода тренировки возможно как на специальном покрытии беговой дорожки стадиона, так и по пересеченной местности. Суть заключается в выполнении спортсменом в течение длительной тренировки ускорений, длиной 300-500 м и более. Преимуществом этой методики является помимо развития общей выносливости, возможность параллельно развивать спец-выносливость, формируя ускорения, имеющие сходства с моментами соревновательного процесса.

Следует заметить, что выполнение данной работы должно иметь тщательно разработанный план, нацеленный на решение каких-либо тренировочных задач. В план должны вноситься корректировки продолжительности ускорений, скорость преодолений этих отрезков и дозировка общей продолжительности тренировки, а также скорость и время преодоления дистанции в перерывах между отрезками ускорения. [2]

В любой беговой дисциплине имеет место повторный метод тренировочного процесса, он применяется как спринтерами, так и стайерами. Данный метод подразумевает выполнение спортсменом конкретной нагрузки, после чего необходим восстановительный процесс. Далее следует повторение нагрузки. Количество циклов не ограничено. Эффективность повторного метода заключается в самом упражнении. Оно должно в наибольшей степени подходить нагрузке на спортсмена во время соревновательного процесса. Если спортсменом преследуется цель приобретения скорости или выносливости, то выполняются наиболее короткие и наиболее длинные отрезки соответственно. [1]

На практике методик для развития выносливости существует относительно не много, однако методы тренировок имеют многочисленные различия, поскольку зависят не только от специализации легкоатлета, но и от его квалификации и персональных особенностей организма.

Еще одним плюсом повторного метода является возможность эффективной тренировки анаэробных способностей спортсмена. Главной идеей является выполнение нагрузки развивающей интенсивности, при которой частота сердечных сокращений (ЧСС) должна составлять около 100-110 от анаэробного порога или иметь значение 90% от максимального показателя ЧСС. Эффект достигается за счет повышения лактата в крови легкоатлета, при данной нагрузке, соответственно повышает способность анаэробной выносливости. Однако такого рода нагрузки применимы в тренировочном процессе исключительно квалифицированных бегунов. Разумно использование такого рода тренировок у спортсменов, имеющих специализацию в направлении бега на 1,5 и 3 километра. При этом следует соблюдать время выполнения тренировок данной интенсивности (от 30 секунд до 3 минут), а также продолжительность восстановительного отдыха (от 30 секунд, в зависимости от подготовленности легкоатлета). При использовании повторного метода тренировок процесс отдыха регулируется в зависимости от значения ЧСС (нормативное значение до 130 ударов в минуту). Следует обратить внимание на то, что тренировки анаэробного характера, влекущие за собой увеличение лактата в крови выше 4,0 ммоль/л, рекомендуется выполнять не больше 2 раз за неделю, после чего соблюдать выполнение восстановительных тренировок. [3]

Исходя из всего вышесказанного, мы можем утверждать, что конкретные задачи определяют фундаментальные отличия в методиках тренировок спортсменов, которые специализируются на разных беговых дистанциях, и имеют потребность в проявлении выносливости.

Список использованных источников:

1. Озолин, Н.Г. Настольная книга тренера// Н.Г. Озолин. - М.: Астрель, 2012.- 122с.
2. Якимов А.М., Ревзон А.С. Инновационная тренировка выносливости в циклических видах спорта/ – М.: Из-во: Спорт, 2018 – 100 с.
3. Янсен Петер ЧСС, лактат и тренировки на выносливость: Пер. с англ. - Мурманск: Изд-во "Тулума", 2016. - 160 с.

УДК 615.099.083

**ЦИФРОВАЯ ЗАВИСИМОСТЬ
КАК НОВАЯ ФОРМА АДИКТИВНОГО ПОВЕДЕНИЯ**

Образцова Е.Г., учитель начальных классов
МАОУ «Гимназия №6», г. Губкин, Россия

В современном мире кажется, что так называемая «цифровая зависимость» одолела каждого. Дети и подростки, если их не ограничивать, постоянно сидят в телефонах, компьютерах, планшетах, а взрослые при каждом удобном случае начинают листать френд-ленту.

Гаджеты стали для наших детей «бэбиситерами» и лучшими друзьями. 54% детей в возрасте от 4 до 6 лет имеют собственный телефон или планшет, в возрасте от 11 до 14 лет уже 97% подростков имеют собственный гаджет, 43% обучающихся младших классов имеют собственные странички в соцсетях, к старшим классам этот показатель возрастает до 95%. 85% детей уже не могут обойтись без смартфона или планшета. Именно взрослые активно приучают детей к гаджетам: 92% родителей 4-6 летних детей используют телефоны для обучения или развития ребенка, при этом 31% родителей 11-14 летних подростков конфликтовали с ними из-за онлайн-жизни своих детей.

Естественно, найдется мало людей, которые не будут согласны с тем, что интернет – это бесспорное достижение цивилизации. В то же время мы не говорим, что люди в какой-то момент времени стали зависимы от лошадей и повозок, затем от автомобилей, а потом и вовсе от самолетов. Нет, все это считается достижением технологической мысли.

У слова «зависимость» есть точный научный аналог – «аддикция». Человек с так называемым адиктивным поведением сбегает от реальности, разрушает свою жизнь; переживает специфические изменения психического состояния; аутизируется, с трудом общается (в научных исследованиях это состояние называется редукцией межличностных эмоций).

Чтобы понять, есть ли у того или иного человека на самом деле цифровая зависимость нужно разобраться со всем вышеуказанным по отдельности.

Побег от реальности. Проследи за собой – с чего начинается твой день и чем заканчивается. Телефон постоянно находится при тебе? Тогда есть повод задуматься. Но куда опаснее и незаметнее то, что происходит в течение дня. По некоторым данным человек заглядывает в телефон каждые 15 минут. Самые активные отвлекаются на телефон каждые 8,5 минут. И ситуация каждый год лишь усугубляется.

Дело в том, что для полноценной интеллектуальной концентрации на каком-то вопросе человеку требуется в среднем 23 минуты. Это время уходит у мозга на то, чтобы загрузить все темы, вопросы и подпункты связанные с проблемой, которую ты собираешься осмыслить. Но если человек «ныряет» в смартфон каждые 15 минут, то как же его мозг включается в интеллектуальную работу? А если не включается, то не является ли такая зависимость от гаджетов способом ухода от реальности? И не разрушает ли это нашу жизнь?

Мы все так или иначе представлены в Сети. Но как? Мы действительно такие, какими кажемся на страничках социальных сетей? Или мы подсознательно выбираем для них такие фотографии, где выйдем наиболее выигрышно? А о каких событиях мы пишем – о бедах и неудачах? Нет. Мы все создаем некую общую иллюзию реальности. Но насколько мы будем адекватны и успешны, если вокруг один сплошной миф и бутафория?

Как часто мы строим новые отношения с людьми в Сети? Как часто из-за времени, проведенного в интернете страдает наша работа? Как часто

мы проверяем почту и мессенджеры, прежде чем заняться чем-то другим? Как часто мы пытаемся скрыть сколько времени на самом деле мы проводим в Сети? Боимся ли, что жизнь без интернета станет пустой и неинтересной? Именно над этими вопросами нужно задуматься, чтобы определить уровень собственной цифровой зависимости.

Изменения в психическом состоянии. Человек погружаясь в социальные сети, теряет чувство времени. Как правило, в соотношении один к полутора. Если нам кажется, что мы провели в интернете час, то, скорее всего, окажется, что полтора.

Исследования показывают, что люди, которые проводят в сети четыре часа в день, в два раза чаще страдают от депрессивных расстройств и суицидальных мыслей по сравнению с теми, кто тратит на «френд-ленты» менее часа.

Как часто мы осознаем, что задержались в Сети дольше, чем планировали? Как часто забрасываем домашние дела ради интернета? Как часто отодвигаем на второй план неприятные мысли о своей жизни, заменяя их мыслями о том, что происходит в Сети? Как часто пытаемся безуспешно урезать время пребывания в интернете? Как часто нервничаем и чувствуем подавленность пока находимся офлайн?

Цифровая самоустраненность. Вспомните себя на встрече с друзьями. Бывало ли вам неловко из-за того, что посередине беседы хочется проверить телефон? Или, наоборот, не возникало ли чувство раздражительности, когда человек по сути игнорирует вас, поглядывая на экран?

Это свидетельствует о том, что близкие люди стали нам уже не так важны, как соцсети и прочий интернет-досуг.

Это называется цифровой самоустраненностью. Вот его симптомы:

- ✓ человеку проще общаться в мессенджерах, чем вживую;
- ✓ у него есть желание постоянно проверять соцсети, даже когда рядом семья и друзья;
- ✓ ему легче совсем отказаться от общения, чем подстраиваться под чей-то характер;
- ✓ он не заинтересован в конкретных людях, потому что понимает, что может найти им замену;
- ✓ ему все равно, что чувствуют другие;
- ✓ он практически все время находится в Сети;
- ✓ его реальная жизнь бедна на события и эмоции.

К сожалению, отличительной чертой любого адиктивного поведения является отсутствие критического отношения к своему состоянию. Это означает, что даже будучи зависимым, человек считает, что проблемы нет, и, что ему не составит труда отказаться от гаджета. Но ведь это и есть один из симптомов зависимости.

В современных условиях, связанных с самоизоляцией, переходом на дистанционное обучение и удаленную работу ситуация с цифровой зависимостью усугубилась. Только время покажет как будут развиваться собы-

тия. Но мы должны помнить, что только живое общение может принести настоящую радость.

Если нам удастся в этом цифровом обществе сохранить тягу к естественному межличностному общению, то не все потеряно.

Среднестатистический пользователь проводит в социальных сетях от двух до четырех часов в сутки. А это – одна пробежка в парке, один поход в кинотеатр, цирк, на спектакль; возможная встреча с друзьями или родственниками. Главное определиться что важнее?

УДК 37.062.2

ФОРМИРОВАНИЕ У МЛАДШИХ ШКОЛЬНИКОВ ОСНОВ ЗДОРОВОГО ОБРАЗА ЖИЗНИ ЧЕРЕЗ ВЗАИМОДЕЙСТВИЕ С РОДИТЕЛЯМИ В УСЛОВИЯХ РЕАЛИЗАЦИИ ФГОС НОО

Палазова Ж.Ф., учитель начальных классов
ОГАОУ «Губкинская СОШ с УИОП», г. Губкин, Россия

Формирование культуры здорового и безопасного образа жизни - одна из главнейших задач, обозначенных в нормах ФГОС. Если раньше, говоря о здоровьесберегающих технологиях, делали упор на физическое состояние ребенка, то теперь во главу угла поставлено здоровье: физическое, психологическое, эмоциональное, нравственное, социальное.

Непрерывность действия здоровьесберегающих образовательных технологий невозможно проследить без участия родителей. Именно они отвечают за соблюдение режима дня, режима питания, следят за физическим здоровьем ребенка. Тесное сотрудничество школы и семьи, необходимо в плане развития гармоничного и здорового ребенка. Именно семья во многом определяет отношение детей к здоровому образу жизни. Личный пример родителей - основной фактор, влияющий на формирование мировоззрения ребенка. Здоровый образ жизни включает в себя следующие пункты: отсутствие вредных привычек; поддержка физической формы; корректировка режима дня; корректировка питания; минимизация стресса и его последствий в жизни человека.

Ведущую роль в организации сотрудничества школы и семьи играют классные руководители. Именно от их работы зависит то, насколько семья понимает политику, проводимую государством по отношению к воспитанию, обучению детей, и участвуют в ее реализации.

Воспитание будет иметь успех тогда, когда просвещение семьи опережает просвещение ребенка, поэтому на родительских собраниях необходимо вести просветительскую работу на актуальные темы: "Профилактика вредных привычек", "Телевизор и компьютер в современном мире", "Что нужно знать о физиологии младшего школьника", "Здоровье в руках

взрослых", "Режим дня школьника", "Правила здорового питания". Родительские собрания могут быть организованы в нетрадиционной форме, где лекции сочетаются с элементами тренинга, игровой деятельностью, просмотрами и обсуждениями видеороликов.

Крайне важно активно привлекать родителей к совместной деятельности с детьми. Одной из школьных традиций стал выпуск стенгазет "Мы за здоровый образ жизни". Родители вместе со своими детьми выполняют творческую работу, где ребята рисуют и пишут о здоровом питании, о режиме дня, помещают интересные фотографии.

Детей совместно с родителями привлекают к участию в национальных проектах. В рамках федерального проекта "Укрепление общественного здоровья" ученики младших классов прошли обучение по санитарно-просветительской программе "Основы здорового питания для школьников". Активно используются образовательные платформы: "Якласс", "Учи.ру". Ученики смогли проверить свои теоретические знания в олимпиаде "ПДД. Безопасные дороги".

Одной из активных форм и методов работы с родителями являются совместные экскурсии, походы. Гиппократ сказал: "Гимнастика, физические упражнения, ходьба должны прочно войти в повседневный быт каждого, кто хочет сохранить работоспособность, здоровье, полноценную и радостную жизнь". Поход для ребенка - это встреча с неизвестным, а для родителей - возможность понаблюдать за своим ребенком со стороны.

На муниципальном уровне стало традицией проводить ежегодные кроссы: "Отцы и дети", "Мама и я - спортивная семья", акции: "На зарядку становись!", "Будьте здоровы!", где число участников постоянно растет. На школьном и классном уровнях организуются семейные мероприятия: "Веселые старты", конкурсы "Папа может, папа поможет", "Самая спортивная семья". В процессе соревнований родители и дети, что особенно важно, активно общаются, переживают и подбадривают друг друга.

Совместные мероприятия сплачивают семью, классный коллектив, вносят в отношения большее взаимопонимание и доверие, создают условия для формирования основ здорового образа жизни.

Список использованных источников:

1. Бескоровайная Л. С., Перекатьева О. В. «Настольная книга учителя начальных классов». Изд. 3-е – Ростов н/Д: изд-во «Феникс», 2004. – 352с. (Серия «Школа радости».)
2. Дереклеева Н. И. «Справочник классного руководителя. Начальная школа. 1-4 классы». М.: Вако, 2003. – 240с.

ПОЛЬЗА АЭРОБИКИ ДЛЯ ОРГАНИЗМА ЧЕЛОВЕКА

Панищева Ю.С., студентка 3 курса

Научный руководитель: преподаватель Борисова Е.В.

БГТУ им. В.Г. Шухова, г. Белгород, Россия

Аэробика — гимнастика, состоящая из аэробных упражнений под ритмичную музыку, которая помогает следить за ритмом выполнения упражнений.

Аэробика предполагает аэробные нагрузки, требующие повышенный расход кислорода. В следствии чего человеческий организм начинает потреблять большое количество кислорода и использовать его более правильно. Повышенное поступление кислорода обуславливает оздоровление всего организма, улучшение работы сердца, легких, нервной системы. Постоянные аэробные нагрузки увеличивают объем легких, усиливают кровообращение, вывод токсичных веществ из организма и улучшают снабжение тканей кислородом.

В чем смысл движения?

Двигательная активность, увеличивая выносливость человека, может продлить его жизнь. Учёные утверждают, что занятия аэробикой влекут за собой положительные изменения в тканях человеческого организма: увеличивается объем крови, что улучшает транспорт кислорода и других питательных веществ к клеткам организма и снижает риск кислородного голодания клеток тканей, увеличивается объем легких, укрепляется сердечная мышца, развитие которой снижает риск ишемии и инфаркта.

Также, в конечном счёте, занятия аэробикой уменьшают содержание холестерина, укрепляют костную систему, нормализуют липидный обмен и повышают работоспособность.

Исходя из всего вышесказанного, аэробика может не только поддерживать здоровье в хорошем состоянии, но и бороться с лишним весом. Следует помнить, что в этом случае аэробные нагрузки должны быть достаточной степени интенсивными и длиться не менее получаса. Также не стоит забывать и о правильном питании. Без сбалансированного питания занятия аэробикой не приведут к желаемому результату.

Фактором, определяющим эффективность физических нагрузок во время занятия аэробикой, является расход энергии, но в силу индивидуальности каждого человека трудно давать четкие предписания в этой области.

Этапы аэробных занятий.

Аэробные занятия состоят из нескольких этапов: разминки, аэробная фаза (основное занятие), заминка, силовая нагрузка.

Огромное значение имеет разминка, во время проведения которой тело человека подготавливает себя к нагрузкам – мышцы постепенно рас-

тягиваются и разогреваются. Если не подготовить организм к нагрузкам или проводят её, но в недостаточном объёме, то возможны растяжения, травмы и сбои в работе сердца. Разминка длится 2-3 минут. Проводят упражнения для растяжки мышц, наклоны и т.д. Такая разминка предотвращает боли в мышцах, позвоночнике и настраивает дыхание для дальнейших нагрузок.

После разминки следует аэробная фаза, которая и является основной оздоровительного эффекта. Если целью занятий является только оздоровление организма, а не о похудении, то проводить тренировки 5 раз в неделю не имеют смысла, так как такая нагрузка может послужить причиной переутомления организма, что повышает риск получения травмы.

Для того, чтобы получить наибольшую пользу от занятий, проводить их надо с такой интенсивностью, чтобы частота сердечных сокращений не превышала (но и не была ниже) 65-80 % от максимальной. Если соблюдать это несложное правило, то уже спустя небольшой промежуток времени можно увидеть эффект от тренировок. Проверить правильность выполнения этого правила поможет простой разговорный тест – если во время занятия вы можете говорить, не сбиваясь при этом с дыхания, то нагрузка допустимая.

После основного занятия следует этап заминки, которая призвана мягко вернуть организм к первоначальному состоянию. Продолжительность заминки должна составлять не более 5 минут. Во время заминки темп выполнения упражнений снижается, что приводит к постепенному сокращению числа сердечных сокращений.

Резко прекращать физическую активность нельзя. Стоит постепенно снижать интенсивность и продолжать выполнять упражнения в более медленном темпе, чтобы не подвергать сердце повышенной нагрузке. Если ток крови замедлить резко и быстро, то это может привести к нарушению работы сердца. Из этого следует, что по окончании тренировки нельзя стоять без движения, ложиться или садиться.

Основные правила.

Длительность силовой нагрузки должна быть не дольше 10 минут. Этот этап включает в себя силовую гимнастику (отжимания, подтягивания и т.д.) и упражнения с отягощениями. Силовые упражнения создают рельеф мышц, увеличивают силу, укрепляют кости и суставы.

Длительность всего аэробного занятия составляет 30 – 40 минут. Если следовать всем правилам и придерживаться плана всех четырёх фаз, то риск травмы значительно снизится.

Проводить занятия рекомендуется в просторном зале, в котором обеспечен хороший доступ кислорода. Человек, проводящий занятия должен быть профессиональным инструктором и, по возможности, уделять внимание всем занимающимся под его присмотром людям. Потому что в таких занятиях большую роль играет индивидуальный подход. Не рекомендуется доводить свой организм до состояния так называемого "горе-

ния". Так как чувство жжения в области груди может быть результатом коронарных нарушений, и проявления этих признаков нужно избегать любыми способами. Если чувство жжения присутствует в мышцах, это также может быть признаком перенапряжения мышц, что может привести к повышению риска травм.

Следует выбирать такую программу аэробных занятий, которая бы в полной мере соответствовала целям, которые вы поставили перед собой. В тоже время программа должна быть выстроена таким образом, чтобы по максимуму снизить риск получения травм и развития сердечно – сосудистых заболеваний.

Подбор группы для занятий должен осуществляться с учётом физической подготовленности каждого её участника, т.е. она должна быть приблизительно однородной.

Программа строиться на постепенном повышении нагрузки – от простого к сложному. Это делается для того, чтобы каждый участник аэробной группы постепенно привыкал к нагрузке и выдерживал её без особого напряжения. Упражнения рекомендуется выполнять, не совершая резких движений.

В настоящее время существует множество программ аэробных занятий от танцевальной до силовой и спортивной. Какой вид выбрать зависит только от предпочтений человека. Однако, не стоит полагаться на чужое мнение. Ведь вид, который подходит остальным может не соответствовать возможностям вашего организма.

Список использованных источников:

1. Горцев. Г. Ничего лишнего. Аэробика. Фитнес. Шейпинг. М.: Феникс, 2004. 256 с.
2. <https://ru.wikipedia.org/wiki/Аэробика>
3. Турчинский, В. Фитнес для женщин / В. Турчинский. - М.: АСТ, 2010. 542 с.
4. Е. Горбанева. Основы фитнес-аэробики. М.: БИБКМ, 2011. 140 с.

УДК 615.82

ПОЧЕМУ ПРАВИЛЬНОЕ ПИТАНИЕ ВАЖНО?

Панищева Ю.С., студентка 3 курса

Научный руководитель: ст. преподаватель Кокоева Ю.В.

БГТУ им. В.Г. Шухова, г. Белгород, Россия

Вопрос касается двух основных моментов: потребности в питании и результат правильного питания. Другими словами, как и что мы должны есть, чтобы потребности нашего организма в энергии и росте были удовлетворены, и мы оставались свободными от болезней. На этот вопрос можно ответить, объяснив роль питания в жизнедеятельности и его влияние на здоровье и благополучие.

Роль питания в жизнедеятельности:

Наше тело – машина, которая работает на топливе, получаемом из пищи. Правильная еда – это та, которая полезна во всех отношениях и содержит все ингредиенты, необходимые для нормального функционирования организма. Каждая функция тела нуждается в энергии и определенных веществах для выполнения.

В то время как мы можем чувствовать и замечать некоторые функции, происходящие в нашем теле, такие как сердцебиение, ходьба, разговор и т. д., мы не чувствуем, что печень выполняет свои функции. Существуют бесчисленные, глубоко укоренившиеся, виды деятельности и функции, выполняемые органами и тканями организма на уровне клеток, где различные молекулы участвуют в жизненно важных химических взаимодействиях. Эти взаимодействия необходимы, когда наш мозг, сердце, почки, глаза и все другие органы и их ткани выполняют свои функции.

Когда некоторые из этих необходимых веществ отсутствуют в нужном количестве, они воздействуют на функции организма и серьезно влияют на здоровье и благополучие человека. Все эти вещества либо получают из пищи в виде питательных веществ, либо вырабатываются в организме с помощью этих питательных веществ.

Таким образом, питательные вещества – это вещества, присутствующие в нашей пище, которые необходимы для нормального функционирования систем организма, получения энергии и его роста. Обычно все питательные вещества получают из пищи, которую мы едим, и воды, которую мы пьем. Пища поставляет целый список питательных веществ в качестве своих ингредиентов. После прохождения процесса пищеварения, поглощения и усвоения питательные вещества становятся доступными для каждой клетки тела и для их правильного функционирования, которое включает в себя потребности в энергии, восстановлении и росте.

Правильная еда – это та, которая обеспечивает организм необходимым количеством различных питательных веществ в достаточном количестве. Поскольку ни один отдельный продукт питания не содержит всех необходимых веществ, правильное питание состоит в том, чтобы комбинировать между собой различные продукты питания, богатые углеводами, белками, жирами, минералами, витаминами и клетчаткой. Когда человек не может принимать пищу или переваривать её, например, во время болезни, необходимые питательные вещества поступают перорально через трубку или внутривенно, чтобы сохранить жизнь пациента.

Питание для здорового образа жизни:

Для нормальной здоровой жизни необходимо правильное питание. Правильное питание можно определить, как такое, которое богато достаточным количеством следующих составляющих.

Белки: Они необходимы для роста, восстановления и устойчивости организма к инфекциям и болезням. Богатыми источниками белка являются бобовые, цельные злаки, яйца, мясо животных, рыба и морепродукты.

Жиры: Являются богатым источником энергии и хранятся в организме как энергетический резерв для будущих потребностей. Жиры необходимы для синтеза гормонов и для построения защиты организма от болезней. Избыток холестерина может быть вредным. Богатые источники жира – яйца, говядина и рыбий жир. Некоторые особые виды жиров, богатые омега жирными кислотами, содержащиеся в сухих фруктах.

Углеводы: Являются готовым источником энергии. Углеводы, такие как сахар, которые легко превращаются в глюкозу, являются мгновенным источником энергии. Рис, картофель, белый сахар, фруктовые соки богаты углеводами.

Витамины: Они необходимы для функционирования организма и важны для метаболических функций. Дефицит витаминов может снизить сопротивляемость организма болезням и вызвать заболевания костей, зубов, десен, общую слабость, головную боль и т. д. и даже серьезные заболевания.

Минералы: Минералы, такие как кальций, железо, натрий, калий, кобальт, магний, цинк и т. д., необходимы для повседневных функций организма. Минералы также входят в состав костей, зубов, красных кровяных телец, органов и тканей. Важными функциями различных минералов являются перенос кислорода к тканям, нервная проводимость, сокращение и расслабление тканей и т. д.

Антиоксиданты: Некоторые питательные вещества, такие как витамины, минералы, волокна, служат антиоксидантами, поскольку они уменьшают вредное воздействие свободных радикалов кислорода, образующихся в процессе функционирования организма. Антиоксиданты защищают клетки и их ДНК от повреждений и защищают от серьезных заболеваний, таких как рак и последствия старения. Антиоксиданты в основном содержатся в цветных овощах и фруктах.

Клетчатка: Содержание клетчатки в перорально принятой диете очень важно для здоровья кишечника. Богатым источником клетчатки являются цельные злаки, овощи и фрукты. Богатая клетчаткой диета защищает от рака толстой кишки.

Однако потребность в этих компонентах может варьироваться у разных людей в зависимости от их возраста, пола и состояния здоровья.

Важность здорового питания очевидна из того факта, что неправильное питание может разрушить здоровье и вызвать болезни. Правильное значит сбалансированное питание, которое полностью удовлетворяет потребности человека в еде.

Список использованных источников:

1. Герберт Шелтон. Правильное сочетание продуктов.: Изд-во Попурри, 2017. 112 с.
2. Ирина Брехт. Правильное питание как минное поле.: Изд-во АСТ, 2019. 352 с.
3. Перлмуттер Дэвид. Еда и мозг. Что углеводы делают со здоровьем, мышлением и памятью.: Изд-во Манн, Иванов и Фербер, 2019. 416 с.
4. Елена Мотова. Еда для радости. Записки диетолога.: Изд-во Corpus, 2021. 320 с.
5. Светлана Бронникова. Интуитивное питание. Как перестать беспокоиться о еде и похудеть.: Изд-во Эксмо, 2015. 432 с.

ОТРАБОТКА ЗДОРОВЬЕСБЕРЕГАЮЩИХ ТЕХНОЛОГИЙ В ШКОЛЬНОМ ТРЕНАЖЕРНОМ ГОРОДКЕ

Панкова М.А., учитель

Полякова М.А., учитель

МАОУ «Средняя политехническая школа №33», г. Старый Оскол, Россия

Современное детское общество, со стороны здравоохранения, обращает на себя внимание по ухудшению физического и социального здоровья: высокий уровень заболеваемости, большое количество детей с девиантным поведением, а также физические и умственные отклонения, позволяющие нанести большой вред здоровью как окружающим, так и самим себе.

Сегодня наше общество, можно сказать, поголовно погрузилось в спорт. Занятия спортом, в любом виде, положительно влияют на детей разного возраста не только в физическом воспитании, но и, конечно, в нравственном. Занятия спортом – это процесс длительный и целенаправленный, следовательно, ребенок, который посвящает себя спорту, становится дисциплинированным, активным. Таким образом, мы утверждаем, что спорт — один из успешных направлений, влияющих на детей с задержкой психического развития или просто детей, педагогически или социально запущенных.

Однако, дети на всегда имеют возможность посещать кружки и секции спортивного направления, так как социальный статус семьи не позволяет его финансировать. Следовательно, такие дети, зачастую остаются без присмотра и становятся более агрессивными, отсюда и психологические расстройства, срывы и другие последствия, вытекающие из-за невозможной мечты ребенка.

Школа – современная школа – есть островок спасения от подобных негативных последствий.

Школа – самое активное учреждение, где дети проводят большую часть времени. Поэтому очень важно, чтобы ребенок во время образовательного процесса не испортил свое здоровье, а хотя бы сохранил на том уровне, который был на момент поступления в школу. В современных образовательных учреждениях на сегодняшний день администрация имеет направление по здоровьесбережению, где воедино собраны все меры по сохранению и укреплению психического, социального, физического, эмоционального, нравственного здоровья ребенка, а, следовательно, учитель и ребенок, совместно работают по данному направлению.

Введение федеральных государственных образовательных стандартов, и по нормам СанПин, позволяет с первых дней обучения уделять большое внимание психическому, социальному, физическому, эмоцио-

нальному, нравственному здоровью детей. Во-первых, введение ступенчатого режима дня для школьников позволяет легко адаптироваться к учебному процессу, не травмируя психическое и физическое развитие. Во-вторых, в расписании предусмотрена динамическая пауза, которая позволяет полностью ребенку переключаться с учебного вида деятельности на игровую. Во время двигательной активности ребенок включается в роль главного героя, который обусловлен водящим. Он раскрепощается и с увлечением отдыхает. Данная пауза позволяет снять психологическую нагрузку после длительного учебного процесса, а так же способствует познать социальные дистанции между взрослым и ребенком, между самими детьми. Такие паузы, конечно, рекомендовано проводить на свежем воздухе, так как они зачастую более подвижные.

В это время очень большую роль играет тренажерный городок, построенный на территории школьного стадиона. Он способствует психическому, социальному, физическому, эмоциональному, нравственному развитию детей, а также занятия в городке положительно влияют на метаболизм. На тренажерный городок можно приходить как самостоятельно ребенку после уроков, так и со своей семьей, ведь занятия спортом — есть хорошая закалка всего организма на долгие годы.

Тренажерный комплекс, способствующий активному отдыху во время классно-урочной и внеурочной системе. Занятия спортом на свежем воздухе — здоровый образ жизни!

На территории каждого учреждения необходимо использовать тренажерный городок. Для начальной школы — это архитектурные формы, атрибуты по мотивам народных сказок и имитирующие их героев. Постройки, выполненные из природного материала, дерева, что удовлетворительно влияет на здоровье детей. Следовательно, в момент динамической паузы дети не просто отдохнут, но и проявят интерес к художественным произведениям, которые необходимо будет вспомнить в ходе игры — театрализация.

Более старшему школьному возрасту требуются другие, более совершенные конструкции сооружений, обеспечивающие большую свободу и самостоятельность при выборе игр и упражнений, а также способов их выполнения, причем такая деятельность должна включать элементы умеренного риска, способствующие познанию возможностей организма и развитию психических качеств, таких, как смелость, находчивость, сообразительность и др.

Наблюдая за эксплуатацией комплексов разнообразных динамических тренажеров показали, что чем труднее и рискованнее упражнение, тем оно более интересно школьникам.

Таким образом, во время динамического перерыва можно использовать тренажерные городки для младших школьников, снаряды которых сохраняют познавательные функции малых архитектурных форм и обеспечивают выполнение различных физических упражнений. Все это обеспечивает орга-

низацию отдыха детей, оказывает положительное воздействие на их психомоторное развитие. Подбор цветовой гаммы поверхности снарядов увеличит их внешнее сходство со сказочными и историческими сооружениями, что окажет познавательное и эмоциональное воздействие на детей.

В такие городки дети стремятся до уроков, на переменах и задерживаются в них после занятий. Причем благодаря возможности и разнообразить, и менять упражнения по личной инициативе интерес к занятиям сохраняется надолго, пока в процессе развития организма школьники не достигнут более высокого психологического уровня.

Список использованных источников:

Лейкин М. Г. Научное обоснование и создание спортивно-оздоровительных тренажеров./М. Г. Лейкин. - М., 1999

Евсеев С. П. Формирование двигательных действий с помощью тренажеров./М.: Физкультура и спорт, 2001

Сухарев А. Г. Здоровье и физическое воспитание детей./М.: Медицина, 1991

УДК 796.011

СПОСОБЫ ФОРМИРОВАНИЯ ЗДОРОВОГО ОБРАЗА ЖИЗНИ

Пастухов С.Н., учащийся 11 класса

Научный руководитель: Фунтиков В.В., учитель физической культуры
МАОУ «СОШ №2 с УИОП», г. Губкин, Россия

Ни для кого не секрет, что здоровый образ жизни – надежное средство сохранения и укрепления здоровья. Но все ли следуют правильным советам, которые способны укрепить здоровье и сделать человека успешным в жизни? Остановимся на правилах здорового образа жизни, которые надо соблюдать для того, чтобы укрепить свое здоровье и продлить жизнь.

Известно, что здоровье человека на 10-20% зависит от наследственности, на 10-20% – от состояния окружающей среды, на 8-12% – от уровня здравоохранения и на 50-70% – от образа жизни. Согласно данным специалистов, здоровье человека в большей степени зависит от образа жизни. Что же необходимо для того, чтобы вести правильный образ жизни?

В деле сохранения здоровья на первое место медицинские работники и ученые ставят режим дня. При его соблюдении вырабатывается четкий ритм функционирования организма. Хоть и не всегда хочется, но большую часть времени человек занимается трудовой деятельностью, ведь труд является неременным условием жизни. Сам по себе труд очень полезен, поскольку дает человеку радость творчества, вдохновения, вырабатывает такие качества как целеустремленность, упорство, стимулирует желание добиться жизненного успеха. Кроме того, научно доказано, что посильный и хорошо организованный труд положительно влияет на нервную систему,

сердце, сосуды, опорно-двигательный аппарат, то есть, практически на весь организм человека. В процессе труда, особенно физического, укрепляется тело. Недаром говорят, что долго живет тот, кто много трудится. А вот безделье приводит к тому, что мышцы становятся вялыми, происходит преждевременное одряхление, нарушается обмен веществ, организм ослабевает.

Однако следует помнить, что во время выполнения работы необходимо грамотно распределять силы, не перенапрягаться и переутомляться. Любая работа должна быть ритмичной и равномерной. Тогда здоровью будет от нее польза. Конечно, большую роль играет то, какую работу выполняет человек. Если она ему интересна, то и выполняется она легко, не вызывая напряжения и усталости. Ну, а безусловно тяжелая, неинтересная работа вызывает напряжение, утомляемость и негативно влияет на здоровье. Поэтому очень важно как можно раньше правильно определиться с выбором профессии. При этом учитывать не только свои индивидуальные, физические особенности, но и жизненные цели.

В любой трудовой деятельности обязательно надо чередовать работу и отдых. При этом отдых вовсе не означает состояние покоя – лег на диван и лежишь без движения. Во время отдыха лучше совершить прогулку на свежем воздухе, потрудиться на дачном участке или выполнить любую физическую нагрузку, так как активный отдых лучше снимает утомление, нормализует нервную, дыхательную, сердечно-сосудистую системы, способствует физическому развитию в целом.

Как известно, в организме человека одновременно протекают два процесса: утомление и восстановление. От того, как они соотносятся, зависит самочувствие человека, да и в целом продолжительность жизни. Если организм не восстанавливается после нагрузок, как физических, так и психологических – подрывается здоровье, организм быстрее изнашивается. Улучшить самочувствие помогает сон.

Во время сна в организме замедляется обмен веществ, снижается температура тела, что увеличивает жизненный цикл. Во время сна организм расслабляется, все части тела напитываются кровью, происходит выработка омолаживающих гормонов, таких как гормон роста, мелатонин. Они способны увеличивать продолжительность жизни на 25-30%. Следовательно, во время сна происходят восстановительные и омолаживающие процессы. Однако надо помнить, что спать надо правильно. Прежде всего, за 1-1,5 часа до сна следует прекратить всякую напряженную умственную работу, ужинать не позднее, чем за 2-2,5 часа до сна. Обязательно насыщать помещение кислородом, для чего тщательно проветривать комнату. И, конечно – же, обращать внимание на свою кровать: она должна быть удобной, чтобы тело максимально расслабилось. Ложиться и вставать рекомендуется в одно и то же время, тогда организм привыкнет и проблем со сном не будет. Чтобы не беспокоиться по поводу опоздания в школу, на работу или еще куда-нибудь по важному делу, есть хороший совет – иметь будильник.

Еще одним важным элементом здорового образа жизни является правильное питание. Еще древнегреческий философ Сократ заметил, что «мы живем не для того, чтобы есть, а едим для того, чтобы жить» [1]. Действительно, с пищей человек должен получать все вещества, необходимые как для роста и развития всех живых тканей и органов, так и для пополнения энергии, затрачиваемой при умственном и физическом труде. В результате сложных химических превращений пищевые вещества в организме расщепляются, то есть сгорают. При этом выделяется энергия, которая измеряется в калориях.

Основную энергию для организма дают углеводы, белки и жиры. Но следует помнить, что слишком калорийная пища может вызвать ожирение, а недостаток питательных веществ – задержку развития и снижение работоспособности. Нормальному росту и развитию человека помогают витамины и минеральные вещества.

Важно соблюдать и правила питания. Питаться надо регулярно. В юном возрасте – 13-15 лет – не менее четырех раз в день, причем так, чтобы из общего количества пищи завтрак составлял 20-25%, обед – 40-45%, полдник – 10-15%, ужин – 15-20%. Есть желательно в одно и то же время, не спеша, хорошо пережевывая пищу. При организации питания необходимо помнить о соблюдении питьевого режима. Человеку требуется много жидкости, но не следует ее пить сразу много за один прием. Это может перегрузить работу сердца и даже привести к потере необходимых для организма веществ. Чтобы этого не произошло, надо употреблять больше овощных и фруктовых соков, компота, минеральных напитков. Не забывать при этом, что пить надо чаще, но небольшими порциями.

Еще одно правило здорового образа жизни – закаливание организма. Об этом знали еще древние. Например, скифы, которые жили в условиях сурового климата, и с младенчества использовали процесс закаливания для профилактики болезней и укрепления здоровья. Действительно, доказано, что в результате закаливания организма все системы начинают работать более эффективно, закаленный человек меньше болеет.

Можно закаливаться и в домашней среде. Прежде всего, принимать водные процедуры – обтирание, обливание, душ, купание. Но соблюдать при этом определенные правила. Например, обливание начинать с температуры воды +30 градусов по Цельсию, постепенно понижая ее до +10-15 градусов, затем энергично растереться. Купание в душе тоже следует начинать с +30 градусов, затем постепенно понижать температуру, а время пребывания в душе увеличивать. Летом желательно не упускать возможности купаться в открытых водоемах. Особенно полезно купание в утренние часы. Если начать купание в начале лета и продолжить его до наступления холодов, то организм привыкнет и станет более закаленным.

Полезно ходить босиком. Ведь известно, что на стопе находится 72 тысячи нервных окончаний, поэтому ходьба босиком – это естественный массаж стоп, который влияет на все внутренние органы. Рекомендуется

ходить босиком по мокрой траве, по мокрым камням, по только что выпавшему снегу, по холодной воде. Это закалит организм.

Соблюдая все эти правила, конечно же, следует помнить, что осуществлять их надо индивидуально, но польза от их соблюдения несомненна: улучшается состояние тела и духа, укрепляется здоровье. Труд, сон, здоровое питание, закаливание – это только часть правил, необходимых для здорового образа жизни. Есть и другие, не менее важные: отказ от вредных привычек, от малоподвижного образа жизни.

Важно помнить – следовать здоровому образу жизни надо на протяжении всей жизни.

Список использованных источников:

1. Б. Стадничук. Сократ. Учитель, философ, воин. // [Электронный ресурс]/Режим доступа: <https://smirnov-pro.ru/sokrat-uchitel-filosof-vojn-kniga/>

УДК 37

**РОЛЬ ШКОЛЫ И СЕМЬИ
В ФОРМИРОВАНИИ ЗДОРОВОГО ОБРАЗА ЖИЗНИ ШКОЛЬНИКОВ**

Пашина И.В., учитель начальных классов
МАОУ «СОШ №16», г. Губкин, Россия

Исследования, проведённые в России, свидетельствуют о снижении показателя уровня здоровья детей. Одна из причин такого положения является не устойчивая мотивация на здоровый образ жизни и понимания, как заботиться о своём здоровье.

Одним из главных факторов формирования личности будущего выпускника начальной школы является – здоровье. Для этого необходимо вести здоровый образ жизни, заниматься физкультурой и спортом.

Здоровым считается человек, приспособленный к постоянно изменяющимся условиям окружающей среды. Укрепление здоровья школьника обеспечивает его поведение, мышление и выработка здоровых привычек. Необходимо особое внимание уделить оздоровлению морального климата классного коллектива.

Мы, педагоги и родители, должны научить детей бережному отношению к личному здоровью и здоровью близких, и всех, кто нас окружает. Ведь здоровье общества складывается из суммы индивидуальных показателей.

Ежедневные занятия физической культурой и физические нагрузки направлены не только на укрепление здоровья, а также повышают результативность учебного процесса младших школьников. Поэтому сохранение интеллектуального потенциала напрямую зависит от правильного физического воспитания в семье и школе. Учителю необходимо организовать учебный процесс так, чтобы учеба и спорт находились «на одной ступени».

Обучающиеся, которые систематически занимаются в спортивных секциях и посещают внеурочные занятия спортивной направленности, имеют высокие отметки по учебным предметам. Только здоровый ребенок достигает больших успехов в мероприятиях интеллектуальной и спортивной направленности.

Формирование здоровых привычек необходимо закладывать в начальной школе, так как именно в это время у маленького человека возникает определенный образ жизни, который в будущем сложно изменить.

В начальной школе особое значение уделяется занятиям внеурочной деятельности социального и спортивно-оздоровительного направлений. Ведь, именно на школьные годы приходится период интенсивного развития организма ученика. Обучающиеся 1-4 классов посещают уроки физической культуры и внеурочные занятия: «Спортландия», «Уроки доктора Здоровейки», «Разговор о правильном питании», а также посещают школьные спортивные секции и учреждения дополнительного образования на базе спортивных комплексов «Горняк», «Кристалл».

Здоровые привычки сформируются в том случае, если младшие школьники будут соблюдать режим дня, рацион правильного питания и проявлять физическую активность. Следуя этим правилам, можно сохранять отличное здоровье на долгие годы.

Залогом крепкого иммунитета и хорошей успеваемости ученика является правильное питание.

Воспитание здоровой личности является длительным педагогическим процессом, где совместно школа, родители и врач формируют здоровую личность. Данный процесс должен быть систематическим, только тогда он дает результат. Традиционно в школе проводятся совместные спортивные и воспитательные мероприятия с родителями: «Дни здоровья», туристические походы, сдача норм ГТО «Подтянулся сам, подтяни родителей», «Папа, мама и я – спортивная семья», «Веселые старты», «К вершинам Олимпа».

«Если хочешь воспитать своего ребенка здоровым, сам иди по пути здоровья, иначе его некуда будет вести!» в прошлом веке писал В.А. Сухомлинский. И в настоящее время эти слова являются актуальными.

Родителям и учителям нужно развивать интерес ребенка к ЗОЖ. Необходимо, чтобы совместные занятия родителей и детей укрепляли внутреннее взаимное доверие в семье, семейные связи и прививали иммунитет против вредных привычек.

Только совместная работа семьи и школы обеспечит сохранение и укрепление здоровья маленького человека. Благодаря физической культуре происходит физическое и духовное развитие личности. Как гласит древняя мудрость «Здоровый дух в здоровом теле».

Совместное сотрудничество семьи и школы сможет воспитать гармонично развитую личность: гармония души, интеллекта и физического тела.

Список использованных источников:

1. Жиренко О.Е. Здоровьесберегающее образование в современной начальной школе. – Воронеж, 2009.
2. Менчинская Е.А. Основы здоровьесберегающего обучения в начальной школе: методические рекомендации. – М.: Вентана Граф, 2008.

УДК 616

ПРОБЛЕМЫ ПСИХОЛОГИИ ИНФИЦИРОВАННЫХ ВИЧ

Поляков А.А., студент 3 курса

Научные руководители: Зеро О.И., преподаватель

Тибекина С.В., преподаватель

ОГАПОУ «Старооскольский медицинский колледж»,

г. Старый Оскол, Россия

В настоящее время ВИЧ-инфекция ассоциируется с таким понятием как «чума XXI века».

Это заболевание, подобно пожару, охватило почти все континенты и за очень короткое время стало одной из самых важных проблем.

Ни одна из ранее изучаемых болезней не ставила перед учеными такие сложные вопросы и тем более в такой незначительный срок. Каждый день, а может быть час, в научном мире строятся гипотезы, возникают предположения, сведения о ВИЧ-инфекции и его возбудителе.

ВИЧ – плюс. Разумеется, каждый, услышав такое заключение, будет испытывать отчаяние, ужас, потеряв надежду на будущее.

Итак, СПИД - ВОЗ относит к одной из самых главных болезней, которая уносит наибольшее количество жизней на земле.

Многие считают, что ВИЧ-инфекция - исключительно медицинская проблема, и это ошибочное мнение. Людям, которые живут с ВИЧ, задолго до того, как им будет необходима помощь медработников, приходится переживать социально-психологические проблемы: негативное отношение, осуждение, даже презрение и гонение. ВИЧ - инфицированный сталкивается с проблемами, влияющими на качество жизни, отношение к себе, к своей действительности.

Я считаю, что такое отношение к ВИЧ-инфицированным и больным СПИДом невежественно. И очень обидно, что оно присуще не только обычному населению, но и части специалистов-медиков, - что, конечно же, негативно отражается на скорости и масштабе распространения этой инфекции. Такое отношение к ВИЧ-инфицированным, а также больным СПИДом попирает права человека. Оно даже может спровоцировать больного или инфицированного на чувство мести, которое может превратить его в распространителя инфекции, который сделал это специально, то есть преднамеренно.

Таким образом, получается, что чем хуже относятся окружающие к ВИЧ – инфицированным, тем чувство ответственности перед обществом у них меньше.

Цель работы: рассмотреть проблему распространения ВИЧ-инфекции с психолого-этической точки зрения.

Задачи работы:

1. Изучить специальную литературу по распространению ВИЧ-инфекции и рассмотреть проблему отношений общества и ВИЧ-инфицированных.

2. Провести анкетирование среди студентов Старооскольского медицинского колледжа по вопросу информированности психолого-этических проблемам ВИЧ-инфицированных.

3. По результатам анкетирования выяснить отношение студентов к ВИЧ-инфицированным.

Впервые СПИД был открыт в начале 80-х годов, и он сразу вызвал панику во всём мире, ведь жертвами становились в первую очередь развитые страны. В обществе распространялись нелепые легенды и мифы об этой болезни и агрессивные настроенные люди даже поджигали дома инфицированных. Общественности США, Западной Европы в тот период представляли ВИЧ-инфицированного, как измученного, умирающего от страшной болезни сексуального извращенца.

Длительное время Россия оставалась в стороне от эпидемии, которая разрасталась в мире. Но первый случай ВИЧ был всё-таки зарегистрирован. Это произошло в 1987 году. Молодой человек долгое время провёл на африканском континенте, работал в посольстве переводчиком с английского. К концу года было выявлено уже 25 человек инфицированных, контактируемых с ним.

Уверенность невозможности заражения ВИЧ для добропорядочных граждан существовала до тех пор, пока не начались случаи массового инфицирования людей ни в чём не повинных

Известны случаи заражения ВИЧ, когда около 1000 человек инфицировались через переливание донорской крови. Это факт имел место во Франции в 80-х годах, в 1985 г., в Японии 52% ВИЧ-инфицированных (из общего числа 3,5 тыс.) были заражены также при переливании крови.

У нас на протяжении долгих лет теплилась надежда - эпидемия СПИД не должна коснуться нашей страны, это болезнь Запада. Однако и нам пришлось убеждаться в том, что ВИЧ-инфекция не является уделом только наркоманов и гомосексуалистов. Подтверждение тому - трагедия массового заражения детей в больницах Элисты.

Это была обычная отправка тяжелых больных из Элисты в Ростов-на-Дону, Астрахань и Волгоград. В Ростове-на-Дону выявлено 4 зараженных в Элисте детей, в Волгограде - 2, в Астрахани – 3.

Сейчас восприятие людей этой проблемы стало более человечным, ведь порой человек не виноват в проявлении своей болезни.

Мы решили провести анкетирование среди студентов Старооскольского медицинского колледжа, чтобы выяснить отношение к ВИЧ - инфицированным. Исследование проводилось среди студентов Старооскольского медицинского колледжа в декабре 2020 года. В анкетировании приняло участие 44 человека.

Вот какие результаты мы получили: 62% респондентов уверены, что значительная часть ВИЧ-инфицированных «заслужили» этот диагноз, так как вели неправильный образ жизни и лишь 38% считают, что это могут быть ни в чем не повинные люди.

Более половины студентов (58%) не хотели бы учиться вместе с ВИЧ-инфицированными, не против 42%; 43% участников анкетирования понимают, что больной ВИЧ обыкновенный человек, а 57% думают, что перед ними: «опустившаяся» личность – 43%, наркоман – 14% .

На вопрос «Если бы Вам поставили диагноз ВИЧ» 3% предпочли умереть, 8% скрыли диагноз от знакомых и родственников, пока те не узнали сами, но заразить кого-нибудь из чувства мести никто не хотел.

Большинство опрошенных считают необходимым: жить ради родных и детей 68%, обратиться за помощью к медицинским работникам - 63%, обратиться в специальный центр за психологической помощью -33%.

На вопрос «как Вы считаете - какая первоочередная проблема у ВИЧ-инфицированных» 36% не смогли ответить, 42% не могут представить реальных проблем. А часть оставшихся 22% отмечает, что главной проблемой ВИЧ-инфицированных является проблема отношения общества, «стать отвергнутым обществом», «ограниченность возможностей в работе, в общении».

В настоящее время люди осознают, что получить диагноз ВИЧ-плюс может каждый и в любом возрасте. Мы выявили факт, что студенты-медики, которые принимали участие в анкетировании, отметили, что в случае заражения сами готовы приложить необходимые усилия, чтобы продолжать жить ради близких им людей, но большая часть не готовы встречаться с ВИЧ-инфицированными во время учёбы, ещё не готовы дать этим людям шанс на полноценную жизнь

Список использованных источников:

1. Биомедицинская этика /Под ред. В.И. Покровского. - М.: Медицина, 1997,222с.
2. Власов В.В.Основы современной биоэтики. Избранные лекции. – Саратов,2000,91с.
3. Силуянова И.В. Биоэтика в России: ценности и законы. – М.: Грант, 2001, 192 с.

**ОБРАЗОВАТЕЛЬНО-ВОСПИТАТЕЛЬНЫЙ ПРОЦЕСС
С ЗДОРОВЬЕСОХРАНЯЮЩЕЙ ПОЗИЦИИ НА УРОКАХ
ОКРУЖАЮЩЕГО МИРА ПО СРЕДСТВАМ ПРОЕКТНО-
ИССЛЕДОВАТЕЛЬСКОЙ ДЕЯТЕЛЬНОСТИ**

Полякова М.А., учитель

Хаустова В.Н., учитель

МАОУ «Средняя политехническая школа №33», г. Старый Оскол, Россия

Современное образование и воспитание в образовательных учреждениях стремится к созданию гармонично развитой личности, прививая с раннего детства навыки самообслуживания и сохранения здоровья.

По результатам ведущих специалистов медицинских организаций, здоровье каждого второго ребенка находится в стадии риска. Ребенок имеет, зачастую, хронические, врожденные и, конечно, приобретенные заболевания. К числу таких заболеваний относятся: ожирение, заболевание эндокринной системы, опорно-двигательного аппарата (нарушение осанки), а также замедленное психическое развитие.

Таким образом, выплывает основная проблема каждого педагога: сохранение и укрепление здоровья учащихся. К ним на помощь и приходит здоровьесберегающая технология, позволяющая своевременно выявлять нарушения в здоровье ребенка. К числу причин, влияющих на здоровье учащихся, относятся факторы внутришкольной среды, а также экологические, экономические и генетические.

Здоровье – главная тема образования. Образовательный процесс строится по определенным санитарно-эпидемиологическим требованиям, зачастую, влияющие на физическое и психическое здоровье школьников. Очень часть школьник приходя в первый класс имеет как врожденные заболевания, а так же и дефекты физического развития. Таким образом, мы говорим о здоровье как об интегральной характеристике развития, определяющее эффективное обучение. Поэтому очень важно на первом этапе образования вводить здоровьесберегающие минутки для укрепления и сохранения здоровья учащихся. Таким этапом является адаптация школьников.

Воспитать человечество, которое умеет заботиться о здоровье своем и ближних – главнейшая заповедь каждого общеобразовательного учреждения. По утверждению В.А.Сухомлинского, добрая половина забот и тревог о детях в течение первых четырех лет обучения связана с заботой об их здоровье, а следовательно, первые азы о здоровье имеют закладку в семье. «Я не боюсь, - говорит он, - еще и еще раз повторять: забота о здоровье – это важнейший труд воспитателя».

Наше современное детское общество — есть показатель здоровья нации, которое ежегодно ослабевает на 25% и на сегодняшний день мы абсолютно здоровых детей не имеем.

Так мы видим, что очень важно грамотно спланировать переход от детства (детского сада) к школьному возрасту (образовательные организации) для поддержания здоровья детей. Такой переход является самым переломным, ведь детский сад очень много уделяет внимание здоровью детей: утренние зарядки, спортивные занятия и мероприятия, закаливание и водные процедуры, а так же большое внимание уделяется образованию родителей: беседе, лектории, праздники, а так же собственный опыт.

Школа — на первом этапе (1-4 классы) учителя заботятся о сохранении и укреплении здоровья. Ежедневные физминутки, на каждом уроке через 15-20 минут и по мере утомляемости, способствующие формированию культуры здоровья учащихся.

Современные уроки — есть сложнейший процесс в образовании, так как дети ведут, зачастую, сидячий образ жизни, испытывая мышечную слабость, быструю утомляемость, а следовательно, медленную переключаемость с одного вида деятельности на другую. Возвращаясь домой, родители обращают внимание на детские головные боли, частое раздражение, плаксивость, казалось бы, без причины, а так же нарушение сна, имеющуюся одышку.

Все вышеперечисленные признаки — это есть первый вызов детского организма для обращения на здоровье, требующий активного формирования у подрастающего поколения установок на здоровый образ жизни не только самого ребенка, но и семьи в целом. У взрослого появляется проблема о необходимости ее решения, путем формирования основ здорового образа жизни, гигиены, социально-приемлемые способы удовлетворения базисных потребностей личности.

Учитывая вышесказанные проблемы, выплывает ответ, дающий возможность использования приемов здоровьесберегающих технологий, позволяющих сохранить здоровье учащихся.

Для того чтобы разрешить данную проблему, педагогам, независимо от направления, необходимо проводить свое диагностическое обследование в начале и в конце учебного процесса, а также медработникам выполнять оценку здоровья каждого школьника, поступающего в образовательное учреждение и в течение всего периода обучения. Каждый взрослый должен иметь грамотные установки на формирование здорового образа жизни, сохранение и укрепление здоровья обучающихся. Во время урочной и внеурочной деятельности необходимо контролировать чередование активной работы и отдых, физической нагрузки и умственной, следить за переутомляемостью школьников, применяя физические упражнения, специальную гимнастику для пальцев, глаз, упражнения на осанку, для мышц шеи, рук и плеч, ритмическую гимнастику в музыкальном сопровождении.

Таким образом, рассматривая образовательно-воспитательный процесс с здоровьесохраняющей позиции, мы можем утверждать следующее:

движение должно быть неотъемлемой частью любого обучения и воспитания;

недостатки в движениях снижают уровень физических функций, задерживают развитие, вызывают затруднения в усвоении школьной программы;

знание учителем и воспитателем взаимосвязи между движениями и учебным процессом позволит учителю и воспитателю использовать разнообразные формы организации двигательной активности, работоспособности, внимания, восприятия.

объём двигательной деятельности учащихся в течение дня должен быть достаточным для стимулирующего влияния на организм, содействуя разностороннему его развитию.

Список использованных источников:

1. Баранчукова Г.А. Об организации физкультурно-оздоровительной работы в школе и группах продленного дня. Методические рекомендации. – Л., 2001.
2. Гордеева В.В. Система воспитательной работы в группе продленного дня. – Волгоград: Учитель, 2007.
3. Дегтерев Е.А., Сеницын Ю.Н. управление современной школой. Выпуск VIII. Педагогика здоровья. Учебно-методическое пособие.- Ростов н/Д: Учитель, 2005.
4. Ковалько В.И. Школа физкультминуток (1-4 классы): Практические разработки физкультминуток, гимнастических комплексов, подвижных игр для школьников. – М.: ВАКО, 2005.
5. Ковалько В. И. Здоровьесберегающие технологии в начальной школе. 1-4 классы. М.: ВАКО, 2004.

УДК 615

ХИМИЧЕСКАЯ НАУКА В БОРЬБЕ С ИНФЕКЦИЕЙ

Почекаева Е.В., учитель химии

МАОУ «Гимназия №6», г. Губкин, Россия

Укрепление здоровья обучающихся является ведущим направлением педагогики. Все науки способствуют выполнению этой задачи, в том числе изучаемая школьниками наука химия.

В формировании здорового образа жизни химия в сочетании с биологией помогает объяснить совершенную защиту от болезней, которой является иммунитет. По мнению ученых, иммунная система дает существенное снижение эффективности своей работы из-за дефицита макро- или микроэлементов. Организм становится ослабленным, человек часто болеет, подвержен различным инфекциям, увеличивается риск как осложненного течения, так и летального исхода от заражения вирусными, микробными и паразитарными инфекциями.

Наука химия тесно переплетается с нашей жизнью. Изучая в школе элементарные свойства химических веществ, можно решить многие проблемы со здоровьем. Химические знания дают возможность вникнуть в

суть проблемы со здоровьем, выявить причину его нарушения, объяснить влияние того или иного фактора на организм человека.

Результаты иммунологических исследований показывают взаимосвязь между наличием макро- и микроэлементов и уровнем противомикробной защиты организма человека. Таким образом, важным условием естественного функционирования иммунной системы в целом является достаточное обеспечение макро- и микроэлементами.

Согласно классификации, химические элементы по действию на иммунную систему делятся на жизненно необходимые, к которым относят Fe, I, Cu, Zn, Co, Cr, Mo, Se, Mn, Li и иммунотоксичные, среди которых Al, As, B, Ni, Cd, Pb, Hg, Be, Vi, Tl, Ge, Au, Sn и другие [1].

На уроках химии изучается биологическая роль химических элементов, в том числе и с точки зрения борьбы с инфекцией. Коронавирус и его возможные тяжелые последствия указывают на необходимость получения химических знаний для защиты нашего организма от всех инфекций. Главное сейчас – это профилактика и поддержание на высоком уровне иммунной системы. Поэтому знание химических элементов актуально на сегодняшний день.

Так, например, железо необходимо не только для хорошего кроветворения и доставки кислорода в клетки, но и стимулирует выработку белых кровяных телец, борющихся с патогенами, подавляет рост.

Селен - антиоксидант, способен не только предотвращать повреждение клеток свободными радикалами, но и обладает иммуномодулирующим действием (противовоспалительным и противовирусным свойствами).

Медь и цинк являются участниками правильного функционирования иммунной системы и центральной нервной системы. Синтез гемоглобина, клеточного дыхания, фотосинтеза не происходит без участия меди, а синтез белка и ДНК, деление клеток – без цинка. Но необходимо знать, что слишком высокий уровень цинка снижает иммунитет организма [2].

Недостаток кобальта в организме человека способен ослабить иммунную систему. В организме человека иммунной системой производятся особые клетки, и если таких клеток в организме очень мало, то человек будет подвержен частым заболеваниям.

Кобальт необходим организму, чтобы повысить фагоцитарную деятельность лейкоцитов, отвечающих за иммунитет. Лейкоциты нужны организму для избавления от чужеродных белковых молекул. Если лейкоциты не могут идентифицировать угрозу, то начинается ответная реакция, проявляющаяся в виде аллергии [3].

Но самым уникальным и эффективным противовирусным и антисептическим средством является йод. Как давно уже известно, йод может убивать вирусы.

Самая последняя тяжелая пандемия гриппа была вызвана вирусом H1N1 в 1918 году. По оценкам CDC, 500 миллионов человек, или одна треть населения мира, были инфицированы. Во всем мире произошло 50

миллионов смертей, которые, по признанию врачей, были связаны с инфекцией.

В течение нескольких лет после вспышки ученые искали больше информации о вирусах и агентах, которые могут быть использованы для их уничтожения. Тогда было обнаружено, что йод является эффективным методом борьбы с инфекцией. В своем обзоре истории йода доктор Дэвид Дерри пишет: *«В 1945 году Бернет и Стоун обнаружили, что нанесение йода на нос мыши предотвращает ее заражение живым распыленным вирусом гриппа. Они предположили, что пропитывание масок йодом может остановить распространение вируса. Они также рекомендовали, чтобы медицинский персонал имел помещения, обработанные йод-аэрозолем для обследования и лечения пациентов с высокой степенью инфицирования»* [4].

Исследование, на которое он ссылается, было опубликовано в Австралийском журнале экспериментальной биологии и медицинской науки в сентябре 1945 года. После чего, в 1950-х годах, повидон-йод дебютировал как «эффективный антисептик и дезинфицирующее средство широкого спектра действия».

Дерри утверждает, что нынешние средства борьбы с вирусом можно дополнить с помощью йода. Опираясь на прошлые исследования Бернета и Стоуна, он предлагает: *«Методы изоляции в сочетании с аэрозольным йодом сделают их более безопасными для пациентов, медицинского персонала и всех людей, работающих с населением. Органы общественного здравоохранения могут организовать распределение йода и в то же время обучить население его эффективному использованию. Пероральный йод также может усиливать защитные механизмы организма в слизи верхней полости рта и дыхательных путей»* [4].

Оказывается, йодный раствор для полоскания горла может снизить проявление бактериальных и вирусных инфекций. Механизм действия может помочь объяснить, как йод так эффективно убивает бактерии. Лектор медицины и здравоохранения, доктор восточной и пасторальной медицины Марк Сиркус полагает, что йод может убить до 90% бактерий кожи за 90 секунд. Он объясняет, что *«Йод проявляет активность против бактерий, плесени, дрожжей, простейших и многих вирусов действительно, из всех антисептических препаратов, подходящих для непосредственного применения на людях и животных и на тканях, только йод способен убивать все классы патогенных микроорганизмов: грамположительные и грамотрицательные бактерии, микобактерии, грибки, дрожжи, вирусы и простейшие. Большинство бактерий погибают в течение 15-30 секунд после контакта»* [4].

Конечно, здоровье человека зависит от многих факторов, в том числе и образа жизни. Но простые способы укрепления здоровья, которые доступны каждому и, главное, известные всем со школы, помогают уменьшить вирусную нагрузку на верхние дыхательные пути, используя раствор

йода для полоскания горла, а его использование в домашних условиях для стерилизации дверных ручек, телефонов и рук поможет остановить распространение вирусов.

Список использованных источников:

1. <https://aibolit-mc.ru/blog/kak-podgotovit-organizm-k-borbe-s-koronavirusom>
2. <https://www.healthwaters.ru/blog/khimicheskie-elementy-i-zdorove/>
3. <http://ekobalans.ru/harmful-substances/vliyanie-kobalta-na-organizm-cheloveka>
4. Джозеф Меркола <https://econet.ru/articles/yod-moschnoe-oruzhie-protiv-virusnyh-infektsiy>

УДК 796

**БЫСТРОТА. ЕЁ РОЛЬ В ЖИЗНИ ЧЕЛОВЕКА
И СПОСОБЫ ТРЕНИРОВКИ**

Ревин Д.В., Панищева Ю.С., студенты 3 курса
Научный руководитель: преподаватель Борисова Е.В.
БГТУ им. В.Г. Шухова, г. Белгород, Россия

Быстрота – это физическое свойство; способность производить механические движения за кратчайший в данных условиях промежуток времени с определенной периодичностью и импульсивностью.

Учёные не имеют единого мнения о характере этого свойства человеческого организма. Если одни считают, что физиологической основой быстроты является лабильность нервно-мышечного аппарата, то другие, что главная роль в проявлении быстроты отводится подвижности нервных процессов. В результате множества исследований было выведено, что быстрота является комплексным двигательным качеством человека.

Быстрота – это свойство, которое проявляется разнообразными способами в процессе физической деятельности человека.

Быстрота проявляется различными способами. Одно из возможных проявлений быстроты - способность к быстрым двигательным реакциям на раздражители различных типов (зрительные, тактильные, звуковые и др.). Другое – способность к изменению характера и направления, или к их резкому прерыванию. Эта черта быстроты имеет наибольшее отражение в скоростном спуске на лыжах, слаломе.

Основные типы проявления быстроты человека:

- время двигательной реакции,
- время максимально быстрого выполнения одиночного движения,
- время выполнения движения с максимальной частотой,
- время выполнения целостного двигательного акта.
- скорость начала движения (в спортивной практике её принято называть «резкостью»)

Ещё одна характеристика быстроты – частота движений, которая

имеет огромное действие в таких ситуациях, как спринтерский бег, исполнение трели на музыкальном инструменте и т.п.

Наибольшую частоту способна развить часть тела с наименьшей массой. Наибольшую частоту имеют пальцы и кисти в целом. Наиболее медленными, в сравнении с движениями лучезапястного, локтевого и плечевого суставов являются движения туловища.

Повысить частоту движений помогает бег на месте с максимальной, естественно, частотой, но с минимальным подъёмом ступней от пола. Такое упражнение может также послужить тестом. Для определения уровня развития быстроты мышц необходимо посчитать количество шагов за 10 сек. (удобнее считать касания пола какой-нибудь одной ноги).

Средства развития быстроты

Для развития быстроты реакции, полезной, а порой и необходимой человеку во множестве жизненных ситуациях, есть широкий спектр упражнений.

Например, одно из таких упражнений заключается в том, что вам необходимо выставить перед собой руку с выпрямленной вертикально ладонью, в то время, как другой человек держит за верхний конец 30...40 - сантиметровую линейку так, чтобы её другой конец был на одном уровне с ребром вашей ладони (в 1...2 см от неё). Затем он не предупреждая вас должен отпустить линейку, в то время как вы должны схватить её как можно быстрее (предплечье не должно двигаться). Высота, на которую линейка успела упасть, – показатель быстроты вашей реакции.

Выше нами был рассмотрен пример простой реакции, но в повседневности нам зачастую приходится применять быстроту сложной реакции, когда мы не имеем предварительной информации, о том, как и на что нам придется реагировать. Развивается такая быстрота соответственно упражнениями, которые подразумевают разные начальные условия, исходя из которых человеку необходимо корректно отреагировать действием (или набором действий) по, как минимум, двум сценариям.

Как было отмечено, быстрота конкретных движений повышается при помощи подобных по структуре движений. Но двигательная деятельность человека многогранна, ситуации, требующие от человека действия с максимальной быстротой, трудно прогнозируемы, то тренировать быстроту отдельных движений при помощи простых упражнений неэффективно.

Среди немногих групп мышц, которые будет целесообразно тренировать отдельно, можно выделить мышцы ног и рук. Быстроту сгибания-разгибания ног и рук есть смысл тренировать отдельно, так как в повседневной жизни именно навыки, связанные с быстротой рук и ног особенно полезны и не всегда требуют сложного продумывания реакции на раздражители. Для их тренировки могут быть полезны обычные прыжки на носках, выпрыгивание вверх из положения приседа и полу-приседа. Эти упражнения могут быть как включены в утренний комплекс зарядки, так и в отдельный тренировочный комплекс, но только в самое его начало.

Не рекомендуется выполнять упражнения, рассчитанные для развития быстроты, при ощущении утомления, потому как в таком случае ухудшается координация движений и утрачивается способность к их быстрому выполнению. Такие упражнения необходимо включать только в первую половину тренировочного комплекса, и только в небольших объемах. Упражнениями аналогичного эффекта для рук являются различные типы метания на дальность теннисного мяча или камешков.

Для тренировки дома эффективно будет делать первые 5...10 отжиманий в упоре лежа с как можно большей интенсивностью. В том случае, если высокой скорости отжиманий достичь не получается, имеет смысл выполнять их из «облегченного» исходного положения – с повышенной опорой руками.

В качестве ещё одного способа повышения быстроты рекомендуются упражнения, в которых требуется выполнять определённое действие по сигналу. Наиболее часто используют зрительный сигнал. Как дополнительный метод повышения эффективности выполнения данного упражнения используют постепенное усложнение условий выполнения того самого упражнения.

Примером такой тренировки может послужить тренировка спринтеров. На старте им требуется высокий уровень быстроты и реакции, чтобы не проиграть ценные доли секунд. Чтобы его достичь, чтобы по стартовому сигналу максимально быстро отреагировать и мобилизовать энергию, их первое время тренируют выполнять движения одними руками, которые расположены не на дорожке, а выше, на опоре, которые расположены на повышенной опоре, затем планка опоры понижается, и бегуны начинают тренировать реагирование ногами из выпрямленного положения, со временем, поэтапно, сильнее сгибая ноги, переходя таким образом к классическому положению на старте.

Быстрота реакции в основном зависит от типа нервной системы и является качеством, наследуемым от родителей, но и ее можно развить с помощью физической культуры и спорта.

Список использованных источников:

1. Бойко В.В. Целенаправленное развитие двигательных способностей человека М.: ФиС, 1987. 144 с.
2. Верхошанский Ю.В. Основы специальной физической подготовки спортсменов. М.: Физкультура и спорт, 1988. 331 с.
3. Виленский М.Я., Зайцев А.И., Ильинич В.И. и др. Физическая культура студента: учебник для студентов высш. учеб. заведений; под ред. В.И. Ильинича. М.: Гардарики, 2002. 448 с.

ИСПОЛЬЗОВАНИЕ ЗДОРОВЬЕСБЕРЕГАЮЩИХ ТЕХНОЛОГИЙ В РЕЖИМНЫХ МОМЕНТАХ С ДЕТЬМИ ДОШКОЛЬНОГО ВОЗРАСТА

Ряполова М.О., воспитатель, Потапова Е.А., воспитатель,
МБДОУ детский сад №32 «Дружные ребята», г. Старый Оскол, Россия

Здоровьесберегающие технологии, хотим поделиться своим опытом, как мы используем и применяем в своей группе на протяжении всего дня. Используем разные формы в работе, они меняются в течении всего дня от многих причин: от погоды на улице, запланированной образовательной деятельности, обстановке сложившейся в группе на данный момент, эмоционального климата группы и отдельных участников в целом! Как же происходит эта смена, в процессе дня, хочется на этом подробно остановиться.

Ранним, пасмурным, холодным утром вкладываем много стараний, чтобы встретить своих детишек, для этого нам помогает веселая, бодрая музыка, улыбка воспитателя, чтобы подбодрить и поднять настроение на целый день.

В другом случае наоборот, погода хорошая, светит солнышко, подбираем репертуар классической музыки или лечебная классика Моцарт, Вагнер, Шуберт (Музыкальная терапия). [1. Алямовская В. Г.]

Иногда ребенок приходит в детский сад с плохим настроением, здесь нам на помощь приходит – изотерапия, даю краски и предлагаю нарисовать свое настроение, что ты чувствуешь, радость, огорчение или грусть, стараемся помочь ребенку выйти из этого состояния, которое ему мешает. Занимаясь творчеством, раскрашивая рисунок, ребенок не сразу, а со временем лишается негатива, шаг за шагом освобождает себя от отрицательных эмоций. Кроме красок и карандашей можно использовать и пластилин, ребенку здесь можно предложить вылепить свои эмоции: страх, обиду и вместе попробовать принять решение, что с этим делать, ведь ребенку часто бывает страшно, когда уходит родитель, и мы воспитатели должны прийти ему на помощь, сделать все, чтоб ему было с нами комфортно и уютно. [2. Вавилова Е. Н.]

Разновидность видов деятельности:

Психологические минутки (проводим в утренние часы)

- Упражнение «Улыбка». Делимся с детьми улыбкой. Я дарю вам свою улыбку. Я люблю вас. У вас такие солнечные, лучистые улыбки, что, глядя на них, ярче становится день, а на душе теплеет. Порадуйте своей улыбкой тех, кто с вами рядом. Улыбнитесь друг другу.

- Упражнение «Доброе утро» или «Приветствие»

- Одним из методов з/с технологий является речевой настрой:

- Упражнение «Вежливые слова».

Дети, какие вежливые слова вы знаете? Почему их называют волшебными? На фоне музыки.

Волшебные слова приятно слышать каждому из нас. В них — нежность, тепло солнца, все оттенки любви и света. Они помогают нам сохранить добрые отношения, дарят радость. И тот, кто умеет их говорить — не знает ссор и обид. Скажите друг другу волшебные слова так, чтобы они вызвали улыбку и подарили всем хорошее настроение.

- «Правила поведения в группе» (в картинках).

Помни о благодарности - говори «волшебные слова».

- Всегда говори правду взрослым и детям - будь честным и правдивым.

- При споре договаривайся самостоятельно.

- Умеешь сам - помоги товарищу.

- Если игрушка одна – играть по очереди.

Одним из любимых видов деятельности для детей являются физкультминутки! В течении дня используем часто, на каждом ООД, после игр за столом, на прогулке. Также не обойтись нам без пальчиковой гимнастики! Она как ничто другое развивает речевые способности ребенка!

Пальчиковую гимнастику необходимо подбирать, чтоб она соответствовала согласно возрасту детей, времени года, запланированной теме. Старайтесь подбирать яркую, смешную, бодрую, например: «Веселый человечек», «Радуются взрослые и дети», «Наши пальчики». [3. Глазырина Л.Д.]

Психогимнастические упражнения, расслабляющие, вызывающие душевную мягкость, ребята с удовольствием делают «Жуки», «Весенняя сосулька», «Лимон».

Буря эмоций. Лидирующая позиция. Согласие с другими. Иногда дети конфликтуют между собой и здесь на помощь приходит нам психогимнастика:

Упражнение «Злюка успокоилась», «Ласковый Ветерок», «Покажи нос!»

Самым популярным из перечисленных видов здоровьесберегающих технологий считается - игровая терапия. Эта технология способствует заинтересовать детей к участию в разнообразных играх, в ходе которых у детей выражаются яркие эмоции, переживания, фантазия. Игра помогает способствовать ребятам выразить себя, снизить психоэмоциональное напряжение, освободиться от страхов, стать увереннее в себе.

[4. Доскин В. А., Голубева Л. Г.]

В нашем детском саду, важное место занимает зрительная гимнастика, т. к. у нас дети с нарушениями зрения – это необходимая часть коррекционно-воспитательной работы с детьми с нарушениями зрения. Состояние здоровья глаз во многом зависит от зрительной работоспособности. В связи с этим зрительная гимнастика, более чем эффективна при её регулярном проведении.

Гимнастика для глаз снимает зрительное напряжение, повышает зрительную работоспособность, улучшает кровообращение и кровоснабжение глазных яблок, нормализует тонус глазодвигательных мышц, способствует предупреждению нарушений зрения и развития глазных заболеваний, а также более быстрому восстановлению работоспособности и эффективному усвоению учебного материала.

Гимнастику глаз проводим постоянно со всеми детьми или индивидуально несколько раз в течение дня от 3-х до 5-ти мин.

Гимнастика после дневного сна – помогает детскому неокрепшему организму проснуться, повышает настроение, поднимает мышечный тонус. После бодрящей гимнастики у детей уходит чувство сонливости, вялости, слабости, а также увеличивается умственная и физическая работоспособность, активность, поднимается настроение и самочувствие ребёнка. Гимнастика после дневного сна считается закаливающей процедурой. Весь этот момент от перехода сна к переходу бодрствования происходит постепенно. Можно включить музыку, которая очень замечательно действует на эмоции, настроение детей, делает у них хорошее настроение, создает бодрость, радость, помогает ритму движений, облегчает их выполнение. [5. Кудрявцев В. Т., Нестерюк Т. В.]

Так создается гармоничная личность. Успешная, здоровая и счастливая! Вот что нужно для того, чтобы наши дети были действительно такими. Считаю, что воспитатель должен быть суперкомпетентным и культурным человеком; постоянно пополняющим свой индивидуальный, информационный багаж, наполняя его все новыми и новыми знаниями, умениями и навыками. Современный воспитатель должен быть исследователем - постоянно изучать новые технологии, формы, методы работы применимые в условиях нового времени; исследовать себя, быть в поиске своих внутренних ресурсов и неиспользованных потенциалов!

Не береги своей звезды-
Бросай направо и налево,
И эти свежие посевы

Дадут чудесные плоды! Эризн. («Не запрещай себе мечтать») Все это дает возможность постепенно стабилизировать здоровье детей, снизить заболеваемость, приобщить к здоровому образу жизни. будут активны, любознательны, выносливы.

Список использованных источников:

1. Алямовская В. Г. «Как воспитать здорового ребенка» М, 1993 г.
2. Вавилова Е. Н. Развивайте у дошкольников ловкость, силу, выносливость. -М.: Просвещение, 1981.
3. Глазырина Л. Д. «Физическая культура дошкольникам» «Владос» М. ,2001 г.
4. Доскин В. А., Голубева Л. Г. Как сохранить и укрепить здоровье ребёнка. Москва «Просвещение» 2006.
5. Кудрявцев В. Т., Нестерюк Т. В., «Развитие двигательной активности и оздоровительная работа с детьми 4-7 лет», М. ,1997 г.

ВЛИЯНИЕ ЗВУКОВ И ШУМА НА ЗДОРОВЬЕ ЧЕЛОВЕКА

Савченко М.А., учащаяся 10 класса

Научный руководитель: учитель географии Булгакова Л.М.

МАОУ «Гимназия №6», г. Губкин, Россия

Человек живет в мире звуков и шума. Звуки - механические колебания природной среды, которые воспринимаются ухом человека (от 16 до 20 000 колебаний в секунду). Колебания большей частоты именуют ультразвуком, наименьшей – инфразвуком [2].

Для всего живого, как и для человека, звук считается одним из воздействий природной среды. В природе громкое звучание редкостно, природный грохот сравнительно слаб и бывает непродолжителен. Звуковые раздражители животным и человеку предоставляет время, важное для оценки их нрава и формирования ответной реакции.

Громкие звуки и шумы поражают слух, мозговые центры, вызывают боль и шок. Это называется шумовым загрязнением.

Легкий шорох листвы, журчание ручья, птичьего голоса, тихий плеск воды и прибой всякий раз приятны человеку и действуют на него успокаивающе. Но бывают звуки, которые вызывают плохое самочувствие у человека. В Кембриджском институте был проведен опыт на крысах, которые «слушали» шумную музыку. Почти все животные умерли в процессе опыта [3].

Актуальность работы: самочувствие человека находится в зависимости условий его жизни. В процессе цивилизации естественные звучания голосов Природы мы слышим все реже и реже. Они пропадают или же заглушаются промышленными, транспортными и другими шумами. И мы заметили, что наш организм от шума в школе, на улице утомляется очень сильно. В следствие этого мы приняли решение изучить эту проблему: неужели окружающие нас звуки так сильно воздействуют на здоровье человека?

Задачи:

1. Проанализировать научно-популярную литературу по теме исследования.

2. Выяснить в каких «звуковых» условиях мы выполняем домашние задания.

3. Выработать меры по охране всего живого от громких звуков.

Объект изучения – звуки в которых мы живем.

Предмет изучения – воздействие звуков на организм человека.

Человек, как всякий живой организм на земле располагается в разнообразном мире звуков. Бесспорно, что различные звуки оказывают различное воздействие на человека. Но больший вред на самочувствие человека оказывает шумовое загрязнение! [4]

Гипотеза: допустим, если верно регулировать громкость звуков, то возможно сберечь хороший слух на долгое время.

Практическая значимость: полученные результаты ученики могут применить в повседневной жизни для организации верного звукового режима, для проведения внеклассных мероприятий, родительских собраний.

В ходе нашего изучения мы определили отрицательные воздействия шумов на человека:

1. Понижение слуха.
2. Преждевременное старение. В 30 случаях из 100 громкие звуки уменьшают годы жизни людей в больших городках на 8-12 лет.
3. Снижается внимание, а отсюда понижается результативность работы.
4. Угнетение нервной системы, неврозы.
5. Болезни желудочно-кишечного тракта. У эстрадных артистов язва желудка - профессиональная болезнь.
6. Уменьшение частоты и глубины дыхания. Временами отмечается аритмия сердца, гипертония.
7. Под воздействием шума меняется углеводный, жировой, белковый, солевой обмен веществ, что имеет место быть в изменении биохимического состава крови (снижается степень сахара в крови).

Делаем вывод: лишний шум накладывает отпечаток не только на слуховой аппарат, но и на иные органы и системы (кровеносная, пищеварительная, нервная т.д.), изменяются процессы жизнедеятельности, энергетический обмен. И все это приводит к быстрому старению организма.

В практической работе мы применяли социологический опрос и проводили опыты. С помощью опроса учащихся гимназии мы попробовали выяснить, какие звуки окружают нас ежедневно и наше к ним отношение.

Для проведения опытов нам понадобились - таймер, рулетка, плеер с наушниками. Экспериментальная часть работы, в которой принимали участие 10 учащихся 6 «Б» класса, велась по определенному плану:

1. Определение остроты слуха (измерение расстояния, на котором ухо человека слышит звук таймера).
2. Прослушивание оглушительной музыки с помощью плеера пять минут.
3. Повторное определение остроты слуха.

Таблица 1

№ п/п	ФИ	Расстояние до прослушивания плеера	Расстояние после прослушивания плеера
1	Авакян А	450 см	400 см
2	Дурнев Артем	480 см	220 см
3	Канунникова А.	450 см	210 см
4	Месеутова Ю.	220 см	120 см
5	Коновалова А.	250 см	200 см

6	Колесник Ксения	220 см	200см
7	Каськова Таня	300 см	200 см
8	Субботина Алена	380 см	310 см
9	Черных София	360 см	250 см
10	Шевцова Софья	480 см	320 см
11	Ясеновская К.	150 см	120 см
Среднее расстояние		340 см	232 см

Результаты эксперимента:

1. Средне расстояние, на котором испытуемые услышали звук работающего таймера, равняется 340 см.

2. Средне расстояние, на котором испытуемые услышали звук работающего таймера, впоследствии пятиминутного прослушивания проигрывателя равняется 232 см.

3. Острота слуха снизилась в той или же другой мере у всех членов опыта.

4. В среднем острота слуха снизились на 32%. На основании полученных результатов мы сделали выводы:

- шумовое воздействие наш организм в большей степени получает на улице;

- главным источником шума в городе считается автотранспорт, а еще сам человек – громкий разговор, бег, крик;

- человеку нравятся звуки природы и музыки, а не нравятся – шум, крик;

- только 58% одноклассников готовят уроки в тихой обстановке. На основании проделанной работы мы составили памятку по самозащите от «вредных» звуков в повседневной жизни.

Список использованных источников:

1. Медведев В.Т. Инженерная экология: учебник / Под ред. проф. В.Т.Медведева. - М: Гардарики, 2002. – 687 с.

2. Суворов Г.А. Гигиеническое нормирование производственных шумов и вибраций. / Г.А. Суворов, Л.Н. Шкаринов, Э.И. Денисов. – М: Медицина, 1984. - 240 с.

3. Тэйлор Р. Шум./ Р.Тэйлор.- М: Мир, 2002. – 307 с.

**РАЗВИТИЕ КОМПЕНСАТОРНЫХ ВОЗМОЖНОСТЕЙ
СОХРАННЫХ СЕНСОРНЫХ АНАЛИЗАТОРОВ У ДЕТЕЙ
ДОШКОЛЬНОГО ВОЗРАСТА 4 - 7 ЛЕТ С ОВЗ (АМБЛИОПИЯ,
КОСОГЛАЗИЕ) ПОСРЕДСТВОМ ПРИМЕНЕНИЯ
ИГРОВЫХ ТЕХНОЛОГИЙ**

Севальнева Л.В., воспитатель,

Хлистун И.В., воспитатель

МБДОУ детский сад №32 «Дружные ребята», г. Старый Оскол, Россия

В процессе обучения и воспитания детей дошкольного возраста с ОВЗ важную роль занимает коррекция недостатков психического и физического развития детей, то есть их исправление или ослабление за счет развития компенсаторных возможностей сохранных сенсорных анализаторов, что способствует приближению развития детей с ОВЗ к уровню нормы. Дети посещающие дошкольное учреждение имеют различные нарушения зрения. Для таких детей целенаправленная педагогическая работа по развитию компенсаторных возможностей сохранных сенсорных анализаторов играет важное значение. Это обусловлено тем, что при нарушениях зрения значительно ограничиваются познавательные возможности ребенка, осложняется его физическое, психическое и речевое развитие, так как все движения ребенка и его практические действия осуществляются при участии зрения, наибольший процесс информации об окружающем ребенка мире он получает именно через зрительный анализатор. При нарушении зрения дошкольнику недостаточно зрительно наблюдать предмет, поэтому в коррекционной работе с такими детьми подключают сохранные анализаторы и дают новые чувственные ощущения – тактильные, слуховые, обонятельные, вкусовые и двигательные. Сохранные сенсорные анализаторы обеспечивают восприятие информации из внешней и внутренней среды, ее передачу и обработку, а также формирование соответствующих ощущений. Важно помнить при этом, что за счет включения сохранных анализаторов процесс компенсации не может произойти спонтанно необходима планомерная целенаправленная педагогическая работа с учетом возрастных и психофизиологических особенностей детей дошкольного возраста с ОВЗ. Так, в работе с детьми с нарушениями зрения следует учитывать, что наиболее успешно ребенок познает окружающий мир на основе знакомства с реальными предметами (с помощью разнообразных органов чувств) в процессе игровой деятельности, так как игра – ведущий вид деятельности детей дошкольного возраста. В подготовительной к школе группе осуществляется целенаправленная работа по развитию компенсаторных возможностей сохранных сенсорных анализаторов посредством применения игровых технологий. При этом значение игровой технологии – не в том, что

она является развлечением для ребенка, а в том, что при правильном руководстве педагога становится эффективным способом коррекции нарушения зрения и развития компенсаторных возможностей. В основу применяемой игровой технологии заложены сенсорные игры (творческие игры, подвижные игры, дидактические игры). В коррекционной педагогической работе с детьми с нарушениями зрения важно учитывать, что после зрительного анализатора, именно слуховой является наиболее важным анализатором для получения информации об окружающем мире и пополнения чувственного опыта. С помощью игр на развитие слухового анализатора дети учатся слушать, понимать и различать звуки, громкость звука, направление звука. Это такие игры, как: «Что я делаю?» (различение звуков), «Какой колокольчик звенит?» (различение высоты звука), «Какой кубик звучит?» (различение громкости звука), «Откуда слышится звук?» (определение направления звука), «Мир вокруг нас в звуках» (различение звуков деревни, города, звуков природы), «Чье имя?», «Испорченный телефон» (восприятие шепота), «Угадай, кто я?» (узнавание по голосу). Как показал педагогический опыт, большой интерес и положительные эмоциональные реакции у детей вызывает такая подвижная игра, как «Жмурки», точнее ее вариации: «Жмурки с колокольчиком». Одному ребенку завязывают глаза шарфом или платком. Трое-четверо других детей получают по колокольчику. Первому участнику игры (с завязанными глазами) необходимо по звуку колокольчика определить местонахождения остальных игроков и поймать их. На место пойманного игрока с колокольчиком становится новый участник. «Аленушка и Иванушка» - это еще одна вариация игры «Жмурки». Дети становятся в круг, в центр выходят девочка (Аленушка) и мальчик (Иванушка). Аленушка и Иванушка выбираются посредством считалки. Иванушке завязывают глаза, его задача – найти Аленушку по звуку ее голоса. Так, Иванушка спрашивает: «Ты где, Аленушка», на что девочка должна ответить «Я здесь, Иванушка». Задача Аленушки – не быть пойманной. Передвигаются Аленушка и Иванушка только в пределах круга. Данные игры направлены на распознавание дальности источника звука, а также развивают координацию движений и умение ориентироваться в пространстве. - Игры на осязательное обследование предметов. Использование слабого зрения совместно с осязанием позволяет детям более эффективно знакомиться с предметами окружающего мира, с их формой, размерами, фактурой, структурой, пропорциями, а также с ощущениями, которые эти предметы вызывают при прикосновении (колючий – гладкий; твердый – мягкий; теплый – холодный и т.д.). Для развития осязания детям предлагают такие дидактические игры, как: «Волшебный мешочек», различение формы предмета, его узнавание при ощупывании); «Веселые дощечки», «Посуда» (различение структуры предмета, его шероховатости, узнавание материала), «Барические дощечки» (определение массы предмета), «Тепловые баллончики» (определение степени нагретости предмета, его «температуры»). Игры на развитие вкусовых ощущений знакомят до-

школьников с функциональными возможностями языка при ощущении вкуса: «Заколдованные порошки», Угадай на вкус», «Какой яблоко слаще», «Волшебная вода» (определение вкуса), «Веселое чаепитие» (ознакомление детей с зависимостью вкусовых ощущений от температуры). Игры на развитие обоняния позволяют дифференцировать запахи: «Съедобное - несъедобное» (определение по запаху), «Что приготовил повар на обед?» (определение меню по запаху), «Коробочки с запахами» (дифференциация запахов: какао, кофе, гвоздика, ванилин, чабрец, мята, душица и т.д.), Вкусовая и обонятельная чувствительность позволяет детям с нарушениями зрения получать дополнительную информацию о предметах окружающего мира. Основные педагогические условия, которые соблюдаются в ходе педагогической работы с детьми: многотемность и разнообразие игр преимущественно на основе знакомства с реальными предметами; коллективные формы игр; выбор контрастного, яркого и красочного игрового инвентаря для детей с нарушением зрения, а также использование цветов, наиболее благоприятно действующих на их зрительное восприятие (зеленый, красный, оранжевый, желтый); обеспечение безопасности игровых зон, организация ориентиров для детей с нарушением зрения (зрительные ориентиры, слуховые, обонятельные и др.). Как показала практика, использование игровых технологий в работе с детьми с нарушением зрения, позволяет компенсировать недостатки зрения, стимулируя детей на активное использование, помимо зрительного, сохранных сенсорных анализаторов для познания окружающего мира и расширения целостных представлений о нем. Это помогает детям с нарушением зрения избежать трудностей в использовании информации, поступающей к ним из внешнего мира.

Список использованных источников:

1. Доронова Т.Н. Играют взрослые и дети [Текст]: пособие для дошкольных образовательных учреждений / Т.Н. Доронова. - М.: Линка-Пресс, 2016. – 204с. 2. Стребелева Е.А. Коррекционно-развивающее обучение детей в процессе игр: пособие для учителя-дефектолога / Е.А. Стребелева. – М.: ВЛАДОС, 2018. – 256 с..

УДК 372.8

ФОРМИРОВАНИЕ КУЛЬТУРЫ ЗДОРОВЬЯ УЧАЩИХСЯ

Сидорова Г.А., учитель химии,
Кононова О.В., учитель географии
*МАОУ «Средняя политехническая школа №33»,
г. Старый Оскол, Россия*

Состояние здоровья подрастающего поколения – важный показатель благополучия общества. Трудовые ресурсы страны, экономическое развитие и морально – нравственный уровень населения непосредственно зависят от состояния здоровья детей, подростков, молодежи.

Здоровье человек получает вместе с рождением. Может быть, поэтому никто об этом особо не задумывается, пока не возникают проблемы со здоровьем. Именно поэтому перед педагогом стоят вопросы о сохранении и укреплении здоровья подрастающего поколения.

Как научить ребенка беречь свое здоровье? Как сформировать у детей потребность в здоровом образе жизни?

Здоровье школьников зависит от различных факторов, которые присутствуют в учебном процессе:

- интенсификация;
- стрессовая педагогическая тактика;
- отсутствие системы работы по формированию культуры здоровья.

Анализируя состояние здоровья школьников, можно заметить, что чаще всего встречаются болезни опорно-двигательного аппарата и заболевания органов зрения.

Важной составляющей комплексной работы по сохранению и укреплению здоровья учащихся в школе является правильная организация учебного процесса.

Важно обеспечить оптимальные условия обучения ребенка в школе: отсутствие стрессовых ситуаций, адекватность требований со стороны учителя.

Организация учебного процесса в школе должна соответствовать возрастным особенностям ребенка. Также необходимо учитывать индивидуальные особенности детей. В процессе обучения должны выполняться все гигиенические требования.

Необходимо определить правильное соответствие учебной и физической нагрузки возрастным возможностям ребенка.

Для этого нужно рационально организовать двигательный режим учащихся, регулярно использовать физкультминутки на уроках.

При подготовке к уроку, учитель должен помнить основные требования образовательного процесса:

- правильно подобранная плотность урока,
- на уроках естественнонаучного цикла необходимо применять вопросы, связанные со здоровьем учащихся, которые помогают формированию у них правильных ценностей здорового образа жизни;
- на уроках необходимо чередовать различные виды деятельности, которые предотвращают преждевременное уставание школьников;
- на уроке необходимо использовать приемы, которые помогают развивать память и логическое мышление;
- на уроке нужно создавать благоприятный психологический климат, доброжелательное отношение учителя к ученику, который ободряет и поощряет ситуации успеха;
- необходимо для увеличения работоспособности учащихся и подавления утомляемости включать в урок эмоциональные разрядки, а также физкультминутки.

Очень важна в учебном процессе мотивация учащихся. Конечно, задача школы – формирование у школьников устойчивой потребности в учении или, как говорят психологи, мотивации учения. Процесс этот длительный, а для начала нужно у каждого ребенка пробудить интерес к изучаемому предмету. Учитель должен пробудить желание ребенка разобраться в той или иной проблеме.

Учитель должен быть эрудированным, с хорошим чувством юмора, быть добрым и тактичным. Только такие качества педагога способствуют лучшему пониманию детей, а также помогают создать на уроке положительную эмоциональную атмосферу. Ученик доверяет такому учителю, не боится неудач, спокоен и целеустремлен.

Для развития мотивации обучения, необходимо использовать следующие приемы:

- создание отношений сотрудничества между учителем и учащимися,
- использование индивидуальных и коллективных форм работы для учащихся,
- использование приемов поощрения и порицания,
- создание для ученика ситуации выбора (он сам выбирает уровень трудности задания, вид деятельности и т.д.).

Такая мотивация помогает пробудить у учащихся интерес к изучаемому предмету. А учитель для повышения интереса к изучаемому предмету у ребенка должен использовать следующие приемы:

- показать связь изучаемого материала с жизнью, познакомить с достижениями науки и техники;
- применять на уроке проблемные ситуации, которые учащиеся должны решить;
- использовать выдержки из художественной и научно-популярной литературы;
- применять различные познавательные игры, дискуссии.

Каждый учитель постоянно находится в поиске новых технологий обучения. Только они позволяют сделать урок ярким, необычным, увлекательным, а значит и запоминающимся и важным для ученика. Только творчески работающий учитель сможет добиться хороших знаний у учащихся и привить любовь к своему предмету.

В этом процессе важная роль отводится проектной и исследовательской деятельности учащихся. Лучше изучить и усвоить материал помогают различные методы научного познания. Повышается интерес к предмету, учащиеся вовлекаются в процесс исследования. Вопросы экологии, а также здоровый образ жизни всегда интересуют учащихся.

Пропаганда здорового образа жизни в учебном процессе - важный фактор сохранения здоровья школьников. На уроках химии, биологии, географии учитель всегда может найти время, чтобы подчеркнуть важность заботы о здоровье, дать какие-то ценные рекомендации или советы.

Поэтому главная задача учителя - способствовать сохранению и укреплению здоровья школьника, формировать культуру здоровья у всех участников образовательного процесса.

Список использованных источников:

1. Вульф В.З., Синягина Н.Ю. - Мир образования.- К проблеме сохранения и укрепления здоровья школьников.- №3.-2007.-С.4-12.
2. Здоровьесберегающее образование / научно-практический журнал. – М., 2009. - № 2. – 128 с.
3. Синягина Н.Ю., Кузнецова И.В. Как сохранить и укрепить здоровье ученика. М.: Владос, 2004.-161с.
4. Смирнов Н.К. Здоровьесберегающие образовательные технологии в работе учителя и школы / Н.К. Смирнов. – М.: АРКТИ, 2003. – 272 с.

УДК 373

**РАЗВИТИЕ КОММУНИКАТИВНЫХ КАЧЕСТВ ЛИЧНОСТИ
ДОШКОЛЬНИКА С ОВЗ ПОСРЕДСТВОМ РЕАЛИЗАЦИИ
КОМПЛЕКСА ИГР И УПРАЖНЕНИЙ, НАПРАВЛЕННЫХ НА
РАЗВИТИЕ РУЧНОГО ПРАКСИСА И ТАКТИЛЬНЫХ ОЩУЩЕНИЙ**

Солдатова О.И., Литвинова Т.Д., воспитатели

МБДОУ детский сад №32 «Дружные ребята», г. Старый Оскол, Россия

В наш современный век космических скоростей и компьютерных технологий требуются умные, всесторонне развитые, и, конечно же, абсолютно здоровые люди. Но, к сожалению, с каждым годом рождается все больше будущих граждан нашей страны с различными отклонениями в развитии и здоровье. Причин для этого много: экология, не правильный образ жизни будущих родителей (пьют, курят) и многое другое. Уже в два, три года эти дети приходят к нам в детское дошкольное учреждение. Дети с ОВЗ (особенности возрастного развития), с различными отклонениями в развитии и здоровье. Мы работаем с детьми с нарушением зрения. Согласитесь, что нарушение зрения это самое страшное для здоровья, да и всей будущей жизни человека, которое, к сожалению, и на занятия физкультурой и спортом, откладывает свой отпечаток. А поскольку в коре головного мозга, двигательная зона расположена рядом со зрительной и речевой, то и деятельность этих зон взаимосвязана. Многие наши и зарубежные учёные доказали, что действуя руками с предметами или без них, ребёнок активизирует зрительную и речевую зоны коры головного мозга.

Ребёнок с нарушением зрения отстаёт в развитии от своих сверстников с нормальным зрением. А отставание в развитии мелкой моторики препятствует овладению ими навыками самообслуживания, затрудняет действия с различными игрушками, предметами, ограничивает некоторые действия, сдерживает их развитие. Нарушение зрения влияет также на ори-

ентировку в окружающем пространстве. У этих детей снижена познавательная и двигательная активность.

И чем раньше, выявляется этот недуг и начинается лечение, тем больше шансов вернуть человечку зрение, улучшить речь и комфортнее сделать его жизнь.

В штате нашего ДООУ есть врач окулист, который делает назначения детям, две медсестры ортоптистки, которые выполняют назначения врача. А основная масса работы с такими детьми ложится на плечи воспитателей и тех родителей, которые понимают всю важность и ответственность за жизнь и здоровье своих детей.

Что же такое моторика? **Моторика** (от латинского Motor – приводящий в движение) – это двигательная активность организма и его органов и частей.

Общая моторика - это умение двигаться: встать, ходить, бегать и т.д. Движения детей с ОВЗ не уверенные, вялые, часто, когда у ребёнка заклеен глаз, он плохо ориентируется в окружающем пространстве.

А мелкая моторика – это разнообразные движения кистей рук и пальчиков, так называемый ручной праксис. Действуя рукой и пальчиками ребёнок обследует предмет, как бы осязает его. Осязание – самый важнейший вид деятельности человеческого восприятия, который основывается на тактильных и двигательных ощущениях. Главным органом осязания является рука. Влияние руки просто неопределимо.

В.А. Сухомлинский говорил, что, ум ребёнка находится на кончиках его пальцев. Кант писал, что рука это своего рода внешний мозг.

Мы знаем, что дети очень подвижны, им надо всё потрогать, схватить, погладить, попробовать на вкус и так далее. Так дети познают мир. Дети с ОВЗ испытывают большие затруднения в том, чем их сверстники с лёгкостью справляются. У них плохо развиты двигательные функции, им затруднительно скоординировать движения глаз и рук и многое другое.

Мелкая моторика – это способность выполнять различные движения кистями и пальцами рук, это скоординированные действия трёх систем: нервной, костной и мышечной. Развитие мелкой моторики играет важную роль в общем развитии ребенка с нарушением зрения. Мелкая моторика развивается с новорожденности. Поэтому, чем раньше начать заниматься с ребёнком, тем эффективнее будет лечение и скорее будет достигнут результат.

У мелкой моторики есть важная особенность. Она связана с нервной системой, зрением, вниманием, восприятием, воображением, памятью. У нас в основном дети с амблиопией и косоглазием, которые нуждаются в специальном развитии осязания и моторики, специальном развитии осязания и мелкой моторики. Обычно, такие дети обследуют предмет одной рукой или просто держат его в одной руке, не предпринимая никаких действий. Причиной этому бывает малая двигательная активность мышц рук, они или слишком вялые или слишком напряжены. Это зависит от индиви-

дуальных особенностей детей. Поэтому и лечение и работу с такими детьми приходится проводить индивидуально.

Работа по развитию подвижности рук должна проводиться регулярно, лишь тогда будет достигнут наибольший эффект от упражнений. Задания должны приносить ребенку радость, нельзя допускать скуку и переутомление.

Мы используем в своей работе: 1.различные тренажеры со шнуровкой; 2.Игры с мозаикой; 3. Игры с прищепками;4.рисование карандашами, фломастерами, красками, восковыми мелками, только на цветной бумаге; 5.работа с ножницами;6.игры с различными конструкторами;7. Игры и упражнения с массажными мячиками, мешочками, игрушками; 8.манипуляции с молниями, липучками, крючками и петлями; 9.различные тренажеры; 10.игры с пластилином, тестом; 11.песочная терапия; 12.игры с бусинками, соломенками; 13.массаж пальчиков; 14.пальчиковые игры и упражнения и многое другое.

Конечно, чтобы достигнуть наилучшего эффекта, быстрее социализировать ребёнка, сделать его здоровым, или облегчить его недуг, необходима помощь и активное доброжелательное участие родителей. Развитие мелкой моторики должно происходить постоянно. Возможно, это и очень желательно проводить в домашних условиях. Дома ребёнок находится в привычной обстановке, его окружают его близкие и любимые люди, они хотят с ним общаться, активизируют его досуг, оказывают ему максимум внимания. И конечно, ребёнок с удовольствием будет заниматься и с мамой, и с папой, со всеми членами семьи. Главное, чтобы эти занятия были в радость ребёнку, вызвали у него желание заниматься, тогда они принесут великолепный результат. Кроме всего прочего, отвлекут детей от телевизора, который им не желательно смотреть. Чем же мы рекомендуем заниматься родителям с детьми в домашних условиях?

Это: 1.сортировка различных круп, какие есть дома, манипуляции руками ребёнка с ними (насыпать, пересыпать, перемешивать и т.д.); 2.застёгивание молний, крючков, завязывание шнурков;3.нанизывание макарон, бусинок, соломок, пуговиц; 4.откручивание и закручивание крышечек у пузырьков, закрывание открывание кастрюль, коробок;5.наматывание и разматывание ниток, ленточек на руку, в клубок;6.резание ножницами, нарывание бумаги, ткани;7.капание из пипетки, переливание жидкости ложками, чашками, из одной ёмкости в другую;8.игры с бельевыми прищепками;9.перебирание чётков, бус, круп и т.д.;10. Нахождение предметов в «сухих бассейнах»;

11. манипуляции с различными мячами, мешочками; и т.д.

Этот список можно продолжать до бесконечности. Здесь надо только желание помочь ребёнку. Потому, что всё что мы рекомендуем использовать, не требует ни каких вложений. Стоит запомнить одну простую вещь. Такие игры надо проводить под наблюдением взрослых, чтобы ребёнок не проглотил какую – нибудь мелочь. Играть в игры и выполнять упражне-

ния, развивающие мелкую моторику, надо систематически. Занимайтесь с ребенком с нарушением зрения каждый день и скоро заметите, что движения вашего малыша с каждым разом становятся более плавными, четкими и скоординированными.

Каждый ребёнок в нашей стране имеет право на правильное полноценное питание, занятия физической культурой по мере своих возможностей, соблюдение режима дня, хорошего ухода и скорейшего восстановления здоровья.

Список использованных источников:

1. Вавилова Е.Н. Укрепляйте здоровье детей – М., 1986.
2. "Коррекционная работа в детском саду v1 вида", под редакцией Плаксиной Л.И
3. «От рождения до школы» под редакцией Н. Е. Вераксы, Т. С. Комаровой, М. А. Васильевой Издательство МОЗАИКА СИНТЕЗ Москва, 2014год.

УДК 617.751

ВЛИЯНИЕ САМОИЗОЛЯЦИИ НА ФИЗИЧЕСКУЮ АКТИВНОСТЬ

Сомов В.В., студент

Научный руководитель: ст. преподаватель Шумилов А.Ю.

БГТУ им. В.Г. Шухова, г. Белгород, Россия

Самоизоляция — комплекс ограничительных мер по самостоятельной изоляции населения или отдельных лиц в целях предотвращения распространения инфекционного заболевания. Получила широкое распространение во время пандемии COVID-19.

Самоизоляция затрагивает многие сферы деятельности, спорт не стал исключением. В этом есть свои плюсы и минусы, которые далее рассмотрим.

Вред самоизоляции. Длительное пребывание в замкнутом пространстве может не только свести с ума, но и привести к больничной койке, если вы не будете соблюдать график и не заведете здоровые привычки. Это также может вызвать дополнительный стресс и поставить под угрозу психическое здоровье граждан. Упражнения и техники расслабления могут помочь сохранить как физическое, так и психическое здоровье. После перехода в режим самоизоляции у людей начали формироваться вредные привычки, и сбился график: сон до полудня и отсутствие физической активности. Также ухудшилось питание, а к этому и сидячий образ жизни, как следствие, начал увеличиваться вес.

Влияние самоизоляции на студентов. Самоизоляция также затрагивает студентов: все пары проходят дистанционно, включая занятия по физкультуре. Как следствие, ухудшение как физической подготовки, так и здоровья студентов в целом. В чем же причины? Их можно обобщить в несколько пунктов:

1. Отсутствие контроля. В дистанционной форме очень сложно отследить активность студентов, правильность выполнения упражнений, а также помогать с возникающими проблемами. Поэтому занятия по физкультуре стали менее продуктивными.

2. Сидячий образ жизни. Несмотря на наличие занятий по физкультуре, студенты много времени проводят сидя на парах за компьютером, а после пар выполняют домашнее задание, снова в сидячем положении. Это достаточно сильно ухудшает физическую подготовку студентов.

Плюсы и минусы. Исходя из вышесказанного можно выделить плюсы и минусы самоизоляции в сфере спорта:

Плюсы:

1. Больше свободного времени. При переходе на самоизоляцию пропала необходимость тратить время на походы на работу или учебу, часть повседневных забот стало легче выполнять. Это свободное время можно потратить на занятие спортом.

2. Доступность. С наступлением самоизоляции появилось достаточно много информации по занятию физкультурой в домашних условиях, например видеоролики на YouTube, благодаря которым можно без проблем заниматься спортом, не посещая спортзал.

Минусы:

1. Самоконтроль. Чаще всего на самоизоляции люди непроизвольно перестают следить за собой: забывают про график дня, гигиену, питание, зарядку и походы в спорт зал, что негативно сказывается на их состоянии.

2. Ограничения. С наступлением самоизоляции посещения в спортзалы, прогулки по общественным местам ограничили, студенты вынуждены проводить занятия по физкультуре со своими преподавателями дистанционно, а многие соревнования и вовсе отменили. Эти факторы достаточно сильно сказываются на физической активности и достижениях людей в спорте.

Советы для поддержания физической активности.

1. Делайте активные перерывы в течение дня. Небольшие разминки каждые 40 минут - отличный способ оставаться физически активным каждый день. К ним относятся: танцы, игры с детьми, выполнение домашних дел, например, уборка дома и уход за садом.

2. Нормализуйте режим и питание. Необходимо привыкнуть ложиться и вставать в одно и то же время, Приёмы пищи сделать равномерными, снизив их на 10%, включить в рацион больше овощей и фруктов.

3. Ходите. Даже в небольших помещениях прогулка по периметру или ходьба на месте могут помочь вам оставаться активными. Каждые 40 минут старайтесь вставать и делать разминку.

4. Как можно больше проводите время стоя. Сократите время пребывания в положении сидя, старайтесь как можно больше стоять.

Оставайтесь в положении сидя не более 30 минут за раз. Используйте стол с высокими ножками, который не позволит вам работать сидя.

5. Расслабляйтесь. Медитация, йога, несложные упражнения помогут вам снимать напряжение.

6. Правильно питайтесь. Также важно не забывать хорошо питаться и пить достаточно воды для поддержания оптимального здоровья. ВОЗ рекомендует пить воду вместо подслащенных сахаром напитков. Ограничьте или исключите употребление алкогольных напитков, обязательно исключите их употребление молодым людям, беременными женщинами, также по состоянию здоровья. Ешьте достаточно фруктов и овощей, ограничьте потребление соли, сахара и жиров.

Таким образом, самоизоляция достаточно сильно затронула физическую активность людей всех возрастов. Чтобы избежать последствий, необходимо прислушиваться к советам по питанию и занятию спортом.

Список использованных источников:

1. Советы для поддержания себя в физической форме <https://www.sport-express.ru/chronicle/reviews/10-sovetov-dlya-podderzhaniya-sebya-v-fizicheskoy-forme-1657026/>

2. Здоровьеформирующие технологии в учебном процессе по дисциплине «Физическая культура»: учеб. пособие для студентов, обучающихся по направлению 270100 / С. И. Крамской, В. П. Зайцев, Н. А. Олейник и др.; под ред. С. И. Крамского, В. П. Зайцева; БГТУ им. В. Г. Шухова. — Белгород: Изд-во БГТУ им. В. Г. Шухова, 2009. — 189 с.

3. Физическая культура студентов в специальном отделении технического вуза: учебное пособие / С.И. Крамской, Е. А. Бондарь, И. А. Амельченко, И. В. Куликова. — Белгород: Изд-во БГТУ, 2013. — 175 с.

УДК 796.011.1

**ФИЗИЧЕСКАЯ КУЛЬТУРА
КАК СРЕДСТВО СТАНОВЛЕНИЯ ЛИЧНОСТИ**
Спеваков Б.С., Вороговская И.Ю., студенты 3 курса
Научный руководитель: ст. преподаватель Кокоева Ю.В.
БГТУ им. В.Г. Шухова, г. Белгород, Россия

Личностное развитие, здоровье и физическое воспитание развивает знания, понимание, навыки и отношения, важные для студентов, чтобы принимать позитивные меры по защите и укреплению своего собственного и чужого здоровья. Физическое воспитание имеет основополагающее значение для приобретения двигательных навыков и понятий, позволяющих учащимся участвовать в различных видах физической деятельности – уверенно, компетентно и творчески.

Пути формирования здорового образа жизни в молодежных сообществах по многим причинам входят в число приоритетных вопросов современной отечественной науки.

В области физической культуры и спорта уделяется особое внимание пропаганде здорового образа жизни с особым акцентом на молодое поколение, которое является основой будущего прогресса нации, хотя и, как подчеркивают многие аналитики, весьма уязвимо к современным рискам для здоровья. [1]

Молодое поколение составляет основную часть будущего репродуктивного, оборонного, экономического и культурного ресурса любой страны, являясь ключевым источником профессионального высокообразованного человеческого ресурса и наиболее активной социальной группой. В этом контексте следует подчеркнуть, что растущая социальная озабоченность статистикой здоровья выпускников вузов и негативные тенденции в области здравоохранения в академических сообществах, пагубно влияющие на производственную работоспособность, заставляют университеты концентрировать усилия на пропаганде здорового образа жизни и культивировании его в процессе академического образования.

Университетские годы, когда в основном формируются жизненные ценности и приоритеты, очень чувствительны ко многим внешним воздействиям. Это самое благоприятное время для эффективной профилактики потенциальных заболеваний и пристрастий к вредным веществам и вредным привычкам. Современная учебная программа физического воспитания должна быть направлена на эффективное формирование у студентов мотивации к здоровому образу жизни для удовлетворения общественного спроса на продуктивные профессиональные кадры [2, 3].

Цель исследования- анализ мотивации студентов к здоровому образу жизни и академической физической культуре, оказываемой вузом.

Методы и структура исследования. Студентам предоставляется возможность научиться критиковать и оспаривать предположения, установки, поведение и стереотипы, а также оценивать целый ряд упражнений для укрепления физического здоровья. Это развивает приверженность качествам и характеристикам, которые способствуют развитию эмпатии, жизнестойкости, уважительных отношений, инклюзивности и социальной справедливости. Студенты практикуют, развивают и совершенствуют физические, когнитивные, социальные и эмоциональные навыки, которые важны для участия в движении и ведения здоровой, безопасной и физически активной жизни.

Результаты и обсуждение. Мы выяснили, что академические практики физического воспитания высоко оцениваются студентами. Анализ был использован для определения ключевых положений о здоровом образе жизни, ориентированных на мотивацию и физическую активность студентов, при этом естественные положения о должной мотивации интерпретировались здесь как добровольные форматы физкультурно-спортивной деятельности и мероприятий, делающих особый акцент на усилиях по пропаганде здорового образа жизни с должным учетом естественных индивидуальных и общественных мотиваций студентов.

Обучение в физической культуре отражает динамичный характер здоровья, безопасности, благополучия и участия в физической активности в контексте разнообразного и быстро меняющегося общества. В ней рассматриваются важные для студентов концепции здоровья и физической активности, а также подчеркивается влияние контекстуальных факторов на личностные ценности, установки и поведение. Физическая культура предоставляет студентам эмпирическую учебную программу, которая является современной, актуальной, сложной и физически активной.

Через физическую культуру, студенты развивают навыки самоуправления, межличностного общения и движения, чтобы помочь им стать полномочными, уверенными в себе и социально ответственными гражданами. Студенты учатся в движении и получают возможность применять и адаптировать свои навыки в различных контекстах. Опыт обучения физической культуре предоставляет учащимся основу для активного содействия и защиты здоровья, безопасности и благополучия себя и других людей в обществе и за пределами вуза.

Студентам рекомендуется специализироваться и углубленно изучать различные области, работать над достижением определенной цели, изучать интересующие их вопросы, связанные с физическими, эмоциональными, социальными, культурными или научными аспектами физической активности и спорта.

Занятия физической активностью и спортом также способствуют изучению движений и предоставляют студентам возможность развивать свои двигательные навыки, анализировать результаты движений и помогать другим.

Приобретение и успешное применение двигательных навыков тесно связаны с получением удовольствия от физической активности и вероятностью поддержания активного образа жизни. Студенты будут ценить традиции и специальные характеристики, связанные с различными физическими нагрузками, а также художественно-эстетические качества квалифицированного выполнения и решительных усилий.

Вывод. Руководству высших учебных заведений рекомендуется проектировать учебную программу по физическому воспитанию на современной теоретической основе, чтобы дать студентам прочные знания о современных методах охраны и оздоровления, здоровом режиме дня, здоровом питании, режиме отдыха и труда, технологиях активного отдыха. Здоровый образ жизни должен настойчиво культивироваться и поощряться с первого учебного года, чтобы развить высокую приверженность здоровым физическим практикам, основанным на здоровых ценностях и приоритетах, имеющих решающее значение для успеха в профессиональной карьере.

Список использованных источников:

1. Зиновьев Н.А. Формирование здорового образа жизни студентов технического вуза в процессе физического воспитания / Н. А. Зиновьев. Теория и практика физ. культура, 2014. № 2. С. 6-9.

2. Кахнович С. В., Шанкин А. А., Извеков К. В. и др. Региональные особенности адаптации студенток вуза к физической нагрузке. Теория и практика физ. культура, 2014, № 10. С. 27-29.

3. Кахнович С. В., Извеков В. В., Извеков К. В. Здоровая среда образовательной организации как средство физического воспитания // Здоровая среда образовательной организации как средство физического воспитания.)] [Электронный ресурс]. Международный исследовательский журнал. 2017. № 5 (59). Доступно по адресу: <http://research-journal.org/en/pedagogy-en/healthy-environment-educational-organization-as-such-as-physical-education/> doi: 10.23670/IRJ.2017.59.020 (дата обращения 7.03.2020).

УДК 351.761

ПРОБЛЕМЫ АЛКОГОЛИЗМА И НАРКОМАНИИ: ОПРЕДЕЛЕНИЕ ПРИЧИН И ПОИСК СПОСОБОВ БОРЬБЫ И ПРОФИЛАКТИКИ

Тишевская А.С., студент 4 курса

Научный руководитель: ассистент Донникова Т.С.
ГБОУ ВО «Белгородский государственный институт искусств и культуры», г. Белгород, Россия

Наркомания и алкоголизм – явления, которые являются несовместимыми с социальным образом жизни личности. Данные проблемы рассматриваются с различных точек зрения: медицинской, экономической, психологической, социальной, педагогической и др. Несчастные случаи происходят гораздо чаще с людьми, зависимых от алкоголя и наркотиков. Также у людей, подверженных данным заболеваниям, наблюдается низкая трудоспособность, нарушается трудовая дисциплина, происходит полномерная деградация личности.

В большой советской энциклопедии указывается, что алкоголизм – хроническое психическое прогрессирующее (прогрессирующее) заболевание, разновидность токсикомании, характеризующееся пристрастием к алкоголю, с психической и физической зависимостью от него [1, с. 339].

Стоит отметить, что массовое «культурное» употребление слабоалкогольных напитков является корнем возникновения пьянства, а алкоголизм – последствием. Алкоголизм характеризуется определёнными признаками, какие отличают его от так называемого «привычного», либо «бытового», пьянства.

Говоря о проблеме наркотизации общества, стоит отметить, что конвенция ООН определяет: наркотическое средство – любое из веществ, включенных в списки I и II — естественных и синтетических. Термином «наркотик» называют вещества, отвечающие трём критериям:

- Медицинский: это вещество, оказывающая эйфорическое влияние на человека.
- Юридический критерий: наркотик законодательно запрещен.
- Социальный: употребление наркотиков и алкоголя имеет социальные последствия.

Если обратиться к медицинской энциклопедии, то в ней предлагается следующее определение: наркомания – прогрессирующее заболевание, вызванное употреблением наркотических веществ. В основном возникает в результате употребления психоактивного вещества естественного или искусственного происхождения [3].

В качестве главной причины наркотической и алкогольной зависимости многие ученые акцентируют внимание на эйфорическое влияние наркотических веществ. Причины обширного потребления наркотических веществ можно разделить на ключевые факторы:

- Биологические (люди, предрасположенные к наркотическим веществам, заболевают наркоманией с первого раза употребления);
- Психологические (распространённым поводом попробовать наркотик является использование его как средство от депрессии, стресса, эмоциональных расстройств, потребности улучшить настроение);
- Массовое производство и распространение спиртных напитков и наркотических веществ;
- Упадок культурных и нравственных ценностей в современном обществе;
- Неблагополучные семьи (низкое материальное положение, неполная семья, алкоголизм или наркомания среди родителей);
- Прочие причины (возрастные, половые, расовые, национальные, религиозные).

Психологи определяют три фактора, обуславливающих распространение алкоголизма среди населения:

- Положительное отношение общества к алкоголизму;
- Поддержка со стороны близких людей;
- Возможность получить удовольствие путем употребления спиртных напитков.

Профилактика данных проблем включает в себя разъяснение о действии наркотиков и алкоголя на организм человека, причины развития и ее симптомы, формирование отрицательного отношения к наркозависимости, а также ограничительные меры. Кроме того, важную роль играют меры со стороны медицинских учреждений, государства, семьи.

Существуют такие современные методы лечения алкоголизма, как:

- Кодирование от алкоголизма (кодирование эксплуатирует так называемый «эффект плацебо», то есть веру пациента в эффективность воздействия, в действительности нейтрального);
- Лечение алкоголизма без кодирования (психологическое лечение от зависимости);
- Электромагнитотерапия (группа методов альтернативной медицины, подразумевающих применение статического магнитного поля).

Социальная реклама является одним из эффективных методов профилактики от наркозависимости. «Антинаркотическая» реклама может быть построена в виде:

- Противопоставления (человеку показывают выбор между здоровой и наркозависимой жизнью);

- Метафоры-анalogии (демонстрация, что влечет за собой зависимость от алкоголя и наркотиков);

- Обращения от авторитетных личностей.

В заключении можно сделать следующий вывод: борьба с алкогольной и наркотической зависимостями и их профилактика - одна из основных задач государства и оздоровления жизни общества. Одним из способов преодоления проблемы является пропаганда здорового образа жизни, профилактика больных наркозависимостью и алкоголизмом. Реализация данных мер сопряжена с большими материальными и моральными затратами, а положительный исход возможен, к сожалению, далеко не всегда, и именно это должен осознавать каждый человек, особенно на пути становления личности.

Список использованных источников:

1. Большая советская энциклопедия: в 30 т. / Гл. ред. А. М. Прохоров. – 3-е изд. – М.: Сов. энцикл., 1969 – 1978.

2. Иванова Е. Б. Как помочь наркоману. – 2-е изд., перераб. и доп. – СПб.: «Невский Диалект», 2001. – 144 с.

3. Профилактика алкоголизма [Электронный ресурс] / Алкоголизм - статьи, истории из практики лечения алкоголизма. Аркадий В. - 2011.- Режим доступа: <http://alcoholizm.ru/author/>.

4. Руководство по психиатрии. В 2 томах / А.С.Тиганов, А.В. Снежневский, Д.Д. Орловская и др.; Под ред. А.С. Тиганова. – М.: Медицина, 1999. – 712 с.

УДК 547.52:663.976

**О ВРЕДЕ ВЕЙПИНГА С ПОЗИЦИИ ТРАНСФОРМАЦИЙ
ОРГАНИЧЕСКИХ КОМПОНЕНТОВ ЖИДКОСТЕЙ
ДЛЯ ЭЛЕКТРОННЫХ СИГАРЕТ**

Ткаченко А.В., студентка 3 курса

Научный руководитель: канд. техн. наук, доцент Толкач О.Я.

УО «Белорусский государственный технологический университет»,

г. Минск, Республика Беларусь

Всем известны последствия влияния на организм человека табака и табачного дыма, которые содержат более 3000 химических соединений, более 60 из которых являются канцерогенными. В связи с этим последнее время молодежь отдает предпочтение электронным сигаретам, процесс курения (парения) которых носит название «вейпинг». Электронная сигарета заправляется специальными жидкостями, в состав которых, кроме известного своей токсичностью никотина, входят дистиллированная вода, глицерин, пропиленгликоль и ароматизаторы. Количество никотина пользова-

тель определяет сам и может сводить его концентрацию к минимуму. Поэтому, благодаря двусмысленной рекламе процесс парения воспринимается людьми как практически безопасный, хотя вопрос о безвредности вейпинга остается открытым и для его разрешения требуются дополнительные долгосрочные исследования.

Целью настоящего исследования было проанализировать возможные трансформации спиртовых и придающих аромат компонентов вейпинговых жидкостей в процессе парения и воздействие образующихся продуктов реакций на функции организма.

Спирты глицерин и пропиленгликоль – сладковатые на вкус, растворимые в воде, слабо пахнущие, не токсичные жидкости, которые широко используются в пищевой, фармацевтической промышленности и медицине. Однако, несмотря на видимую безвредность, эти вещества в соответствующих процессе парения дозах, даже при нормальной температуре могут вызывать контактный дерматит, обезвоживать слизистые ткани органов дыхания, негативно влиять на иммунную и нервную системы. В вапорайзере происходит нагревание и испарение жидкой смеси, пары которой и вдыхает человек. Данные газо-жидкостной хроматографии показывают, что в паре содержится более 30 опасных органических соединений, в том числе пропиленоксид, глицидол, акролеин, ацетон, формальдегид и др. Вещества, которые могут образоваться, например, из глицерина (рис. 1), токсичны, некоторые относятся к I классу опасности (акролеин, глицидол, диоксаны), другие отнесены к канцерогенным и мутагенным соединениям (формальдегид, оксираны, диоксаны). Подобные превращения при вейпинге претерпевает и пропиленгликоль, образуя наряду с формальдегидом, акролеином и ацетоном, диметил-1,4-диоксан и метилоксиран. Количество всех этих веществ увеличивается в зависимости от температуры и типа устройства, где жидкости могут нагреваться до 300°C.



Рис. 1. Трансформации глицерина при вейпинге

Второй не обязательный, но крайне почитаемый вейперами, компонент жидкостей для электронных сигарет – это ароматизаторы. Учеными

медиками установлено, что ароматизаторы, входящие в состав жидкостей для электронных сигарет, являются цитотоксичными, могут вызвать оксидативный стресс и приводить к иммунному ответу белых кровяных телец – моноцитов; способствуют повреждению и гибели эндотелиальных клеток [1]. Обнаружено, что все протестированные ароматизаторы безопасны для приема с пищей, но не безвредны при ингаляции. Наиболее токсичными оказались сливочные ароматизаторы, а также с запахом корицы и ванили. Кроме того наблюдается синергический токсический эффект для лейкоцитов при смешении этих ароматов. Пять из девяти жидкостей (ваниль, мята, корица, гвоздика, запах дыма) подавляют выработку оксида азота, молекулы которого препятствуют процессам свертывания крови и воспаления, а также участвуют в процессе расширения сосудов. Их недостаток ассоциирован с сердечнососудистыми заболеваниями, инфарктами и инсультами.

Социологический опрос минских студентов-вейперов о вкусовых предпочтениях при выборе ароматизаторов показал, что наибольшей популярностью пользуются фруктовые и коричные запахи. Поэтому именно на таких ароматизаторах был сделан акцент при анализе. Молекулы ароматизаторов попадают в легкие в тот момент, когда жидкость нагревается в девайсе и вдыхается. При этом аромомолекулы подвергаются реакциям окисления, дегидрирования, дегидратации, гидролиза, разложения и т.п. При анализе основных компонентов фруктовых и коричных ароматизаторов мы выяснили, что они относятся к классам сложных эфиров, ароматических альдегидов и кислот, терпенов (таблица).

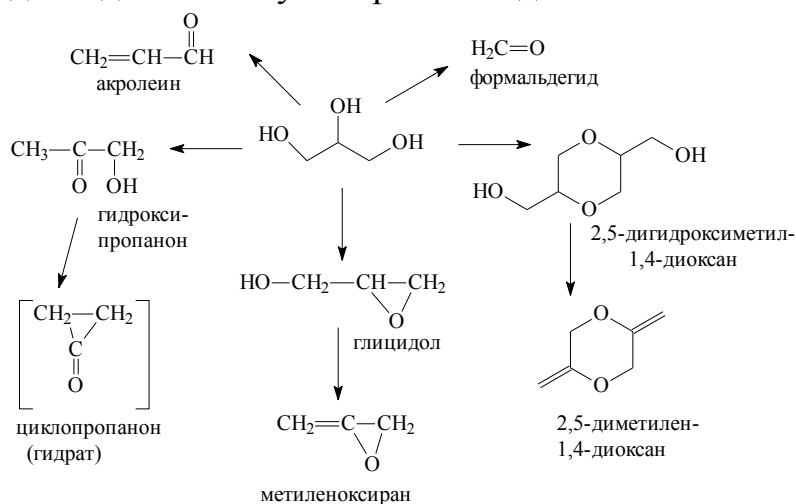
Таблица

Популярные у студентов фруктовые ароматизаторы

Основной компонент	Кол-во, %	Придаваемый запах и вкус
Изопентилацетат	<4	Банан
Изоамилвалерат	1-10	Зеленое яблоко
Гексилацетат	1-10	Яблоко и груша
Этил-2-метилбутират	1-10	Ягодный, виноградный, ананасовый, манго и ноты вишни
Аллилгексаноат	< 2	Ананас
Геранилацетат	1-10	Цветочный, с нотами цитруса
(Е)-Гескс-2-еналь	< 1	Свежий зеленый, фруктовый, с богатыми растительными нюансами
Цитронеллилацетат	<0,5	Цветочный с фруктовыми нотами яблока и груши
Нерилацетат	<0,5	Цветочный, лепестки роз, ноты груши и тропических фруктов
Ацетоацетат	< 3	Фруктовый аромат конфет тутти-фрутти
Коричная кислота, коричный альдегид	< 1	Корица
D-Лимонен	<0,5	Цитрусовый аромат

При нагревании в процессе парения из этих веществ могут образовываться различные карбоновые кислоты, спирты, углекислый газ, ненасыщенные углеводороды, вдыхание паров которых приводят к замедлению работы головного мозга, жжению в горле, одышке, почечной недостаточности и, непосредственно, пагубно воздействует на легкие. В частности аллилгексаноат – основной компонент ананасовых ароматизаторов – при гидролизе образует ядовитый аллиловый спирт, который разрушает печень и поражает ЦНС.

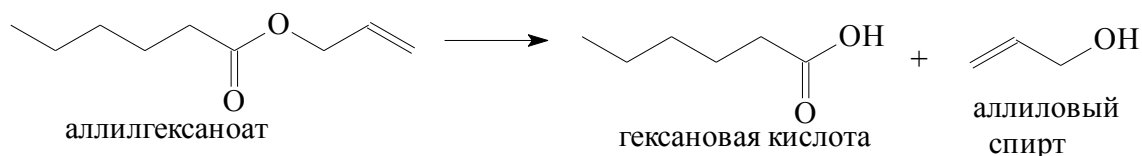

Из коричного альдегида и коричной кислоты при нагревании и окислении кислородом воздуха могут образовываться стирол, обладающий мутагенным и канцерогенным эффектами, бензойная и щавелевая кислоты, которые имеют выраженный раздражающий эффект, вызывают аллергию и дерматит.

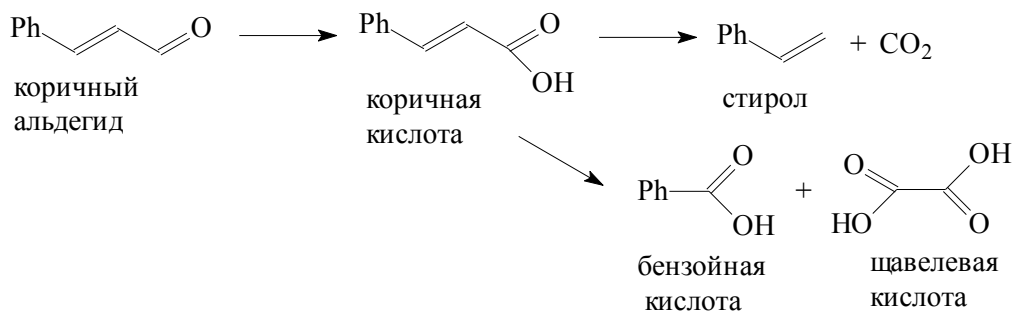

Крайне опасным ароматизатором является терпен лимонен, который при контакте с раскаленной металлической поверхностью нагревательной спирали электронной сигареты разлагается с образованием изопрена. Изопрен оказывает на человека наркотическое действие, а также может вызывать раздражение кожи, глаз, слизистых оболочек и дыхательной системы. В высоких концентрациях в отношении человека и животных изопрен проявляет анестетические свойства с последующим параличом и летальным исходом.

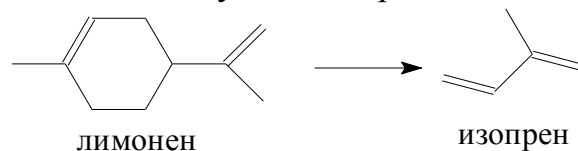

Таким образом, состав жидкостей для электронных сигарет, исключая высокотоксичный никотин, также не является безопасным для здоровья, а сам процесс парения хоть и оказывает менее агрессивное воздействие на человека чем курение, но все же наносит вред организму, являясь фактором развития аллергии, сердечнососудистых заболеваний, негативно влияет на ЦНС, может поражать печень, почки и другие органы и системы человека.

Список использованных источников:

1. Inflammatory and Oxidative Responses Induced by Exposure to Commonly Used e-Cigarette Flavoring Chemicals and Flavored e-Liquids without Nicotine / T. Muthumalage,

М. Prinz, K. O. Ansah // *Frontiers in Physiology*. 2018. <https://doi.org/10.3389/fphys.2017.01130>

2. Химические превращения в процессе вейпинга ароматизаторов жидкостей для электронных сигарет / А. В. Ткаченко (науч. рук. доц. О. Я. Толкач) // *Наука – шаг в будущее : тез. докл. XIV студенческой науч.-практ. конф. факультета технологии органических веществ, Минск, 30 ноября – 4 декабря 2020 г. – Минск : БГТУ, факультет ТОВ, 2020. -С. 24*

УДК 613.81

ВЛИЯНИЕ АЛКОГОЛЯ НА ОРГАНИЗМ СПОРТСМЕНА

Туляков Е.И., студент 3 курса

Научный руководитель: преподаватель Борисова Е.В.

БГТУ им. В.Г. Шухова, г. Белгород, Россия

Алкоголь появился в жизни человека с незапамятных времен и до сих пор имеет место быть в настоящее, прогрессивное время, несмотря на то, что большинство людей знают, к каким последствиям ведет употребление алкоголя. Употребление алкоголя - обычная привычка не только среди большинства людей, но и среди студентов и даже среди спортсменов, хотя общеизвестно, что он негативно влияет на здоровье. [1]

Важно понимать, что алкоголь отрицательно влияет на эмоциональное состояние, на поведение человека, также он угнетает нервную систему. У человека, в кровь которого попал алкоголь, заметно ухудшается координация, замедляется скорость реакции, работа мозга. Кроме того, алкоголь может спровоцировать обезвоживание, так как этанол обладает мочегонным свойством, а физические нагрузки усиливает потоотделение. Эти две особенности вместе могут привести к критической недостаточности воды в организме спортсмена.

Употребление алкоголя подвергает опасности сердце и печень, так как этанол создает дополнительную нагрузку на внутренние органы. Занятия спортом также создает нагрузку на сердечнососудистую систему, поэтому не рекомендуется совмещать алкоголь и спорт, чтобы избежать перегрузки организма. Кроме того, этанол, при больших и частых дозах, снижает уровень тестостерона. [1]

Распитие спиртных напитков запускает в организме необратимый процесс, в результате которого нарушается синтез мышечного белка. Другими словами, частый прием спиртного может стать серьезным препятствием, чтобы набрать мышечную массу, укрепить сухожилия, сформировать сильный и здоровый скелет. [1]

Наглядно продемонстрировать спортивному сообществу вред алкоголя после тренировок в 2014 году взялась группа ученых из Австралийского католического университета, Университета Бонда в Кливленде и Университета МакМастера в Канаде.

Для эксперимента пригласили молодых здоровых мужчин, которые регулярно тренируются на протяжении нескольких лет. Им было предложено проводить интенсивную тренировку лишь раз в две недели.

А после тренировки каждая группа испытуемых получала разное питание:

- **Rest.** Контрольная группа не меняла своего питания и не употребляла алкоголь.
- **PRO.** Дополнительно принимали сывороточный протеин сразу и через 4 часа после тренировки.
- **ALC-PRO.** Кроме сывороточного протеина мужчинам давали по 300 граммов водки в день тренировки небольшими порциями.
- **ALC-CHO.** Этой группе испытуемых выдавалась не только водка, но и быстрые углеводы в виде 25 г мальтодекстрина.

Результаты эксперимента были вполне ожидаемы: Группа ALC-PRO продемонстрировала снижение синтеза мышечного белка на 24% в сравнении с контрольной группой, группа ALC-CHO – на 37%.

Многие считают, что у алкоголя есть плюсы, а именно: алкоголь помогает успокоить нервы, он подавляет заторможенность, уменьшает тремор и так далее, а также один из плюсов алкоголя - снижение болевых ощущений. Однако к этому факту стоит отнестись скептически, потому что спиртное не избавляет от боли, а заставляет сознание спортсмена просто не чувствовать ее. В итоге алкоголь может оказаться опасным для спортсменов. Сильная боль в мышцах возникают в основном за счет травм, которые появляются во время упражнений. Притупив боль, человек не сможет понять, насколько травма критична для организма, он просто может продолжить занятия, не осознав всю серьезность ситуации.

После того, как человек понимает, что спиртное - это яд, появляется главный вопрос о возможности прекращения злоупотребления этой вредной привычкой. Важно понимать, что эта привычка - социальная. Она формируется под воздействием внешних факторов и окружения человека. Поэтому ее возможно разрушить всего за пару недель, если употребление алкоголя не приобрело необратимый характер. Всегда необходимо помнить, что бросить пить - это легко, а противостоять влиянию своих пьющих друзей и привычных для распития алкоголя поводов довольно трудно. Именно в первые дни отказа от этой пагубной привычки спортсмен, как и обычный человек, особенно важно отказаться от прошлых привычек и пытаться сформировать новые. Именно это является залогом успеха, здорового тела и свободной от спиртного жизни.

Список использованных источников:

1. Ничипорук Н. А. Анатомия здорового и нездорового образа жизни атлас :Автореф. дис. канд. псих. наук, 2015 – 20 стр.
2. Ильинич В. И. Физическая культура студента. Учебник. М.: Гардарики, 2000. – 402 с.

ВЛИЯНИЕ ДЛИТЕЛЬНОЙ ТРЕНИРОВКИ НА РОСТ МЫШЦ СПОРТСМЕНА

Туляков Е.И., студент 3 курса

Научный руководитель: ст. преподаватель Кокоева Ю.В.

БГТУ им. В.Г. Шухова, г. Белгород, Россия

Бодибилдинг или культуризм – это, в своем роде, индивидуальная гонка преследования, где каждый спортсмен поставил себе цель как можно быстрее добиться результата формированию мышц и наращивания мышечной массы.

Среди опытных культуристов бытует мнение, что продолжительные и тяжелые занятия спортом вызывают в организме катаболическое состояние, в результате которого мышечные волокна постепенно начинают терять плотность, прочность и массу. Эти процессы вызывают выплеск в организм спортсмена завышенной дозы кортизола в ответ на стресс, который тем самым замедляет процесс синтеза белка, необходимого для построения мышц, сохраняя глюкозу для мозга и заставляя организм использовать жирные кислоты из жировых подкожных запасов и мышечной массы в качестве энергии.

С давних пор, когда только бодибилдинг начинал набирать обороты как движение, пропагандирующее здоровый образ жизни, существовало мнение, что занятие спортом общей продолжительностью дольше пятидесяти минут может привести к всплеску в организм спортсмена завышенной дозы кортизола, что повлечет за собой замедление увеличения мышечной ткани. Однако за столь продолжительное время изучения и развития культуризма нет обоснованных доказательств этой теории.

Множество ученых научно доказали, что, действительно, организм начинает испытывать стресс в ответ на ужесточенные физические занятия, но зависит это не от продолжительности упражнений, а от нагрузки, к тому же нет веских доказательств, что занятия длительностью больше 1-1,5 часа влияют на выброс кортизола. Кроме того, спортивные нагрузки одновременно способствуют справляться со стрессом, позволяя избавиться от агрессии, и тем самым занижают показатели кортизола, способствуют поддержания гормонов в равновесии. Подобный цикл помогает спортсмену легче побороть волнующее состояние и укрепляет нервную систему человека, которая отвечает за управление всеми функциями организма. Это значит, что в следующий раз при всплеске уровня стрессовых гормонов из-за возможной угрозы, занизить уровень кортизола получится намного проще, ведь организм будет закален во время физической активности. Известно, что кратковременное увеличение кортизола не вызывает катаболизма, так как этот гормон постепенно влияет на организм в отличие от

инсулина, а после окончания тренировки уровень гормона возвращается к нормальному показателю, не успев нанести вреда хозяину. Лишь продолжительный дисбаланс необходимого гормона вызывает катаболическое состояние организма. При регулярных продолжительных тренировках организм спортсмена повышает выработку ферментов, способствующих развитию и помощи держать мышцы, связки и сухожилия сильными, эластичными и прочными, а замедление их роста и уменьшение заключается как раз из-за недостаточной нагрузки и регулярности упражнений. Ни для кого не секрет, что частые занятия с отягощениями, медленно увеличивающиеся по времени, способствуют повешению мышечной массы, потому как мышцы могут приспособливаться к внешним нагрузкам.

Канадские исследователи из маленького населенного пункта Мак Мастер продолжительностью двенадцатью недель проводили научные наблюдения на группе культуристов, получающих длительную нагрузку на организм. В результате, опытным путем было доказано, что организм спортсмена адаптируется к повышенным занятиям физической нагрузкой с течением времени и постепенно стал выделять все меньше кортизола. Кроме того, гормональный выброс при удлинении занятия снизился приблизительно на 30 процентов без коррекции питания. Также исследования показали, что увеличенный уровень гормона кортизола во время кратковременного острого стресса не оказал негативного влияние на увеличение мышечной массы или на процесс потери жира.

Подведем итог, регулярные, длительные и усиленные тренировки с постепенным увеличением нагрузки и периодическими посещениями врача оказывают только положительное общеукрепляющее действие.

Список использованных источников:

1. Моргунов Ю.А., Федоров А.В., Петров С.А. Влияние на физическое и психическое здоровье человека регулярных занятий оздоровительными формами физической культуры // М.: «МАМИ» 2009. С. 25.
2. Егоров Д. Е., Куликова И. В., Таволжанская О. В. Оздоровительная компонента дисциплины «Физическая культура» в техническом ВУЗе // Физическое воспитание и спорт в Высших учебных заведениях: Материалы XIV межрегиональной научной конференции, Белгород: Изд-во БГТУ, 2018. С. 64 – 68.

ПРАКТИЧЕСКОЕ ПРИМЕНЕНИЕ ЗДОРОВЬЕСБЕРЕГАЮЩИХ ТЕХНОЛОГИЙ НА УРОКАХ ФИЗИКИ

*Удовик Е.Н., учитель физики
МАОУ «СОШ №16», г. Губкин, Россия*

Проблема состояния здоровья подрастающего поколения ярко выражена в современном образовании. Актуальность данного вопроса определяется неутешительной статистикой профилактических осмотров детей. Характер заболеваний изменяется. В последнее время чаще стали встречаться заболевания сердечно-сосудистой и нервно-психической системы, аллергические заболевания, заболевания органов слуха, зрения и дыхания. Обострение хронических заболеваний может привести к серьезным проблемам в будущем. В связи с этим в школьном образовании выстраивается траектория здоровьесбережения.

Обучение в школе для любого ученика это стресс, перегрузки, утомление, поэтому на уроках применение здоровьесберегающих технологий является необходимым фактором и условием обучения. Формирование основ сохранения здоровья и использование полученных знаний в повседневной жизни – основная задача учителя.

В школе дети проводят основную часть дня, поэтому в течении этого времени планируются мероприятия направленные на сохранение здоровья. Физика - сложный предмет, с точными определениями и формулами, требующий концентрации внимательности, устойчивости психического состояния, зрительного устойчивого внимания. Поэтому на уроках обязательно используются приемы, направленные на поддержание здоровья и психологического состояния учащихся. Это и соблюдение темпа урока, проведение физкультпауз, гимнастики для глаз, проветривание и обеззараживание кабинета, смена видов деятельности, использование игровых технологий, творческих исследований.

При изучении любой темы по физике включаю в материал элементы здоровьесбережения. По теме «Инерция» рассматриваем тормозной путь автомобиля в аварийных ситуациях или правила безопасного безаварийного спуска с горы на лыжах в зимнее время. В разделе «Сила» при изучении в 7 классе рассматриваем предельно допустимую нагрузку для человека, поднимаемых различных грузов в разных возрастных категориях. Изучая явление диффузии, рассматриваем вопросы диффузии в питании и дыхании человека. В связи с эпидемиологической обстановкой рассматриваем проникновение и распространение вирусов в воздухе и при этом как правильно сделать искусственное дыхание и объяснить его точки зрения физики. В 8 классе при изучении влажности воздуха, всегда рассматриваем факторы, влияющие на самочувствие человека, как банные процедуры

вливают на организм человека и его давление, как регулировать влажность в домашних условиях, ведь все эти факторы непосредственно относятся к нашему здоровью.

Основной проблемой здоровья учащихся являются заболевания зрения у детей, так как современные гаджеты увлекают детей на длительное время без отрыва и соблюдения определенных норм нахождения в информационном пространстве. И здесь наука о природных явлениях и технических достижениях приходит на помощь, информируя учащихся о признаках утомляемости органов зрения, проблемах, возникающих на этой основе и способах снятия напряжения. Физика, с точки зрения науки, объясняет какие дефекты зрения при этом возникают и как их можно скорректировать. И это только ряд вопросов и теоретических умений, которые формируются на уроках при изучении физики. При закреплении материала используются конкретные задачи, с конкретными характеристиками, влияющими на жизнь и здоровье человека.

Так, например, при закреплении темы «Электрический ток» учащиеся определяют при каком значении у человека может наступить паралич дыхания, либо вообще смертельное поражение. При этом всегда рассматриваются методы оживления человека при поражении электрическим током: искусственное дыхание, закрытый массаж сердца.

Красивые природные явления- радуга, которое изучается на уроках в контексте дисперсии света, всегда преподносит эмоциональное позитивное восприятие окружающего мира, а это снятие психологического напряжения, привлечение к красоте и изяществу, смене роду деятельности- возникает дискуссия, рассуждение, наблюдение. Развиваются основные факторы мышления.

Кратковременная память сейчас присуще многим ученикам и тогда на помощь приходят считалки- запоминалки. В результате опять сохраняем здоровье и бережно формируем навыки запоминания: «Массу мы легко найдем, умножив плотность на объем».

Учитель стоит в основе становления личности, а значит проблема сохранения психического и физического состояния включена в это развитие, следовательно все технологии здоровьесбережения необходимы на уроках, ведь самое главное в жизни ни богатство, ни слава, а здоровье наших детей, ведь дети наше счастье и наше будущее. Поэтому всегда вспоминаю слова Конфуция: «Будьте добрыми, если захотите, будьте мудрыми, если сможете, но здоровыми вы должны быть всегда».

Список использованных источников:

1. Карасева И.Д. Доклад на педсовете «Применение здоровьесберегающих технологий на уроках физики» [Электронный ресурс]. Режим доступа: https://xn--j1ahfl.xn--p1ai/library/doklad_na_pedsovete_primenenie_zdorovesberegayushej_161927.html свободный (дата обращения: 09.03.2021)
2. Насипова Г.У., учитель школы № 8 г. Нефтекамска «Здоровьесберегающие технологии на уроках физики» [Электронный ресурс]. Режим доступа: https://infourok.ru/zdorovyeberegayuschie_tehnologii_na_urokah_fiziki-286759.htm свободный (дата обращения: 09.03.2021).

РОЛЬ ФИЗИЧЕСКОЙ КУЛЬТУРЫ В ЖИЗНИ СТУДЕНТОВ

Уланский Н.С., студент

Научный руководитель: ст. преподаватель Шумилов А.Ю.

БГТУ им. В.Г. Шухова, г. Белгород, Россия

Физическая культура, в просто народе физкультура. Физкультура представляет собой область деятельности, которая направлена на сохранение и укрепление человеческого здоровья.

Стоит обратить внимание на то, что спорт и физическая культура являются кардинально разными понятиями, так как спорт направлен на максимальный результат (награды и т.п.), а физическая культура на укрепление здоровья и формирования здорового образа жизни.

Так как физическая культура является областью человеческой деятельности, то она связана со всей жизнью человека. Она воздействует на жизненно важные аспекты человеческого организма и играет очень важную роль для человека в современном обществе.

Здоровье это бесценное достояние не только каждого человека, но и общества в целом. В наше время физкультура имеет широкое распространение в школах, колледжах и вузах, как предмет (дисциплина) для обязательного изучения.

В наше время наличие таких дисциплин в учебных заведениях является неотъемлемой частью образования. Причиной этому служит образ жизни, сформировавшийся в последние десятилетия. Благодаря научному прогрессу люди продвинулись во многих областях и сферах жизни, сделав свою жизнь более лёгкой и намного более функциональной, чем раньше. Но вместе с этим увеличилось количество времени, при котором человек ведёт малоподвижный образ жизни, получили широкое распространение “фаст фуды”. Все эти факторы негативно сказываются на жизни людей, а в особенности на жизни студентов и школьников.

В жизни студента важность физической культуры важна как никогда. Образ жизни студента по умолчанию является отчасти малоподвижным из-за специфики формы обучения (может варьироваться в зависимости от направления обучения). Студент проводит большое количество времени на лекциях, семинарах, практиках и лабораторных работах, входе которых он обычно сидит – ведёт малоподвижный образ жизни. Именно поэтому наличие физкультуры в расписании является необходимым атрибутом.

Помимо этого физическая культура помогает в разгрузке ума – снимает умственное переутомление, а также даёт отдохнуть нервной системе студента. При составлении расписания занятия физической культурой располагаются, равномерно соответствуя нагрузке, при которой студент не будет переутомляться физически, но при этом будет держать себя в тонусе.

Конечно одних лишь занятий, которые предоставляются в ходе обучения, бывает не достаточно для ведения здорового и подвижного образа жизни. Поэтому очень важно самостоятельно заниматься физической культурой.

В случае если у студента нет времени на полноценные тренировки, то можно прибегнуть к упражнениям, которые можно выполнить самостоятельно. Например, существует масса упражнений, которые можно выполнять, не выходя из квартиры. Такими являются: потягивания, приседания, прыжки на месте на носках, вращения руками, растяжка, отжимания и многие другие.

Самостоятельные занятия помогают закрепить результат и улучшить образ жизни, который ведёт студент. Это помогает не только развиваться физически, но и улучшает усвоение учебного материала и общие умственные способности. В совокупности с занятиями физкультуры в институте это позволит получить оптимальную эффективность физического воспитания.

Также стоит обратить внимание на распорядок дня. В распорядок дня для ведения здорового образа жизни. В такой распорядок должны входить следующие пункты: труд и отдых, сон, физическая активность, закалывание, отказ от вредных привычек и правильное питание.

Соблюдение всех вышеперечисленных рекомендаций позволить вести сбалансированную студенческую жизнь, которая подразумевает правильно физическое воспитание и успехи в учебной деятельности.

Выводы. Физическая культура является неотъемлемой частью в жизни каждого человека и общества в целом. В жизни студентов физическая культура играет огромную роль, так как способствует формированию правильного образа жизни, развивает умственные способности и укрепляет организм в целом. Но для получения максимальной (оптимальной) пользы от физической культуры, недостаточно только посещать занятия в университете. Каждый студент должен самостоятельно уделять время на занятие спортом (физкультурой), а также вести полноценный и сбалансированный образ жизни учитывая правильный распорядок дня.

Список использованных источников:

1. Физическая культура (свободная онлайн энциклопедия)
https://ru.wikipedia.org/wiki/%D0%A4%D0%B8%D0%B7%D0%B8%D1%87%D0%B5%D1%81%D0%BA%D0%B0%D1%8F_%D0%BA%D1%83%D0%BB%D1%8C%D1%82%D1%83%D1%80%D0%B0
2. Роль физической культуры в жизни студентов <https://www.fundamental-research.ru>
3. Значение и роль физической культуры в жизни студентов <https://www.natural-sciences.ru/ru/article/view?id=33087>
4. Физическая культура <https://minsport.gov.ru/sport/physical-culture/kalendarnyy-plan-vse>
5. Роль физической культуры в обществе <http://portalnp.ru/2018/11/10116>
6. Здоровье формирующие технологии в учебном процессе по дисциплине «Физическая культура» : учеб. пособие для студентов, обучающихся по направлению

УДК 377.131.14

ПРЕДСТАВЛЕНИЕ СТУДЕНТОВ СОФ МГРИ (СПО) О ВИЧ/СПИД

Федорова Г.Н., преподаватель
СОФ МГРИ, г. Старый Оскол, Россия

В нашем учебном заведении традиционно проводятся мероприятия по пропаганде здорового образа жизни, в том числе, и по профилактике заражения ВИЧ/СПИД и другими болезнями, передающимися половым путем. Тема эта не остается без внимания кураторов студенческих групп, социально-воспитательного отдела СОФ МГРИ (СПО). Она стабильно занимает свое место в планах воспитательной работы педагогического коллектива со студентами с первого по четвертый курс. Однако, для того, чтобы грамотно спланировать работу в этом направлении в течение всего периода обучения, необходимо выяснить первоначальные представления студентов о ВИЧ/СПИД. Естественно, что начинать стоит со студентов первого курса, ведь самая длительная работа предстоит с ними. В связи с этим, мы провели анкетирование студентов первого курса СОФ МГРИ, обучающихся по программам СПО. Всего было опрошено 300 человек.

Какие же результаты мы получили? Прежде всего, нам удалось выяснить взгляды респондентов на существование проблемы ВИЧ/СПИД в нашем городе. Уверены, что такая проблема есть, 79% студентов, а противоположный ответ дали 21%. На вопрос: «СПИД и ВИЧ, это одно и то же?», утвердительно ответили 20% респондентов, отрицательно - 72%, затруднились дать ответ 8%. Отрадно, что большинство студентов (84%) совершенно верно указало, что СПИД и ВИЧ – это не одинаковые понятия. Они знают, что СПИД является стадией ВИЧ, для которой характерно резкое снижение иммунитета человека. Кроме того, практически все согласились с тем, что решающее значение для продолжительности жизни инфицированных зависит от своевременности постановки диагноза и начала лечения. И действительно, при своевременном начале лечения, в зависимости от общего состояния организма человека, конечно, пациенты с ВИЧ живут до полувека, в то время как при стадии СПИД этот срок сокращается до десятилетия. Указали, что эта болезнь не излечима, 42% студентов, а 77% отметили, что это только болезнь людей. Вирус в организме животных, птиц, насекомых, не живет.

Следует заметить, что вокруг этой болезни, в том числе, и способах и путях заражения ею, существует множество мифов, на которые обязательно нужно обратить внимание студентов при проведении профилактической

работы. Во многом, именно благодаря этим мифам, ВИЧ и СПИД воспринимают, как смертельный приговор, а также пытаются избежать абсолютно любого контакта с такими людьми, боясь заражения. Также считают, что ВИЧ-инфекция накладывает отпечаток и на внешний облик человека, с чем согласилось 43% студентов. Но это тоже миф, не имеющий ничего общего с действительностью. У этого заболевания нет не только внешних, но и специфических клинических признаков. Совершенно верно указали 56% студентов, что узнать, инфицирован человек, или нет, можно, только пройдя специальное обследование.

Затем был задан блок вопросов, касающихся возможных путей заражения. Как можно заразиться? При следующих обстоятельствах: инъекциях нестерильным шприцем (87%); переливании зараженных продуктов крови (93%); половым путем (98%). 54% указали, что заражение ребенка от инфицированной матери может произойти во время беременности, родов, грудном вскармливании. К сожалению, в группу риска попадают и медики, работающие с такими пациентами. Так, отметили возможность профессионального заражения медицинских работников 22% студентов. Кроме того, 62% респондентов утвердительно ответили на вопрос о возможности инфицирования в процессе нанесения татуировки или модных сейчас проколов. Действительно, это опасно при использовании нестерильных инструментов. Еще 49% указали, что не менее опасным является и использование для бритья одного станка или лезвия. В целях гигиены, такие вещи, как и зубная щетка, расческа, станок и лезвие для бритья должны быть только предметами личного обихода.

Далее мы выясняли случаи, когда, по мнению респондентов, нет риска получения ВИЧ-инфекции. Выяснилось, что 81% респондентов исключают возможность заражения при тактильных контактах (объятие, рукопожатие). 53% студентов уверены в том, что инфекцию невозможно получить при кашле и чихании. Еще 47% первокурсников ответили, что нельзя инфицироваться через постельные принадлежности, одежду и посуду. Затем, 34% указали, что кожа человека, неповрежденная, конечно, надежно защищает нас от вируса.

Считают, что заражение не может произойти в сауне, бане, бассейне, даже в ванне - 56%. Почему? Да потому, что содержание вируса в любых биологических жидкостях очень мало. Например, для инфицирования нужно три литра слюны, ванна пота, бассейн слез. Совершенно правильно 58% респондентов указали, что нельзя заразиться, если просто дышать рядом с инфицированными людьми в одном помещении. При этом, его площадь абсолютно не имеет значения. Аналогично обстоит ситуация с продуктами и напитками. Этот факт отметили 66% первокурсников.

К области мифов относится также мнение, что инфицированные ВИЧ дети должны быть изолированы от здоровых в дошкольных и школьных учреждениях. С этим согласилось 54% респондентов. Однако, ни одного случая подобного заражения не было. Мифом является и возможность

заражения от укуса комаров, с чем согласилось 32% респондентов. Почему? При укусе может быть передано очень маленькое количество вируса. Кроме того, комары кусают множество людей, поэтому число зараженных было бы огромно.

Больше половины, 64% респондентов, считают, что если человек ВИЧ-инфицирован, то он в течение всей своей жизни может передавать вирус окружающим. Эта инфекция характерна также тем, что убивает способность организма человека сопротивляться любым другим болезням, так считают 26% студентов. Оказалось, что 68% думают, что если у человека оказался тест на ВИЧ положительным, то он уже болен. Еще 15% считают, что анализ будет положительным сразу же после опасного контакта с носителем инфекции. Еще 41% студентов думает, что вправе отказаться от учебы в одной группе с ВИЧ-инфицированным.

Мы также выяснили, что 75% студентов уверены в том, что СПИД лаборатории есть в каждом городе, еще 68% отметили, что анализ можно сделать анонимно. Считают, что при приеме на работу этот анализ обязателен, 46%, а 62% отметили, что его обязательно делают при попадании в больницу. Только 35% студентов указали, что пошли бы на проверку в СПИД лабораторию, если бы узнали, что близкий друг ВИЧ-инфицирован. Оказалось, что у 15% среди друзей или знакомых есть ВИЧ – инфицированные люди. При этом, 20% уверены, что эти люди должны быть изолированы в обществе. Еще 54% ответили, что это не повлияло бы на их общение с ними. Считают, что знают, как уберечься от ВИЧ/СПИД 63% респондентов. А о том, что за заражение предусмотрена уголовная ответственность, известно только 37% студентов.

Характерно, что 86% респондентов согласились с тем, что полностью защититься от ВИЧ-инфекции невозможно. Таких средств, во всяком случае, в настоящее время, просто нет. В связи с этим, чтобы оставаться здоровым, нужно отказаться от беспорядочных половых связей, а также проходить регулярное обследование. При этом, очень важно донести до студентов необходимость регулярного тестирования на ВИЧ, что достаточно сложно. Выяснилось, что готовы пройти тест только 6% от общего числа опрошенных первокурсников. Следует также подчеркнуть, что закон гарантирует анонимность обследования и бесплатное лечение, но ответственность возложена на самого гражданина, его моральные качества.

Далее, 78% первокурсников знают, что в мире есть единый день борьбы с СПИД, а 59% указали, что им известен и символ борьбы с ним. Кроме того, только 42% считают, что знают достаточно о ВИЧ/СПИД. Еще 35% отметили, что хотели бы расширить свои представления по этому вопросу. Думают, что эту тему нужно обсуждать в учебном заведении, 59% респондентов. Это ли не показатель того, что работа со студентами в этом направлении должна быть систематической и четко спланированной. Результаты же проведенного опроса могут использоваться для ее проведения.

САМОКОНТРОЛЬ – СПОСОБ УКРЕПЛЕНИЯ ЗДОРОВЬЯ

Фунтиков В.В., учитель физической культуры
МАОУ «СОШ №2 с УИОП» г. Губкин, Россия

В современных условиях проблема сохранения здоровья – одна из самых актуальных. Это подтверждают данные по заболеваемости населения, демографические данные. Состояние здоровья человека является сегодня одним из наиболее важных показателей, определяющих степень развития страны. Поэтому забота о здоровье – дело государственной важности. Но без понимания каждым человеком необходимости заботиться о собственном здоровье решить проблему невозможно. Если человек хочет быть здоров, он должен обладать необходимыми знаниями о том, как это сделать. Обучать методам укрепления здоровья необходимо со школьной скамьи.

Уроки физической культуры и занятия внеурочной деятельности спортивно-оздоровительной направленности способствуют этому в большей степени. Они не только помогают развитию двигательной активности и совершенствованию физических качеств школьников, но и направлены на овладение разнообразными способами физкультурной деятельности. В их числе – овладение навыками самостоятельных занятий физической культурой, способами и методами самонаблюдения и самоконтроля.

Важным средством наблюдения за собственным здоровьем и уровнем развития физических способностей является самоконтроль. Именно самоконтроль позволяет оценить свое настроение, определить самочувствие. В свою очередь самочувствие отражает общее состояние организма, в первую очередь – состояние нервной системы. При хорошем самочувствии человек испытывает ощущение бодрости, силы, при удовлетворительном – наблюдается небольшая вялость, при плохом – имеет место выраженная слабость, угнетенное состояние, отсутствие работоспособности.

Обучение школьников и молодежи способам самоконтроля необходимо для того, чтобы они знали, как обеспечить нормальную жизнедеятельность организма. Для этого у них должны быть сформированы основы знаний и умений наблюдать за собой, оценивать свое самочувствие, аппетит, сон, желание заниматься физическими упражнениями.

Обучение способам самоконтроля следует начинать с информации о факторах, способствующих укреплению здоровья. Фактор питания – один из главных, поскольку, одним из признаков нормальной жизнедеятельности является аппетит. Его ослабление или отсутствие свидетельствует о наличии каких-либо заболеваний, физических и нервных перегрузках, недосыпании. В целях самоконтроля необходимо фиксировать «что», «сколько» и когда съедено. Это важно в ситуации, когда человек начинает

активно заниматься физической культурой. В результате тренировок начинает снижаться вес, вызванный увеличением энергозатрат, расходом накопленных жиров, потерей воды. Все это вызывает повышенный аппетит, который в свою очередь нуждается в контроле. Поэтому школьники должны знать, как правильно измерять параметры тела.

На уроках они получают информацию о том, что при нормальном обмене веществ и питании, соответствующим энергозатратам, вес взрослого человека рассчитывается по следующему правилу: из показателя роста тела вычитаются: -100 при росте меньше 165 см, - 105 при росте от 165 до 175 см, - 110 при росте больше 175 см. При этом масса тела может изменяться в течение дня, поэтому необходимо определять ее в одно и то же время.

Сегодня большое количество людей страдают избыточной массой тела, поэтому весьма полезной является информация о том, что особое внимание надо уделять размеру и объему тела в области живота. Увеличение объема живота – показатель избыточной массы тела. Кроме неприятных ощущений большой живот вызывает нарушения пищеварительного тракта, повышенную нагрузку на сердечно-сосудистую систему и легкие. Как итог – ухудшается общее самочувствие организма.

Другим фактором, отражающим самочувствие, является сон. Сон – один из самых чувствительных индикаторов состояния здоровья человека. Во время сна человек отдыхает, восстанавливаются до нормального состояния функции организма. Особенно важен сон для клеток коры головного мозга. Сон – это как бы перевод организма на экономичную программу жизнедеятельности, поэтому важно знать и соблюдать гигиену сна. Следует помнить, что нормальным считается сон, наступающий вскоре после того, как человек лег спать. Такой сон – достаточно крепкий, дающий утром чувство бодрости и отдыха. Плохой сон характеризуется длительным периодом засыпания или ранним пробуждением, а также пробуждением среди ночи. После такого сна нет ощущения бодрости и свежести. Поэтому сон должен находиться под самоконтролем. Спать следует в проветренной комнате. Для крепкого сна желательно исключить яркий свет, шумы, громкие звуки. Спать лучше на спине или на правом боку, на невысокой подушке и без одежды.

Важно помнить – потребность во сне у разных людей различная. Для подростков и молодых людей она составляет 9,5-10 часов, поэтому, лучше ложиться в 21-22 часа. Хорошо выспавшись, человек ощущает бодрость, повышенную работоспособность. Это наблюдается в первой половине дня – с 5 утра до 13 часов, и во второй половине дня – с 16 до 18 часов. В другие часы появляется желание отдохнуть, снижается работоспособность. Осуществляя самоконтроль сна, следует обратить внимание на то, что крепкому сну способствуют прогулки на свежем воздухе, занятия физической культурой. Аппетит, сон относятся к субъективным методам самоконтроля. Однако при анализе данных о состоянии организма важен и объ-

ективный метод. Он включает наблюдения за частотой пульса, частотой дыхания и жизненной емкостью легких.

Важным жизненным показателем является пульс. Подсчет частоты пульса и оценка его качества отражает деятельность сердечно-сосудистой системы человека. В целях самоконтроля школьники должны знать, что пульс здорового мужчины в состоянии покоя равен 70-75 ударам в минуту, женщины – 75-80 ударам. Пульс можно определить нащупыванием тремя пальцами у основания кистей рук снаружи над левой лучевой костью или на основании височных костей. Обычно пульс считают в течение 10 сек и умножают на 6. Знание частоты пульса позволяет контролировать физические нагрузки при занятиях физической культурой.

К числу методов самоконтроля относят частоту дыхания. Ее подсчитывают, положив руку на грудную клетку: считают в течение 30с и умножают на два. В норме в спокойном состоянии частота дыхания у людей, не занимающихся регулярно физической культурой, равна 12-16 вдохам и выдохам в минуту. Физиологи считают идеальным дыхание с частотой 9-12 вдохов в минуту. К этому диапазону должен стремиться каждый.

Еще один важный показатель состояния здоровья – жизненная емкость легких. Величина жизненной емкости легких определяется количеством воздуха, которое можно выдохнуть после того, как сделан самый глубокий вдох. Это важный показатель работоспособности органов дыхания. Как правило, жизненная емкость легких определяется при помощи специального прибора – спирометра и является важным фактором самоконтроля состояния организма.

Обучение школьников самоконтролю за состоянием здоровья – одна из главных задач учителя физической культуры. Наблюдение за собственным здоровьем – самоконтроль – позволяет оценить собственное здоровье, отследить изменения в организме, вовремя принять меры по изменению или отмене физических нагрузок, скорректировать план действий по укреплению собственного здоровья. Самоконтроль – залог сохранения и укрепления здоровья, развития и совершенствования физических качеств школьников.

Список использованных источников:

1. Ашмарин, И. П. Нейропептиды в синаптической передаче / И. П. Ашмарин, М. А. Каменская // ВИНТИ. Итоги науки и техники. Сер. «Физиология человека и животных». – М., 1988. – 184 с.

2. Наш выбор – здоровье / авт.-сост. Н.Н. Шапцева. – Волгоград: Учитель, 2009. – 184 с.

ЗДОРОВЬЕСБЕРЕГАЮЩИЕ ТЕХНОЛОГИИ НА УРОКАХ В НАЧАЛЬНОЙ ШКОЛЕ В УСЛОВИЯХ РЕАЛИЗАЦИИ ФГОС

Хорошунова Т.А., учитель начальных классов

МБОУ «СОШ №21», г. Старый Оскол, Россия

Здоровье – самый главный аспект не только каждого человека, но и всего общества. В современном мире более раннее начало систематического обучения, значительная интенсификация учебного процесса, привели к повышению учебной нагрузки на функциональные возможности детского организма.

Можно сказать, что перед педагогом стоит задача сохранения и укрепления здоровья учащихся, как только они приходят в школу, так как именно в этот период увеличивается и психологическая и физическая нагрузка на детский организм.

Главным направлением работы педагога, который работает с детьми младшего школьного возраста, должна стать подготовка к здоровому образу жизни ребенка на основе здоровьесберегающих технологий. Раньше говоря о здоровьесберегающих технологиях, делали упор именно на физическом состоянии здоровья ребенка, а теперь на первое место отнесли именно общее здоровье: физическое, психическое, эмоциональное, нравственное, социальное.

Во время перемен тоже необходимо проводить игры, направленные на оздоровление детского организма. Все мероприятия, которые включены в учебный процесс в начальной школе, проводится в сотрудничестве с родителями школьников. Они принимают активное участие в подготовке и проведении соревнований, утренников, экскурсий.

Основные принципы здоровьесберегающих технологий можно определить следующим образом:

1. Обеспечение снятия стрессобразующих факторов учебно-воспитательного процесса. Атмосфера доброжелательности и комфорта, вера в ребенка, индивидуальный подход, создание ситуации успеха для каждого ребенка, необходимы не только для умственного развития детей, но и для их стабильного психофизиологического поведения.

2. Творческий подход в образовательном процессе. Учителя без творческого потенциала неинтересно, а значит, в той или иной степени, является насилием над собой и другими. Реализовать творческие задачи можно во время уроков, а также на знаниях внеурочной деятельности, через активные методы и формы обучения.

3. Ребенок должен осознавать успешность в любых видах деятельности, поэтому педагогу необходимо выделить небольшой вид работы, и похвалить за старание в определенный период времени.

5. Необходимо сочетать различные методики по оздоровлению и питанию ребенка, что позволит добиться быстрой и стойкой адаптации ребенка к школьным условиям, а также снизится общая заболеваемость, обострение хронических заболеваний, пропуски по болезни.

Важное место в своей работе я уделяю внеклассным мероприятиям, которые направлены на сохранение и укрепление здоровья учащихся. Эффективными направлениями являются тематические классные часы: «Режим дня», «В здоровом теле здоровый дух», «Будьте на страже своего здоровья», «Здоровье-это здорово», соревнования «Один за всех и все за одного», а также различные беседы. Перед началом уроков ежедневно проводится утренняя зарядка. Она оказывает благотворительное влияние на весь детский организм, тонизирует его и укрепляет. Дети с огромным желанием занимаются различными упражнениями, с элементами игры. Это также позволяет добиться положительного настроения учащихся на уроке.

Я стараюсь с первых минут урока создать доброжелательную и комфортную обстановку, так как детям свойственно улавливать эмоциональный настрой педагога. Учащиеся с большим интересом воспринимают материал в виде игры, так изучая сложение в пределах 10, мы получили письмо от «Белоснежки» с просьбой о помощи. Я считаю, что на уроке всегда можно найти время для игры, так как этот вид деятельности сближает детский коллектив.

Также одним из обязательных элементов здоровьесберегающих технологий являются физкультминутки. Не смотря на то что упражнения довольно простые, работоспособность учащихся повышается. Перемены содержат игровые элементы. Динамическая пауза позволяет проводить игровые занятия на свежем воздухе, что позволяет снять переутомление у младших школьников, отвлечься от учебной деятельности. Ребята получают заряд положительных эмоций, которых хватит им для дальнейшей продуктивной работы.

Список использованных источников:

1. Абрамова И. В., Бочкарева Т. И. Здоровьесберегающие технологии в начальной школе (Методическое пособие) издание 3, дополненное. Самара, 2004
2. Бабенкова Е. А., Федоровская О. М. Игры, которые лечат. Творческий центр СФЕРА, Москва, 2010

ИННОВАЦИОННАЯ ДЕЯТЕЛЬНОСТЬ ТРЕНЕРА В ВОСПИТАНИИ ПСИХОЛОГИИ ПОБЕДИТЕЛЯ У СПОРТСМЕНОВ

Цховребова З.Л., доцент кафедры теории и методики

физического воспитания

ЮОГУ имени А.А. Тибилова, г. Цхинвал, Республика Южная Осетия

Аннотация: в статье рассматривается проблема психологической подготовки спортсмена к спортивным соревнованиям, в частности, воспитание у него психологии победителя и спортивного характера. Автор объясняет проблему психологической подготовки спортсменов, определяет основные направления деятельности и методы воспитания. Важная роль уделяется самовоспитанию как аспекту подготовки.

Ключевые слова: инновационная деятельность; психология победителя; спортивные соревнования; спортивный характер.

Важную роль в подготовке спортсменов играет не только развитие физических качеств, непосредственно связанных с выбранным ими видом спорта, но и психологическое развитие – освоение так называемой психологии победителя. Физический и психологический уровни развития должны находиться в тесной взаимосвязи, поскольку один без другого будут недостаточно полными, что в конечном счете приведет к невозможности спортсмена заниматься своей деятельностью. Поскольку развитие общества не стоит на месте, методы психологического воспитания спортсменов также постоянно видоизменяются, что говорит об актуальности данного исследования.

Объектом нашего исследования является инновационная деятельность тренера, а предметом – психология победителя.

Цель исследования заключается в определении инновационных методов воспитания психологии победителя у спортсменов.

Психологией спорта занимались многие исследователи [см., например, 1; 2; 3 и др.]

Важным для развития психологии победителя является понятие «личность». Личность – это продукт социально-исторического развития и собственной деятельности человека [3], именно по этой причине каждая личность уникальна, что необходимо учитывать тренеру при подготовке каждого конкретного спортсмена: зная возможности и способности человека, можно грамотно выстроить программу его как физической, так и психологической подготовки.

Личность складывается из следующих компонентов [3]:

- 1) способности;
- 2) темперамент;
- 3) волевые качества;

- 4) эмоции и мотивация;
- 5) социальные установки.

Все названные качества должны находиться в гармонии – лишь при этом условии возможно целостное развитие.

Тренер, готовя своего воспитанника к соревнованиям, должен формировать и совершенствовать свойства его личности, адаптировать его психическое состояние к соревнованиям вообще и экстремальным ситуациям на соревнованиях в частности.

Психологическая подготовка воспитанника чаще всего включает коррекцию, нивелирование, устранение определенных особенностей (эмоциональной возбудимости, тревожности, сензитивности, неуверенности, несобранности, немобилизованности) или дополнение, совершенствование, развитие других (спокойствия, хладнокровия, уверенности в себе, боевого духа). Данный вид подготовки юного спортсмена в первую очередь тесно связан с воспитательной работой, направленной на создание бойца-победителя.

Формирование и совершенствование спортивного характера воспитанника происходит посредством регулярных тренировок и выступлений на спортивных соревнованиях – стоит иметь в виду, что лишь в последнем случае спортивный характер и отдельные качества, необходимые спортсмену для победы, укрепляются.

Существует два пути формирования спортивного характера: воспитание с помощью тренера и самовоспитание. Дополняя друг друга, данные пути помогают становлению спортсмена с высокоразвитой психологией победителя.

Большое внимание при воспитании спортивного характера необходимо уделить мотивации – внутреннему побуждению к достижению цели, действующему внутри личности (в отличие от стимуляции, действующей извне) [7]. В то время как стимулирует воспитанника тренер, мотивировать себя должен он сам, однако в данном случае тренер помогает найти то, что мотивирует спортсмена. Мотивацией может служить: желание получить награду; желание прославиться; материальная выгода; желание самореализации и т.д. Стимуляция тесным образом связана с мотивацией, поскольку они не могут идти врозь: желающего самореализоваться спортсмена сложно прельстить исключительно материальной выгодой и наоборот.

Инновационность данного метода заключается в психологической работе тренера и его воспитанника: прежде чем влиять на последнего, тренеру необходимо разработать такую стратегию стимуляции, чтобы стимулы не перечеркивали мотивацию, а поддерживали ее.

Одной из основных проблем тренера при подготовке спортсмена может стать фрустрация последнего – расстройство планов, крушение надежд, вызванные вследствие неудачи. Фрустрация представляет собой негативные изменения в эмоциональной сфере человека, который столкнулся с повышенными требованиями или несоответствием достигнутого и ожидаемого результата [4].

Чтобы знать, с чем ему предстоит работать и как влиять на воспитуемого, тренеру необходимо определить, что мотивирует его подопечного, а что может повлечь за собой фрустрацию. Для этого необходимо составить психологическую карту воспитуемого: либо с помощью его собственных ответов на вопросы опросника, либо путем наблюдения. В идеале тренеру необходимо сочетать оба эти метода и регулярно корректировать полученную информацию, встраивая ее в программу занятий. Опросник должен включать в себя в первую очередь такие вопросы, по ответам на которые можно будет определить, что является мотивацией для спортсмена.

Спорт, как и все прочие аспекты жизни и деятельности человека, невозможен без специальной психологической подготовки. В подготовке спортсмена важную роль играет в первую очередь его тренер. Чтобы воспитывать в спортсмене необходимые качества, тренер должен учитывать все особенности личности воспитуемого, суметь определить его мотивацию, а также стимулировать деятельность спортсмена. Необходимо психологически готовить спортсмена к каждому соревнованию и поддерживать уровень его способностей, мотивацию и стимул в гармонии, чтобы предотвратить фрустрацию.

Список использованных источников:

1. Вяткин Б. А. Управление психическим стрессом в спортивных соревнованиях. – М.: ФиС, 1981. – 112 с.
2. Гогунев Е. Н. Психология физического воспитания и спорта: Учеб. пособие для студ. высш. учеб. заведений / Е. Н. Гогунев, Б. И. Мартьянов. – 2-е изд., дораб. – М.: Издательский центр «Академия», 2004. – 224 с.
3. Гошек В., Ванек М., Свобода Б. Психология и современный спорт. – М.: ФиС, 1973. – 365 с.
4. Нюттен Ж. Препятствие и фрустрация // Общая психология: Тексты: в 3 т. М.: МГУ, 2004. Т. 2: Субъект деятельности. Кн. 1. С. 561-564.
5. Юров И. А. Психологическое тестирование и психотерапия в спорте. – М.: Советский спорт, 2006. – 163 с.
6. Юров И. А. Формирование активной жизненной позиции – цель нравственного воспитания молодежи. – Магадан: Об-во «Знание», 1982. – 287 с.
7. Юров. И. А. Психолого-педагогическая подготовка физкультурников и спортсменов в физическом воспитании и спорте. – Магадан: Об-во «Знание», 1987. – 45 с.

УДК 613.2.03

ЗДОРОВЬЕ В НАШИХ РУКАХ

Чаплыгин С.А., учитель изобразительного искусства
МБОУ «СОШ №12 с УИОП», Старый Оскол, Россия

Для многих людей «здоровый образ жизни – понятие неоднозначное. Одни выставляют это напоказ. Другие и правда, оздоравливают себя. Тре-

ты даже не задумываются над этим.

Из чего же складывается «здоровый образ жизни»? Прежде всего, это отсутствие тех привычек, которые губят наш организм.

Человек, курящий табак, становится зависимым от этого процесса. Масса вредных веществ, поступающих внутрь с горячим дымом, вызывает необратимые последствия. Повреждаются сердце, лёгкие. Меняется поведение человека. Внешний вид курильщика оставляет желать лучшего.

Люди, употребляющие алкоголь, даже не задумываются над тем, что вступают в дружбу со страшным врагом, коварным и беспощадным. Алкоголь отравляет организм, выкачивает энергию из человека, не давая ей восстановиться. Уничтожая самого себя, алкоголик губит и своих близких, как морально, так и физически.

Наркотические вещества – пожалуй, самое страшное оружие, которое придумал человек для собственного уничтожения. Большое разнообразие наркотиков, от «лёгких» до «тяжёлых», провоцируют знакомства с «абсолютно безвредными веществами». Затем желание повысить степень получаемого удовольствия подталкивает наркомана дальше и ближе к пропасти. Что касается уничтожения внутренней энергии человека, то наркотики опережают здесь и алкоголь и никотин.

Конечно, человек при соответствующих условиях, может найти в себе силы бросить и курить, и пить, и наркотики употреблять, но, сколько на это ещё раз тратится и сил и здоровья.

Так что лучше – не привыкать к дурным привычкам.

Для того чтобы жить, и жить полноценно и радостно, нужно поддерживать свой организм в рабочем состоянии. Существует множество разных возможностей для сохранения хорошей физической формы. Стоит только начать, а организм ответит вам здоровьем, выносливостью, улучшением внешнего вида и самочувствия.

Понятие «режим дня» актуально и для детей и для взрослых. Иначе здоровый образ жизни попросту не возможен. Всё должно чередоваться согласно установленному распорядку. Чем лучше соблюдается режим дня, тем меньше бывает стрессов из-за нехватки времени, и тем больше высвобождается минут и часов для занятий любимыми делами.

Прежде всего - сон. Ложиться и вставать надо в одно и то же время. Тогда все системы организма настраиваются и работают слаженно, как часы.

Работа и отдых должны чередоваться. Организм должен успевать восстанавливаться после трудовой деятельности.

«Режим питания» также необходим каждому. Организм должен получать достаточное количество энергии, чтобы тратить её на 100%. Недостаток энергии приводит к похудению и ослаблению организма, избыток – к лишнему весу.

Нужно проверить свой рацион. Как ни печально, но необходимо:

- сократить количество жареных блюд;
- заменить высокоуглеводные напитки на соки и компоты;

- уменьшить добавление специй;
- увеличить количество растительной пищи;

Кушать нужно вовремя. Завтрак обязателен. Не стоит есть быстро, надо всё пережёвывать. Вредно кушать перед сном. И вообще не стоит наедаться до тяжести в животе.

Здоровье наше портят стрессы, а появляются они в основном на работе. Стараясь заработать больше денег, человек отдаёт всё своё время трудовой деятельности, забывая про отдых. Избавиться от стресса поможет определённая эмоциональная разрядка.

Чтобы сохранить своё здоровье и, даже, улучшить его, нужно обратиться к физкультуре. Прежде всего, нам доступен бег. Он приводит в норму давление, повышает выносливость, мозговая деятельность активизируется, повышается иммунитет.

Врачи советуют бегать по утрам, сочетая бег со стаканом сока. Укрепляются стенки сосудов, ткани лучше насыщаются питательными веществами.

Менее доступно, но ещё более эффективно плавание. Почти все мышцы организма включаются в работу, когда вы движетесь в воде. Это очень полезно. Вода – прекрасный естественный тренажёр, она укрепляет мышцы, модифицируя и усложняя нагрузки.

Мы знаем, что детские воспоминания – самые сильные. Если с детства прививать ребёнку правила здорового образа жизни, они останутся у него навсегда. Конечно, с ребёнком необходимо часто беседовать на эту тему, приводить примеры, как положительные, так и отрицательные. Телевизионные передачи, просмотр кинофильмов, содержащих полезную для этого вопроса информацию, также могут нам помочь.

Но ни какие слова не заменят наглядного примера. Наблюдая со стороны, как ведут себя взрослые, ребёнок видит весь жизненный процесс, а также и результат.

И, конечно, положительный пример, желание стать таким же, подтолкнёт ребёнка к повторению и копированию образа жизни понравившегося ему взрослого человека.

Видя, что ребёнок на правильном пути, его нужно и можно поощрять различными способами. Хорошо, если любимое занятие ребёнка связано с физической активностью, сами собой отталкивают нас от вредоносных привычек.

В любом возрасте, любой человек имеет в руках ключ к собственному жизненному успеху – это здоровый образ жизни.

Чем больше вы уделяете внимания своему здоровью, тем счастливее вы будете.

Список использованных источников:

1. Выдрин В.М. Спорт в современном обществе. - М.: Физкультура и спорт, 2007.
2. Дубровский В.И. Спортивная физиология. - М.: Владос, 2009.
3. Роль физической культуры в жизни общества [Электронный ресурс]. - Режим доступа: <http://www.fizkulturai sport.ru/fizvospitanie/teoriya/276-rol-fizicheskoj-kultury-v-zhizni-obwestva.html?start=4>

КАБЛУКИ – КРАСОТА ИЛИ ЗДОРОВЬЕ?

Ченцова А.С., учащаяся 10 класса

Научный руководитель: учитель географии Булгакова Л.М.

МАОУ «Гимназия №6», г. Губкин, Россия

Думаете, каблуки – это красота, обаяние, и ни малейшего вреда? Увы, но это не так. Женщины нередко приносят в жертву личный комфорт, а зачастую и свое самочувствие - в угоду прогрессивной моде. К примеру, когда надевают обувь на высоких каблуках.

Актуальность темы: современные молоденькие девушки с раннего возраста начинают носить обувь на больших каблуках, забывая, что скелет человека заканчивает свое формирование к 20 годам, а обувь на высоких каблуках ведет к неправильному формированию скелета стоп и к приобретению серьёзных болезней всего организма.

Цель: изучить влияние ношения обуви на каблуке на организм подростка.

Задачи: 1. Проанализировать литературу по данной теме.

2. Выявить воздействие больших каблуков на организм женщин.

3. Узнать гигиенические требования к обуви школьников.

4. Изучить отношение учениц нашей гимназии к обуви на высоких каблуках.

5. Выявить экспериментально какая высота каблука считается нормальной для школьниц моего возраста.

6. Провести анкетирование - отношение школьниц к выбору обуви.

Методы: - анализ литературы; социологический опрос; наблюдения; просмотр сети Интернет; анализ приобретенных результатов.

Практическая значимость в том, что результаты работы могут быть применены в курсе биологии, на классных часах о здоровом образе жизни.

Апробация: главные положения и итоги изучения докладывались на заседаниях секции «Открытие» по проблеме здорового образа жизни.

В процессе своей работы мы провели анкетирование между ученицами 8-11 классов на тему – отношение их к выбору обуви. Результаты представлены на диаграмме.

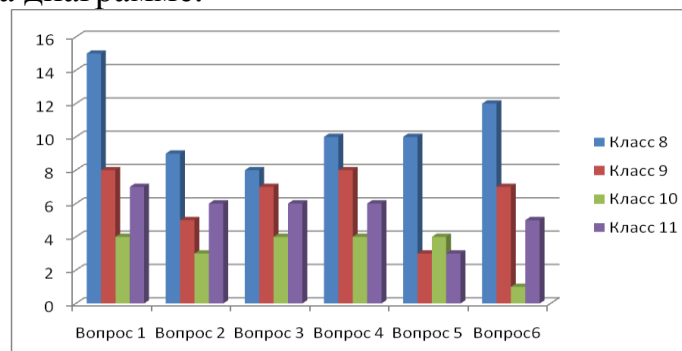

Анализируя результаты анкет, мы отметили, что чем старше школьницы, тем больше предпочитают обувь на высоком каблуке. Но и также отметили, что основная масса учениц в 9 и 10 классах носят обувь не выше 4 см, а ученицы 8 и 11 класса, в большинстве своём, носят обувь на высоком каблуке.

В ходе исследовательской работы мы сделали выводы:

1. Каблук возник больше 6 тыс. лет назад. Предназначение каблука обуви часто изменялось в зависимости от истории страны, взглядов и миропонимания людей в различные исторические времена.

2. Результаты проведённых физических опытов обосновывают, что чем выше каблук, тем нагрузка на скелет стопы больше и при этом происходит смещение центра тяжести тела.

3. Результаты анкетирования продемонстрировали, что многие ученицы нашей гимназии не заботятся о своём здоровье при выборе обуви, а руководствуются модными тенденциями.

4. В ходе исследовательской работы были разработаны практические советы по правильному выбору обуви в целях сохранения здоровья. Проведены беседы со школьницами на тему: «Вся правда о каблуках...»

Возникает вопрос, какую же обувь надевать девушкам? По советам большинства ортопедов в данный период рекомендовано ношение каблука в интервале 5 см.

А маленький каблучок в пределах 2,5 см необходим, при закругленном носке. Подошва не обязательно должна быть довольно жёсткой и толстой, чтобы связочный аппарат стопы сам выступал в роли амортизатора.

Не считая этого, совершенная обувь - та, которая сшита под вашу ногу, это в случае если есть такая возможность. Ну и, её надо заменять хотя бы один раз в год, потому что могут развиваться грибки или же она потеряет форму, и не будет правильно поддерживать стопу.

Абсолютно отречься от высоких каблуков, непросто, тем более, нашим «модницам».

Но нужно заботиться о своих ногах и здоровье, соблюдая некоторые правила:

- в туфлях обязаны быть неплохие стельки с супинаторами.
- высокий каблук не рекомендовано носить больше 2-3 часов в день и не больше 2-3 раз в неделю. То есть обувь нужно чередовать - плоская подошва, низкий каблук, высокий каблук.
- обязательно должен быть отдых для ног, нужно ходить босиком, массажировать стопы, использовать крема для уставших ног.
- от долгого ношения больших каблуков строение стопы меняется, аномально работает мускулатура, вследствие этого резкий переход на «правильную» обувь может вызывать боль.

Не рекомендовано надевать обувь с высоким каблуком женщинам, которые предрасположены к артриту, варикозному расширению вен и иным болезням ног. От больших каблуков лучше отказаться заранее, до возникновения первых признаков болезни.

Не стоит надевать высокий каблук тем, кто длительно стоит на ногах.

А в целом надевать или же не надевать высокий каблук – выбор за вами. Но в случае если уж красота и вправду требует жертв, подумайте, стоит ли давать ей в жертву саму красоту – красоту и здоровье ваших ног.

Изучая литературу по предоставленной теме, мы сделали выводы:

- обувь на высоком каблуке делает девушек, женщин красивее, она подчеркивает красоту ног, делает более стильной походку
- обувь на высоком каблуке отрицательно воздействует на организм человека.

В ходе исследовательской работы мы провели профилактическую работу между ученицами 8 – 11 классов. Она включала в себя:

- создание памяток с информацией о вреде высокого каблука и советами по ношению обуви.
- распространение буклетов с советами по выбору женской обуви.
- медицинским работникам и школьному фельдшеру говорить с учениками и их родителями по профилактике уплощения и плоскостопия.

Наша работа показала, что большая часть опрошенных девушек носят каблук около 5 см - это хорошо, так как обувь на плоской подошве так же негативно влияет на организм. Девушкам лучше всего носить каблук 2,5 – 4 см.

Ключевой нашей задачей считалось - распространить памятки о вреде высокого каблука и определенные советы по ношению обуви на высоких каблуках, а еще буклеты о том, как выбрать правильную обувь, которая не навредит молодой женщине. Мы ее выполнили. А то, что основная масса современных девушек уже в подростковом возрасте начинают надевать обувь на каблуках это доказали результаты опроса.

Список использованных источников:

1. Астахов, М.П. Большая книга эксперимента для школьников / М.П. Астахов. – М.: Росмен, 2011.- 143 с.
2. Валик, В.В. Школа семейной физкультуры / В.В.Валик. - М.: Педагогика, Физическая культура в школе, 2017 (№8) 45 с.
3. Велитченко, В.К. Физкультура для ослабленных детей / В.К. Велитченко
4. Корнилов, Н.В. Ортопедия / Корнилов, Н.В. – СПб.: Гиппократ, 2011.
5. Ликум, А. - Всё обо всём / Ликум, А. - М.: Физкультура и спорт, 2016.
6. Шапошникова, Ю.Г.Травматология и ортопедия: Руководство для врачей под ред. / 2017. Москва, Медицина.2 -123 с.

**ФОРМИРОВАНИЕ ЗДОРОВЬЕСБЕРЕГАЮЩЕЙ СРЕДЫ В ДОО
И СЕМЬЯХ ВОСПИТАННИКОВ С ОВЗ, ЧЕРЕЗ СИСТЕМУ
ОРГАНИЗОВАННЫХ МЕРОПРИЯТИЙ, ПРОПАГАНДИРУЮЩИХ
ЗДОРОВЫЙ ОБРАЗ ЖИЗНИ**

Черникова О.Б., учитель-логопед,

МБДОУ детский сад №32 «Дружные ребята», г. Старый Оскол, Россия

Сохранение жизни и здоровья детей сегодня стала приковывать к себе пристальное внимание общественности, педагогов и родителей, считающих возможным изменение ситуации в лучшую сторону.

"Дошкольное детство" — уникальный период в жизни человека, когда формируется здоровье, осуществляется развитие личности.

Приоритетным направлением деятельности любого дошкольного образовательного учреждения является: создание условий для сохранения психического и физического здоровья каждого ребенка, обеспечение эмоционального благополучия детей, оказание педагогической поддержки для сохранения и развития индивидуальности каждого ребенка. Все это представляет собой здоровьесберегающую среду детского сада или здоровьесберегающее пространство.

Здоровьесберегающая среда – это гибкая, развивающая, не угнетающая ребёнка система, основу которой составляет эмоционально-комфортная среда пребывания и благоприятный режим организации жизнедеятельности детей.

Задача дошкольного воспитания состоит в создании условий для наиболее полного раскрытия возможностей и способностей каждого дошкольника соответствующее его возрасту. Именно эти задачи являются приоритетными в программе модернизации российского образования.

Казалось бы, что усилия работников ДОО полностью направлены на оздоровление ребенка-дошкольника, культивирование его здорового образа жизни. Реализовывая все цели и задачи оздоровительной направленности детский сад, тем не менее, сталкивается с такими проблемами как: формирование неправильной осанки у детей, ограниченность движений и плохая координация общей моторики, плоскостопие и др. Кроме того, родители определяют своих детей в дополнительные образовательные школы и занятость самих родителей, что приводит к малоподвижному образу жизни.

Каким образом приобщить родителей к семейному воспитанию здорового образа жизни?

Наблюдая за семьями за пределами детского сада картина перед глазами встает не очень-то приятной. Время проведения и досуг молодой семьи в современном мире заключается в посиделках на лавочках парках,

аллеях, где можно увидеть детей, бегающих «сами по себе» и папу с мамой с бутылкой пива и сигаретой. В этой ситуации наносится ущерб и вред здоровью не только взрослым людям, но и детям. Кроме вреда здоровью нарушаются этические и моральные правила в обществе. К сожалению, на данный момент, общественность молчит и не возражает данному факту.

Из этого следует сделать вывод, что сознание, психология социума потеряла важно значимые ценности, качества и стремление к здоровому образу жизни. В настоящий момент мы видим полное равнодушие и бездействие всех людей.

Мы хотим внести маленький вклад в семьи детей, посещающих наше дошкольное учреждение, для укрепления и сбережения, как своего здоровья, так и своих детей.

В МБДОУ ДС №32 «Дружные ребята» активно проходит работа с родителями детей с нарушениями зрения и речи по здоровьесберегающей среде. В дошкольном учреждении функционируют 10 специализированных групп для детей с нарушением зрения и речи, которые посещают 120 детей с ОВЗ (функциональные нарушения зрения), из них – 13 детей-инвалидов и 22 ребёнка имеют тяжёлые нарушения речи. Все дети имеют трудности зрительного восприятия, недостаточную координацию между зрением и двигательными реакциями, плохую способность к управлению движениями тела, то есть неэффективно им управляют, что приводит к сложностям ориентировки в пространстве, трудностям в восприятии формы, размера, оценке положения, точности и полноте восприятия окружающего мира.

Основой обучения детей с ОВЗ и детей-инвалидов в ДОУ является комплексный подход к созданию специальных условий для получения образования данной категории детей, который включает в себя использование специальных образовательных программ и методов обучения и воспитания, специальных учебных пособий и дидактических материалов, специальных технических средств обучения коллективного и индивидуального пользования, проведение групповых и индивидуальных коррекционных занятий. Всё выше перечисленное создаёт в комплексе здоровьесберегающую среду для детей с ОВЗ.

Учителя-дефектологи и учитель-логопед ДОУ в своей коррекционно-развивающей работе системно используют инновационные образовательные и здоровьесберегающие технологии с детьми с ОВЗ и детьми-инвалидами с нарушением зрения, родителями и педагогическими работниками:

-здоровьесберегающие технологии - элементы нейропсихологических технологий, сенсорной интеграции, здоровьесберегающей технологии по методу академика РАН В.Ф. Базарного;

-игровые технологии - элементы технологии интеллектуально-творческого развития детей дошкольного возраста «Логические блоки Дьенеша», обучающие бизборды, сенсорные планшеты, зрительно-моторные тренажеры, развивающее пособие «Дары Фребеля»;

-мультимедийные технологии – обучающие презентации к занятиям по профилактике и пропаганде здорового образа жизни. Рассматривались и разбирались ситуации, которые встречаются повседневно на улицах, отражающие антиздоровый образ жизни, презентации с комплексом зрительной гимнастики, аудиозаписи по изучаемым темам на всех этапах коррекционного процесса;

В образовательной деятельности во взаимодействии с педагогами и родителями детей с ОВЗ и детей-инвалидов с нарушением зрения специалисты используют:

- информационные технологии – он-лайн и оф-лайн консультирование родителей, размещение информации на сайте МБДОУ ДС №32 «Дружные ребята» с целью повышения уровня компетенций родителей и педагогов по актуальным вопросам и проблемам профилактики и пропаганды здорового образа жизни.

Систематическое применение учителями-дефектологами и учителем-логопедом инновационных педагогических технологий в коррекционной работе способствует созданию оптимальных условий для полноценного развития детей с ОВЗ и детей-инвалидов с функциональным нарушением зрения, позволяет повысить их уровень знаний правил о сохранении и бережения своего здоровья.

Мероприятия по профилактике и пропаганде здорового образа жизни детей с ОВЗ детей-инвалидов со зрительными и речевыми нарушениями представлены игровыми сеансами, активизирующими сохранные анализаторы детей. Активная работа сохранных анализаторов позволяет повысить остроту восприятия сохранившихся видов чувствительности (слуховой, тактильной, температурной, мышечно-суставной) и дает положительный результат в познании окружающего мира детьми с функциональным нарушением зрения.

Обязательным компонентом совместной коррекционно-развивающей работы с детьми с ОВЗ и детьми-инвалидами с функциональным нарушением зрения и речи является совершенствование моторных функций и развития двигательных качеств (быстроты реакции, координации движений в пространстве, соразмерности и удаленности движущихся предметов), формирования дифференцированных движений, проведения игровых упражнений с использованием звуковых и шумовых сигналов, пиктограмм, схематических изображений различных движений или предметов, карт-схем передвижения в пространстве ДОУ, сигнальных меток на стенах, дверях, проемах и полу (прямоугольники и круги красного, желтого цвета), специального оборудования контрастного по цвету для детей с нарушением зрения.

Наша задача состоит в том, чтобы затронуть сердца родителей в плане своего здоровья и своих детей, расшевелить их сознание и начать действовать сейчас и сегодня. Для этого нужно пересмотреть все свои вредные и полезные привычки. В выходные всей семьей на прогулку по осен-

нему или зимнему лесу. Созерцая прекрасное вокруг, наполнять свои легкие свежим, чистым воздухом. Совершить небольшую пробежку вдоль лесопосадки. Можно заняться массой спортивных увлечений: футбол, коньки, лыжи и т.д. Через небольшой промежуток времени можно почувствовать прилив сил и бодрости. Поэтому всем родителям стоит задуматься о здоровье своей семьи.

Рациональная физическая культура является одним из мощных фактором профилактики близорукости, ее прогрессирования и осложнений. Физические упражнения способствуют как общему укреплению организма и активации его функций, так и повышению работоспособности цилиарной мышцы и укреплению склеральной оболочки глаза.

В дошкольном учреждении организована платная образовательная услуга, такая как хореография. На хореографии дети знакомятся не только с танцевальным искусством, но и получают развитие физических качеств. В первую очередь, укрепляются мышцы спины, что немало важно для формирования правильной осанки. С помощью специальных упражнений развивается голеностопный сустав и подъем стопы, что предшествует плоскостопию. Развиваются такие качества, как координация движений, пластичность и гибкость мышц. Результаты, достигнутые на занятиях по хореографии, представляются родителям в качестве отчетного концерта.

Таким образом, применение специальных методов и приемов, пропагандирующих здоровый образ жизни, повышает результативность образовательного процесса, формирует у педагогов и родителей ценностные ориентации, направленные на сохранение и укрепление здоровья воспитанников, а у ребёнка - стойкую мотивацию на здоровый образ жизни.

Список использованных источников:

1. Научно - практический журнал «Управление ДОУ», 2011г., №1
2. «Здоровьесберегающая система дошкольного образовательного учреждения: модели программ, рекомендации, разработки занятий» авт.-сост. М. А. Павлова, М.В. Лысогорская, канд. психол. наук. - Волгоград: Учитель, 2009.
3. Овчинникова Т. С. «Организация здоровьесберегающей деятельности в дошкольных образовательных учреждениях: Монография». - СПб.: КАРО, 2006.

**ПРОФИЛАКТИЧЕСКАЯ РАБОТА В ШКОЛЕ
ПО СОХРАНЕНИЮ ЗРЕНИЯ**

Шабанова Н.Н., учитель химии,
Ширинских Г.А., учитель физики
МБОУ «СОШ№13 с УИОП», г. Губкин, Россия

*К счастью, душа имеет своего глашатая -
часто бессознательного,
но верного глашатая, - это глаза.*

Шарлота Бронте

Видеть красоту окружающего мира, любоваться природой, произведениями изобразительного искусства огромное счастье для человека. Глаза помогают нам ориентироваться в пространстве, двигаться в нужном направлении. С помощью зрения люди получают около 80 % всей информации, которую получают из окружающего мира.

Античный философ Гераклит Эфесский заметил, что «глаза – более точные свидетели, чем уши»[1]

Древние считали, что человек видит благодаря лучам, которые испускают глаза, но Абу Али ибн Син, развеял этот миф и пришел к выводу, что глаз всего, навсего улавливает отраженные от предметов лучи Солнца и приборов освещения.

Когда наступает момент и человек понимает, что когда он читает книгу или стоя у прилавка, понимает, что не может прочитать нужную строчку. И, увы, люди воспринимают ухудшение зрения как должное, чего на самом деле не должно быть. Ученые выяснили, что только 3% глазных заболеваний являются наследственными. Остальные 97%-приобретенные болезни.

Современные дети слишком рано, задолго до школы знакомятся с планшетом, смартфоном, компьютером. Длительные просмотры мультфильмов, онлайн-игры приводят к ухудшению зрения. При длительном использовании гаджета глаза неподвижны, так как фокусируются в одной плоскости. При искривлении хрусталика происходит аномалия рефракции.

Не сбалансированное питание, недостаток микро и макроэлементов становятся причинами нарушений зрения у школьников. И по этой же причине включительно зрение ухудшается на 20-30 %.

Неправильно оборудованное рабочее место школьника приводит к тому, что тоже провоцирует глазные болезни.

Малоподвижный образ жизни приводит к ухудшению состояния позвоночного столба, ослабевают мышцы, что приводит к ухудшению кровообращения, в том, числе и глаз.

С 1 января 2021 года вступили в силу новые санитарные правила

«Санитарно-эпидемиологические требования к организации воспитания и обучения, отдыха и оздоровления детей и молодежи», действующие до 2027 года».

Одна из новых норм: «Для образовательных целей мобильные средства связи не используются» [2]

Дети 5-9 классов должны проводить за компьютером - 30 минут. А старшеклассники – максимум 35 минут. Экран гаджета должен находиться от ребенка на расстоянии не менее 50 сантиметров. Наушники можно использовать непрерывно не более часа, и громкость – не более 60% от максимальной громкости.

Для профилактики сохранения здоровья глаз в школе предусмотрен контроль зрительных нагрузок: урок длится 45 минут, перемена 20 минут; столы расположены в кабинете таким образом, что свет падает слева, стул со спинкой, чтобы ученику было удобно сидеть.

В этом учебном году изменился рацион питания в школе, появились в рационе витаминизированные салаты из свежей моркови с консервированной кукурузой, из вареной свеклы с яблоком, в качестве десерта дети получают свежие фрукты: мандарины, апельсины, яблоки.

Кроме этого на переменах учащиеся активно двигаются, поведятся динамические перемены, в тренажерном зале можно заниматься после уроков, развивая выносливость и силу.

Во внеурочное время учащиеся посещают спортивные секции на базе школы. Со спецмедгруппой учителя физкультуры занимаются дополнительно после уроков, в заранее установленное время.

На уроках учителя - предметники проводят физкультминутки для глаз: «В траве сидел кузнечик», «Лето», «Ослик» и другие, которые выполняют учащиеся не только младших классов, но и учащиеся среднего звена.

Кроме этого проводится гимнастика для глаз; например, ребёнок смотрит на кончик носа, глубоко вдыхая, а затем делает задержку на несколько секунд и выдыхает, возвращая глаза в исходное положение.

В школе проходят регулярные профилактические осмотры. В состав бригады врачей непременно входит и офтальмолог, который дает рекомендации для профилактики заболеваний глаз. Учащиеся, чтобы сохранить зрение нормальным, должны неукоснительно выполнять рекомендации, но, к сожалению, не выполняют режим посадки в кабинете.

Классные руководители на родительских собраниях проводят беседы о профилактике сохранения зрения учащимися в школьные годы.

В нашей школе уже несколько лет назад заменили лампы на более современные люминесцентные лампы. И поэтому уровень освещенности в кабинетах соответствует нормативным значениям.

Особо остро в школе встает вопрос при воспитании детей с ОВЗ с нарушением зрения. Процесс нравственного воспитания детей с нарушением зрения состоит в умении видеть, подчеркивать и использовать нрав-

ственный аспект любого вида деятельности, жизненной ситуации взаимоотношений в школьном коллективе. Чрезмерная опека, внимание со стороны взрослых ведет к формированию нежелательных нравственных качеств. Ребенок становится эгоистичным, не имеет чувства коллективизма.

Моменты, когда ребенка с нарушением зрения отстраняют от игры, дразнят надо пресекать и родителям и педагогам. Слабовидящие дети глубоко переживают свой дефект и поэтому учителю нужно чувствовать грань, за которой может возникнуть чувство неполноценности. Они требуют к себе особого внимания, поощрения даже при небольших своих успехах.

Список использованных источников:

1. Шилова О.А. Роль зрения в жизни человека [Электронный ресурс]-URL: <https://nsportal.ru/ap/library/drugoe/2015/05/21/rol-zreniya-v-zhizni-cheloveka> свободный.- Загл. с экрана.- Яз. рус.- (Дата обращения: 20.02.2021)

2. Асептик из портфеля [Электронный ресурс]-URL: <https://rg.ru/2020/12/22/utverzhdenu-sanitarnye-trebovaniia-k-rabote-shkol-do-2027-goda.html>, свободный.- Загл. с экрана.- Яз. рус.- (Дата обращения: 20.02.2021)

УДК 796 (07)

**СТРЕТЧИНГ КАК МЕТОД РАЗВИТИЯ ГИБКОСТИ
И СОХРАНЕНИЯ ЭМОЦИОНАЛЬНОГО БАЛАНСА**

Шарапова Ю.Д., студентка 3 курса

Научный руководитель: старший преподаватель Тулинов Е.А.

ГФ БГТУ им. В.Г. Шухова, г. Губкин, Россия

Нет точных данных о том, кто и когда изобрел стретчинг. Люди пользовались знаниями о том, что тело человека и его психическое состояние едины и между ними есть определенная связь. Древние лекари успешно исцеляли человека благодаря воздействиям на мышцы, суставы и кожу больного. В целом такие методы исцеления практиковались в Древнем Китае. Задолго до нашей эры в Индии, Египте, Риме для подготовки к спортивным состязаниям применялись различные способы массажа, распрямление и растяжка мышц в комплексе с правильным дыханием. Данные практики являлись отличным способом снятия напряжения и улучшения кровообращения и обменных процессов в суставах и позвонках.

В мире наверняка нет ни одного человека, который бы никогда не испытывал стресс, переживания, не ловил ощущение невыполненных задач, человека который не знает что такое груз ответственности. Чтобы избавиться от этого состояния кто-то принимает антидепрессанты, ходит к психологу, либо можно заниматься стретчингом.

Чрезмерный стресс равен чрезмерному тону мышц, когда что-то неосознанное становится осознанным. Гипер-тонус мышц ухудшает кровооб-

ращение, это сказывается на усталости, бессонице, на плохом настроении. С этим можно бороться путем стретчинга. Для чего же на самом деле нужен стретчинг и в чем его польза? Достаточно много людей не понимают, для чего нужно заниматься стретчингом.

Стретчинг – это система упражнений на развитие гибкости всего тела и суставов, а также эластичности мышц. Помимо этого стретчинг обладает эффектом расслабления. Когда человек растягивает мышцы, тем самым он убирает скованность мышц.

Важные составляющие растяжки мышц:

6. Тепло. Необходимо разогревать мышцы физическими упражнениями, например бег, прыжки, велосипед и т.д.

7. Плавность. Чтобы избежать травм, таких как порванные мышцы, необходимо выполнять упражнения без рывков.

8. Боль. Развить гибкость без этой составляющей невозможно.

9. Терпение. Всё зависит от возможностей человека индивидуально.

10. Помощь тренера. Тренер помогает снять мышечный блок, осуществляя давление с целью результативности растяжки мышц.

Эффекты стретчинга:

Осанка. Эластичные мышцы и хорошо растяжимые связки дают хорошую осанку.

Для пожилых людей, особенно те, кто имеют избыточный вес, стретчинг помогает увеличить подвижность суставов, что необходимо для профилактики преждевременного старения суставов. Для людей более старшего возраста не должно быть препятствий для сохранения хорошей физической формы и активного образа жизни, но чем старше человек становится, тем важнее применять определенные меры предосторожности.

Улучшения эмоционального самочувствия. Стретчинг создает ощущение спокойствия.

Стретчинг для детей также необходим, чтобы не было искривления позвоночника. Рост костей часто опережает развитие мышц и дети могут быстро уставать от небольших физических нагрузок. Растяжка помогает укрепить костно-мышечный аппарат и оздоровить организм в целом, также помочь нервной системе справляться со стрессами, развить координацию, гибкость тела, моторику и пластичность. В современном мире дети ведут малоподвижный образ жизни, поэтому отдав ребенка на стретчинг, родители дают ему возможность чувствовать свое тело и возможность научиться расслабляться. Пока ребенок находится в возрасте от 4-х до 10 лет, родителям необходимо настоять на тренировках, так как в этом возрасте ребенка проще заинтересовать разными видами спорта и их мышцы гораздо эластичнее, чем в более старшем возрасте.

Стретчингом занимаются все профессиональные спортсмены, это обязательный пункт перед тренировками, чемпионатами и т.д. Для женщин растяжка мышц даёт элегантную стройность. Несмотря на то что некоторые виды спорта требуют различного уровня физической подготовки, не-

обходимо регулярно следовать конкретной программе тренировок, чтобы уделять должное внимание каждому компоненту тренировки. Однако, если не придавать значения выработке определенных навыков и развитию гибкости, можно легко получить травму, что приведет к ухудшению показателей. Для любого спортсмена очень важны сила и гибкость, и если программа тренировок разработана правильно, спортсмен сможет параллельно повысить скорость, выносливость и энергичность.

Твердые мышцы ограничивают движения. Плохая гибкость тела может стать главной причиной боли в мышцах и суставах, но это лишь в исключительных случаях. Стретчинг – это не просто растяжка, а целое искусство твоего тела. После регулярных тренировок по растяжке человек получает лёгкость, свободу движений, гибкость.

Не рекомендуется заниматься стретчингом людям, которые имеют травмы и патологии суставов и позвоночника, по крайней мере, на остром этапе болезни. Также не стоит заниматься растяжкой и людям, которые имеют проблемы с тромбозом, остеопорозом и серьезными заболеваниями сердца.

Список использованных источников

1. Арнольд Нельсон, Юко Кокконен. Анатомия упражнений на растяжку / Арнольд Нельсон, Юко Кокконен.: Попурри, 2008.-160с.
2. Андерсон Б. Растяжка для каждого / Андерсон Б.: Попурри, 2002.- 221с.
3. Ванесса Томпсон. Стретчинг для здоровья и долголетия / Ванесса Томпсон, 2004.-170с.
4. Бред Уокер. Анатомия стретчинга / Бред Уокер : Бомбора, 2011.-300с.
5. Карл Кнопф. Стретчинг для тех, кому за 50 / Карл Кнопф, 2017.-230с.

УДК 373

МОНИТОРИНГ ЗДОРОВЬЯ УЧАЩИХСЯ КАК ФАКТОР ФОРМИРОВАНИЯ ЗДОРОВЬЕСБЕРЕГАЮЩЕГО ОБРАЗОВАТЕЛЬНОГО ПРОСТРАНСТВА

Шенцева Н.П., учитель начальных классов,

Шевченко Н.В., учитель русского языка и литературы

Научный руководитель: директор Ансимова С.С.

МБОУ «Основная общеобразовательная Курская школа»,

г. Старый Оскол, Россия

Будущее нашей страны - это здоровые дети. Основным показателем развития личности подрастающего поколения является мотивация к ведению здорового образа жизни, что в свою очередь определяет выбор приоритетов в сфере образования и влияет на перспективы развития государства и общества в целом.

В связи с этим, приоритетной задачей в сфере современного образования является сбережение и укрепление здоровья учащихся. Оптимальный выбор здоровьесберегающих образовательных технологий, соответствующих возрасту детей, позволяет изучать параметры развития растущего организма, снижать предельно допустимые учебные перегрузки, а также иметь общую картину состояния здоровья своих учеников.

Мониторинг здоровья позволяет отслеживать динамику показателей каждого ученика в отдельности и классного коллектива в целом. Это необходимо для дальнейшего планирования и прогнозирования процесса обучения в школе. Общая оценка состояния здоровья учащихся включает диагностику психического (социального и физиологического) и физического здоровья. В качестве объекта исследования выступает физическое здоровье школьников, уровень их воспитанности, принципы здорового питания, технологии школьного обучения, содержание и результаты обучения [1].

Наличие информации о физическом здоровье учащихся необходимо для дальнейшего построения учебно-воспитательной деятельности классного коллектива, а также для формирования здоровьесберегающего образовательного пространства в целом.

Критериями физического здоровья являются ежегодные показатели медицинского осмотра, устойчивость детей к заболеваниям, анализ пропусков уроков учащимися по болезни. **Соматическое здоровье** – текущее состояние организма человека, в основе которой заложена биологическая программа индивидуального здоровья. Показатели физической подготовленности, в соответствии со стандартами образования, измеряются два раза в год на уроках физической культуры, что позволяет сравнивать фактические показатели и отслеживать динамику их развития.

Грамотно выстроенные отношения с учеником являются результатом имеющегося представления о его **социальном здоровье**. Стиль семейного воспитания, характер взаимоотношений между членами семьи, **особенности бытовых условий помогают** оценить негативные и положительные стороны той социальной среды, в которой формируется и развивается ребенок. Возможности данного ресурса необходимы для формирования компетенций, определяющих дальнейшую социализацию и адаптацию учащихся в обществе. Уровень воспитанности школьника, в соответствии с общепринятыми в обществе моральными и нравственными нормами, позволяет говорить о сформированности социального компонента, а также о занимаемом социальном статусе в коллективе [2].

Психологический компонент - это результат деятельности всего социума, направленного на становления личности подрастающего поколения. В качестве основного показателя можно рассматривать индивидуально-психологические особенности каждого ученика, мотивацию к ведению здорового образа жизни, психоэмоциональное состояние и уровень психического развития.

Учитель начальных классов, изучив состояние здоровья детей, использует полученные данные для рациональной рассадки учеников в классе, оптимального распределения учебной нагрузки в течение дня, составления рекомендаций для занятий внеурочной деятельностью. Данные о развитии у школьников в различные возрастные периоды психических процессов (памяти, внимания, мышления) позволяют учителю отслеживать дальнейшее психологическое развитие детей, особенно в адаптационные периоды (1,5 кл.). Наличие или отсутствие мотивации учебной деятельности помогает учителю выбрать оптимальные формы работы, мотивирующие детей на их дальнейшую социализацию.

Нарушения речи у детей, выявленные в раннем возрасте, исправляются не только на занятиях с логопедом, а также на музыкальных занятиях и хоровом пении. Гиперактивным детям требуется регулярная эмоциональная разрядка, поэтому им необходимо посещать спортивные кружки и секции [3].

Для правильного формирования у детей навыков здорового образа жизни необходимо:

- 1) своевременное установление причин затруднения к условиям обучения в школе в адаптационный период;
- 2) контроль за состоянием социально-психологической адаптации в разные возрастные периоды;
- 3) профилактика вредных привычек (курение, употребление алкоголя, ПАВ);
- 4) правильно организованная физкультурно-оздоровительная работа;
- 5) профориентация выпускников.

Основными задачами проведения мониторинга здоровья являются:

- организации питания в образовательном учреждении по определенным показателям (охват обучающихся горячим питанием, охват бесплатным питанием, стоимость питания, удовлетворенность детей и родителей школьным питанием);

- антропометрические характеристики и оценка основных параметров здоровья обучающихся ;

-социальное окружение воспитанников (статус семьи, уровень образования родителей).

Здоровое питание повышает работоспособность и успеваемость, физическое и умственное развитие детей и подростков, а также увеличивает адаптационные возможности растущего организма, оказывает существенное влияние на формирование и состояние здоровья человека на протяжении всей последующей жизни.

Мониторинг здоровья должен носить комплексный характер. Положительные результаты в здоровьесбережении школьников возможны только при совместной работе всех участников образовательной деятельности. В современном мире необходимо обязательное сопровождение родителей в самых разных вопросах воспитания детей, особенно в вопросах укрепле-

ния здоровья, непосредственное вовлечение родителей в формирование здоровьесберегающей среды образовательного пространства. Именно в семье закладывается фундамент здоровья. Личный пример родителей в вопросах сохранения и укрепления здоровья является основной составляющей в процессе становления личности [4].

Здоровьесбережение - важный и необходимый фактор, способствующий созданию благоприятной социально-психологической среды, которая будет формироваться у ребенка на протяжении всей его взрослой жизни. Мониторинг здоровья позволяет сделать анализ различных сторон здоровья учащегося и выстроить индивидуальную траекторию развития личности ребенка по сохранению его здоровья и с учетом всех его возможностей и склонностей.

Список использованных источников:

1. Дашенко Л.Г. Компетентность в области здоровьесбережения в образовательном процессе // Образование и воспитание, 2016. - №2. - с.1-3
2. Митяева А.М. Здоровьесберегающие педагогические технологии: Учебное пособие для студентов высших учебных заведений. – М.: Академия, 2010. –192 с.
3. Тверская Н.В. Здоровьесберегающий подход в развитии успешности ученика //Образование в современной школе. - 2005. - №2. - с.40-44.
4. Хуторской А.В. Ключевые компетенции как компонент личностно-ориентированной парадигмы //Народное образование. – 2003. – № 2. – с. 58-64.

УДК 61

**ВЛИЯНИЕ ЗДОРОВОГО ОБРАЗА ЖИЗНИ
В ПРОЦЕССЕ СТАНОВЛЕНИЯ ЛИЧНОСТИ**

Шматко К.В., студентка 3 курса

Научный руководитель: Кокоева Ю.В.

БГТУ им. В.Г. Шухова, г. Белгород, Россия

За последнее время, все чаще ухудшается здоровье подрастающего поколения, это предопределяется следующими причинами: увеличение учебной нагрузки, ухудшение экологической обстановки, снижения благосостояния граждан, отсутствие спортивного воспитания в обществе. Этим самым и формируются условия неблагоприятного развития подрастающего поколения.

Всестороннее формирование индивида невозможно без физического и психологического здоровья, без создания тесных отношений с природой и самим собой. Это и показывает почему молодежь должна овладеть навыками здорового образа жизни.

Личность — это совокупность устойчивых психологических качеств человека, составляющих его индивидуальность.

Здоровый образ жизни — это образ жизни человека, направленный на сохранение здоровья, профилактику болезней и укрепление человеческого организма в целом.

Если здоровый образ жизни рассматривать как физическую средство и потребность для развития общества в целом и личности, то такая организация жизнедеятельности человека скорректирует следующие поведенческие факторы:

- Идеальная физическая активность
- Отказ от вредных привычек
- Умение контролировать себя в стрессовых ситуациях
- Правильное питание
- Закаливание
- Здоровое старение [1]

Спортивное воспитание подростка нацеливает его на планомерную, сознательную работу над собой. Приучает к дисциплине, физической выносливости и многим другим положительным качествам, но результата от одного воспитания не будет. Необходимо будет стремление самого человека к достижению поставленных целей.

Еще одним из плюсов здорового образа жизни является альтернативные способы отдыха, например, подвижные игры такие как: баскетбол, футбол и менее подвижные: шахматы, шашки.

В современном мире люди погружены в работу, бытовые проблемы и прочие тяготы и зачастую спорт воспринимают как очередную нагрузку. Однако чередование физического и умственного труда считается эффективным способом восстановления сил и энергии.

Под определением здорового образа жизни стоит понимать не только физическую активность, но и здоровое питание. С пищей человек получает не только энергию, но и все необходимые микроэлементы для организма. Не стоит воспринимать правильное питание как ограничение себя в любимых продуктах, а наоборот, это разнообразное питание. Правильно питаться, значит получать с пищей все, что необходимо организму в достаточном количестве, а также в правильном подборе. [2]

При ведении здорового образа жизни не обязательно подвергать себя тяжелым физическим нагрузкам, достаточно лишь утренней зарядки. Её нужно сделать такой же привычкой, как и чистка зубов по утрам. [3]

Так же, как дополнение к зарядке, можно добавить закаливание. Закаливание — это совокупность способов, направленных на увеличения функциональных запасов организма, а также неуязвимости его к физическим воздействиям неблагоприятных факторов окружающей среды (низкой или высокой температурой воды, воздуха и прочее) методом планомерного приучающего дозирующего влияния этими параметрами. [4] Установлено, что теплообразование у закаленного человека больше, чем у незакаленного, вследствие чего равновесие теплового баланса сохраняется дольше.

По Э.Н. Вайнеру структура здорового образа жизни должна включать:

- оптимальный двигательный режим;
- рациональный режим жизни;
- рациональное питание;
- тренировку иммунитета и закаливание;
- психофизиологическую регуляцию;
- отсутствие вредных привычек.

Чтобы физические нагрузки пагубно не влияли на здоровье, необходимо:

- затрачивать не все силы на занятия;
- добровольность;
- ориентация на повышение своих психологических и физических возможностей. [6]

Здоровый образ жизни улучшает и поддерживает наш организм в хорошей форме, а также воспитывает и дисциплинирует.

Таблица 1

Основные составляющие здорового образа жизни

понятие	характеристика
физические нагрузки	это определенная величина воздействия физических упражнений на организм занимающихся
утренняя зарядка	легкая тренировка, позволяющая отогнать сон приливом энергии и "нагулять" аппетит для полноценного завтрака
закаливание	это система профилактических мероприятий, направленных на сопротивляемость организма неблагоприятным факторам окружающей среды
правильное питание	это питание, обеспечивающее рост, нормальное развитие и жизнедеятельность человека, способствующее укреплению его здоровья и профилактике заболеваний

Вывод. Если придерживаться здоровому образу жизни, то гарантировано крепкое здоровье, стрессоустойчивость, уверенность в своих силах, совершенствование программы самовоспитания. Это и улучшает процесс становления личности, формируют благоприятные условия развития подрастающего поколения.

Список использованных источников:

1. Байер, К. Здоровый образ жизни / К. Байер, Л. Шейнберг. - М.: Мир, 2016. - 368 с.
2. Дрожжина Н.А. Особенности формирования пищевого поведения в студенческой среде /Дрожжина Н.А., Максименко Л.В. // Вопр. диетол. - 2012. - Т.2, № 2. - С.27.
3. Дуркин, П. Е. Интерес к занятиям физической культурой и спортом как фактор формирования здорового образа жизни / П. К. Дуркин, М. П. Лебедева // Физ. культура: воспитание, образование, тренировка. – 2004. – № 2. – С. 55 – 58.

4. Саркизов-Серазини И. М. Основы закаливания, М., 1953; Физиологические основы закаливания организма человека, 1965, библиогр.; Чабовская А. П. Гигиена детей раннего и дошкольного возраста, с. 49, М., 1971; Маршак М. Е. Сперанский Г. М. Закаливание детского организма, М., 1934; Спирина В. П. Закаливание детей, М., 1972; Эголинский Я. О. Физическая выносливость человека и пути ее развития, М., 1966.

5. Вайнер Э.Н. Валеология: Учебник для вузов. 2001. – М.: Флинта: Наука, 2001. – 416 с.

6. Апциаури, Л. П. Спорт как социальное явление и фактор социализации личности / Л. П. Апциаури // Теория и практика физ. культуры. – 2003. – № 1. – С. 12 – 13.

УДК 371.398:37.037

ФОРМИРОВАНИЕ ЗДОРОВОГО ОБРАЗА ЖИЗНИ ДЕТЕЙ ЧЕРЕЗ ДОПОЛНИТЕЛЬНОЕ ОБРАЗОВАНИЕ

Юдина О.В., педагог дополнительного образования
МБУДО «Детский оздоровительно-образовательный
спортивный центр» г. Губкин, Россия

В современном мире важнейшей задачей является воспитание и образование детей через дополнительное образование. Охрана и укрепление физического и психического здоровья, а также эмоциональное благополучие детей – вот главный педагогический принцип образовательного процесса.

Здоровье с давних времен считается одним из важных составляющих человеческого счастья и успеха. Как принято говорить «в здоровом теле, здоровый дух».

Педагоги дополнительного образования постоянно ведут работу по укреплению здоровья обучающихся, используя в своей работе различные методики. Методикой доктора Базарного В. Ф. пользуются педагоги дополнительного образования физкультурно-спортивной направленности. На занятиях по шахматам применяется динамическая смена поз. Ведь шахматы сами по себе подразумевают сидячую работу за столом, а для детского здоровья это очень плохо. Смена поз позволяет сохранить и укрепить позвоночник и осанку. Дети меняют позу через 15-20 минут или по своему желанию. После окончания разыгрывания шахматной партии обучающимся разрешается выбрать другое свободное место и поменять позу.

Также на занятиях используются физкультминутки, которые включают в себя наклоны туловища, круговые движения головой. Активно применяются считалочки для укрепления мышечно-телесной и зрительной координации, подвижные игры, проводится гимнастика для глаз, используются схемы зрительных траекторий, расположенные на потолке. Длительность такой разминки составляет не более 5 минут, но детям этого достаточно. Они очень быстро перенастраиваются на новую игру в шахматной партии.

Такие достаточно легкие упражнения помогают развивать чувства общей и зрительной координации, синхронизацию, развитие зрительно-моторной реакции, в частности, скорости ориентации в пространстве, в том числе реакции на экстремальные ситуации, принятие более быстрого решения в игре при шахе и мате.

Великий советский психолог Л. С. Выготский в своих высказываниях писал, что чем дети больше видят и слышат, тем больше усваивают новой информации [3].

Изображенная уходящая в бесконечность и насыщенная природными и рукотворными зрительными стимулами местность, на которой с помощью специальных манекенов и карточек разворачиваются сюжеты данного занятия, играет важную роль в восприятии нового материала.

В работе педагога дополнительного образования это важный момент. Он помогает в практически «бескнижном» обучении. В детском возрасте доктор Базарный рекомендует меньше пользоваться детям современными гаджетами, а педагоги, в свою очередь, проводят разъяснительные беседы с обучающимися и с родителями или законными представителями воспитанников.

В ходе шахматного занятия, активно применяется наглядный материал: диаграммы с вариантами правильных ходов, задания на смекалку и логику. Обучающиеся в течение всего учебного занятия ведут поисковую деятельность по выбору правильного хода фигуры.

Технологии здорового раскрепощённого развития детей дают положительные результаты. Дети меньше болеют, а соответственно не пропускают шахматные занятия даже во время эпидемии [2].

Таким образом, педагоги дополнительного образования работают по самому главному принципу: «Не навреди!» Все применяемые методы и приемы, используемые средства проверены на практике и не могут нанести вреда здоровью обучающихся. Педагоги относятся к этому очень серьезно и проводят данную работу на каждом учебном занятии. Применяемые в своей практике некоторые элементы из методики доктора Базарного помогают педагогам незаметно справиться с проблемами учебной дисциплины, так как детям интересно узнавать что-то новое, они с большим удовольствием слушают и проникаются новым материалом. Отношения между всеми участниками учебного процесса становятся более доброжелательными, так как они делают одно общее благое дело – оздоравливают детей.

Список использованных источников:

1. Базарный В.Ф. Здоровье и развитие ребенка: Экспресс-контроль в школе и дома. – М., 2005. – 176с.
2. Гаврючина Л. В. Здоровьесберегающие технологии в ДОУ: Методическое пособие.- М.:ТЦ Сфера, 2014.- 157 с.
3. Левчук Л.В. Оздоровительно-развивающая работа с дошкольником. М.,– 2011.-109 с.
4. <https://normativ.kontur.ru/document?moduleId=1&documentId=330197> (Обращение 05.03.2021 г.)

СОДЕРЖАНИЕ

«ОРГАНИЗАЦИОННО-ЭКОНОМИЧЕСКИЕ ПРОБЛЕМЫ ХОЗЯЙСТВОВАНИЯ В СОВРЕМЕННЫХ УСЛОВИЯХ»

Ачкасова А.	
СИСТЕМА 5S БЕРЕЖЛИВОЕ ПРОИЗВОДСТВО	4
Ачкасова А.	
ТЕОРИЯ ВЕРОЯТНОСТЕЙ В ЭКОНОМИКЕ	6
Бабкина Ю.К.	
АУДИТ В СИСТЕМЕ ЭКОНОМИЧЕСКОЙ БЕЗОПАСНОСТИ ПРЕДПРИЯТИЯ	8
Бабкина Ю.К.	
ПОНЯТИЕ И СУЩНОСТЬ УПРАВЛЕНЧЕСКОГО КОНТРОЛЯ	11
Бакулина И.С., Батлук А.Г.	
ЦИФРОВИЗАЦИЯ: ОПРЕДЕЛЕНИЕ, КОНЦЕПЦИИ РАЗВИТИЯ, ПРОГРАММА РАЗВИТИЯ ЦИФРОВОЙ ЭКОНОМИКИ В РОС- СИИ	14
Барбашина Е.А.	
АНАЛИЗ ЭНЕРГЕТИЧЕСКОГО СЕКТОРА РОССИИ И ЕГО ВЛИЯНИЕ НА СОСТОЯНИЕ ЭКОНОМИКИ СТРАНЫ	18
Бозиянц М.С.	
ПОНЯТИЕ ЗАТРАТ И ИХ КЛАССИФИКАЦИЯ	20
Васильев С.В.	
К ВОПРОСУ МАРКЕТИНГА ПРОЕКТА	23
Володина И.М.	
К ВОПРОСУ О НАЛОГОВОМ АУДИТЕ	26
Володина И.М.	
МЕСТО СЕБЕСТОИМОСТИ В УПРАВЛЕНЧЕСКОМ УЧЕТЕ	28
Гайворонская Т.Н.	
КОМПЛЕКСНЫЙ ПОДХОД УПРАВЛЕНЧЕСКОЙ МОДЕЛИ ТРУДООХРАННОГО МЕНЕДЖМЕНТА	31
Гасанова М.Э.	
АМОРТИЗАЦИЯ ИМУЩЕСТВА КАК НЕОТЪЕМЛЕМАЯ ЧАСТЬ УЧЕТА ОСНОВНЫХ СРЕДСТВ СОВРЕМЕННОГО ПРЕДПРИ- ЯТИЯ	33
Гуляева А.И.	
ОСОБЕННОСТИ УПРАВЛЕНЧЕСКОГО УЧЕТА И ПРОБЛЕМЫ ЗАТРАТ В ОРГАНИЗАЦИЯХ	36
Давыдова А.Д.	
СОВРЕМЕННЫЕ ПРОБЛЕМЫ ОРГАНИЗАЦИИ РАСЧЕТНЫХ ОТНОШЕНИЙ	39
Дикалова К.А.	
ОЦЕНКА ВЛИЯНИЯ ИНВЕСТИЦИЙ НА РАЗВИТИЕ ОТРАСЛИ «ПРОИЗВОДСТВО ТРАНСПОРТНЫХ СРЕДСТВ И ОБОРУДО- ВАНИЯ»	43

Дмитриева Ю.А., Люлюченко М.В. КЛЮЧЕВЫЕ ТЕНДЕНЦИИ РАЗВИТИЯ ИННОВАЦИОННОЙ СРЕДЫ В УСЛОВИЯХ ПАНДЕМИИ	46
Долгих М.А., Толстошеева Р.Р. ПРОБЛЕМЫ МАЛОГО БИЗНЕСА В СОВРЕМЕННЫХ УСЛОВИЯХ	50
Евсюкова А.А. КАДРОВЫЙ УЧЕТ ПЕРСОНАЛА: ПОРЯДОК, ПРОБЛЕМЫ	53
Енина В.С. ВЛИЯНИЕ COVID-19 НА ОТРАСЛЬ АУДИТОРСКИХ УСЛУГ В РОССИИ	56
Енина В.С. ЗНАЧЕНИЕ ВНУТРЕННЕГО КОНТРОЛЯ В СИСТЕМЕ УПРАВЛЕНИЯ КОМПАНИЕЙ В СОВРЕМЕННЫХ УСЛОВИЯХ	59
Енина В.С. НАЛОГОВЫЙ КОНТРОЛЬ В УСЛОВИЯХ ЦИФРОВИЗАЦИИ ЭКОНОМИКИ РОССИИ	62
Ермоленко Е.А. ВЛИЯНИЕ ПАНДЕМИИ COVID-19 НА МЕЖДУНАРОДНЫЙ РЫНОК АУДИТОРСКИХ УСЛУГ	66
Жданова А.Е. ИННОВАЦИИ БАНКОВСКОЙ СФЕРЫ	69
Жданова А.Е. ОРГАНИЗАЦИЯ БУХГАЛТЕРСКОГО УЧЕТА КАССОВЫХ ОПЕРАЦИЙ И ДЕНЕЖНЫХ ДОКУМЕНТОВ	72
Жидкова Ю.В. ПЕРСПЕКТИВЫ РАЗВИТИЯ ОПТОВОЙ ТОРГОВЛИ В РОССИИ	76
Завьялова Д.А. ПРОБЛЕМЫ РЕАЛИЗАЦИИ НАЦИОНАЛЬНЫХ ПРОЕКТОВ В РЕГИОНАХ НА ПРИМЕРЕ ОМСКОЙ ОБЛАСТИ	80
Зязюля У.В. ОСНОВНЫЕ НАПРАВЛЕНИЯ МОДЕРНИЗАЦИИ ПРЕДПРИЯТИЙ НЕФТЕХИМИЧЕСКОЙ ПРОМЫШЛЕННОСТИ РЕСПУБЛИКИ БЕЛАРУСЬ	84
Иващенко Н.Ю. К ВОПРОСУ ОСОБЕННОСТЕЙ ДИСТАНЦИОННОЙ ТОРГОВЛИ	88
Иващенко Н.Ю. СОВРЕМЕННЫЕ ПРОБЛЕМЫ В ОРГАНИЗАЦИИ НАЛОГОВОГО КОНТРОЛЯ	91
Каракулова М.А. АВТОМАТИЗАЦИЯ РАБОЧЕГО МЕСТА СПЕЦИАЛИСТА ПО ОХРАНЕ ТРУДА	95
Карягина В.С., Карпочев Р.В. КОРРЕЛЯЦИОННО-РЕГРЕССИОННЫЙ АНАЛИЗ ЭКОНОМИЧЕСКОЙ БЕЗОПАСНОСТИ ОРГАНИЗАЦИИ НА ОСНОВЕ ИССЛЕДОВАНИЯ ПЛАНА ФИНАНСОВО-ХОЗЯЙСТВЕННОЙ ДЕЯТЕЛЬНОСТИ	97

Киреева М.А.	
БРАКИ И РАЗВОДЫ В РОССИИ	100
Кишкурно Д.С.	
ЭВОЛЮЦИЯ УПРАВЛЕНЧЕСКИХ КОНЦЕПЦИЙ В БИЗНЕСЕ	103
Кодолич А.С.	
ОБОСНОВАНИЕ ФОРМЫ ФИНАНСИРОВАНИЯ КАПИТАЛО-ВЛОЖЕНИЙ	107
Кодолич А.С.	
СОВЕРШЕНСТВОВАНИЕ МЕТОДИКИ ВЫБОРА ПОДВИЖНОГО СОСТАВА ДЛЯ ИНВЕСТИРОВАНИЯ	110
Козлов А.В.	
УПРАВЛЕНЧЕСКИЙ АНАЛИЗ ВНУТРЕННИХ РЕСУРСОВ И ВОЗМОЖНОСТЕЙ РАЗВИТИЯ ПРЕДПРИЯТИЯ НА НЕФТЕДОБЫВАЮЩЕМ РЫНКЕ	113
Козловская И.А., Носко Н.В.	
ЛИЗИНГ ЖИЛЬЯ КАК ИНСТРУМЕНТ ФИНАНСОВОГО МЕХАНИЗМА В РЕСПУБЛИКЕ БЕЛАРУСЬ	117
Коростылева Ю.С.	
МЕТОДЫ НАБОРА ПЕРСОНАЛА НА ПОЗИЦИЮ ВНУТРЕННЕГО АУДИТОРА	121
Коршунова Н.И., Якуш Д.А.	
АНАЛИЗ ПРИБЫЛИ ПРЕДПРИЯТИЯ И ПУТИ ЕЁ УВЕЛИЧЕНИЯ	125
Кошманов С.Н.	
СПЕЦИФИКА УПРАВЛЕНИЯ РИСКАМИ НА ПРЕДПРИЯТИИ МОРСКОГО ТРАНСПОРТА	129
Куркина П.К., студентка 4 курса	
ПРОБЛЕМЫ И ОСОБЕННОСТИ РАБОТЫ МЕНЕДЖЕРА ТРАНСПОРТНОГО ПРЕДПРИЯТИЯ В СОВРЕМЕННЫХ УСЛОВИЯХ	131
Лемешко А.Е.	
МЕРОПРИЯТИЯ ПО ПОВЫШЕНИЮ ЭФФЕКТИВНОСТИ ИСПОЛЬЗОВАНИЯ ОСНОВНЫХ СРЕДСТВ ОРГАНИЗАЦИИ	135
Лобанова Т. М.	
ВАЛОВАЯ ДОБАВЛЕННАЯ СТОИМОСТЬ КАК КРИТЕРИЙ ЭФФЕКТИВНОСТИ МОДЕРНИЗАЦИИ	137
Лунева Т.А., Гайворонская Т.Н.	
МАРКЕТИНГ МЕНЕДЖМЕНТА ПРОЕКТА	140
Лунева Т.А.	
МЕТОДЫ ОЦЕНКИ ЭФФЕКТИВНОСТИ ИНВЕСТИЦИОННОГО ПРОЕКТА	142
Лунева Т.А.	
ОСНОВЫ ОЦЕНКИ ДОХОДНОСТИ ХОЗЯЙСТВУЮЩЕГО СУБЪЕКТА	146
Люлюченко М.В., Шпаченко Я.А.	
ОСОБЕННОСТИ УПРАВЛЕНИЯ ИННОВАЦИЯМИ В УСЛОВИЯХ ПАНДЕМИИ	149

Мельникова М.С.	
СОВРЕМЕННЫЕ ФОРМЫ ДЕНЕЖНЫХ РАСЧЕТОВ	153
Михолап Е.В.	
АНАЛИЗ КОНКУРЕНТНОЙ СРЕДЫ ОРГАНИЗАЦИИ ДЛЯ ФОРМИРОВАНИЯ ССП	157
Можаева А.А.	
ЗАНЯТОСТЬ И БЕЗРАБОТИЦА В СОВРЕМЕННОЙ ЭКОНОМИЧЕСКОЙ СИТУАЦИИ	160
Муравьева Н.А.	
АКТУАЛЬНЫЕ ПРОБЛЕМЫ РАЗВИТИЯ ЭКОНОМИКИ В СОВРЕМЕННЫХ УСЛОВИЯХ	162
Муравьева Н.А.	
ПРЕИМУЩЕСТВА И НЕДОСТАТКИ ПАТЕНТНОЙ СИСТЕМЫ НАЛОГООБЛОЖЕНИЯ	164
Мусярова А.	
ПРЕИМУЩЕСТВА И СПОСОБЫ ИНВЕСТИРОВАНИЯ В КАЗАХСТАНЕ	167
Николайчук А.О.	
ЭКОНОМИЧЕСКАЯ ЭКСПЕРТИЗА: РАЗВИТИЕ МЕТОДИКИ В УСЛОВИЯХ ЦИФРОВИЗАЦИИ	170
Никулина А.С.	
МЕРЫ ПО СОКРАЩЕНИЮ НЕРАВЕНСТВА ДОХОДОВ В РОССИЙСКОЙ ФЕДЕРАЦИИ	174
Никулина А.С.	
ПЕРСПЕКТИВЫ РАЗВИТИЯ НАЛОГООБЛОЖЕНИЯ КОММЕРЧЕСКИХ ОРГАНИЗАЦИЙ	177
Никулина А.С.	
ПРОБЛЕМЫ И ПЕРСПЕКТИВЫ РАЗВИТИЯ КОНТРОЛЛИНГА НА ПРОИЗВОДСТВЕННОМ ПРЕДПРИЯТИИ	181
Носко Н.В.	
ТЕХНОЛОГИЯ КАК НАИБОЛЕЕ ЗНАЧИМЫЙ ФАКТОР ПРИ МОДЕЛИРОВАНИИ ОРГАНИЗАЦИОННЫХ ФОРМ И СТРУКТУР УПРАВЛЕНИЯ СТРОИТЕЛЬСТВОМ	184
Осипенко В.В.	
ИНВЕСТИЦИОННЫЙ КЛИМАТ РЕСПУБЛИКИ БЕЛАРУСЬ	188
Петрова Е.Э.	
ИССЛЕДОВАНИЕ ТЕКУЩЕГО СОСТОЯНИЯ ВНУТРЕННЕГО АУДИТА ФИНАНСОВЫХ ОРГАНИЗАЦИЙ В РОССИИ	192
Priscilla Nyarko	
ENSURING THE UNITY OF MEASUREMENTS IN GHANA: CURRENT STATE AND HISTORICAL ASPECTS	195
Прокофьев Д.А., Яковлева О.В.	
ВАГОНЫ НОВОГО ТИПА РЖД	198
Пузикова А.Н., Люлюченко М.В.	
ОСОБЕННОСТИ РАЗВИТИЯ ИННОВАЦИОННОЙ ДЕЯТЕЛЬНОСТИ В УСЛОВИЯХ СТАНОВЛЕНИЯ ЦИФРОВОЙ ЭКОНОМИКИ	202

Ровенских В.А., Маматова Ю.В.	
ОБ ОТДЕЛЬНЫХ ИСТОЧНИКАХ ЭКОНОМИЧЕСКОГО АНАЛИЗА ОБРАЗОВАТЕЛЬНОЙ ОРГАНИЗАЦИИ	206
Рогов Д.А.	
АНАЛИЗ ОСОБЕННОСТЕЙ АУДИТА В ОРГАНИЗАЦИЯХ ОБЩЕСТВЕННОГО ПИТАНИЯ	210
Рогов Д.А.	
ПОВЫШЕНИЕ ЭФФЕКТИВНОСТИ РАБОТЫ ПРЕДПРИЯТИЯ ПОСРЕДСТВОМ ПРОВЕДЕНИЯ СОЦИАЛЬНОГО АУДИТА	213
Рогов Д.А.	
ПРОБЛЕМАТИКА НДС В РОССИИ В СОВРЕМЕННЫХ РЕАЛИЯХ	216
Савчук Т.А.	
ПРОБЛЕМЫ В УЧЕТНОЙ ПРАКТИКЕ ОСНОВНЫХ СРЕДСТВ, РЕШАЕМЫЕ С ПРИНЯТИЕМ ФСБУ 6/2020	219
Сидорова А.В.	
ОСОБЕННОСТИ АУДИТА ФИНАНСОВО-ХОЗЯЙСТВЕННОЙ ДЕЯТЕЛЬНОСТИ СУБЪЕКТОВ МАЛОГО БИЗНЕСА	223
Соловьева А.С., Люлюченко М.В., Селиверстов Ю.И.	
РАЗВИТИЕ ИННОВАЦИОННОЙ ДЕЯТЕЛЬНОСТИ ПРЕДПРИЯТИЯ КАК ФАКТОР ПОВЫШЕНИЯ ЕГО ФИНАНСОВОЙ РЕЗУЛЬТАТИВНОСТИ	226
Старокожева А.В.	
ФИНАНСОВЫЕ ПИРАМИДЫ – ПЕРСПЕКТИВНОЕ БУДУЩЕЕ ИЛИ РЕЗУЛЬТАТ ФИНАНСОВОЙ БЕЗГРАМОТНОСТИ НАСЕЛЕНИЯ	229
Стецюк А.В.	
КОРПОРАТИВНАЯ КУЛЬТУРА И ЕЁ ЭФФЕКТИВНОСТЬ НА ПРИМЕРЕ АО «ЗАВОД ЖЕЛЕЗОБЕТОННЫХ КОНСТРУКЦИЙ №1»	232
Сулакадзе Е.С.	
РЕСПУБЛИКА БЕЛАРУСЬ НА ПУТИ К СОЦИАЛЬНО-ОРИЕНТИРОВАННОЙ РЫНОЧНОЙ ЭКОНОМИКЕ	236
Сухаревская Н.А.	
БИЗНЕС-ПЛАНИРОВАНИЕ КАК ИНСТРУМЕНТ КАЧЕСТВЕННОГО ВЕДЕНИЯ ПРЕДПРИНИМАТЕЛЬСКОЙ ДЕЯТЕЛЬНОСТИ	240
Терехов М.В., Шак Л.А.	
ОЦЕНКА РЫНКА И КОНКУРЕНТОСПОСОБНОСТИ МАШИНОСТРОИТЕЛЬНОГО ПРЕДПРИЯТИЯ МОГИЛЕВСКОЙ ОБЛАСТИ	243
Федорова К.С.	
ПРОБЛЕМЫ ОРГАНИЗАЦИИ БУХГАЛТЕРСКОГО УЧЕТА, КОНТРОЛЯ И АУДИТА В СОВРЕМЕННЫХ ЭКОНОМИЧЕСКИХ УСЛОВИЯХ	246
Чан Н.К.	
ПОДХОДЫ К КЛАССИФИКАЦИИ ТРАНСПОРТНЫХ СИСТЕМ	251

Чеботарев Д.А., Люлюченко М.В. МЕХАНИЗМ ОБЕСПЕЧЕНИЯ ВЫСОКОГО УРОВНЯ КОНКУРЕНТОСПОСОБНОСТИ ПРЕДПРИЯТИЯ НА ОСНОВЕ ИННОВАЦИОННОЙ ДЕЯТЕЛЬНОСТИ	254
Шак Л.А. СОВЕРШЕНСТВОВАНИЕ СИСТЕМЫ РАСПРЕДЕЛЕНИЯ ПРОДУКЦИИ ПРОМЫШЛЕННОГО ПРЕДПРИЯТИЯ	258
Шарапова Ю.Д. СИСТЕМА ОЦЕНОЧНЫХ ПОКАЗАТЕЛЕЙ ТРУДА И ПЕРСОНАЛА	261
Щербакова А.В. МАЛЫЕ И СРЕДНИЕ ПРЕДПРИЯТИЯ В СОВРЕМЕННЫХ УСЛОВИЯХ ХОЗЯЙСТВОВАНИЯ	264
Щербакова А.В. ПРОБЛЕМЫ И ПУТИ РЕШЕНИЯ РАЗВИТИЯ ВНУТРЕННЕГО АУДИТА НА СОВРЕМЕННОМ ЭТАПЕ ХОЗЯЙСТВОВАНИЯ	268
Янчук Е.М., Коваль А.А. ФУНКЦИОНАЛЬНО-СТОИМОСТНОЙ АНАЛИЗ В СИСТЕМЕ УПРАВЛЕНИЯ ПЕРСОНАЛОМ КОММЕРЧЕСКОГО ПРЕДПРИЯТИЯ	270
 «СОЦИАЛЬНО-ГУМАНИТАРНЫЕ АСПЕКТЫ РАЗВИТИЯ ЧЕЛОВЕКА И ОБЩЕСТВА» 	
Агафонов Д.А. ПРОФЕССИОНАЛЬНО-ЗНАЧИМЫЕ КАЧЕСТВА СЕСТРИНСКОГО ПЕРСОНАЛА В СОВРЕМЕННЫХ УСЛОВИЯХ	276
Акимова О.М. СОЦИАЛЬНЫЕ ФУНКЦИИ ЯЗЫКА В НАЧАЛЬНОЙ ШКОЛЕ	278
Анохина О.В., Луханина Ю.В. ОСНОВНЫЕ ПОДХОДЫ К ОРГАНИЗАЦИИ ИНКЛЮЗИВНОЙ ОБРАЗОВАТЕЛЬНОЙ СРЕДЫ ДЛЯ ДЕТЕЙ С РАССТРОЙСТВАМИ АУТИСТИЧЕСКОГО СПЕКТРА	282
Атлас А.С. РОЛЬ КНИЖКИ-КАРТИНКИ В РАЗВИТИИ ЭМОЦИОНАЛЬНОГО ИНТЕЛЛЕКТА РЕБЕНКА	286
Афанасьева А.В. НРАВСТВЕННО-ПСИХОЛОГИЧЕСКИЕ АСПЕКТЫ ПРОБЛЕМЫ ПРЕСТУПЛЕНИЯ И НАКАЗАНИЯ В МИРОВОЙ ЛИТЕРАТУРЕ	288
Ачкасова А.В. ВОЛОНТЕРСТВО: СОСТОЯНИЕ И РАЗВИТИЕ НА ГУБКИНСКОЙ ЗЕМЛЕ	290
Baideldinova G.M. ESSENCE OF THE STUDENTS INDEPENDENT WORK MANAGEMENT UNDER THE TEACHER'S GUIDANCE	293

Белоусова Ж.И. ХАРАКТЕРИСТИКА, ОСОБЕННОСТИ И СОЦИАЛЬНАЯ ЗНАЧИМОСТЬ ПРОФЕССИИ ПОЖАРНОГО ГЛАЗАМИ МЛАДШИХ ШКОЛЬНИКОВ	296
Босенко В.К. СОЦИАЛЬНО-ЭКОНОМИЧЕСКИЕ ПРОБЛЕМЫ РАЗВИТИЯ РОССИЙСКОГО ОБЩЕСТВА НА СОВРЕМЕННОМ ЭТАПЕ	300
Бочарова А.А., Коршикова Т.С. СТЕЛЛА – ПЕРВЫЙ РЕБЕНОК КОНЦЕНТРАЦИОННОГО ЛАГЕРЯ РАВЕНСБРЮК	303
Брыкова Л.В. КОМПЬЮТЕРНЫЕ ТЕХНОЛОГИИ В ПРЕПОДАВАНИИ ИНЖЕНЕРНОЙ ГРАФИКИ В ТЕХНИЧЕСКОМ ВУЗЕ	306
Велесик Э.И. ФЕНОМЕН ПОТРЕБИТЕЛЬСТВА В СОВРЕМЕННОМ ОБЩЕСТВЕ. ПРЕДПОСЫЛКИ ВОЗНИКНОВЕНИЯ, РАЗВИТИЕ И ПОСЛЕДСТВИЯ	309
Ветров П.Е. СНИЖЕНИЕ ПРЕСТИЖА ГОСУДАРСТВЕННОГО СЛУЖАЩЕГО РОССИЙСКОЙ ФЕДЕРАЦИИ В РАЗЛИЧНЫХ КАТЕГОРИЯХ НАСЕЛЕНИЯ	312
Вримин В., Белогурова А.В. МИНЕРАЛЫ БЛАГОРОДНЫХ МЕТАЛЛОВ В ЮВЕЛИРНОМ ИСКУССТВЕ МАРОККО	315
Галченко Т.Г. СОЗДАНИЕ УСЛОВИЙ ДЛЯ СОЦИАЛЬНО-ПЕДАГОГИЧЕСКОЙ ПОДДЕРЖКИ УЧАЩИХСЯ	319
Golikova E.V. IS THE REALISM OF COMPUTER GAMES GOOD?	322
Головина Т.Е. УЧЕБНАЯ ПРАКТИКА СТУДЕНТОВ УНИВЕРСИТЕТА В ДИСТАНЦИОННОМ ФОРМАТЕ	325
Голощапова Е.Е. РОЛЬ ПЛАСТИКОВОЙ БАНКОВСКОЙ КАРТОЧКИ В ЖИЗНИ СОВРЕМЕННОГО ЧЕЛОВЕКА	327
Горожанкина М.А. ДНЕВНИКОВАЯ ЗАПИСЬ КАК ОСНОВА ХУДОЖЕСТВЕННОГО ПРОИЗВЕДЕНИЯ (НА ПРИМЕРЕ ПОВЕСТИ Л. ПЕТРУШЕВСКОЙ «ВРЕМЯ НОЧЬ» И РОМАНА Ж.-П. САРТРА «ТОШНОТА»)	330
Гусак В.Ф. МОТИВ СМЕРТИ И ЕГО КОНЦЕПЦИЯ В ДРАМАТУРГИИ Л. АНДРЕЕВА	333
Данько О.А. ГРАФИЧЕСКОЕ СТИХОТВОРЕНИЕ КАК ХУДОЖЕСТВЕННЫЙ ЖАНР	336

Довганюк С.В. РАЗВИТИЕ ИССЛЕДОВАТЕЛЬСКОГО ПОВЕДЕНИЯ ДЕТЕЙ, СТАРШЕГО ДОШКОЛЬНОГО И МЛАДШЕГО ШКОЛЬНОГО ВОЗРАСТА В РАМКАХ ПРОВЕДЕНИЯ КОНКУРСА «Я - ИССЛЕДОВАТЕЛЬ»	338
Домашенко И.В. ОРГАНИЗАЦИОННО-ПЕДАГОГИЧЕСКИЕ УСЛОВИЯ РЕАЛИ- ЗАЦИИ ЦЕННОСТНЫХ ОСНОВ ДЕЯТЕЛЬНОСТИ УЧРЕЖДЕ- НИЙ ПОСТДИПЛОМНОГО ПЕДАГОГИЧЕСКОГО ОБРАЗОВА- НИЯ	341
Донникова Т.С. ПРОЕКТНОЕ ОБУЧЕНИЕ НА ЗАНЯТИЯХ ПО ДИСЦИПЛИНЕ «ЭКОНОМИКА» КАК СПОСОБ РАЗВИТИЯ ТВОРЧЕСКОПРЕ- ОБРАЗУЮЩИХ КАЧЕСТВ И ОБЩЕКУЛЬТУРНОЙ КОМПЕ- ТЕНТНОСТИ ОБУЧАЮЩИХСЯ	346
Дорофеева Т.В., Харина М.А. РАСШИРЕНИЕ АКТИВНЫХ ФОРМ ВЗАИМОДЕЙСТВИЯ С СЕМЬЯМИ ВОСПИТАННИКОВ В КОНТЕКСТЕ ФГОС	349
Елисеева О.Н., Чурцова О.В. ЦЕННОСТНЫЕ ПРИОРИТЕТЫ СОВРЕМЕННОГО МОЛОДОГО ПОКОЛЕНИЯ	352
Есипова О.А. ПРАКТИКА НАСТАВНИЧЕСТВА «ДЕТИ – НАСТАВНИКИ»	355
Закиева А.В. ИЗМЕНЕНИЯ В ЛЕКСИКЕ РУССКОГО ЯЗЫКА, ВЫЗВАННЫЕ ПАНДЕМИЕЙ COVID-19	358
Затолокина Д.А. КАК ЗАРАБОТАТЬ В «TikTok»	360
Ивановская О.И., Кривошерева Л.В. СВОБОДА ВЫБОРА РЕБЕНКА – УСТАНОВКА НА ТВОРЧЕСКОЕ САМОВЫРАЖЕНИЕ	364
Игнатов А.А. АДАПТАЦИЯ СТУДЕНТОВ К ОБРАЗОВАТЕЛЬНОЙ СРЕДЕ	367
Иолоп А.Е. ВЛИЯНИЕ КУЛЬТУРНОГО МЕНТАЛИТЕТА НА РАЗВИТИЕ ПРЕДПРИНИМАТЕЛЬСТВА	372
Казакова Н.Ю., Конопацкая А.В. ПРЕЦЕДЕНТНЫЕ ТЕКСТЫ В ЗАГОЛОВКАХ ГАЗЕТЫ «РЭСПУБЛИКА»	375
Какоткина Е.А., Татаринцева Е.А. КОГДА БЛАГОТВОРИТЕЛЬНОСТЬ ВО БЛАГО?	378
Касенова Н.А., Калиева А.М. ВЛИЯНИЕ РОДНОГО И ИНОСТРАННОГО ЯЗЫКОВ НА РАЗВИ- ТИЕ ОБЩЕСТВА	380
Киреева М.А. ТАТУИРОВКИ В НАШЕЙ ЖИЗНИ	383

Киреева О.А., Донникова Т.С. ПРИМЕНЕНИЕ ПРАКТИК НАРОДНОЙ ХУДОЖЕСТВЕННОЙ КУЛЬТУРЫ КАК СПОСОБА ЦЕННОСТНОГО РЕГУЛИРОВАНИЯ ЖИЗНИ ОБЩЕСТВА И ИНДИВИДА	385
Кирносова А.Н. ФОРМИРОВАНИЕ СОЦИАЛЬНО-ГУМАНИТАРНОЙ ЛИЧНО- СТИ УЧАЩИХСЯ В СОВРЕМЕННОЙ ОБРАЗОВАТЕЛЬНОЙ СРЕДЕ	387
Ковалев В.И. О ЗНАЧЕНИИ ПРЕПОДАВАНИЯ ФИЛОСОФИИ В ТЕХНИЧЕ- СКОМ ВУЗЕ	390
Ковалев В.И. ОСОБЕННОСТИ ТОВАРНО-ДЕНЕЖНЫХ ОТНОШЕНИЙ В СТАРООСКОЛЬСКОМ РАЙОНЕ В ПЕРИОД НЕМЕЦКО- ВЕНГЕРСКОЙ ОККУПАЦИИ	392
Козлов А.Л. СОЦИАЛЬНЫЙ КОНТРОЛЬ КАК ОБЪЕКТИВНЫЙ РЕГУЛЯТОР ОБЩЕСТВЕННЫХ ОТНОШЕНИЙ	394
Колб К.Н. ОЦЕНКА СОБРАНИЙ СОЧИНЕНИЙ И ИЗБРАННЫХ ПРОИЗВЕ- ДЕНИЙ БЕЛОРУССКИХ ПИСАТЕЛЕЙ ИВАНА МЕЛЕЖА И ЯНКИ БРЫЛЯ	397
Коршикова Т.С. КОММУНИКАТИВНЫЙ СИСТЕМНО-ДЕЯТЕЛЬНОСТНЫЙ МЕТОД ОБУЧЕНИЯ	400
Кривошерева Л.В., Харченко В.А. ПРЕПОДАВАНИЕ ЛИТЕРАТУРЫ КАК СПОСОБ ПОЗНАНИЯ МИРА И САМОГО СЕБЯ	405
Кривошеева В.Н. ЭСТЕТИЧЕСКАЯ ПРИРОДА ПОЭТИЧЕСКОГО ТЕКСТА Р. РО- ЖДЕСТВЕНСКОГО	409
Куприянова И.И., Щурова Е.В. БИЛИНГВАЛЬНОЕ ОБУЧЕНИЕ КАК СПОСОБ СОЦИАЛЬНО- ГУМАНИТАРНОГО РАЗВИТИЯ ЛИЧНОСТИ	412
Kurbatova S.A. ARTIFICIAL INTELLIGENCE AND TRANSLATION TECHNOLOGY	414
Лавриненко О.Б., Лихачева М.И. ПРИБЛИЖЕНИЕ ДЕТЕЙ К МИРУ ЛИТЕРАТУРЫ НА ЛОГОПЕ- ДИЧЕСКИХ ЗАНЯТИЯХ В НАЧАЛЬНОЙ ШКОЛЕ	418
Ларионова Е.И. НОВАЯ ФОРМА ПОЛУЧЕНИЯ ЗНАНИЙ	419
Липовская И.В. ФОРМИРОВАНИЕ ЭСТЕТИЧЕСКОЙ КУЛЬТУРЫ МЛАДШИХ ШКОЛЬНИКОВ	422

Луценко Е.А., Воронцов С.Ю. КОММУНИКАТИВНЫЙ АСПЕКТ ПРОФЕССИОНАЛЬНОЙ ДЕЯТЕЛЬНОСТИ ПРЕПОДАВАТЕЛЯ ПОСТДИПЛОМНОГО ПЕДАГОГИЧЕСКОГО ОБРАЗОВАНИЯ	425
Манина Т.А. ПРОБЛЕМЫ ОБРАЗОВАНИЯ НА СОВРЕМЕННОМ ЭТАПЕ	429
Машкина Н.В., Степанова Е.И. ПСИХОЛОГИЧЕСКИЕ ОСНОВЫ ИЗУЧЕНИЯ ДВУХ ЯЗЫКОВ	431
Мелихова О.Н., Репина С.А. СОЦИАЛЬНОЕ ПАРТНЕРСТВО КАК ИНСТРУМЕНТ ПОВЫ- ШЕНИЯ КАЧЕСТВА ОБРАЗОВАНИЯ	434
Могутова О. А. ПРИЧИНЫ ВЕРБАЛЬНЫХ ДЕВИАЦИЙ В СРЕДЕ УЧАЩЕЙСЯ МОЛОДЕЖИ: СОЦИОЛОГИЧЕСКИЙ АНАЛИЗ	437
Мочалин И.Д. ГЕНДЕРНЫЕ АСПЕКТЫ КАРЬЕРЫ НА ГОСУДАРСТВЕННОЙ СЛУЖБЕ	439
Насонова М.В., Басова З.М. ВОСПИТАНИЕ СЕМЕЙНЫХ ЦЕННОСТЕЙ НА ОСНОВЕ ВЗАИ- МОДЕЙСТВИЯ СЕМЬИ И ОБРАЗОВАТЕЛЬНОЙ ОРГАНИЗАЦИИ	441
Образцова Е.Г. КАК ПОМОЧЬ МОЛОДЕЖИ НАЙТИ СВОЕ МЕСТО	444
Панарина Н.В. КОРОННЫЕ НЕОЛОГИЗМЫ	447
Панова Л.Д. РАЗВИТИЕ ПОЗНАВАТЕЛЬНОЙ АКТИВНОСТИ МЛАДШИХ ШКОЛЬНИКОВ С ТРУДНОСТЯМИ В ОБУЧЕНИИ ПОСРЕДСТ- ВОМ ИНТЕЛЛЕКТУАЛЬНЫХ КАРТ	448
Пахомова М.Г. ИНТЕРАКТИВНЫЕ РАБОЧИЕ ТЕТРАДИ SKYSMART КАК ЭЛЕМЕНТ ИННОВАЦИОННОЙ ЦИФРОВОЙ СРЕДЫ В АСПЕК- ТЕ РАЗВИТИЯ ОБРАЗОВАТЕЛЬНОГО ПРОЦЕССА	451
Пахомова М.Г. СИСТЕМА УНИВЕРСАЛЬНЫХ УЧЕБНЫХ ДЕЙСТВИЙ КАК ОСНОВА ДИФФЕРЕНЦИАЦИИ ОБУЧЕНИЯ В СОВРЕМЕННОЙ ОБРАЗОВАТЕЛЬНОЙ ДЕЯТЕЛЬНОСТИ УЧИТЕЛЯ	455
Перегонцева Я.В. СОПОСТАВИТЕЛЬНЫЙ АНАЛИЗ МЕНТАЛИТЕТА ЯПОНИИ И РОССИИ	458
Подольский Н.А. ТИПЫ ИЛЛЮСТРАЦИЙ ПО ОТНОШЕНИЮ К ТЕКСТУ В ИЗ- ДАНИИ «ПАМЯТЬ БЕЛАРУСИ: РЕСПУБЛИКАНСКАЯ КНИГА»	461
Разнорович Е.Ю. УЧЕБНЫЕ ПОСОБИЯ ДЛЯ 10 КЛАССА ПО РУССКОМУ ЯЗЫ- КУ, ИЗДАННЫЕ В РЕСПУБЛИКЕ БЕЛАРУСЬ В 2015 И 2020 ГО- ДАХ: РЕДАКТОРСКИЙ АСПЕКТ	463

Савина Е.В.	
СЛУЖЕНИЕ НАУКЕ И ОТЕЧЕСТВУ КАК ОСНОВА ВОСПИТАНИЯ СОВРЕМЕННОГО ШКОЛЬНИКА	465
Санькова И.А., Котельникова И.В.	
НЕЙРОПСИХОЛОГИЧЕСКИЙ ПОДХОД В РАБОТЕ УЧИТЕЛЯ-ДЕФЕКТОЛОГА С ДЕТЬМИ С ОВЗ И ДЕТЬМИ-ИНВАЛИДАМИ ДОШКОЛЬНОГО ВОЗРАСТА С НАРУШЕНИЕМ ЗРЕНИЯ	468
Сдержикова Д.А., Коршикова Т.С.	
И Я ВОСКРЕСНУ ВНОВЬ	471
Скутельник А.Ю.	
ФРЕЙМ «ФАУНА», КАК СЕГМЕНТ КОНЦЕПТОСФЕРЫ И ЕГО СТРУКТУРА	474
Смолич-Суркова О.С.	
ДЕМОНСТРАЦИОННЫЙ ЭКЗАМЕН ПО СТАНДАРТАМ WORLDSKILLS, КАК РЕЗУЛЬТАТ ПОДГОТОВКИ КОНКУРЕНТОСПОСОБНОГО СПЕЦИАЛИСТА (ВЫПУСКНИКА СПО)	477
Соболева В.Ю.	
ОСОБЕННОСТИ ОБУЧЕНИЯ МЛАДШИХ ШКОЛЬНИКОВ ЛЕКСИКЕ НА УРОКАХ АНГЛИЙСКОГО ЯЗЫКА	480
Сокол Н.Н.	
ФОРМИРОВАНИЕ И РАЗВИТИЕ НАВЫКОВ НРАВСТВЕННОГО ПОВЕДЕНИЯ И НРАВСТВЕННОГО ВЫБОРА ЛИЧНОСТИ	484
Соловцова А.А.	
МОТИВ БОРЬБЫ ЧЕЛОВЕКА И ЖИВОТНОГО В ТВОРЧЕСТВЕ ЭРНЕСТА ХЕМИНГУЭЯ	486
Спиченок А.Д.	
ЧТЕНИЕ СОВРЕМЕННОЙ РУССКОЯЗЫЧНОЙ ПРОЗЫ В МОЛОДЕЖНОЙ СРЕДЕ	490
Степанюк В.И.	
РОЛЬ ПСИХОЛОГИЧЕСКИХ МАНИПУЛЯЦИЙ В РЕКЛАМЕ	492
Сухореброва Ю.Р.	
ВНЕДРЕНИЕ БЕРЕЖЛИВОГО ПРОИЗВОДСТВА В ОБРАЗОВАТЕЛЬНУЮ СФЕРУ	494
Сухореброва Ю.Р.	
ВУЗОВСКАЯ УЧЁБА В ПЕРИОД ПАНДЕМИИ COVID-19	496
Тимушева Д.Ш., Пиманова О.В.	
РЕАЛИЗАЦИЯ ПЕДАГОГИЧЕСКИХ ПРИНЦИПОВ ПО ДИСЦИПЛИНЕ «ЭЛЕКТРОТЕХНИКА И ЭЛЕКТРОНИКА» ДЛЯ ГЛУХИХ И СЛАБОСЛЫШАЩИХ СТУДЕНТОВ	497
Тошева М.С., Рамиз Аль Саади	
К ВОПРОСУ ОБ ОСОБЕННОСТЯХ РАЗВИТИЯ СИСТЕМЫ ОБРАЗОВАНИЯ В СИРИИ	500
Тошева Н.А., Эзизов М.Н.	
ОБРАЗОВАНИЕ В ТУРКМЕНИСТАНЕ: НЕКОТОРЫЕ ОСОБЕННОСТИ И ПРОБЛЕМЫ	504

Фандеева А.Е, Чевычелова Е.А.	
ОПТИМИЗАЦИЯ ОБУЧЕНИЯ СТУДЕНТОВ ТЕХНИЧЕСКИХ СПЕЦИАЛЬНОСТЕЙ ИНОЯЗЫЧНОЙ ПИСЬМЕННОЙ РЕЧИ	508
Федорова Г.Н.	
КИБЕРБУЛЛИНГ В ПОДРОСТКОВОЙ СРЕДЕ	512
Федорова Г.Н., Коровяковская Н.В.	
ОТНОШЕНИЕ СТУДЕНТОВ СОФ МГРИ (СПО) К ДИСТАНЦИОННОМУ ОБУЧЕНИЮ	514
Хабибулин Т.В.	
О РОЛИ УЧИТЕЛЯ В СОВРЕМЕННОМ ОБЩЕСТВЕ	516
Чаплыгина Т.А.	
ФОРМИРОВАНИЕ КУЛЬТУРЫ ЗДОРОВОГО ОБРАЗА ЖИЗНИ СРЕДСТВАМИ ИССЛЕДОВАТЕЛЬСКОЙ ДЕЯТЕЛЬНОСТИ УЧАЩИХСЯ	518
Черкашин А.Н., Черникова Т.Н.	
РАЗВИТИЕ ЭМОЦИОНАЛЬНОГО ИНТЕЛЛЕКТА КАК ФАКТОР ЛИЧНОСТНОГО И ПРОФЕССИОНАЛЬНОГО РОСТА	521
Черных Н.В.	
РУССКАЯ ЛИТЕРАТУРА XXI ВЕКА И НРАВСТВЕННОЕ ВОСПИТАНИЕ ЛИЧНОСТИ СОВРЕМЕННОГО ШКОЛЬНИКА	525
Чуличенко Н.Е., Злобина Л.А.	
ВОСПИТАНИЕ МЛАДШИХ ШКОЛЬНИКОВ В РАМКАХ ПОСТ-ПРОЕКТНОЙ ДЕЯТЕЛЬНОСТИ ПО ПАМЯТНЫМ МЕСТАМ БЕЛГОРОДЧИНЫ	529
Чупурная К.В.	
ПЕДАГОГИЧЕСКИЕ ПРИЕМЫ, ИСПОЛЬЗУЕМЫЕ НА УРОКАХ РУССКОГО ЯЗЫКА ДЛЯ ФОРМИРОВАНИЯ ОРФОГРАФИЧЕСКИХ УМЕНИЙ И НАВЫКОВ В НАЧАЛЬНОЙ ШКОЛЕ	532
Шабанова И.А.	
СОВРЕМЕННЫЕ ОБРАЗОВАТЕЛЬНЫЕ ТЕХНОЛОГИИ НА УРОКАХ ЛИТЕРАТУРЫ	536
Шевцова Д.А.	
ЯЗЫК ОФЕНЕЙ В ДОРЕВОЛЮЦИОННОЙ РОССИИ	538
Шелушинина С.В.	
ОТНОШЕНИЕ ОБЩЕСТВА К ЛЮДЯМ С ОГРАНИЧЕННЫМИ ВОЗМОЖНОСТЯМИ	541
Яблокова О.А.	
ВНЕУЧЕБНАЯ ЗАНЯТОСТЬ СТУДЕНТОВ КАК МЕТОД ПСИХОЛОГО-ПЕДАГОГИЧЕСКОЙ ПРОФИЛАКТИКИ ДЕВИАНТНОГО ПОВЕДЕНИЯ	545
Якута В.В.	
СОЦИАЛЬНО-ГУМАНИТАРНЫЕ АСПЕКТЫ РАЗВИТИЯ ЧЕЛОВЕКА И ОБЩЕСТВА	548

**«РОЛЬ ЗДОРОВОГО ОБРАЗА ЖИЗНИ И ФИЗИЧЕСКОГО
ВОСПИТАНИЯ В ПРОЦЕССЕ СТАНОВЛЕНИЯ
ЛИЧНОСТИ»**

Абросимова С.А. РАБОТА С РОДИТЕЛЯМИ КАК УСЛОВИЕ ФОРМИРОВАНИЯ ЗДОРОВОГО ОБРАЗА ЖИЗНИ МЛАДШИХ ШКОЛЬНИКОВ	552
Альтергот О.П., Похвальнова Л.Д. ИСПОЛЬЗОВАНИЕ ЗДОРОВЬЕСБЕРЕГАЮЩИХ ТЕХНОЛОГИЙ В ОЗДОРОВЛЕНИИ ДЕТЕЙ С ОВЗ В ДОО	554
Андрюнькина Н.А. РОЛЬ ДИСЦИПЛИНЫ «ФИЗИЧЕСКАЯ КУЛЬТУРА» В ПРО- ЦЕССЕ ОБУЧЕНИЯ СТУДЕНТОВ В ВУЗЕ	556
Ансимова А.А. АКТИВНАЯ ДЕЯТЕЛЬНОСТЬ КАК ПУТЬ К СТАНОВЛЕНИЮ ЛИЧНОСТИ	558
Ахрименя Е.И. ОТКАЖИТЕСЬ ОТ ВРЕДНЫХ ПРИВЫЧЕК, И ЖИЗНЬ СТАНЕТ ЛУЧШЕ!	560
Бабенко Г.И., Мельникова Е.И. РАЗВИТИЕ ОРИЕНТИРОВКИ В ПРОСТРАНСТВЕ У ДОШКО- ЛЬНИКОВ С ОВЗ (НАРУШЕНИЕ ОРГАНОВ ЗРЕНИЯ), ВЛИЯЮЩЕЕ НА ФОРМИРОВАНИЕ ИХ ЗДОРОВОГО ОБРАЗА ЖИЗНИ	563
Бавыкина О.С. ОРГАНИЗАЦИЯ ШКОЛЬНОГО ТУРИЗМА	566
Бальцев Д.И. САМОМАССАЖ КАК СРЕДСТВО ВОССТАНОВЛЕНИЯ СТУ- ДЕНТОВ	568
Баранова Л.А. ФОРМИРОВАНИЕ ОСНОВ ПРАВИЛЬНОГО ПИТАНИЯ У МЛАДШИХ ШКОЛЬНИКОВ, КАК СОСТАВЛЯЮЩАЯ ВОСПИ- ТАНИЯ ЗДОРОВОГО ОБРАЗА ЖИЗНИ	570
Баркалова Е.А. ЭФФЕКТИВНОСТЬ НОШЕНИЯ МЕДИЦИНСКИХ МАСОК ДЛЯ ЗДОРОВЬЯ ЧЕЛОВЕКА	572
Батурина Е.А. ГАДЖЕТЫ ДЛЯ ШКОЛЬНИКОВ - ПОЛЬЗА ИЛИ ВРЕД?	575
Богданов Е.А. СТРЕТЧИНГ КАК МЕТОД РАЗВИТИЯ ГИБКОСТИ И СОХРА- НЕНИЯ ЭМОЦИОНАЛЬНОГО БАЛАНСА	578
Болотова А.П. ФОРМИРОВАНИЕ ЗДОРОВОГО ОБРАЗА ЖИЗНИ МЛАДШЕГО ШКОЛЬНИКА СРЕДСТВАМИ ПРОЕКТНОЙ ДЕЯТЕЛЬНОСТИ	580
Бондаренко И.В., Полякова М.А. ФИЗМИНУТКИ НАДО ЗНАТЬ, ЧТОБ ЗДОРОВЬЕ СОХРАНЯТЬ	584

Ботвиньева А.В. РОЛЬ ФИЗИЧЕСКОЙ НАГРУЗКИ ПРИ СИДЯЧЕМ ОБРАЗЕ ЖИЗНИ	587
Бочарова Е.И. ФИЗИЧЕСКОЕ ВОСПИТАНИЕ И ЕГО РОЛЬ В СТАНОВЛЕНИИ ЛИЧНОСТИ	589
Булгакова А.Н., Полякова М.А. ЗДОРОВЬЕСБЕРЕГАЮЩИЕ ТЕХНОЛОГИИ ПО СРЕДСТВАМ СОХРАНЕНИЯ ЗДОРОВЬЯ ОБУЧАЮЩИХСЯ	592
Буцаева В.В., Смолякова Е.П. ЗДОРОВЬЕСБЕРЕГАЮЩИЕ АСПЕКТЫ ДИСТАНЦИОННОГО ОБУЧЕНИЯ	595
Васеленюк А.В. ФОРМИРОВАНИЕ У ОБУЧАЮЩИХСЯ ОТВЕТСТВЕННОГО ОТНОШЕНИЯ К СВОЕМУ ЗДОРОВЬЮ И УСТАНОВКИ НА ЗДОРОВЫЙ ОБРАЗ ЖИЗНИ	597
Girin M.A. ECOLOGICAL PROBLEMS OF CRIMEA BY EXAMPLE ANTHROPOGENIC POLLUTION OF THE WESTERN SIVASH BY ENTERPRISES CHEMICAL INDUSTRY	600
Гнездилов Ф.А. СОН КАК ВАЖНЫЙ АСПЕКТ В ЖИЗНИ СПОРТСМЕНА	603
Громов Н.А. ВЛИЯНИЕ ЛЕЧЕБНОЙ ФИЗИЧЕСКОЙ КУЛЬТУРЫ НА ОРГАНИЗМ ЧЕЛОВЕКА	606
Громов Н.А. ЗНАЧЕНИЕ ФИЗИЧЕСКОЙ КУЛЬТУРЫ И СПОРТА В ЖИЗНИ СТУДЕНТОВ	608
Долгов С. Н. КАКУЮ РОЛЬ В ЖИЗНИ ЧЕЛОВЕКА МОЖЕТ СЫГРАТЬ СПОРТ?	610
Дудина А.А. МЕТОДИКА ПРОВЕДЕНИЯ ЗАНЯТИЙ СТЕП АЭРОБИКОЙ СО СТУДЕНТАМИ ТЕХНИЧЕСКОГО ВУЗА	612
Елисеева Е.Н. ФОРМИРОВАНИЕ ЗДОРОВЬЕОРИЕНТИРОВАННОГО ОБРАЗОВАТЕЛЬНОГО ПРОСТРАНСТВА ЧЕРЕЗ ВЗАИМОДЕЙСТВИЕ ШКОЛЫ И СЕМЬИ	616
Елисеева Е.Н. ФОРМИРОВАНИЕ КУЛЬТУРЫ ЗДОРОВЬЯ СОВРЕМЕННЫХ ШКОЛЬНИКОВ	619
Енютина А.Э. РОЛЬ ФИЗИЧЕСКОЙ КУЛЬТУРЫ В СТАНОВЛЕНИИ ЛИЧНОСТИ	622
Жеребненко А. СПОРТИВНОЕ ПИТАНИЕ: МОДНЫЙ ТРЕНД ИЛИ НЕОБХОДИМОСТЬ?	625

Жулега И.Д. ГИПОДИНАМИЯ ПРИ СИДЯЧЕМ ОБРАЗЕ ЖИЗНИ СТУДЕНТОВ	629
Зыбина Н.Н., Каратеева О.П. ИСПОЛЬЗОВАНИЕ ЗДОРОВЬЕСБЕРЕГАЮЩИХ ТЕХНОЛОГИЙ ДЛЯ ДОШКОЛЬНИКОВ С РАЗЛИЧНЫМИ НАРУШЕНИЯМИ ЗРЕНИЯ	631
Иванкин К.С. К ВОПРОСУ О ПРЕДОТВРАЩЕНИИ СОСТОЯНИЯ УТОМЛЕНИЯ В УЧЕБНОЙ ДЕЯТЕЛЬНОСТИ СТУДЕНТОВ	634
Иванова О.А., Кищенко Я.В. ЗДОРОВЬЕ – КАК ОСНОВА ФОРМИРОВАНИЯ СЕМЕЙНЫХ ЦЕННОСТЕЙ И ОТВЕТСТВЕННОГО ОТНОШЕНИЯ К БУДУЩЕМУ НАШИХ ДЕТЕЙ	636
Ивановская О.И., Харченко В.А. ВЫЯВЛЕНИЕ ВОЗМОЖНЫХ ПРИЧИН АГРЕССИИ У ПОДРОСТКОВ	639
Калатоги Г.М. РЕАБИЛИТАЦИЯ СПОРТСМЕНОВ ПОСЛЕ РАЗРЫВА НАДКОЛЕННОЙ СВЯЗКИ	641
Карапузова С.В. ЗДОРОВЫЙ СТИЛЬ ЖИЗНИ	645
Киреева Г.С., Соколова М.И. ОРГАНИЗАЦИЯ ФИЗКУЛЬТУРНО-ОЗДОРОВИТЕЛЬНОЙ РАБОТЫ В ДОУ	647
Киреева М.А., Тулинов Е.А. ОТБОР ДЕВУШЕК, СПЕЦИАЛИЗИРУЮЩИХСЯ В ЛЕГКОАТЛЕТИЧЕСКОМ МНОГОБОРЬЕ	650
Клюбина И.В., Косникова Е.В. ФОРМИРОВАНИЕ ЗДОРОВОГО ОБРАЗА ЖИЗНИ ДОШКОЛЬНИКОВ С ОВЗ В ДОУ	652
Кононов А.А. ФИЗИЧЕСКОЕ ВОСПИТАНИЕ СТУДЕНТОВ, ИМЕЮЩИХ ЗАБОЛЕВАНИЯ ОРГАНОВ ЗРЕНИЯ	656
Кононова Л.Е., Ряполова В.А. ИНТЕГРАТИВНЫЙ ПОДХОД В ИСПОЛЬЗОВАНИИ ЗДОРОВЬЕСБЕРЕГАЮЩИХ ТЕХНОЛОГИЙ В РАБОТЕ С ДЕТЬМИ С ОВЗ (НАРУШЕНИЕ ЗРЕНИЯ) В ДОШКОЛЬНОМ ОБРАЗОВАТЕЛЬНОМ УЧРЕЖДЕНИИ	660
Коржова Е.Е. ВЛИЯНИЕ УТРЕННЕЙ ЗАРЯДКИ НА РАБОТОСПОСОБНОСТЬ ЧЕЛОВЕКА	663
Корний В.О. ВЛИЯНИЕ ФИЗИЧЕСКОГО ВОСПИТАНИЯ В ФОРМИРОВАНИИ ЗДОРОВОГО ОБРАЗА ЖИЗНИ	667

Корнилович В.К. РОЛЬ ФИЗИЧЕСКОЙ КУЛЬТУРЫ В ПОДДЕРЖАНИИ ЗДОРОВОГО ОБРАЗА ЖИЗНИ СТУДЕНТА	670
Коршунова Н. А. ФОРМИРОВАНИЕ ЛИЧНОСТНЫХ КАЧЕСТВ ПО СРЕДСТВАМ ФИЗИЧЕСКОЙ КУЛЬТУРЫ И СПОРТА	672
Кошева О.Г., Куриленко В.И. ЗНАЧЕНИЕ МУЗЫКАЛЬНЫХ ИГР В ФОРМИРОВАНИИ ЗДО- РОВОГО ОБРАЗА ШКОЛЬНИКОВ	674
Кучер А.С. ОЦЕНКА ПИТАНИЯ УЧАЩИХСЯ ВЫСШЕЙ ШКОЛЫ	677
Логвиненко А.А. ИСПОЛЬЗОВАНИЕ ТАНЦЕВАЛЬНЫХ НАПРАВЛЕНИЙ НА ЗА- НЯТИЯХ ФИЗИЧЕСКОЙ КУЛЬТУРОЙ В ТЕХНИЧЕСКОМ ВУЗЕ	680
Лысенко В.А. ФОРМИРОВАНИЕ ЗДОРОВОГО ОБРАЗА ЖИЗНИ УЧАЩИХСЯ НА УЧЕБНЫХ ЗАНЯТИЯХ ПОСРЕДСТВОМ ПРИМЕНЕНИЯ СОВРЕМЕННЫХ ЗДОРОВЬЕСБЕРЕГАЮЩИХ ТЕХНОЛОГИЙ	683
Максимович В.М. ВЛИЯНИЕ КАРДИОТРЕНИРОВОК НА ОРГАНИЗМ ЧЕЛОВЕКА	686
Максимович В.М. ВЛИЯНИЕ КУРЕНИЯ НА ФИЗИЧЕСКОЕ ПСИХИЧЕСКОЕ И СОЦИАЛЬНОЕ ЗДОРОВЬЕ ЧЕЛОВЕКА	688
Малахова В.Н. ОСНОВОПОЛАГАЮЩИЕ МЕТОДИКИ ЗДОРОВЬЕ- СБЕРЕЖЕНИЯ В СОВРЕМЕННОМ ОБРАЗОВАНИИ	690
Марков В.С. СОВРЕМЕННЫЕ ЗДОРОВЬЕСБЕРЕГАЮЩИЕ РЕСУРСЫ В УЧЕБНОМ ПРОЦЕССЕ ВЫСШЕГО ОБРАЗОВАНИЯ	692
Матула М.А. ОТЛИЧИТЕЛЬНЫЕ ЧЕРТЫ САМОСТОЯТЕЛЬНЫХ ТРЕНИРО- ВОК ЛЕГКОАТЛЕТОВ В ПЕРИОД ПАНДЕМИИ	694
Мочалова Е.А. ВАЖНОСТЬ СНА ДЛЯ ЗДОРОВЬЯ ЧЕЛОВЕКА	697
Муравьева Н.А., Байдалинова Л.С. РОЛЬ ИНУЛИНСОДЕРЖАЩИХ ПРОДУКТОВ ПИТАНИЯ В ФОРМИРОВАНИИ ЗДОРОВОГО ПОКОЛЕНИЯ	699
Мурашова Л.В., Белоусова В.А. РАЗВИТИЕ САМОРЕГУЛЯЦИИ СТАРШИХ ДОШКОЛЬНИКОВ	703
Мысева И.В. УКРЕПЛЕНИЕ ЗДОРОВЬЯ И ФОРМИРОВАНИЕ ОСНОВ ЗДО- РОВОГО ОБРАЗА ЖИЗНИ В НАЧАЛЬНОЙ ШКОЛЕ	705
Науменко И.А. ОРГАНИЗАЦИЯ ТРЕНИРОВОЧНОГО ПРОЦЕССА У СПОРТ- СМЕНОВ, СПЕЦИАЛИЗИРУЮЩИХСЯ В БЕГЕ НА ДЛИННЫЕ ДИСТАНЦИИ	708

Образцова Е.Г. ЦИФРОВАЯ ЗАВИСИМОСТЬ КАК НОВАЯ ФОРМА АДИКТИВНОГО ПОВЕДЕНИЯ	710
Палазова Ж.Ф. ФОРМИРОВАНИЕ У МЛАДШИХ ШКОЛЬНИКОВ ОСНОВ ЗДОРОВОГО ОБРАЗА ЖИЗНИ ЧЕРЕЗ ВЗАИМОДЕЙСТВИЕ С РОДИТЕЛЯМИ В УСЛОВИЯХ РЕАЛИЗАЦИИ ФГОС НОО	713
Панищева Ю.С. ПОЛЬЗА АЭРОБИКИ ДЛЯ ОРГАНИЗМА ЧЕЛОВЕКА	715
Панищева Ю.С. ПОЧЕМУ ПРАВИЛЬНОЕ ПИТАНИЕ ВАЖНО?	717
Панкова М.А., Полякова М.А. ОТРАБОТКА ЗДОРОВЬЕСБЕРЕГАЮЩИХ ТЕХНОЛОГИЙ В ШКОЛЬНОМ ТРЕНАЖЕРНОМ ГОРОДКЕ	720
Пастухов С.Н. СПОСОБЫ ФОРМИРОВАНИЯ ЗДОРОВОГО ОБРАЗА ЖИЗНИ	722
Пашина И.В. РОЛЬ ШКОЛЫ И СЕМЬИ В ФОРМИРОВАНИИ ЗДОРОВОГО ОБРАЗА ЖИЗНИ ШКОЛЬНИКОВ	725
Поляков А.А. ПРОБЛЕМЫ ПСИХОЛОГИИ ИНФИЦИРОВАННЫХ ВИЧ	727
Полякова М.А., Хаустова В.Н. ОБРАЗОВАТЕЛЬНО-ВОСПИТАТЕЛЬНЫЙ ПРОЦЕСС С ЗДОРОВЬЕСОХРАНЯЮЩЕЙ ПОЗИЦИИ НА УРОКАХ ОКРУЖАЮЩЕГО МИРА ПО СРЕДСТВАМ ПРОЕКТНО - ИССЛЕДОВАТЕЛЬСКОЙ ДЕЯТЕЛЬНОСТИ	730
Почекаева Е.В. ХИМИЧЕСКАЯ НАУКА В БОРЬБЕ С ИНФЕКЦИЕЙ	732
Ревин Д.В., Панищева Ю.С. БЫСТРОТА. ЕЁ РОЛЬ В ЖИЗНИ ЧЕЛОВЕКА И СПОСОБЫ ТРЕНИРОВКИ	735
Ряполова М.О., Потапова Е.А. ИСПОЛЬЗОВАНИЕ ЗДОРОВЬЕСБЕРЕГАЮЩИХ ТЕХНОЛОГИЙ В РЕЖИМНЫХ МОМЕНТАХ С ДЕТЬМИ ДОШКОЛЬНОГО ВОЗРАСТА	738
Савченко М.А. ВЛИЯНИЕ ЗВУКОВ И ШУМА НА ЗДОРОВЬЕ ЧЕЛОВЕКА	741
Севальнева Л.В., Хлистун И.В. РАЗВИТИЕ КОМПЕНСАТОРНЫХ ВОЗМОЖНОСТЕЙ СОХРАННЫХ СЕНСОРНЫХ АНАЛИЗАТОРОВ У ДЕТЕЙ ДОШКОЛЬНОГО ВОЗРАСТА 4 - 7 ЛЕТ С ОВЗ (АМБЛИОПИЯ, КОСОГЛАЗИЕ) ПОСРЕДСТВОМ ПРИМЕНЕНИЯ ИГРОВЫХ ТЕХНОЛОГИЙ	744
Сидорова Г.А., Кононова О.В. ФОРМИРОВАНИЕ КУЛЬТУРЫ ЗДОРОВЬЯ УЧАЩИХСЯ	746

Солдатова О.И., Литвинова Т.Д.	
РАЗВИТИЕ КОММУНИКАТИВНЫХ КАЧЕСТВ ЛИЧНОСТИ ДОШКОЛЬНИКА С ОВЗ ПОСРЕДСТВОМ РЕАЛИЗАЦИИ КОМПЛЕКСА ИГР И УПРАЖНЕНИЙ, НАПРАВЛЕННЫХ НА РАЗВИТИЕ РУЧНОГО ПРАКСИСА И ТАКТИЛЬНЫХ ОЩУЩЕНИЙ	749
Сомов В.В.	
ВЛИЯНИЕ САМОИЗОЛЯЦИИ НА ФИЗИЧЕСКУЮ АКТИВНОСТЬ	752
Спеваков Б.С., Вороговская И.Ю.	
ФИЗИЧЕСКАЯ КУЛЬТУРА КАК СРЕДСТВО СТАНОВЛЕНИЯ ЛИЧНОСТИ	754
Тишевская А.С.	
ПРОБЛЕМЫ АЛКОГОЛИЗМА И НАРКОМАНИИ: ОПРЕДЕЛЕНИЕ ПРИЧИН И ПОИСК СПОСОБОВ БОРЬБЫ И ПРОФИЛАКТИКИ	757
Ткаченко А.В.	
О ВРЕДЕ ВЕЙПИНГА С ПОЗИЦИИ ТРАНСФОРМАЦИЙ ОРГАНИЧЕСКИХ КОМПОНЕНТОВ ЖИДКОСТЕЙ ДЛЯ ЭЛЕКТРОННЫХ СИГАРЕТ	759
Туляков Е.И.	
ВЛИЯНИЕ АЛКОГОЛЯ НА ОРГАНИЗМ СПОРТСМЕНА	763
Туляков Е.И.	
ВЛИЯНИЕ ДЛИТЕЛЬНОЙ ТРЕНИРОВКИ НА РОСТ МЫШЦ СПОРТСМЕНА	765
Удовик Е.Н.	
ПРАКТИЧЕСКОЕ ПРИМЕНЕНИЕ ДОРОВЬЕСБЕРЕГАЮЩИХ ТЕХНОЛОГИЙ НА УРОКАХ ФИЗИКИ	767
Уланский Н.С.	
РОЛЬ ФИЗИЧЕСКОЙ КУЛЬТУРЫ В ЖИЗНИ СТУДЕНТОВ	769
Федорова Г.Н.	
ПРЕДСТАВЛЕНИЕ СТУДЕНТОВ СОФ МГРИ (СПО) О ВИЧ/СПИД	771
Фунтиков В.В.	
САМОКОНТРОЛЬ – СПОСОБ УКРЕПЛЕНИЯ ЗДОРОВЬЯ	774
Хорошунова Т.А.	
ЗДОРОВЬЕСБЕРЕГАЮЩИЕ ТЕХНОЛОГИИ НА УРОКАХ В НАЧАЛЬНОЙ ШКОЛЕ В УСЛОВИЯХ РЕАЛИЗАЦИИ ФГОС	777
Цховребова З.Л.	
ИННОВАЦИОННАЯ ДЕЯТЕЛЬНОСТЬ ТРЕНЕРА В ВОСПИТАНИИ ПСИХОЛОГИИ ПОБЕДИТЕЛЯ У СПОРТСМЕНОВ	779
Чаплыгин С.А.	
ЗДОРОВЬЕ В НАШИХ РУКАХ	781
Ченцова А.С.	
КАБЛУКИ – КРАСОТА ИЛИ ЗДОРОВЬЕ?	784

Черникова О.Б. ФОРМИРОВАНИЕ ЗДОРОВЬЕСБЕРЕГАЮЩЕЙ СРЕДЫ В ДОУ И СЕМЬЯХ ВОСПИТАННИКОВ С ОВЗ, ЧЕРЕЗ СИСТЕМУ ОР- ГАНИЗОВАННЫХ МЕРОПРИЯТИЙ, ПРОПАГАНДИРУЮЩИХ ЗДОРОВЫЙ ОБРАЗ ЖИЗНИ	787
Шабанова Н.Н., Ширинских Г.А. ПРОФИЛАКТИЧЕСКАЯ РАБОТА В ШКОЛЕ ПО СОХРАНЕНИЮ ЗРЕНИЯ	791
Шарапова Ю.Д., Тулинов Е.А. СТРЕТЧИНГ КАК МЕТОД РАЗВИТИЯ ГИБКОСТИ И СОХРА- НЕНИЯ ЭМОЦИОНАЛЬНОГО БАЛАНСА	793
Шенцева Н.П., Шевченко Н.В. МОНИТОРИНГ ЗДОРОВЬЯ УЧАЩИХСЯ КАК ФАКТОР ФОРМИРОВАНИЯ ЗДОРОВЬЕСБЕРЕГАЮЩЕГО ОБРАЗОВАТЕЛЬНОГО ПРОСТРАНСТВА	795
Шматко К.В. ВЛИЯНИЕ ЗДОРОВОГО ОБРАЗА ЖИЗНИ В ПРОЦЕССЕ СТА- НОВЛЕНИЯ ЛИЧНОСТИ	798
Юдина О.В. ФОРМИРОВАНИЕ ЗДОРОВОГО ОБРАЗА ЖИЗНИ ДЕТЕЙ ЧЕРЕЗ ДОПОЛНИТЕЛЬНОЕ ОБРАЗОВАНИЕ	801

XIV международная научно-практическая конференция
студентов, аспирантов и молодых ученых

МОЛОДЕЖЬ И НАУЧНО-ТЕХНИЧЕСКИЙ ПРОГРЕСС

Сборник докладов

Том 2

Компьютерная верстка:
Иванцова Елена Николаевна,
Хабибулин Тимур Вадимович

Компьютерный дизайн:
Хабибулин Тимур Вадимович

Подписано в печать 05.04.2021г.
Заказ №350/21 Тираж 100 экз.
Формат 60х90 1/16. Гарнитура «Times Roman».
Отпечатано ООО «Ассистент плюс»
ИНН/КПП 3128091751/312801001 ОГРН 1133128000598
309512 Белгородская обл., г. Старый Оскол, м-н Жукова, д. 45
Тел. (4725) 45-20-61, 8-903-884-29-94
E-mail: assistent-plus@yandex.ru

ISBN 978-5-6046151-4-0



9 785604 615140